

**VIII. TÜRK HALKLARININ GELENEKSEL SPOR
OYUNLARI**

8TH TURKISH FOLK TRADITIONAL SPORT GAMES

**VIII ТРАДИЦИОННЫХ СПОРТИВНЫХ ИГР
ТЮРКСКИХ НАРОДОВ**

**VIII ЭЛ АРАЛЫК ТҮРК ЭЛДЕРИНИН САЛТТУУ СПОРТ
ОЮНДАРЫ СИМПОЗИУМУ**



Kahramanmaraş
Büyükşehir Belediyesi Kültür
Yayınları Serisi:

96

Türk Haklarının Geleneksel Spor Oyunları VIII
ISBN 978-605-4996-88-9

İmtiyaz Sahibi

Hayrettin GÜNGÖR
Büyükşehir Belediye Başkanı

Genel Koordinatör

Duran DOĞAN

Yayına Hazırlayan

Mustafa SEMERCİ
H.İbrahim ÖZDEMİR

Editörler

Prof. Dr. Mehmet TÜRKMEN
Nurdin USEEV

Tashih

H.İbrahim ÖZDEMİR
Ayşegül ÇAKMAK

Kapak ve İç Tasarım

Gökhan GÖNEN
Kamil EKEN

Baskı

Akbaba İletişim Matbaa Basım Yayın Tanıtım
Kırtasiye Eğitim. Dan. Ve Anket Hizmetleri
0344 235 40 02 akbabailetisim46@hotmail.com

Baskı Tarihi

Aralık 2020

Adres

Kahramanmaraş Büyükşehir Belediyesi
İsmetpaşa Mahallesi Azerbaycan Bulvarı, No: 25.
Dulkadiroğlu/Kahramanmaraş

Bu eser, T.C. Cumhurbaşkanlığı himâyelerinde yürütülen Milli Mücadelemizin 100. yılı etkinlikleri kapsamında bir kültür hizmeti olarak bastırılmıştır. Yayın hakları Kahramanmaraş Büyükşehir Belediyesine aittir. Kaynak gösterilerek alıntı yapılabilir. Kitapta yazılı olan her türlü yazı ve yorumun sorumluluğu yazarına aittir.

**TÜRK HALKLARININ GELENEKSEL SPOR OYUNLARI VIII
16-18 Ekim 2019**

**8TH THE TRADITIONAL SPORTS GAMES OF TURKIC
PEOPLES
October 16-18, 2019**

**VIII МЕЖДУНАРОДНЫЙ СИМПОЗИУМ
ТРАДИЦИОННЫХ СПОРТИВНЫХ ИГР ТЮРКСКИХ
НАРОДОВ
16-18-октябрь 2019- год**

**Uluslararası Sempozyum Bildirileri
Proceedings / Доклады**

Editörler
Mehmet TÜRKMEN
Cengiz BUYAR
Nurdin USEEV

Kahramanmaraş 2020

İÇİNDEKİLER

TAKDİM/ N. Bilal ERDOĞAN	11
TAKDİM/ Hayrettin GÜNGÖR	12
8 th International Turkish People Traditional Sports Games Symposium: Opening Speech/ Prof. Dr. Alpaslan CEYLAN	13
8 th International Turkish People Traditional Sports Games Symposium: Opening Speech/ Prof. Dr. Mehmet TÜRKMEN	15
GELENEKSEL SPORLARIN İŞLEVLERİ / Dr. İbrahim AKIŞ	17
TÜRK HALKLARININ GELENEKSEL SPORLARDAKİ RİTÜELLER / Mehmet TÜRKMEN	20
ОСОБЕННОСТЬ ТУВИНСКОЙ НАЦИОНАЛЬНОЙ БОРЬБЫ «ХУРЕШ», РИТУАЛЬНЫЙ ТАНЕЦ ОРЛА «ДЕВИГ» / Инга МЕНДОТ ЭРЕС-ООЛОВНА - Эмма МЕНДОТ ЭРЕС- ООЛОВНА - Эреса МЕНДОТ ВЛАДИМИРОВНА.....	27
THE RIDDLES OF TRADITIONAL SPORT: CONFESSIONS OF A MODERN HISTORIAN/ Mark DYRESON	35
KIRGIZ MİLLİ SPORUNUN GÜNCEL SORUNLARI/ Kanat CANUZAKOV	43
ТУРКИЙ ХАЛҚЛАРДА АНЪАНАВИЙ МИЛЛИЙ ЎЙИНЛАР ВА “СПОРТ” ТУШУНЧАСИ Феруза ДЖУМАНИЯЗОВА.....	46
НАКАСЛАРИН ДАМА ОYУНУ «ТОБИТ», TÜRK DAMA OYUNU İLE KARŞILAŞTIRMA/ Matos ÇERPAKOV	56
DİVANÜ LÛGAT-İT TÜRK’TE YER ALAN SPOR KAVRAMLARI / Onur YILDIZ	66

BİR GELENEKSEL ATLI SPORU TANITIM: MISIR ODUNU OYUNU / Mehmet TÜRKMEN – Sıymık ARSTANBEKOV	82
KIRGIZ TOY GELENEĞİNDE BAZI RİTÜEL-OYUN VE SEMBOLLER / Mehmet TÜRKMEN – Nurdin USEEV	91
TÜRK TOPLULUKLARININ ANA SPORU: GÜREŞ/ Gaybullah BABAYAR	99
ТЕҢИР-ТООДОГУ АҢЧЫЛЫК ЖАНА ОЮН-ЗООКТОРДУ ЧАГЫЛДЫРГАН ПЕТРОГЛИФТЕР / Kayrat BELEK	107
GELENEKSEL SPORLARIN VE OYUNLARIN MÜZELENMESİ/ Zeynep Safiye BAKİ NALCIOĞLU	115
GENÇ NESLİN EĞİTİMİNDE “TOGUZ KORGOL” OYUNUNUN FAYDALARI VE OYUNA DOĞRU BAŞLAMANIN ÖNEMİ/ Nurzada ABDİKADIR KIZI	127
ŞANLIURFA SİVEREK ‘DE KAYBOLMAYA YÜZ TUTMUŞ GELENEKSEL SPORLARIMIZDAN “AT YARIŞI, CİRİT VE DEVE GÜREŞİ” ÜZERİNE BİR ÇALIŞMA/ Hanım AĞIRMATLI - H.Nurgül BEGİÇ	131
TÜRK HALKLARININ GELENEKSEL SPOR OYUNLARINDAN CİRİT / Davut ATILGAN - Ünal TÜRKÇAPAR - Yalçın TÜKEL	152
ANTİKİTEDEN MODERN OLİMPİYATLARA BOCCE SPORUNUN TARİHSEL GELİŞİMİ/ Mutlu TÜRKMEN	166
DÜNYA ETNOSPOR KONFEDERASYONU KONULU HABERLERİN İÇERİK ANALİZİ/ Aslı YURDİGÜL	170
ТҮРК ЭЛДЕРИНИН АКЫЛ ОЮНДАРЫН ЖАНДАҢДЫРУУ МАСЕЛЕЛЕРИ / М. С. КИЙЗБАЕВ	186
POPULAR CULTURE AND SPORT/ Abdullah Sencer TEMEL - Davut ATILGAN - Yalçın TÜKEL	196
ÇANKIRI ELDİVAN YÖRESİNDEKİ YAĞLI GÜREŞ KİYAFETLERİNE BİR BAKIŞ / Rukiye KAYA - Ceren ÖZ	207
SINDIRGI REMZİ ÇAKAR GÜREŞ MÜZESİ / H. Nurgül BEGİÇ - Ceren ÖZ	219
ÇANKIRI ÜNÜR KÖYÜ DÜĞÜN GÜREŞLERİ VE PIRPIT (KİSPET) / H. Nurgül BEGİÇ - Ceren ÖZ	233
TÜRKİYEDE KARAKUCAK GÜREŞİNE İLĞİ SEVİYESİNİN ARAŞTIRILMASI/ Orhan A. ŞENER - Hüseyin ASLAN - Osman İMAMOĞLU	246
TÜRKİYE’NİN EN POPÜLER GELENEKSEL SPORLARI CİRİT VE YAĞLI GÜREŞE KIYASLA DÜNYA GÖÇEBE OYUNLARI VE ETNOSPOR TERİMLERİNİN GOOGLE VE YOUTUBE’DA ARANMA ORANLARI/ Mehmet Akif ZİYAGİL	258
GELENEKSEL SPORLARIN TÜRK SİNEMASINDA SUNUMU / Yusuf YURDİGÜL	268
СОВРЕМЕННАЯ СИТУАЦИЯ В РАЗВИТИИ ХАКАССКИХ НАЦИОНАЛЬНЫХ ВИДОВ СПОРТА В РЕСПУБЛИКЕ ХАКАСИЯ/ Абрек Васильевич ЧЕЛТЫГМАШЕВ	284
GELENEKSEL YAĞLI GÜREŞ GİYSİSİ KİSPET’İN GİYİM KUŞAM ALANINDA KULLANIMI ÜZERİNE BİR ÇALIŞMA/ Heves KAYIN - H. Nurgül BEGİÇ	289

GÜNÜMÜZDE GELENEKSEL TÜRK OKÇULUĞU/ Yalçın TÜKEL - Davut ATILGAN - Abdullah Sencer TEMEL	302
GİRESUN YÖRESİNDE ÇEPNİLER VE OYNADIKLARI OYUNLAR ÜZERİNDE BİR ÇALIŞMA/ Aytekin Hamdi BAŞKAN - Hüseyin YILDIZ - Merve YİĞİT - Tuğçe VAROL	313
НАУЧНЫЕ ИССЛЕДОВАНИЯ В НАЦИОНАЛЬНОМ ВИДЕ СПОРТА – МАС-РЕСТЛ ЧЕРКАШИН Илья Афанасьевич - ЧЕРКАШИНА Елена Викторовна.....	320
JİMNASTİK SPORUNUN OSMANLI DEVLETİ'NE GİRİŞİ VE UYGULAMA ÖRNEKLERİ/ Ahmet YİĞİT	332
OSMANLI DÖNEMİNDE DİYARBAKIR'DA KURULAN GÜREŞ TEKKESİ ÜZERİNE BİR ÇALIŞMA / H. Nurgül BEĞİÇ - Rukiye KAYA	358
KARAÇAY TÜRKLERİNİN GELENEKSEL OYUNLARI VE MITOLOJİK ETKİLER / Dr. Kadri AĞGÜN - Zalina ADOBAŞEVA	369
SPORCU EĞİTİM MERKEZİNDEKİ GÜREŞÇİLERİN FİZİKSEL VE FİZYOLOJİK ÖZELLİKLERİNİN SEZONSAL DEĞİŞİMİ / Yusuf KUR - Hüseyin EROĞLU	375
MALATYA YÖRESİNDE OYNANILAN GELENEKSEL HALK OYUNLARI/ Aytekin Hamdi BAŞKAN – Tuğçe VAROL – Merve YİĞİT – Hüseyin YILDIZ	400
SOSYO-KÜLTÜREL AÇIDAN TÜRK HALKLARINDA GÜREŞ/ Mehmet TÜRKMEN - Onur ÖZTÜRK – Sıymık ARSTANBEKOV	411
MEŞÖK (TÜYÜM / ВОНЧА) ALIP KOŞMA/ Mehmet TÜRKMEN - Âdem KAYA – Sıymık ARSTANBEKOV	419
УЛУТТУК КЫРГЫЗ КҮРӨШҮНҮН ЫКМАЛАРЫНЫН ДЗЮДО КҮРӨШҮНДӨ КОЛДОНУУ ӨЗГӨЧӨЛҮКТӨРҮ АБДЫРАХМАНОВ Б. А. - АБДЫРАХМАНОВА Д. О - АРСТАНБЕКОВ С. А.- МУРАТБЕК УУЛУ Сүйүнбек.....	426
FARKLI KATEGORİDEKİ MİLLİ TAKIM GÜREŞÇİLERİNİN SERBEST ZAMAN TATMİN DÜZEYLERİNİN İNCELENMESİ/ Mehmet ÇEBİ - Murat ELİÖZ - Osman İMAMOĞLU - İzzet İSLAMOĞLU - Bade YAMAK	439
FARKLI KATEGORİDEKİ MİLLİ TAKIM GÜREŞÇİLERİNİN MOTİVASYON DÜZEYLERİ / İzzet İSLAMOĞLU - Mehmet ÇEBİ - Murat ELİÖZ - Osman İMAMOĞLU - Bade YAMAK	447
GÜREŞÇİ GÖRSELLERİNE GÖRE ANTİK ÇAĞ MISIR VE NUBALARDA GÜREŞ / Arina KAZAKBAEVA - Gülten İMAMOĞLU, Dzhiparkul ABDYRAKMANOVA	455
KARAKUCAK GÜREŞİNİN KÜLTÜREL BOYUTU/ Hüseyin ASLAN - Osman İMAMOĞLU	468
KARAKUCAK VE YAĞLI GÜREŞ YAPAN SPORCULARIN BAZI KAN PARAMETRELERİ İLE SOLUNUM DEĞERLERİ ARASINDAKİ İLİŞKİ / Kürşat HAZAR	477
ТРАДИЦИОННЫЕ ИГРЫ И ВИДЫ СПОРТА В АНТОЛОГИИ «УРЯНХАЙ. ТЫВА ДЕПТЕР» И В ТРУДАХ РУССКИХ ПУТЕШЕСТВЕННИКОВ	

МЕНДОТ Эмма Эрес-ооловна - МЕНДОТ Элла Эрес-ооловна - МОНГУШ Владимир Болат-оолович.....	484
İÇ ANADOLU BÖLGESİNDE UNUTULMAYA YÜZ TUTMUŞ GELENEKSEL ÇOCUK OYUNLARI/ Ayça GENÇ - M. Furkan ŞAHİN	489
KIRGIZLARDA BİR ATLI SPOR: CİĞİT KUMAY / YİĞİT KOVALAMA-Mehmet TÜRKMEN - Cengiz BUYAR - Sıymık ASTANBEKOV	495
КЫРГЫЗДАРДЫН ОРДО ОЮНУН ЖОГОРКУ БИЛИМДҮҮ ДЕНЕ ТАРБИЯ АДИСТЕРИН ДАЯРДОО ПРОЦЕССИНЕ КИРГИЗҮҮ ТАЖРЫЙБАСЫ Абакир МАМЫТОВ - Маматсабыр АБДУЛЛАЕВ	505
ESKİ ÇAĞLARDA MEZOPOTAMYA'DA GÜREŞ FİGÜRLERİ İLE ANTİK YUNAN GÜREŞ FİGÜRLERİ ÜZERİNE GÜNCEL YORUMLAR/ Arina KAZAKBAEVA, Gülten İMAMOĞLU, Dzhiparkul ABDYRAKMANOVA	524
BALKANLAR'DA YAŞAYAN TOPLULUKLARIN ETNİK SPOR OYUNLARIN YENİDEN DOĞUŞU/ Aydın ABLEZ	535
ИГРА «КӨК БӨРҮ» В РЕСПУБЛИКЕ АЛТАЙ/ Тенгис ЯБЫШТАЕВ	540
СТАНОВЛЕНИЕ И РАЗВИТИЕ ЯКУТСКОЙ НАЦИОНАЛЬНОЙ БОРЬБЫ ХАПСАГАЙ ЧЕРКАШИНА Елена Викторовна - ЧЕРКАШИН Илья Афанасьевич.....	549
ERKEN CUMHURİYETTE BEDEN EĞİTİMİ VE SPOR POLİTİKALARI ÜZERİNDEKİ ALMAN VE SOVYET ETKİSİ/ Mutlu TÜRKMEN	562
DOĞU ANADOLU BÖLGESİNDE OYNANAN "YARIM GORANI" FOLKLOR OYUNUNUN İNCELENMESİ / M. Fatih BİLİCİ	575
ESKİ TÜRKLERDE TEPÜK OYUNU/ Levent CEYLAN - Mehmet GÜL	579
KARAKUCAK VE SERBEST GÜREŞ BENZERLİĞİ VE BAZI FARKLILIKLARI/ Levent CEYLAN - Yener AKSOY - Osman İMAMOĞLU	585
TÜRK KÜLTÜRÜNDE GELENEKSEL ÇOCUK OYUNLARINDAN AŞIK OYUNU/ Aygül ÇAĞLAYAN TUNÇ	594

SEMPOZYUM ONURSAL BAŞKANLARI / Honorary Chairman of the Symposium

Bilal ERDOĞAN, Dünya Etnospor Konfederasyonu Başkanı

Hayrettin GÜNGÖR, Kahramanmaraş Büyükşehir Belediye Başkanı

SEMPOZYUM BAŞKANLARI / SYMPOSIUM CHAIRMAN

Prof. Dr. Alpaslan CEYLAN, Kırgızistan-Türkiye Manas Üniversitesi Rektörü

Prof. Dr. Asilbek KULMIRZAYEV, Kırgızistan-Türkiye Manas Üniv. Rektör Vekili

ONUR KURULU / HONORARY BOARD

Prof. Dr. Refik TURAN, Türk Tarih Kurumu Başkanı

Prof. Dr. Fahrettin ALTUN, T.C. Cumhurbaşkanlığı İletişim Başkanı

Prof. Dr. Musa YILDIZ, Ahmet Yesevi Üniversitesi, Mütevelli Heyeti Başkanı

Prof. Dr. Fethi Ahmet POLAT, Muş Alparslan Üniversitesi Rektörü

Prof. Dr. Alim YILDIZ, Cumhuriyet Üniversitesi Rektörü

Prof. Dr. Niyazi CAN, Kahramanmaraş Sütçü İmam Üniversitesi Rektörü

Doç. Dr. İdris HAKİS, Türk Dünyası Araştırma Vakfı

Dr. Hakan KAZANCI, Türkiye Geleneksel Sporlar Federasyonu Başkanı

Ömer Faruk ÖZ, Ata Sporları Vakfı Başkanı -TBMM İdari Amiri

DAVETLİ KONUŞMACILAR / INVITED SPEAKERS

Prof. Dr. M. Öcal OĞUZ, UNESCO TUR Temsilcisi, HBVÜ, DEK TUR

Prof. Dr. Mehmet TÜRKMEN, GOSAUM ve Smp. Dzn. Kurulu Başkanı TUR & KGZ

Prof. Dr. Mark DYRESON, Pennsylvania State University USA

Prof. Dr. İrina CONSTANTINOVA, Bilim-araştırma Merkezi Müdürü. Gagauzya MDL

Prof. Dr. İbrahim TELLİOĞLU, Ondokuz Mayıs Üniversitesi, FEF Tarih ABD TUR

Prof. Dr. İnga MENDOT, Tuva Milli Üniversitesi – Kızıl, Tuva-RUS

Prof. Dr. Tengis S. YABYSHTAEV, Gorno-Altay Devlet Üniversitesi, Altay-RUS

Prof. Dr. Aydan ABLEZ, Üniversite Sporları Federasyonu Başkanı Kırım- ROU

Prof. Dr. Ayten MEHDİYEVA, Azer. Devlet Pedagoji Üniv. G. Tarih ve TTT. AZE

DÜZENLEME KURULU /

ORGANIZING COMMITTEE

Prof. Dr. Mehmet TÜRKMEN (**Head**)

Prof. Dr. Fırat PURTAŞ

Prof. Dr. İbrahim TELLİOĞLU

Prof. Dr. Kanat CANUZAKOV

Prof. Dr. Hüseyin KIRIMOĞLU

Prof. Dr. Alper KARADAĞ

Prof. Dr. Mehmet AYDIN

Doç. Dr. Bilal DEMİRHAN

Doç. Dr. Cengiz BUYAR

Doç. Dr. Mehmet GÜL

Doç. Dr. Mücahit FİŞNE

Doç. Dr. Nurdin USEEV

Dr. Şükrü Çavuş (Türk Tarih Kurumu)
Dr. Ayça GENÇ
Dr. Fatih KÜÇÜKİBİŞ
Dr. M. Fatih BİLİCİ
Dr. Ö. Mustafa ŞEKEROĞLU
Dr. Ömer KAYNAR
Dr. Kayrat BELEK
Sami SERDAR (Dünya Eetnospor Konfdrs.)
Levent AKICI (Dünya Eetnospor Konfdrs.)
Ömer SOKUR (Dünya Eetnospor Konfdrs.)
Duran DOĞAN (KMBB)
İbrahim ÖZDEMİR (KMBB)

**BİLİM KURULU /
SCIENTIFIC COMMITTEE**

Dr. Mehmet TURKMEN (Head)	KGZ
Dr. Âdem KAYA	USA
Dr. A. NURMUHAMBETOV	KAZ
Dr. Ahmet YİĞİT	TUR
Dr. Anarkan KASMALİYEVA	KGZ
Dr. Balzhan S. TLEUBAYEVA	KAZ
Dr. Bilal ÇOBAN	TUR
Dr. Camgırbek BÖKÖŞOV	KGZ
Dr. Devid CURBY	USA
Dr. Esra ÇIPLAK	TUR
Dr. Fadil MAMUTİ	MKD
Dr. Fatih BEKTAŞ	TUR
Dr. Fikret SOYER	TUR
Dr. Hal LAWSON	USA
Dr. Hüseyin EROĞLU	TUR
Dr. K. Stefan WALUCH	POL
Dr. Lauvarusen İÇİNHORLOO	MGL
Dr. M. Akif ZİYAGİL	TUR
Dr. M. Önder ŞEKEROĞLU	TUR
Dr. Marat SARALAEV	KGZ
Dr. Mark DYRESON	USA
Dr. Mehmet GÜNAY	TUR
Dr. Mehmet KILIÇ	TUR
Dr. Muhsin HAZAR	TUR
Dr. Mustafa ORÇAN	KGZ
Dr. Nasriddin NAZAROV	UZB
Dr. Nicholas L. HOLT	CAN
Dr. Olga R. KARANASTAS	MDL
Dr. Orhan Ahmet ŞENER	TUR
Dr. Osman İMAMOĞLU	TUR
Dr. Sabahattin DEVECİOĞLU	TUR
Dr. Sylvia BAKALOVA	BUL
Dr. Seraly S. TLEUBAYEV	KAZ
Dr. Ünal TÜRKÇAPAR	KGZ
Dr. Yashar A. MOGHANLOU	IRI
Dr. Yunus YILDIRIM	TUR

**SEMPOZYUM HAKEM KURULU /
ARTICLE EVALUATION COMMITTEE**

Dr. M. Akif ZİYAGİL
Dr. Marat K. SARALAEV
Dr. Kanat CANUZAKOV
Dr. Cengiz BUYAR
Dr. Nurdin USEEV
Dr. Osman İMAMOĞLU
Dr. Ayça GENÇ
Dr. Orhan Ahmet ŞENER
Dr. F. KARAHÜSEYİNOĞLU
Dr. Fatih BEKTAŞ
Dr. Tamer KARADEMİR
Dr. Mehmet ÇEBİ
Dr. Yunus YILDIRIM
Dr. Hüseyin KIRIMOĞLU
Dr. Ömer KAYNAR
Dr. M. Fatih BİLİCİ
Dr. M. Önder ŞEKEROĞLU
Dr. Metin KARAYEL
Dr. Kayrat BELEK

**GENEL SEKRETERLER /
GENERAL SECRETARIES**

Doç. Dr. Cengiz BUYAR
Yrd. Doç. Dr. Nurdin USEEV

SEKRETARYA / SECRETARIAT

Dr. Kayrat BELEK
Dr. Zeynep NALCIOĞLU
Wanguk AN
Cemil ŞİMŞEK

TAKDİM

Bu sempozyumlar, bilimsel tartışmalara yapacağı katkılar kadar milletlerin kültürel hafızasını örgütlemesi bakımından da son derece değerlidir. Bilindiği üzere küreselleşmenin olumsuz etkilerine en çok çocuklarımız ve gençlerimiz maruz kalıyor. Bu olumsuz etkileri en aza indirebilmek için aynı millet olma şuurunun güçlendirilmesini, milli duyguların kaynaştırılmasını, kolektif hafızanın yeniden canlandırılmasını önemsiyoruz. Biliyoruz ki dönüp geçmişine bakmak isteyen araştırmacı bir gencimiz önyargısız ve korkusuz bir çalışma yürüttüğünde bin yıllara uzanan muazzam bir hazineyle karşılaşacak ve küreselleşmenin olumsuz etkileri altında bu denli ezilmeyecektir.

Bireysel ya da kolektif biçimde oluşan kimlik, geçmişi ele alarak geleceği şekillendirir. Bütün toplumlar, bireysel kimliği ve daha yaygın olarak işlev gören kolektif kimliği, varlıklarının korunması ve sürdürülebilmesi için önemli bir araç olarak görür. Bu psikolojik ilgi, ritlerle güçlü bir toplumsal duyguya dönüşür. Milli ürün olarak bilinen geleneksel oyun ve sporların gelecek nesillere aktarılabilmesi için köklü kültür hatlarına ihtiyaç vardır. Bu hatları aksettiren malzeme ve tarihi geçmiş, aziz milletimizde fazlasıyla vardır. Dolayısıyla Türk tarihi ve kültürünün birçok derin manalarını taşıyan geleneksel sporları, bir kabilecilik anlayışı içinde övünülen değerler manzumesi olarak değil, millet şuuruyla yaşanan değerler demeti halinde görebilmek ve göstermek, bugün daha büyük önem arz etmektedir.

Kendi tarih ve kimliğini bilmeyen kültürlerin giderek anlamını yitirdiği günümüzde; geleneksel oyunlarımız/sporlarımız gibi milli ve dini motiflerle donatılan yapılar ancak bu mirası sahiplenen, onu değerli gören, ona mensubiyet şuru duyan şahıs ve kurumlarla yaşatılabilir. Özne olmanın temel şartı; bireylere ve topluma karşı sorumluluk duymak, insanımıza yol gösteren değerleri canlı tutabilmektir.

Bu bağlamda sempozyuma katılan tüm bilim insanlarına, dinleyicilere ve bu çalışmalarda büyük emeği geçen Türk Tarih Kurumu Başkanı Prof. Dr. Refik Turan'a, Manas Üniversitesi Rektörlüğüne ve Kahramanmaraş Büyükşehir Belediyesine teşekkür ederim.

N. Bilal ERDOĞAN

Dünya Etnospor Konfederasyonu (DEK) Başkanı

TAKDİM

Tarihi doğal ve kültürel miraslarıyla eşsiz değerlere sahip Kahramanmaraş aynı zamanda asırlık spor dallarının yaşatıldığı ve izlerinin bugüne yansıdığı kadim şehirlerden bir tanesidir.

Her toplumun sadece kendisine özgü olan bir takım özellikleri vardır. Gelenekler, adetler, dil, sözlü eserler, folklor, müzik, milli oyunlarımız ve ata sporlarımız gibi... Bütün bunlar, milletimizin ortak değerlerini oluşturur.

Günümüz dünyasında, modernleşmeyle birlikte geleneğe ait birçok değer eriyip kaybolmaya yüz tuttuğunu üzülen görüyoruz. Binicilik, okçuluk, güreş gibi Ata sporu dediğimiz spor dalları da bundan fazlasıyla nasibini almaktadır. Bütün bunlar olurken diğer taraftan da son yıllarda tüm dünyada spora olan ilgi her gün biraz daha artmakta ve bir takım geleneksel sporlar modern olimpiyatlarda karşımıza çıkmaktadır.

Yahya Kemal'in dediği gibi, "Ne harabiyim ne harabatiyim Kökü mazide olan atiyim."

Ne sanatta ne edebiyatta ne de milli kültürümüzde ve oyunlarımızda, geleneği olmayan hiçbir şeyin bu topluma fayda getirmeyeceğine yaşadığımız süreçlerde defalarca şahit olduk. Tamamıyla maddi-manevi milli kültür ürünümüz olan bu spor oyunlarını görmezden gelip kayıt altına almadığımız zaman bizim "değerlerimiz" olmaktan çıkacak, başka milletler bu sporları kendi kültürlerinin ürünleri gibi uluslararası sahalara taşıyacaktır.

Dolayısıyla ortak tarihimiz olan diğer Türk cumhuriyetlerinde aslını koruyarak, günümüze kadar en yalın haliyle gelen geleneksel halk sporlarına ait oyunların derinlemesine araştırılıp ortaya çıkarılmasının milletimizin ortak değerlerinin geleceğe taşınması açısından fevkalade önemli olduğunu düşünüyorum.

Bu bağlamda, 2019 yılında gerçekleştirdiğimiz, Türk Halklarının Geleneksel Spor Oyunları Sempozyumu'nda sunulan bildirileri bir araya getirdiğimiz bu eser, milli kültürümüzün öğeleri olan ve hala özgün kalabilmiş spor dallarımızı, ortak bir akılla kayıt altına alarak, geleceğe taşıma yolunda önemli bir boşluğu dolduracak.

Bu duygu ve düşüncelerle,sempozyumun gerçekleştirilmesinden eserin teşekkül ettirilmesine kadar,emeği geçen herkese şükranlarımı sunuyor; kültür dünyamızda önemli bir boşluğu dolduracağı inancıyla hazırlanan bu eserin,insanımıza,şehrimize ve ülkemize hayırlı olmasını diliyorum.

Büyükşehir Belediye Başkanı
Hayrettin GÜNGÖR

**8th International Turkish People Traditional Sports Games
Symposium: Opening Speech**

Our Ancestors Sports, the product of a deep-rooted tradition that has been passed down from generation to generation for thousands of years, constitute the common lifeblood of the Turkic World. Our aim in Traditional Sports is to introduce our ancestral sports, especially at a national and international level, to make it successful, to increase its reputation and to secure its future success. We are committed to helping our society raise healthier, more active and successful young people by creating opportunities to spread these sports branches. We aim for our Traditional Sports, which is in the common memory of the Turkic World, to reach a successful and respected position in the future, both sportively and culturally, at national and international levels. Successful organizations and competitions to be held in line with this goal will serve the purpose.

It is very important to bring our Ancestors Sports with their historical roots, to create a common "Turkish Sports Culture" on international grounds and to carry the glory of the past to the future. In the Turkic Republics and their relative communities, revealing and processing our common features, historical values and common goals in the sports field, as well as in cultural, social and economic areas, will add great value to both the Turkic World and the whole humanity.

Our Traditional Sports are created by the nature of our culture and through self-management. For instance, abilities such as struggle in K k-b r , nobility and forgiveness in Equestrian Javelin, perseverance and determination in Wrestling, and mind and thinking skills in Mangala are embedded in every corner of our lives. Just as we need to take root in the earth to reach the sky, we should live and make our Traditional Sports alive everywhere, from the land we exist to, to the lands we have reached.

What they call a square is sometimes the two sides of a board, sometimes an arrowhead, sometimes a horse's shoes. We, too, should create our future by carrying our sports, which are passed down from the languages of our ancestors, from generation to generation, to squares, schools and festival grounds. We have implemented a traditional sports curriculum in the Physical Education department in Kyrgyzstan for our youngsters and continue to do so. In this context, I would like to thank Kyrgyzstan, which hosted the 1st, 2nd and 3rd World Nomad Games in 2014, 2016 and 2018 for the recognition of our traditional sports all over the world. Thanks to the symposium we have organized, the scientific aspects of our traditional sports will be examined and a step will be taken to move higher than the position they have been in.

Finally, I would like to thank the Traditional Sports and Games Federation of Turkey and World Ethnosport Confederation for their outstanding effort to provide sports organizations around the world. In addition, I would like to state that as Manas University, we will always be with them in the future studies of our federations and we will be honored by this cooperation.

The Future of a Nation depends on its tradition. Sport is Universal, Success is Traditional.

I wish success to everyone who attended this symposium that we organized for the survival of our traditional sports and hope it to be a productive symposium. 29 November 2020.

Prof. Dr. Alpaslan CEYLAN
Kyrgyzstan-Turkey Manas University Rector

**8th International Turkish People Traditional Sports Games
Symposium: Opening Speech.**

Dear participants and listeners; As the architects of almost all of the great civilizations in history, there are many traditional games and sports that have been forgotten, sunk into oblivion and are being performed that have shaped humanity and are products of national cultures. In recent years, efforts to increase the popularity of our traditional sports branches, which have provided the mind and body development of young generations with national elements, give us extraordinary peace of mind. We started with the Contributions of Kahramanmaras Metropolitan Municipality in 2011. In the last several years, we partnered up World Ethnosport Confederation (WEC) and they have made great contributions to the "International Symposium of the Traditional Sports Games of Turkic Peoples", which will be held for the 9th time this year. In line with the vision and mission of the World Ethnosport Confederation as the organizing committee in these last four symposiums, we have transformed not only the traditional sports games of the Turkish people but also the traditional sports games of all the peoples of the world. In addition, our former university, Ondokuz Mayıs University (OMU) and my current university, Muş Alparslan University (MAU) have made scientific contributions to make these symposiums in the past.

The Turkish Historical Institution (TTK) and the Turkish Cooperation and Coordination Agency (TIKA) have made great financial contributions to our symposium so far. The "Traditional Game and Sports Research and Application Center" (GOSAUM) was established in 2017 at Kyrgyzstan-Turkey Manas University (KTMU) and has been efficiently and continuously working since its establishment in order to make the studies in this field. This Center will continue to contribute to the research of traditional sports and games (TSG) with a scientific approach in the world literature. We have been so proud to host our international symposium every year since the opening of GOSAUM because we believe that it shows aims of our steps toward the research and development of TSG.

As the famous scientist, W. Eberhard said; *"The most efficient way to summarize the culture of a society is through traditional sports specific to that society"* (1942). Societies enjoy the exhibition of traditional cultural elements and their archetypal cultural codes awaken like sleeping cells. However, globalization impacted many elements of national culture and took its share in traditional sports. The remarkable work of our country on the establishment of a regional and global peace and justice system is closely followed by sister and relative communities in close and distant geographies. We regularly carry out studies to re-establish intensive and warm relations with our siblings and relatives, where we have been separated, moved to distant geographies, and lived under the same roof at certain periods of history in the historical process scattered all over the world. Among our efforts and studies is to increase the popularity of traditional games and sports. Turkey as a nation, we are committed to re-establishment of common values among other Turkic nations and countries with a people-oriented approach.

Traditional cultural elements can be kept alive by a collaborative effort of people and institutions that care about. In this context, we would like to thank N. Bilal ERDOĞAN, the President of the World Ethnosport Confederation, and the institutions and individuals who have contributed materially and morally to the "International Turkish Peoples Traditional Game-Sports Symposium". And i sincerely hope that you would find our 9th symposium productive and useful. Nove. 29, 2020.

Prof. Dr. Mehmet TURKMEN
Chairman of the Symposium Organizing Committee

GELENEKSEL SPORLARIN İŞLEVLERİ

Dr. İbrahim AKIŞ*

Sayın Başkan,
Saygıdeğer meslektaşlarım,
Değerli katılımcılar ve kıymetli konuklar!

Hepinizi, **Prof. Dr. Turan Yazgan**'ın kurucusu olduğu **Türk Dünyası Araştırmaları Vakfı** ve şahsım adına saygı ile selamlıyorum. Hoş geldiniz!

İnsanların beden, ruh ve düşünce olarak ve bu unsurlar arasında uyum içerisinde işbirliği kurma yeteneğinin gelişmesini ve eğlenip dinlenmelerini sağlayan eğitim ve eğlence; kurallara bağlanmış kişisel ve birlikte yapılan oyunlar ve yarışmaların tümüne spor denir. Spor sözcüğünü Türkçede işlev ve tanım olarak tam anlamıyla olmasa da "oyun" sözcüğü ile karşılamak mümkündür.

Tarihsel yolculuğunda insanın doğasında var olan hareketlerin hangilerinin spor kapsamında değerlendirileceği konusu biraz tartışmalıdır. Bazı sosyal bilimciler geçmişte savunma, korunma, ulaştırma ihtiyacı sonucu ortaya çıkan hareketleri spor olarak tanımlarken, bir kısmı ise bunların bedensel etkinlik olduğunu savunmaktadırlar. Tarihsel gelişimi tartışmalı da olsa geleneksel sporlar bazı değişim ve gelişimlere uğrayarak günümüze kadar gelebilmiştir.

Toplumlarda eski çağlardan beri yerleşerek söz ve yazı ile kuşaktan kuşağa aktarılıp gelen her türlü töre, davranış, bilgiler ve alışkanlıklara gelenek denir.

Geleneksel sporlar ise temelde pek fazla değişmeyen milli ve dini özellikleri içinde bulunduran sistemli hareketlerden oluşan ve kuşaklar boyu bazı değişimlere uğrasa da belli başlı törensel biçimleri değişmeyen veya daha az değişen yarışma ve kazanmaya dayalı, dostluğu, kardeşliği pekiştirici, bilinçli, kurallı hareketlerdir. Gücünü kamudan alan gelenekler, sporu da etkilemiştir.

Ulaştırma, savunma, beslenme kökenli etkinlikler ilk sporlar olarak kabul edilebilir. Geleneksel sporlar insanların tapınma, korunma, barınma ve savaşa hazırlık amacıyla yaptığı hareketlerin birtakım kurallara bağlanmasıyla oluşmuştur. Dolayısıyla geleneksel sporlar birçok törensel öğeler taşır.

Geleneksel sporların diğer bedensel hareketlerden farklı yanı kurallara bağlanarak eğlence amaçlı, oyun biçiminde olmaları ve kamu tarafından benimsenip kuşaktan kuşağa aktarılarak yaşamalarıdır.

Türkler savunma ve korunma amaçlı geliştirdikleri hareketleri belirli kurallar çerçevesinde oyunlaştırıp eğlenceye dönüştürerek önemli gün ve törenlerde yapmayı gelenek haline dönüştürmüşlerdir. Türklerde geleneksel sporlara bakıldığında askerliğin ve fetihlerin ön plana çıktığı "ordu milleti" görürüz.

* Türk Dünyası Araştırmaları Vakfı, Türk Dünyası Koordinatörü / İ.Ü. Cerrahpaşa, Hasan Ali Yücel, Eğitim Fakültesi Öğretim Üyesi

Bir milletin geleneksel sporları o milleti yansıtan ayna gibidir. Geleneksel Türk sporları da Türk milletinin genel yaşam biçimini, kültürünü, ahlakını, dünya görüşünü, yansıtan bir aynadır.

Türklerin yaşamı yalın, sade, işlevsel ve estetikdir. Yaşadıkları yurtları evleri, yemekleri, günlük yaşamları hatta töreleri (yasaları) de öyle yalın, sade, net ve işlevseldir.

İşte geleneksel Türk sporları da böyledir. Yalın, sade, estetik ama bir o kadar da işlevsel.

Yani spor sadece bir yarışma, eğlenme, zaman geçirme aracı değildir. Bunların yanında birçok işlevleri vardır.

Sağlıklı, verimli, mutlu kişilerin yetişmesini sağlayan spor aynı zamanda kişinin toplumla ilişkisini de düzenler. Kişinin kuralları benimsemesinde önemli bir görev üstlenir. Toplumunu oluşturan bireyleri birbirleri ile daha uyumlu hale getirerek birlik, beraberlik duygusunu geliştirip ortak ülküler etrafında birleştirir.

Usta çırak ilişkisi dolayısıyla büyüğe, bilgi ve birikime saygıyı öğretir. Elde edilen başarılar sonucunda kişinin özgüven kazanmasını, onurlanmasını ve toplumdaki yerini belirlemesini sağlar. Topluma olan bağlılığını güçlendirip kişiyi bireysellikten kurtararak tasada, kıvançta bir kılar. Tasada, kıvançta, ülküde bir olan topluluklar da millet olur.

Doğrusu spor, hele geleneksel spor sadece bir oyundan ibaret değildir.

Bazen kişinin eşini seçme aracı olur.

Bazen düğün olur, toy olur.

Bazen adak olur.

Bazen boylar, soylar arasında barış olur, savaşları, kavgaları durdurur.

Obalar, yurtlar, avıllar, kentler arasında buluşma, tanışma, konuşma, kaynaşma sorunları aşma, alışveriş yapma vesilesi olur.

Hep beraber söylenen şarkı olur, türkü olur. Bazen hep beraber milleti coşturan marş olur.

Sözün kısası spor sadece bir oyundan ibaret değildir. Bütün yönleri ile yaşamın ta kendisidir. Biz de geleneksel sporlarımızın bizi bir araya getirme işlevi sayesinde burada buluşup konuşacağız, projelerimizi anlatacağız, sorunlarımızı dile getireceğiz, umutlarımızı paylaşacağız...

Bu cümleden olmak üzere siz Kahramanmaraşlıların hemşehriniz olmakla övündüğünüzü bildiğim Abdurrahim Karakoç'un:

Esir iken Kırım, Kerkük, Türkistan

Bana zindan olur Maraş, Elbistan

İbni Sina, Dedem Korkut, Alparslan

Susarsam hakkını helal etmesin.

dediği gibi biz de bir konuyu dile getirmesek bizlere de haklarını helal etmesinler.

Sütçü İmam yurdu Kahramanmaraş'ın Doğu Türkistan'da kardeşlerimize dünyayı cehenneme çeviren Çin'in Yivvu kenti ile kardeş kent yapılması olmamıştır. Bu doğrusu Kahramanmaraş'ı yönetenlere yakışmamıştır.

Karakoç'un mısraları ile sözlerimizi bitirecek olursak;

Tezimiz Türk-İslam böyle biline.

Söz verdik, baş koyduk ülkü yoluna.

Mao'nun piçine, Marks'ın kuluna

Yılana, çayana gardaş mı deyim?!..

Hepinizi saygı ve sevgi ile selamlıyorum!...

TÜRK HALKLARININ GELENEKSEL SPORLARDAKİ RİTÜELLER

Mehmet TÜRKMEN

Geleneksel oyun ve sporlar Türk konar-göçer yaşam tarzına uygun, milli irade ve niteliklerine göre ortaya çıkmış, dini, milli ve iktisadi merasimlerin ayrılmaz bir parçası olmuştur. Türk halklarının sanat, edebiyat, adet ve geleneklerinin teşekkülünde de mühim bir yer teşkil eden geleneksel sporlar, sosyal yapı ve yaşayışlarının hemen her safhasında yer alıp, çok yönlü fonksiyonları icra etmişlerdir. Bunların sergilendiği topluluklarda aynı millet olma şuuru güçlenmekte, milli duygular kamçılanarak milli hazza ulaşmakta, aynı ritüellerden haz alan halkları kaynaştırmakta, *kolektif hafıza* canlanmakta, *arketip kültür kodları* uyuyan hücreler gibi uyanarak karşımıza çıkmaktadır.

Batı Türkü veya Orta Asyalı bir insanlık bilimci araştırmacısı, mesela; Kırgız, Kazak, Özbek veya bir antropolojist ya da kültür tarihçisi: *benim medeniyetimi kıymetlendiren ve kültürümü özdeşleştirebileceğim değerlerin ürünü olarak görünen geleneksel oyun veya sporlar nelerdir?* Sorusuna cevap aradığında; önyargısız, araştırmaktan korkmayan bir dimağ için karşısına binyıllara uzanan muazzam bir hazineden oluşan uzun bir listesi çıkacaktır.

Bireysel ya da kolektif olarak şekillenen kimlik, geçmişten elde edilenlere, geleceğin şekillendirilmesinde süreklilik oluşturur. Bütün toplumlar, bireysel kimliği ve daha yaygın olarak işlev gören kolektif kimliği, varlıklarının korunması ve sürdürülebilmesi için önemli bir araç olarak görürler. Bu psikolojik ilgi, **ritlerle** güçlü bir toplumsal duyguya dönüşür.

Milli ürün olarak bilinen geleneksel sporların gelecek nesillere aktarılabilmesi için köklü kültür hatlarına ihtiyacı vardır. Bu hatları aksettiren malzeme ve tarihi geçmiş, Türk halklarında fazlasıyla vardır. Dolayısıyla Türk tarihi ve kültürünün birçok derin manalarını taşıyan geleneksel sporları bir *kabilecilik anlayışı* içinde övülen değerler manzumesi olarak değil, *millet şuuruyla* yaşanan değerler demeti halinde görebilmek ve dahası göstermek, bugün daha büyük önem arz etmektedir.

Özne olmanın temel şartı; bireylere ve topluma karşı sorumluluk duymak, insanımıza yol gösteren değerleri hayata kılmaktır. Kendi tarih ve kimliğini bilmeyen, bunun şuurunda olmayan hiçbir kültürün anlamı yoktur. Geleneksel sporlarımız gibi milli ve dini motiflerle donatılmış köklü gelenekler, o mirasa sahip olan, onu değerli gören, ona mensubiyet şuru duyan şahıs ve kurumlarla yaşatılabilir. Kültür ve geleneklerimizi yaşatmayı, tanıtmayı, gelecek nesillere aktarmayı milli bir vazife olarak telakki edenler, aynı zamanda milli kültürünün taşıyıcı ve korucusu vizyonuyla sosyal bir misyon yüklenmişlerdir.

Bugün burada VIII.'si yapılmakta olan uluslararası sempozyumun bilimsel manada ihtiyaç duyulan birçok fonksiyonları yerine getirmekle birlikte aynı zamanda bir milletin kültürel hafızasını örgütleme biçimlerinden biridir.

Küreselleşme tazyiklerinin oluşmamasından dolayı olumsuz etkilere en duyarlı olanlar çocuklar ve gençlerdir. Açıkçası, böyle bir durumda, ahlaki ve estetik eğitimin önemi, ulusal ahlaki ve estetik ideallerin ve halkın etnik-kültürel kökenine yansıyan değerlerin anlaşılması ve uygulanması da dahil olmak üzere, özellikle artmaktadır.

Üstteki araştırmacıların yazılı kaynaklarında yapılan kısa yolculuktan sonra geleneksel spor ve oyunlar bir toplumun **sosyal sermayesi** olarak görülebilir.

Geleneksel sporlar dünyasında keşfedilecek pek çok şey vardır. Burada sunulan terimler, kavramlar ve perspektifler, tarihsel istekli olmakla birlikte daha ziyade sosyoloji ve kültür bilimlerden gelmekte olup, geleneksel oyun ve sporlarla bağlar kurma ve topluluklarda kültür ve kimlik oluşturma konusundaki rollerini daha fazla analiz etmenin birçok yolunu sunmaktadır. **Sosyolojik ve kültürel kavramların çoğu, yerelden ulusal kimliğe uzanan kolektif kimlik olgusu ile bağlıdır.** Biz burada bu **kavram** ve **argümanların** tamamını ispatlamaya değil, **reprezantasyon** olarak sadece geleneksel sporların **ritüelini** anlatmaya ve bunların **arketip kültür kodları** ile örneklemeye çalışacağız.

Bu sunumda **geleneksel sporların tüketimle şeklinde gördüğümüz, ama çoğu kez anlam veremediğimiz birtakım ritüelleri** anlamlandırmayı, toplum için oynadığı rol hakkındaki çalışmalara katkıda bulunmayı, bu sporlar yoluyla ritüellerinin araştırmaya muhtaç alanlarına işaret etmeyi **amaçladık**.

Geleneksel Sporların Ritüelleri: Türk halkları geleneksel sporların sergilenmesinde birçok ritüellere rastlanmaktadır. Başlıca bunları **oyunların yapıldığı mekanlar / alanlar, yapıldığı günler / takvim, kazanana verilen maddi ve manevi ödüller, müzik, yapılan boylar (sıklet/ kategori), usta-çırak ilişkileri, giyim-kuşam, el yahşisi, çarcı / cazgır, peşrev / dans,** vb. sıralayabiliriz. Küreselleşme anaforu tazyikleriyle birlikte bunların bir kısmı unutulmuş, bir kısmı unutulmaya yüz tutmuş, bazılarına başka kültürlerden girdiler olmuş, anlam boşalması olup orijinalliğini yitirenler olmuştur. Kadim Türk halkları batıya yönediklerinde sadece dağarcıklarına yiyecekleri ya da peşinde geçinebilecekleri koyun ve keçi sürülerini takıp gelmemişlerdi. İktisadi hayatlarının gerekleriyle birlikte kültür unsurlarında beraberinde getirmişlerdi ki, bunların içerisinde çok sayıda geleneksel oyun ve sporlarda mevcuttu.

Türk ve dünya kültür cereyanından uzak kalan Sibiryaya Türk halklarında, Orta Asya'nın kırsalı ile Anadolu'da tarih karşısında daha az aşınan Yörük-ya da Türkmenlerde lokal olarak kadimden gelip devam edenler bulunmaktadır. Bilimsel dille ifade edilen kültürel bellek, kolektif bilinçaltı, arketip kültür kodları bizim gelenek, görenek adını verdiğimiz, ritüel uygulamalar içgüdüsel olarak devam eder veya bir şekilde karşımıza çıkarlar.

Ritüel: *Ritüeller eylemlerle şifrelenen kolektif hafızalardır. Çoğu insan ritüeli dinle, kutsal olanla ilişkilendirir. Dinde ritüeller kutsal olana biçim verir, doktrini iletir ve doğaüstü olana yol gösterir* [Honko, 1979: 372] Ritüeller, çoğunlukla dini

karakterli olmakla birlikte, yalnızca din alanına sıkıştırılmazlar, dini olabileceği gibi **seküler** de olabilirler.

Ritüel, bireyin toplum içinde nasıl hareket edeceğini göstererek davranışlar konusunda hazır kalıplar sunar, hem de duygusal bir bağ ile geçmişe bağlılığı sağlar. Böylelikle yeni nesillere de nasıl davranacaklarını öğretilmiş olur.

Jung arketipi “*algılamamızı örgütleyen, bilinç içeriklerini düzenleyen, değiştiren ve geliştiren yapılar*” olarak tanımlanmaktadır. **Jung, arketip** adını vermeden önce, “*başlangıçtan beri var olan imgeler*” ve “*kollektif bilincin hakimleri*” isimlerin kullanıyordu. **Jung**, mitolojik imgeleri arketipler olarak niteler ve bu mistik sembollerin bilinçaltında şekillendiklerini ileri sürerek, metafizik alandan yansıyan mitolojik imgeleri, bilimsel bir çerçeve içinde alır ve yorumlar. Arkaik insanın zihninde oluşan bu ilk imgeleri ilginç bir şekilde **gezegenlerle** de ilişkilendirir.

Açıkça spor oyunları sadece ter atma fırsatı, doğal mücadelesi iç güdülerini açığa vurmak veya semboller yoluyla ifade etmek için fırsat değil, aynı zamanda geniş ahlaki ve politik yankının sosyal değerleri etrafında organize olan dikkatli bir şekilde yapılandırılmış kamuya açık organizasyonlardır.

Bireyin yaşadığı sosyal ortam, ortak anıların biçim ve içeriği için bir çerçeve oluşturur. Tarihsel yorumlar ve algı örüntüleri, bireysel ve **kollektif bellek** arasındaki karşılıklı ilişkiden kaynaklanmaktadır. Her birey, dil ve iletişim yoluyla içselleştirilen kültürel ve sosyal yapılarla gömülmüştür. *Fakat birey belirli bir sosyal bağlama olmayan bir hafıza geliştiremez ve bireysel anılar yalnızca kollektif hafıza çerçevesinde anlaşılabilir.*

Geleneksel Sporların Yapıldığı Günler / Takvim: Türk kültüründe daha çok devlet kurumu olma özelliği ile bilinen **toy**, aynı zamanda doğum, evlenme, ölüm, kahramanlık gösterme, ad verme, karşılama, avdan veya zaferden dönme, esirlikten kurtulma, tahta çıkacak kişiyi belirleme, tahta çıkma, yemin etme, sofraya yağmalatma vb. amaçlarla düzenlenen kutlama veya anma geleneğidir. Türklerde bu törenlerin (törün) olmazsa olmazları başta at yarışları, okçuluk ve güreş olmak üzere geleneksel sporların icra edilmesidir.

Ünlü Dinler tarihi uzmanı **Mircea Eliade**'ya göre “**Hiçbir din yerinde bitmiş değildir ve hiçbir din bütünüyle “yeni” değildir.**” Sibiryaya ve Orta Asya şamanizm’inde “**Sırta-Ermek**” için 7 ya da 9 gök katını aşarak Tanrıya ulaşma ritüeli gibi. Bu inanç Türk-İslam tasavvuf felsefesindeki “**Nefs Mertebeleri**” şekline dönüşmüştür. Kazaklar’da Tokuz Ayak, Tokuz Tabak, Tokuz Kumalak (Kırgızlarda Tokkuz Korgol, Türkiye’de Dokuz Taş, Dokuz Enecik vb.).

Türklerin İslamiyet öncesi dönemde Tanrı’ya ulaşmada bir araç olarak kabul ettikleri doğa unsurları, zamanla Türk inancı ve düşünüş kalıpları içerisinde birer kült haline almıştır. Bahsi geçen kültürler çerçevesinde geliştirilen halk inancı ve uygulamalarından bazıları, İslami dönemde yeni dinin kuralları çerçevesinde özünü muhafaza eder bir meşrulaştırmaya tabi tutularak sürekliliğini devam ettirmiştir. Bunu en bariz geleneksel sporlar ritüelinde görürüz.

Ünlü Mitolog ve dinler tarihi profesörü **Mircea Eliade**'ya göre: "**Her dinsel bayram, her manevi tören zamanı, efsanevi bir geçmiş içinde "başlangıçta" meydana gelmiş olan kutsal bir olayın yeniden güncelleştirilmesinden ibarettir**". **Bazin**'e göre Ülker Takımyıldızı Türklerin en eski ve kadim Kozmolojik figürüdür. Anadolu'daki Türkler hala mevsim döngülerini bu yıldız grubuna göre belirler. Sovyet dönemi Altay Sibirya'sından Türkiye (Anadolu)'ye 1966 yılında gelen Rus Antropolog **V.A. Gordlevsky** şu görüşü aktarır: "**Türk halkları geleneksel spor oyunlarında görülen şekli ve fikri tüm çizgiler, eski kam/ baskı/ şaman unsurlarının birer uzantısıdır. İslami yönü bu ritüellerin cilasından ibarettir**" [1968:21]. Arkaik bağlamı unutulsa da 6 Mayıs'taki Hidrellez Ritüelleri hala kutlanmaktadır. 1960 yılına kadar Kırkpınar Yağlı güreşleri Hıdırellez'in ilk üç gününde yapılmıştır.

Yapıldığı Yerler: Kadim Türklerde spor organizasyonları, "**Gök Direkleri**"nin yanında veya dibinde gerçekleştirilmiştir. Sibirya Türk halklarında bu gelenek devam etmektedir [**Resim**]. Bunun nedeni, gökyüzüne uzanan bu nesnelerin, dünyanın merkezini simgelemesi ve Tanrının kapısı sayılan Kutup Yıldızı ile bir bağ oluşturmasıdır. Genellikle çayırılıkta bir yurt kurulur ve yurdun içine, gövdesine dokuz basamak oyulmuş bir kayın ağacı dikilir. Şamanın saç töreni ve ardından alkışıyla (duasıyla) yarışmalar başlar. Bu ritüel Müslüman Türk devletlerinde **Altın kabah, Gümüş Tirek, secerci terakime "Kabak/ Kabah Meydanı"** olarak geçmektedir. Meydan Bektaşilerde ibadet yeri olarak geçmektedir. Bir başka örnek verecek olursak Güreş yapmak ibadet yapmak güreş yeri ibadet yeri, güreş meydanı er meydanı olurdu. **Cazgır/ Duacı/ Salavatçıyan:** Şimdilerde Sibirya Türk halklarında "**Salıkçazı**", Orta Asya'da "**Carcı Sudya/ hakem**", Osmanlıda bu dua geleneğini "**Salavatçıyan**" denilen bir sosyal kurum mensubu hafız ve şair olması yanında fıkıh bilgilerine sahip ve eskiden pehlivanlık yapmış spor tekkeleri şeyhleri yapmaktaydı. Bunlara "**Mürşit**" ya da duacı anlamına gelen "**Dai**" de denilmekteydi. Günümüzde bu gelenek daha ziyade güreşlerde sürdürülmektedir. At aydocu

Ödüller: Gerek destanlarda gerekse gerçek hayatta erkek hayvanların hediye verilmesi Türk spor kültüründe oldukça yaygındır. Dede-Korku da "**Atlardan aygır, koyunlardan koç develerden buğra verdim**" demesinin aynısını Osmanlı Sarayı hariç geleneksel spor organizasyonların da görebiliyoruz. Kırgızlar, Kazaklar, Özbekler ve Türkmenler de "**yettileme**" ve "**tokkuzlama**" diye adlandırılan, yani daha önceden belirlenmiş olan ödülü müsabaka esnasında yedi veya dokuz kat artırma vardır. Aynı gelenek Kadim Türk halklarında da görülmektedir. Bunlar güçlü bedenlerin (Şampiyonların) ruhunu yukarıdaki 7 veya 9 katta bulunan dünyaya yani Tanrıya ve ata ruhlarına taşımaya yarar. Tuva Türkleri güreşlerinde (Hureş) kaybeden de kazanan da aynı şekilde saygı görürdü. Gök (Tanrı) tarafından seçilen ise bir kişi idi, **moge** yani **muzaffer** olandı. Onun ruhu Ebedi Mavi Göğe uçan bir kartalın ruhuna benzetilmektedir.

Türk şamanizm'inde "**Sırta-Ermek**" için **7 ya da 9 gök** katını aşır Tanrıya ulaşma ritüeli gibi. Bu inanç Türk-İslam tasavvuf felsefesindeki "*Nefs Mertebeleri*" şekline dönüşmüştür. Osmanlı'da "*İhsan-ı alel ihsan / İhsan üzerine ihsan*", Yesevi düşüncesinin *kâmil insan öğretisinde, hakikati tanımanın yedi derecesi vardır*. Aynı zamanda *ruhun olgunluğunu* göstermeye yarayan *yedi çeşit niteliksel makamlar* vardır. Bu kategorilerin hepsinin İslam felsefesindeki ontolojik nazariyelerden esinlenen bir çeşit epistemolojik sistemdir. Buradaki yedi (7) ve dokuz (9) sayısı ise eski Türk inanç sistemiyle bire bir ilintilidir.

Usta-Çırak İlişkisi: Kendisine güreş, atıcılık, binicilik vb. sporları öğretenlere üstat gözüyle bakan çırak, saygıda kusur etmemelidir. Zemahşerî'nin 1140'larda yazdığı "*Mukaddimetü'l- edeb*" ve 1258'de yazılan Gülistan'da Hükema'ya (ustası) bir güreş esnasında saygısızlık yapan çırağını yerden yere vuruşunu şu kıtalarla izah eder: "*Dosta ol kadara kuvvet vermegil ki eğer düşman olsa sana zafer bula... İştmedim mi şol ki kendi bisledüğünden cefa gördü... Şol ki benden ok atmak öğrendi, akıbet beni okına nişane kıldı*" (Kadi-Manyas, 1993). Eski Hindistan ve İran Türk hanedanlıklarında da ustanın çırağına çok iyi tatbik ettiği bir oyunu öğretmediği de anlaşılıyor.

El Yahşisi (Aksakal-Saygın Kişi): Türkiye de yakın tarihlere kadar "*aracı*" veya "*hükümlü kişi*" denilen saygın kişilere Kırgızlar daha ziyade "*el-cakşısı*" demektedirler. El Yakşisi: "*Halk arasında bulunan en saygın kişi*" manasına gelir. Aynı kişilere bazen "*Ak-Sakal*" ya da "*saygın kişi*" de denildiği görülür (Yudahin, 1994). Bu kişiler bulunduğu yörede sevilen, sayılan ve dürüstlüğünden kimsenin şüphe etmediği şahıslardı. Bunlar geleneksel sporlar yapılırken bir nevi "*sınçı/ başhakem*" görevi üstlenirler, yarışlar esnasında çıkan tartışmalara son noktayı koyan kişilerdir.

Maddi Tanzim (Sosyal Güvence): Bir müsabıkın müsabaka esnasında sakatlanması veya at ve urbası gibi maddi kayıplara uğraması durumunda, bunun toy sahibi veya organizasyon tarafından tanzim edilmesi durumudur ki, buna günümüz tabiriyle "*sosyal güvence*" denebilir. Müsabaka esnasında maddi ve fizikli zarara uğrayanların, bu zararların tanzim yoluna gidilmesi, Türk spor tarihinde çok engin bir gelenektir. Kırgız yazar Ömürzakov'un eserlerinde özel toy ve aş merasimlerinde yarış esnasında atı sakatlan birine aynı şekilde veya daha üstün külük at verildiğini görürüz. Bu ritüele Osmanlı arşiv ve surnamelerinde da çok sık rastlanılmaktadır.

Kategoriler (Boylar/ sıkletler): Ritüeller insanlar için kolektif olana bağlanmanın, mitolojik geçmişi hatırlanmanın, inşa etmenin, sosyal bütünlüğü kurmanın ve toplum yaratacak sürdürmenin bir yoludur. Ayrıca ritüel yapmak insanlara zorlu geçiş dönemlerinden ve yaşamın bir statüsünden diğerine geçmekte de yardımcı olur. Türk spor tarihinde engin bir yeri olan güreş, okçuluk ve at yarışları temel alındığında: dört kategorisiyle karşılaşılıyor. Bunlar IV., III., II., ve I. boy olarak sıralanıyor. IV. lük acemi ve yaş olarak en düşük kategoridir. Bu boyda birkaç müsabakalarda derece elde eden sporcu bir üst boya, yani II. lik

boyunda gürşiyor. Daha sonra II. ligde gürşebilen bir sporcu bu kategoride istenebilen dereceleri elde ettiđi takdirde **I.lik** ya da günümüz deyimiyle başpehlivan kategorisine çıkmış oluyor.

Gök Direkleri Şamanların göksel esrime törenlerinde kullandıkları, yeryüzü ve gökyüzünü birbirine bağlayan merkezlerdir. Kutlu Gök Direkleri işte bu iki merkezi birbirine bağlamak için dikilirdi. Bu merkez Dünyanın Ortası idi. Merkezin dört tarafına “*Dünyanın Dört Yönünü*” ifade eden dört direk dikilirdi. Merkez ve Dört Yön Sembolizmini Selçuklu, Kölemenli, Osmanlıda 1453 yılında değin, İran ve Hindistan Türk hanedanlıklarında da kullanılmıştır.

Jung bu sembolizm ile ilgili, “*Dört Dörtlük İnsan*” ya da “*Dört Başlı Mamur İnsan*” terimini kullanır. Bu kozmos ile bütünleşmiş ya da Tanrıya ulaşmış ermiş insan demektir. Yesevi düşüncesinde olgun insan olmanın *dört* şartı vardır. Bunlar şu şekilde sıralanır: *Mekân, Zaman, İhvan, Rabt-ı Sultan*. Yesevîlik yolunda olgun insan olmanın manevi yükseliş makamlarının amacı, *fakr* yolu olması gerekmektedir. Ayrıca dört rakamı yine askeri stratejilerinde dört yönlü kodu vurgulamaktadır. Dolasıyla gürşteki bu dört kategori, Yesevîlik tarikatındaki olgun insan olma şartıyla örtüşmektedir. Bu gelenek daha sonraları Yesevî'nin süreklere tarafından Anadolu ve Balkanlar'da *dört kapı* (Şeriat, Tarikat, Marifet, Hakikat) düşüncesiyle devam etmiştir. Nitekim gürş tekkesi dervişleri kıdeme göre “*Acemi, Şakirt, Kalfa ve Usta*” (*Okçulukta*: Yamaklık, Çıraklık, Kalfalık, Ustalık Dönemi) şeklinde dört kategoride sınıflandırıldı. Bu kategorilerin hepsinin İslam felsefesindeki ontolojik nazariyelerden esinlenen bir çeşit epistemolojik sistemdir.

Peşrev / Dans: Geleneksel gürşlerde müzik eşliğinde yapılan bir ritüeldir. Başta Tuvalar olmak üzere Sibirya Türk halklarında ve özellikle Anadolu ve Balkan Türkleri geleneksel gürşlerinde mutlaka yapılması gereken bir ritüeldir. Tuva gürşleri etkileyici ve cesur Devigi (Kartal) dansı ile başlıyor. Dansa tüm gürşçiler katıyor. Tempolu bir dans Devigi, çeviklik ve gücü sergiliyor. Gürşçiye zafer inancını veriyor. Tuvalı kartal dansı yaparken göklere uçmayı, dünya işlerinden uzaklaşmayı hayalliyorum demek istemektedir. Eski göçerlerde kartal Gök (Tanrı)'nın yerdeki elçisidir, alt ve üst Dünyalar arasında bir aracıdır. Bu nedenle devigi aynı zamanda insanın Ebedi Mavi Göge olan saygısını dile getiren bir ritüeldir. Anadolu'da yapılan peşrevlerde kurdun ve kartalın avına saldırması taklit edilir ve sonunda temenna denilen ritüelle peşrev sonuçlanmaktadır. İslam'da ki “*amentü*” imanın şartı ametülügü temsil eden *temenna* denilen ritüelle sonuçlanıyor. Geleneksel sporların daha ziyade fikri yönünde dini unsurlar, şekli yönünde de milli unsurla – görülebilmektedir.

BİLDİRİLER
PROCEEDINGS

ОСОБЕННОСТЬ ТУВИНСКОЙ НАЦИОНАЛЬНОЙ БОРЬБЫ «ХУРЕШ», РИТУАЛЬНЫЙ ТАНЕЦ ОРЛА «ДЕВИГ»

Инга МЕНДОТ ЭРЕС-ООЛОВНА* - ЭММА МЕНДОТ ЭРЕС-ООЛОВНА** -
Эреса МЕНДОТ ВЛАДИМИРОВНА***

Аннотация

Танец орла «Девиг» — это часть большого представления под общим названием «Хуреш», включающего в себя целый комплекс действий, состоящий из непосредственной схватки борцов, действий их секундантов, награждения победителей, одарения зрителей победителями белой пищей «как чем».

Ключевые слова: танец, праздник, состязание, борьба, спорт, народ, схватка, воспитание, прием, дух, богатырь, сила, ловкость, хуреш, поединок, единоборство.

В Республике Тыва национальная борьба «Хуреш» является самым популярным и любимым видом спорта народа из давних времен. Она является неразделимой частью любого семейного, народного, религиозного праздников.

Сама борьба как средство физического воспитания эффективно влияет на развитие физических качеств человека и богата техническими приемами, тактическими действиями, требующими хорошей физической и психологической подготовки занимающихся. В «Хуреше» ярко проявляются не только сила, ловкость и выносливость, но и сила духа, мужество. Издавна считается, что составляющих победы в нем три – это боевой дух, мастерство и масса борца. Поэтому национальная борьба «Хуреш» является одним из наиболее эффективных средств физического воспитания подрастающего поколения.

Хуреш - древний вид тувинского национального единоборства. В тувинском героическом эпосе часто встречаются эпизоды, где два богатыря, встретившись по дороге, договариваются померяться силой, исполняют «танец орла» (2, с. 87).

С течением времени эта борьба обогащалась все новыми и новыми элементами, постоянно усложнялась и, наконец, приобрела чрезвычайную популярность в народе. Совершенствовался и костюм борцов: раньше он представлял собой короткий халат с широкими штанами, в наши дни это облегчающие спортивные трусы, затянутые тугим шнуром, и короткая курточка с длинными рукавами, которая прикрывает только спину борца,

* канд. пед. Наук, ст. преподаватель, Тувинский государственный университет, УДК 796.05

** ст. преподаватель, Тувинский государственный университет

*** Ординатор, Московский областной научно-исследовательский клинический институт им.М.Ф. Владимирского

оставляя его грудь обнаженной. Борьба хуреш популярна в народе не менее, чем хоомей.

Правила борьбы очень простые - проигрывает тот, кто коснется земли любой частью тела, кроме ног. Борьба ведется парами, участвуют мужчины, перед схваткой они надевают борцовские костюмы содак-шудак, а после победы исполняют небольшую мимико-танцевальную сценку, изображая парящего в небе орла. Выступления знаменитых борцов собирают целые стадионы. О любимых борцах народ слагает легенды, уважают, приписывая им сверхчеловеческие качества

Национальная борьба «Хуреш» – старинный, любимый тувинцами вид спорта. Из уст в уста, из поколения в поколение передавались легенды и сказания о народных силачах в Туве, непобедимых хурешистах.

Хуреш, как часть самобытной культуры тувинцев-кочевников, наиболее полно удовлетворяет естественное желание человека помериться силой, показать свою удаль, ловкость, смекалку и смелость. Доступность, эмоциональность и естественность борьбы хуреш, которым могут заниматься все желающие, - ее преимущества перед другими многими видами спортивных единоборств.

В мире великое множество видов борьбы. По принятой классификации их можно разделить на 2 вида:

1. Борьба только в стойке.
2. Борьба в стойке и в партере (2, с. 77).

Борьба в стойке, в свою очередь, подразделяется на следующие виды:

1. Борьба в стойке без подножек и захватов ниже пояса (греко-римская, русская борьба «в схватку», молдавская «трынтъе», узбекская «кураш» и др.).

2. То же, но с подножками (грузинская «чидаоба», армянская «кох», таджикская «гуштангири» и др.)

3. Хуреш относится к третьей группе видов борьбы, где можно делать захваты ниже пояса и применять подножки, подсечки и зацепы ногой.

Отсюда видно, что борьба хуреш имеет понятные и доступные для всех правила. Для того чтобы победить в борьбе хуреш, достаточно свалить соперника на землю (лежащих не бьют) или вынудить его коснуться земли какой-либо частью тела, кроме ступней. При этом разрешены почти все приемы, существующие в спортивных единоборствах, и захваты, кроме «хачылай тудары» — крестного захвата за отворот содака (зажим горла).

Соревнования проводятся по олимпийской системе — проигравший борец выбывает из турнира. В традиционной борьбе хуреш не существует подразделения участников соревнований на весовые категории. Также нет ограничений и во времени, о чем в народных сказаниях говорится так: «Во время схватки борцы замечали зиму по инею, а лето - по росе» (18, с. 55).

Для организации занятий и соревнований по борьбе хуреш не требуется специальной материально-технической базы и снаряжений: встретились два богатыря - и вот вам возможность посоревноваться в силе.

Экипировка борцов чрезвычайно проста и демократична. Она представляет собой традиционную форму содак, шуудак (специальные куртки и короткие брюки), изготовленные из плотного простеганного диелка, и идик (тувинская национальная обувь).

Участие в соревнованиях моге салыкчылары (секундантов) и выполнение борцами ритуального танца девиг («танец орла») под торжественную музыку отличает хуреш и придает ему необыкновенную зрелищность и красоту.

Действительно, когда борцы, надев содак-шуудак под аккомпанемент народной песни «Доге-Баары» начинают исполнять девиг, то кажется, что земля и небо содрогаются от этой мощи. Тогда и начинаешь понимать, что для тувинца хуреш значит гораздо больше, чем просто спортивные состязания, и больше, чем красивое зрелище, что это — народный праздник, исполненный глубокого и обширного смысла, одно из лучших сокровищ народной культуры.

Действительно, в тувинском героическом эпосе можно отыскать эпизоды, где два богатыря, встретившись на дороге, начинают меряться силой. В тувинских сказках также есть упоминание о *«танце орла»*. При встрече богатыри, договорившись борются, танцуют. О богатыре говорят: «танцует как орел, ловок как сокол».

Девиг, или «танец орла» - особый ритуал борца, своего рода один из видов медитации, настройки борца перед выходом на схватку и выражение радости победы после поединка. При его выполнении борец импровизирует полет орла – символа небесной силы, огня и бессмертия.

Хуреш всегда начинается красивым мужественным танцем «девиг», в котором участвуют все борцы. Девиг проходит в быстром темпе, демонстрирует ловкость, силу, придает каждому участнику уверенность в победе. Девиг производит сильное впечатление на зрителей.

Исполняя девиг, все борцы приближаются к столу судейской коллегии, отвешивают судьям низкий поклон и в танце возвращаются в дальний конец стадиона, где и ожидают вызова на борьбу.

После исполнения девиги моге-салыкчазы (секундант) производят жеребьевку. Выбрав билет с именем очередного борца, моге-салыкчазы(секундант) выходят на середину поля и громко выкрикивают имя, фамилию и район жительства вызываемого борца.

Вызванный поднимается и, после исполнения девиг, подбегает каждый к своему моге-салыкчазы (секунданту) кружится вокруг него и в последнем прыжке заканчивает девиг. На этом представление борца судьям и зрителям заканчивается (3, с. 57).

«Девиг – это есть демонстрация любви к родной земле, народу, где тело человека отражает готовность всего организма к предстоящей борьбе – состязаниям борцов. Каждый борец танцует своеобразно, показывая индивидуальные способности, красоту движения рук и ног, демонстрирует телосложение, «шодак – шуудак» (форма одежды хурешиста) (3, с. 100).

Во время «Девига» руки должны быть чуть выше плеч. Борец должен руками подражать маховым движениям орла, бегом изображает отрыв орла от земли, при этом показывает, как он расправляет «крылья», величаво «парит крыльями». После окончания три раза хлопает по бедрам (два раза с внутренней и один раз с внешней стороны бедра) – это означает, что мужчину ждет три состязания – по борьбе, стрельбе и скачкам. Это и есть первая часть ритуального танца, его исполняют все борцы в начале состязаний.

Вторую часть танца исполняют только двое борцов, которые будут бороться. Но здесь они хлопают два раза (по внутренней и внешней стороне бедра), что означает: «Мы вдвоем будем бороться на совесть, без хитрости и подлости». Выпрямившись, как орел, расправив «крылья» – руки, изображая вылет птицы от земли, танцуя подходит к секунданту.

Правую руку кладет на плечо секунданта, пританцовывая, делает три небольших, мягких плавных шага вокруг своей оси по заходу солнца, а левой рукой приветствует зрителей.

Потом происходит смена положения рук, делает те же танцевальные движения в другую сторону – снова приветствует зрителей. После этого обе руки складывает ладонями вниз, кладет на плечо секунданта, сосредоточив внимание, ждет секунданта.

Третья часть ритуального танца. После команды «Че-ве!» танцует «Девиг» метров 10-15, затем поворачивается вокруг своей оси на 360°, делая 3 шага, описанные выше, два раза хлопает по внутренней и внешней стороне бедра с мыслями: «Давай бороться честно и начистоту». Поздоровавшись рукопожатием, каждый борец отступает на два шага назад, а затем правой ногой делает шаг вперед выпадом, правым локтем опираясь на бедро, принимает твердое, опорное положение. Это значит, что он готов к схватке. Только после этого жеста и начинается борьба «хуреш», так как раньше не применялись специальные сигналы для начала борьбы.

Четвертая часть танца начинается после победы одного из борцов и означает радость победы над соперником, показ силы для дальнейших схваток. Победитель после исполнения танца делает поворот тремя прыжками в шаге (три шага твердых, уверенных, четких) вокруг своей оси по заходу солнца, что отражает его мысли: «Одно состязание за мной, друг мой, на оставшиеся два состязания можешь меня пригласить». Некоторые борцы при этом делают вращение одним резким прыжком вокруг своей оси (360°) на одной ноге, сохраняя равновесие» (7, с. 48).

После этого каждый борец, вызвав соперника на поединок, индивидуально исполняет танец, и, когда моге-салыкчызы (секундант) начинает зазывать желающих на борьбу, ждет выхода того, опираясь двумя руками на плечо секунданта. Перед выходом на место состязания борцы три раза хлопают руками по внешней и внутренней сторонам бедер. Эти движения означают, что существуют три вида состязаний мужчин — стрельба из лука, конные скачки и хуреш. Потом борцы, распрямив плечи и спины и вытянув в стороны-вверх свои мощные руки, плавно исполняют «танец орла» — «парят», двигаясь к месту схватки. «Приземлившись», два раза хлопают по бедрам, что означает приглашение соперника на поединок: «ты или я». Девиг перед схваткой помогает снять стресс и наполняет тело, дух энергией, улучшает кровообращение. Во время исполнения девига борца сопровождает моге салыкчызы (секундант), подбадривает его, дает наставления и знакомит с ним зрителей. Зрители прикидывают, оценивают шансы того в предстоящем единоборстве и по этому танцу судят о готовности борца к поединку (2, с. 62).

После схватки победитель выполняет церемонию «встряхивания пыли» с побежденного, помогает ему подняться. Проигравший борец в знак признания своего поражения развязывает содак, проходит под рукой победителя и уходит на свое место. Торжественно вздернутые вверх руки — это особый знак радости победы в любом виде спорта, и в хуреше — начало танца победителя. Исполняя девиг, борец выражает свою радость, демонстрирует силу и благодарит соперника и болельщиков. Зрители всегда разделяют его радость: хлопают, поют и кричат. В конце танца победитель обходит по «кругу солнца» флаг соревнования и кланяется флагу и зрителям. Если девиг, исполненный перед поединком, настраивает борца на борьбу, то после схватки он успокаивает его нервную систему. Танец победителя заканчивается одним хлопком по бедрам — «победа за мной». Каждый раз девиг выполняется под музыку.

Как надо исполнять девиг? Старые мастера считают, что этому нельзя учить, потому что девиг — это музыка и движение души борца. Содержание и форма выполнения ритуала, естественно, меняются с возрастом борца и ростом его спортивного мастерства. Чувство ритма, необходимое и присутствующее при исполнении девиг, роднит их с музыкой. Борец, постигая свою природу, входит в ритм бесконечных превращений, ощущая пульсацию мироздания в своем сердце! Да и весь процесс изучения борьбы хуреш похож на занятия музыкой. Вначале заучиваются ноты, потом разыгрываются гаммы, от них следует переход к этюдам, потом к сложным пьесам и симфониям.

Важнейшие соревнования по борьбе хуреш проводятся в рамках национального тувинского праздника скотоводов Наадым. Стадион в день состязаний всегда переполнен. Количество участников достигало в

некоторые годы 300-400 человек. Победителю дарят автомобиль, остальным вручаются различные призы. 17-кратным победителем турнира Наадыма является прославленный тувинский борец Аяс Монгуш, известный как Кучутен (борец Исполин). Также проводится конкурс на самого лучшего исполнителя «танца орла», его также награждают.

Разновидности исполнения танца «девиг»

С давних пор и поныне тувинцы ставят национальную борьбу *хуреш* в любом празднике на первое место. В современной тувинской борьбе сохранился *девиг* как неотъемлемая часть праздничного зрелища. В начале соревнований девиг исполняется коллективно: борцы, одетые в традиционную ритуальную одежду (мягкие высокие сапоги, кожаные трусы с тисненым орнаментом, короткий камзол с длинными рукавами и тесемками), выходили к краю поля перед судьями и зрителями и медленно ступали, раскинув широко руки, как крылья, подражая птичьему полету высоко в облаках или подражая повадкам животных. При этом каждый из них стремился выделиться своей статью и мощью.

Выделяют следующие разновидности исполнения девиг: «танец орла», «танец ястреба», «танец ласточки», «танец подражание яка».

«Танец орла». Орел перед взлетом раскрывает свои широкие крылья, гордо смотрит по сторонам и взлетает осторожно размахивая крылья вверх и вниз. Высоко на небе орел гордо смотрит вниз. Победитель подражал движениям священной птицы – орла, перепрыгивая с ноги на ногу, высоко отрываясь от земли, и помогал себе закругленными как у него руками – крыльями. При исполнении танца борец имитирует *полет орла* символа небесной силы, огня и бессмертия.

«Танец ястреба». Ястреб – это быстрый, ловкий хищник. «Танец ястреба» исполняется не быстро. Шаги должны быть правильными, временами борец делает ловкие и быстрые прыжки как ястреб размахивая руки.

«Танец ласточки». Ласточка перед взлетом раскрывает крылья назад и постепенно выполняет быстрые и ловкие взмахи крыльями. Когда высоко взлетает выполняет красивые игровые размахи крыльями. Ласточку подражают юные, длинные, худощавые борцы. Этот танец красив, если его исполняют правильно.

«Танец подражание яка». Борец сначала с места выполняет широкие, низкие шаги как як, размахивает руки один или два раза. Як подражают обычно борцы тяжеловесы. Танец яка исполнял Ким Седен-оол.

Исполнение танца «девиг» борцами разных кожуунов республики

Барун-Хемчикский танец орла «Девиг» исполнялся темпераментно, быстрыми шагами, руками вперёд размахивая.

Овюрский «Танец орла» отличался неторопливым, гордым исполнением, как настоящий орёл, плавно размахивая руками, движения рук начинаются сзади на 4 такта то в правую, затем в левую сторону.

Эрзинские борцы, начинают с неторопливыми движениями рук, как овюрцы, но в конце делают резкие взмахи руками.

Эрзинские и овюрские танцоры «Девиг» отличались полётностью, медленностью, как крыльями орла, махали руками, пружинистыми шагами, тяжёлым равновесием». Как всегда, борцы заканчивают «Танец орла» зигзагообразно, перепрыгивают с ноги на ногу и руками ударяют о колени и о ногу в ритме прыжков. Красивое исполнение танца орла «Девиг» повышало национальную гордость, и всегда публика воспринимала с восторгом, присуждались специальные призы. Конечно, здесь нелишне упомянуть о природном климате, роли пейзажа и природы, телосложении борца и этническом менталитете данного района.

Тувинские борцы совместно с деятелями культуры участвовали в культурной программе летней Спартакиады народов СССР. Сарыглар Семисоол прошёл в праздничном шествии по Красной площади, исполняя «Танец орла» с двумя гириями в руках. Вскоре портрет знаменитого тувинского борца появился на обложке популярного журнала «Огонёк».

Недавно в Кызыле проводился турнир по национальной борьбе Хуреш среди ветеранов в честь 100 летия единения России и Тувы. Победителем конкурса «Чараш девиг» удостоен овюрскому борцу Ивану Тежик.

На национальном празднике Наадым 2014 за «чараш девиг» был награжден Шагдыржап Болат. Он подражал хищной птице ястребу очень красиво.

2013 году – Бурбужук Буян борец из Улуг-Хем.

100 лет назад когда обосновался ТНР на национальном празднике чабанов за «Чараш девиг» был награжден Донгак Дарыжык. Он несколько раз был удостоен этому награждению. Его исполнение был особенным тем, что он подражал взлетающего из гнезда орла очень красиво и гордо.

Девиг в исполнении чемпиона Тувинской Народной Республики 1941 года Балчий-оола Донгака чем-то напоминал иноходца, рвущегося в скачку. Поэтому в борцовском мире у него было имя Чыраа-Кара – «Черный иноходец».

Истинные мастера по исполнению девиг, такие как Дарыжык Донгак, Арзылан Чамыян, Сергештей Сарыглар, Апыш-оол Ооржак, Кавыш-оол Куулар, Валерий Араптан, творили, подобно композиторам, добываясь нового звучания тела и духа в едином ритме Вселенной.

Таким образом, хуреш стал подлинно национальным и любимым спортом тувинского народа. Борьбу в нашей республике любят и понимают. Вряд ли еще где найдется республика, в которой есть столько истинных ценителей мужского единоборства, как в Туве.

Богатое народное наследие в области физической культуры и спорта некоторых республик и областей РФ остается пока малоисследованным и невостребованным народом, не имеет достаточного научно-педагогического обоснования, строго разработанной методики.

Список литературы:

1. Кривдик В. Эзир саамы. Танец орла / В. Кривдик. - Кызыл: МП «Новости Тувы», 1992. - 125с.
2. История Тувы. Т. I. В 2 т. Т. I. 2-е изд., перераб. и доп. / Под общей ред. С.И. Вайнштейна, М.Х. Маннай-оола. Новосибирск: 2001. - 367 с.
3. Ламатаа, И.К. Тува между прошлым и будущим / И.К. Ламатаа. - Москва, 2009. - 206 с.
4. Март-оол, В. «Урянхайский вопрос» - путь к русскому протекторату // Сокровища культуры Тувы / В. Март-оол. - Москва, 2006. - С. 186-187.
5. Моллеров, И.М. Истоки братства: исторический очерк / И.М. Моллеров. - Кызыл: Тув. кн. изд-во, 1989. - 144 с.
6. Чадамба В. «Чылдын моголери» / В. Чадамба. - Кызыл: Республиканская типография, 2000. - 126с.

THE RIDDLES OF TRADITIONAL SPORT: CONFESSIONS OF A MODERN HISTORIAN

Mark DYRESON*

I would like to begin by thanking the organizing committee for the invitation to serve as a member of the Honours Committee and as an invited speaker to 8th International Turkish Folks Traditional Sport Games Symposium. Though the recent international situation prevented me from making the trip to Turkey, I appreciate the opportunity to participate in this scholarly gathering. I must confess at the outset that I am neither a Turkish historian nor an expert in traditional folk games. Most of my training, my research and the publications that flowed from it are rooted in modern history. In particular, I have devoted my career to understanding the emergence and global spread of modern sport in the nineteenth, twentieth, and twenty-first centuries, especially in the United States. My infrequent forays into researching traditional sport have generally been framed through the lenses of modern sport. For instance, my textbook model of the characteristics of traditional sport—sacred, martial, local, durable, unequal—emerged as a countervailing hypothesis to the standard definition of modern sport offered by Allen Guttmann and other scholars.¹

I do, however, sometimes encounter traditional sports and pastimes in my quest to understand and explain modern sport. In the United States, a nation created by the European—and particularly the British—conquest and colonization of North America with a very short national history of just 243 years when compared to ancient roots of Turkey, traditional sports with ancient lineages are hard to find. Rodeo, an equestrian and bovine sport with origins in the “Wild Western” mythology of nineteenth-century U.S. nationalism, does function in some ways as traditional pastime. Rodeo evokes an ancestral, if quite recent, culture of people on horseback who herded domesticated cattle across vast, sparsely populated landscapes--a universe now extinct in the United States.²

* Prof. Dr., Penn State University - Kinesiology – History, PA, USA

¹ For my model see Scott Kretchmar, Mark Dyreson, Matthew Llewellyn, and John Gleaves. *History and Philosophy of Sport and Physical Activity* (Champaign, Illinois: Human Kinetics, 2017), 61-64. For Guttmann’s modern model see *From Ritual to Record: The Nature of Modern Sports*, updated ed. (New York: Columbia University Press, 2012).

² Jaime Schultz, Dunja Antunovic, Adam Berg, Justine Kaempfer, Andrew D. Linden, Thomas Rorke, and Mark Dyreson, “A Brief Taxonomy of Sports that Were Not Quite American National Pastimes: Fads and Flashes-In-the-Pan, Nationwide and Regional Pastimes, the Pastimes of Other Nations, and Pan-National Pastimes,” *International Journal of the History of Sport*. 31, nos. 1-2 (January-February 2014): 250-272. See also Kristine Fredriksson, *American Rodeo: From Buffalo Bill to Big Business* (College Station: Texas A&M University Press, 1985);

Michael Allen, *Rodeo Cowboys in the North American Imagination* (Reno: University of Nevada Press, 1998); Louis S. Warren, *Buffalo Bill’s America: Warren Cody and the Wild West Show* (New York: Vintage, 2010).

Rodeo thus in some respects resembles the traditional equestrian sports of central Asian peoples whose pastimes remain vibrant to-this-day in modern Turkey.³

In addition to rodeo, North America still has vestiges of cultural pastimes with histories that stretch back millennia in the enduring games of indigenous American peoples who lived on the continent long before European settler societies arrived.⁴ I have researched one of these indigenous folk sports that has fascinated modern Americans and Mexicans, the foot races staged by one of the largest and most remote tribes remaining in North America, the Tarahumara (or Rarámuri) who inhabit a wilderness enclave in northwestern Mexico. I will return to what my own explorations of rodeo and Tarahumara foot running reveal about the history of traditional sport, but before I do, let me define my terms and explain what I mean about the “riddles” that traditional sport pose for modern scholars and societies.

Distinguishing Traditional and Modern Sports

For most scholars, traditional sport emerges into sharp relief as a contrast to modern sport. The official site of the Turkish government’s tourism bureau beckons visitors to “Discover Turkey. Home of traditional sports.” The glossy webpage promotes “Kirkpinar oil wrestling,” “camel wrestling,” “Kafkasor bullfighting,” and “the game of Jereed.”⁵ Images of animal sports dominate the visual depictions, a man galloping on horseback, two bulls with horns locked in an elemental duel, two camels adorned with colorful cargo bags butting heads. One image depicts a human versus human contest, an elemental combat between two men engaged in an event that is enshrined in the UNESCO Cultural Heritage listings. Kirkpinar wrestling claims a lineage as “one of the oldest sport manifestations in the world,” annually contested since 1357 ACE in the city Edirne, once known as Adrianople, in the northwestern province of Turkey commonly known as Rumelia (the land of the Romans).⁶

The images on the Turkish tourism website conjure visions of a lost world of antiquity far different from the modern world filled with football stadiums, auto racing courses, basketball arenas, and X-game festivals that most of us regularly encounter. Indeed, the oldest evidence we have of a human activity that is clearly a sport is a cave painting nearly 20,000 years old at Lascaux in southern France of wrestlers grappling.⁷ Combat between domesticated animals such as bulls and

³ Susanna Forest, *The Age of the Horse: An Equine Journey through Human History* (New York: Atlantic Monthly Press, 2017); David W. Anthony, *The Horse, the Wheel, and Language: How Bronze-Age Riders from the Eurasian Steppes Shaped the Modern World* (Princeton, NJ: Princeton University Press, 2010).

⁴ See, for instance, Peter Nabokov, *Indian Running: Native American History & Tradition* (Santa Fe, NM: Ancient City Press 1987).

⁵ Traditional Turkish Sports webpage, <https://www.goturkeytourism.com/about-turkey/traditional-turkish-sports.html>

⁶ Oil Wrestling in Turkey webpage, <https://www.goturkeytourism.com/about-turkey/oil-wrestling-sport-in-turkey.html>.

⁷ Kretchmar, Dyreson, Llewellyn, and Gleaves. *History and Philosophy of Sport and Physical Activity*.

camels evoke lost worlds of bygone agricultural civilizations while men on horseback arouse memories of the old equestrian cultures that emerged thousands of years ago from the steppes of central Asia and once conquered vast swaths of Asia and Europe. Traditional sport in some ways offer modern folk glimpses of ancient days and ways, evoking nostalgia while loosening the purse strings of tourists who seek a momentary escape from the modern civilization.⁸

While these traditional pastimes do conjure an older world, in our own epoch they are locked in tandem with modernity, unable to escape the grand sweep of contemporary patterns. They provide a sharp contrast to modern versions of sport but no longer exist in a separate and distinct historical universe—in their own unique times. Traditional sports, as with all other forms of traditional culture, now inhabit an historical cosmos in which they are forever a fading reflection of a vanishing order, a bittersweet vestige of ancient times and places. Traditional sports thus fall into the grand metanarratives of modernity, existing as wistful concepts that ultimately reinforce the triumph of modernity. It is no longer 1357 ACE, and the world that invented oil wrestling no longer exists. We can tarry with the oil wrestlers in Edirne only momentarily, reveling in melancholic longing or glorious reflection at the historical culture that first produced them, before we return to our cars, or trains, or airplanes and make the trek back to modern urban landscapes where most of us live.

Traditional sports in the United States exist in the same spaces. One uniquely American pastime, rodeo, summons old (in an American if not in a Turkish chronology) nineteenth-century mythologies of the frontier and rugged individuals, of horses and cattle, of the now extinct world of the Wild West, overrun by modernity though still alive in the American national memory. Americans show up at rodeos in large numbers for many of the same reasons that Turks attend oil wrestling matches, camel wrestling contests, bullfighting festivals, or Jereed tournaments. Through attendance at these traditional events, they rekindle their interest in their nation's mythic past. They reminisce about bygone days. They measure the distance between the modern cultures they inhabit and the traditional cultures their ancestors created. For a transitory moment, rodeo-goers feel the past come alive and imagine how cowboys lived and cattle drives took place. As the modern bureaucracy that stages many American rodeos, the Professional Rodeo Cowboys Association, testifies, rodeo stands as 'a true American sport based on the needs and customs of those who settled the great American West.'⁹

⁸ Ulrich Raulff, *Farewell to the Horse: A Cultural History* (New York: Liveright, 2018); Kristen Guest and Monica Mattfeld, eds., *Equestrian Cultures: Horses, Human Society, and the Discourse of Modernity* (Chicago: The University of Chicago Press, 2019).

⁹ 2011 PRCA Media Guide, <<http://www.prorodeo.com/media/2011/introduction.pdf#>>. Accessed March 13, 2012.

When the nostalgic festivities conclude, modern American fans leave the rodeo stadiums and get in their cars or, much more rarely in the United States, hop on a subway or a train and ride home to their thoroughly modern houses. They retire to their backyards and grill steaks that they bought at their local grocery store--not cuts of beef that they raised, nurtured, and then slaughtered on their own ranches.¹⁰

Traditional sports that remain in the modern world thus function as nostalgic elements in regional, national, and global cultures. In the United States and in Turkey they summon comfortable elements of a mystical past that valued enduring pastimes, communal values, and colorful festivities. They can provide an appreciation of different and distant cultures and encourage cross-cultural understandings. To subsume traditional sports entirely under the rubric of nostalgia, however, misses one of the most important roles they play in modern societies. Traditional sports not only arouse pleasant memories of the past, they can also serve an explicitly political function as a form of resistance to modern mores, values, and zeitgeists. One of the leading scholars of the emergence of modern sport, Allen Guttman, has argued powerfully that traditional sports remain vital in large part because of the value they offer for opposing modernity. "Every step on the road to modernity is contested by the (sporting) traditionalists who see, rightly, that a succession of minor adjustments culminates eventually in a major transformation," Guttman notes.¹¹ Other scholars concur with Guttman's analysis. Henning Eichberg, the radical activist and scholar, built an entire career on promoting folk "body cultures" to oppose the universal "container architecture" that characterized modern sports.¹² The pioneering anthropologist Clifford Geertz whose foundational essay in sport studies, now nearly a half century old, "Deep Play: Notes on a Balinese Cockfight," celebrated that particular folk sport as part of indigenous resistance in Bali to the imperial flood of Indonesian modernity sweeping over the vast chain of islands that comprised the nascent nation.¹³

While nostalgia prescribes a comfortable acquiescence to modernity by providing a pleasant visit to the mythological past, resistance represents a fundamentally different response, challenging the legitimacy of modern

¹⁰ Wayne S. Wooden and Gavin Ehringer, *Rodeo in America: Wranglers, Roughstock & Paydirt* (Lawrence: University Press of Kansas, 1996). See, also, Fredriksson, *American Rodeo*, Allen, *Rodeo Cowboys in the North American Imagination*, Schultz, Antunovic, Berg, Kaempfer, Linden, Rorke, and Dyreson, "A Brief Taxonomy of Sports that Were Not Quite American National Pastimes."

¹¹ Allen Guttman, *Games and Empires: Modern Sports and Cultural Imperialism* (New York: Columbia University Press, 1994), 157-170. Quotation from 158. For Guttman's outline of modern sport see *From Ritual to Record*.

¹² John Bale and Chris Philo, *Body Cultures: Essays on Sport, Space & Identity* by Henning Eichberg (London: Routledge, 1997). See, also, Henning Eichberg, *The People of Democracy: Understanding Self-Determination on the Basis of Body and Movement* (Århus: IFO, 2004); Henning Eichberg, *Bodily Democracy: Towards a Philosophy of Sport for All* (London: Routledge, 2010).

¹³ Clifford Geertz, "Deep Play: Notes on the Balinese Cockfight," *Daedalus* 101 (winter 1972): 1-37.

hegemony. While I am certainly no expert on Turkish culture, traditional or modern, and do not have any brilliant insights into how Turkish folk sports fit into the nostalgia versus resistance dialectic I have just sketched, I have studied both rodeo and indigenous American running cultures as elements of political opposition as well as romantic reminiscence.

As a part of the politics of “resistance” to modernization, rodeo in the United States celebrates an inward-looking Americanism that seeks to reject some of the most central components of modernization, including globalization, urbanization, and cosmopolitan multi-culturalism. While acknowledging that the following claims are broad generalizations and that rodeo draws fans from every social, cultural, and political demographic in the United States, a broad sketch of rodeo’s patrons reveals strong elements of resistance. In the current language of American politics, rodeo fans tend to belong more to “red” than to “blue” America.¹⁴ They are comfortable with overt paeans to national symbols, identify more frequently with conservative political ideologies, and find stronger support among the denizens of the rural hinterlands who are more frequently left behind by the processes of global capitalism. In the American political spectrum rodeo fans tend to cluster on the conservative side. Indeed, American rodeo fans perceive the sport as a homegrown pastime unique to American traditions and experiences, in spite of the fact that similar traditions flourish in other “new world” settler societies. National sporting traditions derived from the cattle-ranching skills have been declared by governmental edicts as national pastimes in (pato), Chile (*rodeo*), Mexico (*charrería*), and Uruguay (*destrezas criollas*).¹⁵ In spite of this cultural pluralism and celebratory internationalism has found little traction in American rodeo. Given these characteristics, some analysts claim that rodeo is a perfect tradition for those that globalist liberals vilify as “deplorables.”¹⁶ Even when social and cultural rifts are not front and center and rodeo seems like an escape from political divisions, rumblings of resistance to cosmopolitan modernity remain encoded in the spectacles. As a columnist in *The Economist* noted of a Fourth of July rodeo in Cody, Wyoming, during the bitter 2016 U.S. presidential election campaign, in spite of the veneer of civilized nostalgia that dominated the event, “faint echoes of divisive subjects intrude on the holiday weekend.”¹⁷

If rodeo represents a relatively overt form of resistance by the cultural warriors of mainstream American tradition against the liberal global order, then the indigenous running traditions of native groups in North America represent a

¹⁴ David C. Barker and Christopher J. Carman, *Political Representation in Red and Blue America: How Cultural Differences Shape Democratic Expectations and Outcomes* (New York: Oxford University Press, 2012); Steve Kornacki, *The Red and the Blue: The 1990s and the Birth of Political Tribalism* (New York: Ecco, 2019).

¹⁵ ‘National Sport’, <http://en.wikipedia.org/wiki/National_sport>. Accessed 13 March 2012.

¹⁶ Todd Starnes, *The Deplorables’ Guide to Making America Great Again* (Lake Mary, FL: FrontLine, 2017).

¹⁷ Lexington: Ride ‘em, Cowboy!, *The Economist*, July 9, 2016, p. 25.

less politically-charged alternative to modern versions of foot-racing that attract attention by trading on white fascination with all sorts of indigenous “crafts”—from jewelry, pottery, and other artistic genres to drum circles, sweat lodge ceremonies, and eco-warrior commitments to native visions of “Mother Earth.”¹⁸ In the contemporary United States, endurance running has become a mechanism for signaling to one’s fellow citizens that joggers practice the neo-puritan virtues of self-discipline, self-improvement, and self-fulfillment. Among the upwardly striving elites of the American meritocracy, elite cocktail parties buzz with debates about the intricacies of training for and making the times required for entry into prestigious marathons such as the Boston, New York, and Chicago races have become popular mechanisms for upwardly mobile “virtue signaling.”¹⁹

Indeed, this focus the abilities of human body to run long distances in an era where technologies have rendered human power increasingly unnecessary in most modern endeavors represents an older response to fears that “over-civilization”—too much modernity—threatens the vitality of the human species. Paradoxical anti-modern responses to modernity date in the United States to the nineteenth century when industrialism, urbanization, and technological innovation rapidly transformed a traditional, agricultural society into a thriving modern polity.²⁰ In that same era modern Americans became fascinated with the physical prowess of the last vestiges of indigenous tribes who were resisting conquest by modern civilization, from the Cheyenne and Sioux of the Great Plains to the Navajo and Apache of the southwestern deserts of North America. Modern audiences lapped up magazine articles and books touting the traditional running prowess of native warriors.²¹ During the final chapter of the “Indian Wars,” as the Apache fled into northwestern Mexico and tried to hide in a wilderness of canyons and mountains, American military officers who were pursuing them found what they proclaimed as the greatest endurance runners remaining on the planet, a group known in Mexico as the Tarahumara whose tribal name literally translated as “foot runners.”²²

¹⁸ Robert F. Berkhofer, *White Man’s Indian: Images of the American Indian from Columbus to the Present* (New York: Vintage, 2011); Philip Joseph Deloria, *Playing Indian* (New Haven, Conn.: Yale University Press, 1998); Petra Tjitske Kalshoven, *Crafting “the Indian”: Knowledge, Desire and Play in Indianist Reenactment* (New York: Berghahn Books, 2012).

¹⁹ Pamela Cooper, *The American Marathon* (Syracuse, NY: Syracuse University Press, 1998); William Bridel, Pirkko Markula, and Jim Denison, eds., *Endurance Running: A Socio-Cultural Examination* (London: Routledge, 2017).

²⁰ Mark Dyreson, “Nature by Design: American Ideas about Sport, Energy, Evolution and Republics,” *Journal of Sport History* 26.3 (fall 1999): 447-470.

²¹ Nabokov, *Indian Running*; Paul Andrew Hutton, *The Apache Wars: The Hunt for Geronimo, the Apache Apache Kid, and the Captive Boy Who Started the Longest War in American History* (New York: Crown, 2016); Sonnichsen.

²² Frederick Schwatka, *Among the Apaches* (New York: The Century Co., 1887); Frederick Schwatka, *In the Land of Cave and Cliff Dwellers* (New York: Cassell, 1893); Wendell C. Bennett and Robert M. Zingg, *The Tarahumara: An Indian Tribe of Northern Mexico* (University of Chicago Publications in Anthropology/Ethnological Series Chicago: University of Chicago Press, 1935); Campbell W. Pennington, *The Tarahumar of Mexico: The Environment and Material Culture* (Salt Lake City:

For more than a century since their discovery, the Tarahumara have been described as an isolated culture almost totally detached from modernity who continue to live in the traditional ways that they have maintained for untold centuries. Disconnected from all the maladies of over-civilization, they eat healthy diets and regularly engage in massive amounts of cardiovascular exercise by running ceaselessly through their isolated wilderness kingdom. Chroniclers of their traditional lifeways celebrate the absence of modern diseases of any sort, from cancer, diabetes, and cardiovascular disorders to depression, envy, and violence in Tarahumara culture. Traditional cultural practices, including their devotion to the traditional sport of long-distance foot races that routinely exceed 100 kilometers, supposedly inoculate the Tarahumara from all the negative aspects of modernity.²³

Since the 1970s physicians and health experts in the United States and Mexico have prescribed a Tarahumara lifestyle comprised of ample doses of daily running and near-complete abstention from the evils of highly processed modern foodstuffs as an elixir that can prolong modern lifespans and inoculate modern populations against the dreaded plagues of over-civilization. Whether or not endurance running represents a Tarahumara strategy for resisting modernity remains unclear since the vast majority of modern scholarly work on the tribe focuses on what and how they do in their footraces and not on why they run.²⁴

University of Utah Press, 1963); Michael Jenkinson, "The Glory of the Long-Distance Runner," *Natural History*, 83 (January 1972): 54-65; James Norman, "The Tarahumaras: Mexico's Long Distance Runners," *National Geographic*, (May 1976): 702-718; William L. Merrill, *Rarámuri Souls: Knowledge and Social Process in Northern Mexico* (Washington: Smithsonian Institution, 1988); John G. Kennedy, *Tarahumara of the Sierra Madre: Survivors on the Canyon's Edge*, 2nd rev. ed. (Pacific Grove, Calif.: Asilomar Press, 1996); W. Dirk Raat and George R. Janecek, *Mexico's Sierra Tarahumara: A Photohistory of the People of the Edge* (Norman: University of Oklahoma Press, 1996); Bernard L. Fontana, with photographs by John P. Schaefer, *Tarahumara: Where Night Is the Day of the Moon*, 2nd rev. ed. (Tucson: University of Arizona Press, 1997).

For interpretations of Tarahumara running and its impact on modern American and Mexican ideas, see, Mark Dyreson, "One or Many? A Brief History of Culture and Cultures in the Evolution of "Physical Culture," *Kinesiology Review*, 7, no. 2 (May 2018): 180-192; Mark Dyreson, "The Foot Runners Conquer Mexico and Texas: Endurance Racing, *Indigenismo*, and Nationalism," *Journal of Sport History* 31.1 (spring 2004): 1-31; Mark Dyreson, "Optimizing Human Performance A Brief History of Macro and Micro Perspectives," *Kinesiology Review*, forthcoming in 2020.

²³ Dyreson, "One or Many? A Brief History of Culture and Cultures in the Evolution of "Physical Culture," Dyreson, "The Foot Runners Conquer Mexico and Texas: Endurance Racing, *Indigenismo*, and Nationalism," Dyreson, "Optimizing Human Performance—A Brief History of Macro and Micro Perspectives"; Darcy C. Plymire, "The Legend of the Tarahumara: Tourism, Overcivilization, and the White Man's Indian," *International Journal of the History of Sport* 23 (March 2006): 154-166.

For a variety of "scientific" studies touting Tarahumara lifestyles and modern cures, see, Carl Diem, "Sporting Diet," *Olympische Rundschau* 12 (January 1941): 23-28; Bruno Balke and Clyde Snow, "Anthropological and Physiological Observations on Tarahumara Endurance Runners." *American Journal of Physical Anthropology* 23 (September 1965): 293-301; "A Tribe That Fascinates Cardiology, Psychiatry," *Journal of the American Medical Association* 208 (June 2, 1969): 1617, 1624; Harold Elrick, James Crakes, William Phillips, Alexander Leaf, Robert Vinton, "Indians Who Run 100 Miles on 1,500 Calories a Day," *Physician and Sports Medicine* 4 (February 1976): 38-42.

²⁴ Indeed, scholars of the tribe should consult Bernd Heinrich's tour-de-force *Why We Run: A Natural History* (New York: Ecco, 2002), for a better muse.

What has become clear is that their traditional sport has become enmeshed in modern movements to resist the excesses of modernity. The publication and popular reception in 2009 of Chris MacDougall's best-selling *Born to Run: A Hidden Tribe, Superathletes, and the Greatest Race the World Has Never Seen*, illuminates the vast market for employing the wisdom of traditional cultures in modern crusades against scourges of over-civilization.²⁵ The burgeoning bazaar for running sandals modeled on Tarahumara *huaraches* in concert with the news that Hollywood is exploring bringing the Tarahumara tale to the silver-screen underscores how their foot running traditions are being appropriated by modern societies to resist the worst consequences of modernity.²⁶

Guttman's theory of traditional sport as a form of "resistance" to modernity provides a fruitful departure point for studying the role of rodeo and fascination with "Indian running" in the United States. Both pastimes reveal how even modern cultures use traditional sports to resist certain aspects of modernity. I would be most curious about how the scholars gathered at this 8th International Turkish Folks Traditional Sport Games Symposium would respond to an inquiry about how modern Turks use the thriving traditional sports cultures of their nation in their own struggles to adapt and adjust to the panoply of modernity. I hope that the scholars at this symposium will find my ideas about traditional sport as resistance intriguing and that they will launch their own inquiries into the questions this hypothesis raises about the games and pastimes that they are studying.

²⁵ Christopher McDougall, *Born to Run: A Hidden Tribe, Superathletes, and the Greatest Race the World Has Never Seen* (New York: Knopf, 2009).

²⁶ On Hollywood's film option for *Born to Run*, see, Matt McCue, "McConaughey Slated to be Caballo Blanco in 'Born to Run' Adaptation," February 25, 2015, <https://www.runnersworld.com/newswire/mcconaughey-slated-to-be-caballo-blanco-in-born-to-run-adaptation> (accessed January 30, 2018); "Matthew McConaughey 'Born to Run' in Upcoming Native American Drama, *Manchester Guardian* online, January 29, 2015, <https://www.theguardian.com/film/2015/jan/29/matthew-mcconaughey-native-american-born-to-run-gold> (accessed January 30, 2018); "McConaughey to Star in 'Born to Run' Film, *Outside*, February 25, 2016, <https://www.outsideonline.com/1807496/mcconaughey-star-born-run-film> (accessed January 30, 2018); Justin Kroll, "Matthew McConaughey Boards 'Born to Run,'" *Variety*, January 28, 2015, <http://variety.com/2015/film/news/matthew-mcconaughey-boards-born-to-run-1201417671/> (accessed January 30, 2018); Kevin Conley, "The Barefoot Running, Hill-Attacking Life of Jake Gyllenhaal--The Fittest Guy in Hollywood," *Men's Journal*, July 20, 2015, <https://www.mensjournal.com/features/the-barefoot-running-hill-attacking-life-of-jake-gyllenhaal-the-fittest-guy-in-hollywood-20150720/> (accessed January 30, 2018); Kate Atherton, "Peter Sarsgaard To Direct And Write Born To Run But Will Jake Gyllenhaal Star?" June 20, 2011, <https://www.bleedingcool.com/2011/06/20/peter-sarsgaard-to-direct-and-write-born-to-run-but-will-jake-gyllenhaal-star/> (accessed January 30, 2018).

You can find a multitude of Tarahumara running sandals on Amazon Prime. Xero Shoes Genesis – Men's Barefoot Tarahumara Huarache. Amazon Prime webpage. Retrieved from <https://www.amazon.com/Xero-Shoes-Genesis-Tarahumara-Lightweight/dp/B07C89F5T2>).

KIRGIZ MİLLİ SPORUNUN GÜNCEL SORUNLARI

Kanat CANUZAKOV*

Özet

Kırgız halkı çok eski dönemlerden itibaren geleneksel milli oyunlarına, eğitsel oyunlarına ve milli spor türlerinin gelişmesine önem vererek sürekli bu oyunların gelişmesini sağlamıştır. Bu oyunlar içerisinde özellikle Kök börü, ordo, er eniş, dokuz korgool, kız kuumay, salbuurun, okçuluk, güreş gibi spor türlerinin gelişmesine önem verilerek özel günlerde ve toplantılarda sergilenecek oyunlar oynanırdı. Genel milli oyunlar oynanarak milli değerlerin korunmasını ve geliştirilmesini sağlamışlardır. Ancak Sovyet döneminde olimpik spor türleri ön plana çıkarak Kırgız halkının milli spor branşlarının bazıları unutulma aşamasına gelmiştir. Bu durum milli oyunların ve spor türlerinin kurallarına, teknik ve taktik sorunlarına önem verilmeyip, bilimsel ve metodolojik temellerinin araştırılmaması sebep olmuştur.

Kırgızistan'ın bağımsızlığını kazandıktan sonra geleneksel oyunlarına, milli spor türlerine yeni bakış açısı kazandırılıp spor türlerinin geliştirmeye, popülerliğini kazandırmaya ve gençlerin daha çok ilgi duyduğu spor türlerinin geliştirilmesi yönünde devlet tarafından bizzat sportif branşların desteklenmesi sağlanmıştır.

Bu çalışmada, son yıllarda Kırgız hükümeti ve spor camiası tarafından milli spor türlerinin geliştirilmesi, bugüne kadar çözüme kavuşturulamayan sorunlara çözüm önerilerinin oluşturulması v.b. gibi konularda birçok önemli işler yapıldığı ve yakın zamanda yapılacak olan güncel sorunlar hakkında görüş ve öneriler sunulmaya çalışılmıştır.

Anahtar kelimeler: Geleneksel Oyunlar, Milli Spor Türleri, güncel sorunlar, ülke programı.

Giriş

1991 yılında Kırgızistan bağımsızlığını kazanıp, bağımsız cumhuriyet olarak tüm dünya ülkeleri tarafından tanındı. Ülkemizde siyasi ve ekonomik değişiklikler meydana geldi. Devlet yapısı ve tüm kamu sistemi tamamen yeniden değiştirildi. Ülkedeki büyük değişiklikler ve yenilenmeler Kırgız Beden Eğitimi ve Spor sisteminin amaçlarını, hedeflerini, görevlerini, spor politikalarını ve etkinliklerin yönünü ve içeriklerini ülkenin kültürüne, tarihsel ve ahlaki değerlerinin temelinde yer alan tüm öğelerin tekrardan geliştirmesine neden oldu. Özellikle Kırgız halkının milli sporları ve geleneksel sporların canlandırılması, kalkınması ve geliştirilmesi temel hedeflerden biri haline gelmiştir.

Kırgızistan Beden Eğitim ve Spor sisteminin bir parçası olan, Sovyet döneminde önemsenmeyip, unutulmaya yüz tutmuş olan milli sporları ve geleneksel oyunları yeniden canlandırmak ve yaşatmak en önemli görev haline gelmiştir. Bu önemli görev ile ilgili pek çok etkinlikler yapılmasına rağmen Kırgız Milli Sporların geliştirilmesi, uluslararası düzeye ulaştırılması, normatif standartları yarışma ve bilimsel yöntemlerin temellerinin geliştirilmesi günümüzdeki en güncel sorunlardan sorumluluklardan biri sayılabilir.

* Prof. Dr., Kırgızistan- Türkiye Manas Üniversitesi, Beden Eğitimi ve Spor Yüksekokulu.

Günümüzde Kırgız Cumhuriyetinde milli sporları ve geleneksel sporları oluşturma ve geliştirme sistemi aktif olarak yenilenmektedir.

Kırgızistan'da milli sporun 11 türünde spor federasyonları görevlerini aktif olarak sürdürmektedir. (Kök Börü, Ordo, Kırgız Güreş, Alış, Kulatuu, At sporu, Dokuz Korgool, Salbuurun, Er Eniş, «Aykür» Çükö Oyunları, Kırgız Serbest Güreşi).

- 1993 yılından itibaren her dört yılda bir Kırgız Cumhuriyetinin Milli Spor branşları ve geleneksel sporlar üzerinde turnuvalar düzenlenmektedir.
- Milli sporun 12 değişik branşında (Kök Börü, Ordo, Kırgız Güreş, Alış, Dokuz, Korgool Salbuurun, At çabış, Jorgo salış, Oodariş, Kız Kuumay, Tıyn enmey, Upay) spor dercelerini ve ünvanlarını verme prosedürleri yerine getirilip uygulanmaktadır.
- 2003 yılında Kırgız Cumhuriyetinde «Kırgız Milli spor branşları hakkında» adlı yasa Kırgız Milli meclisinde kabul edilmiştir.
- Kırgız hükümetinin Gençlik İşleri, Beden Eğitimi ve Spor Devlet Ajansının yanında «Milli sporu geliştirme» Müdürlüğü kuruldu ve çalışmalarına devam etmektedir.
- 1. 2. ve 3. Dünya Göçebe oyunları 2014-2016 ve 2018 yılları arasında Kırgızistan'da düzenlendi.
- Kırgızistan-Türkiye Manas üniversitesinde BESYO «Geleneksel spor Oyunları Araştırma Merkezi (GOSAM) kuruldu. Bu merkez Türk halklarının geleneksel oyunları ve milli oyunları üzerinde bilimsel ve akademik düzeyde araştırmalar yapmaktadır.

Ancak günümüzde Kırgız Cumhuriyetinin Geleneksel oyunlar ve milli spor branşlarının geliştirilmesinde ve oluşturulmasında çözülemeyen güncel sorunlar bulunmaktadır;

Bunlar;

Kırgız halkının geleneksel oyunları ve milli spor türlerinin 2020-2025 yılları arasında geliştirmenin konseptleri ve bu oyunların Devlet programına girdirilmesi için hazırlık yapılması

- Milli Spor türlerinin bilimsel-pedagojik ve bilimsel yöntem temellerini araştırmak ve belirlemek. Her bir spor branşıyla ilgili araştırmalar yapmak.
- Milli spor türlerini ülkenin her tarafında (ilçelerinde ve köylerinde) geliştirmek için maddi ve teknik altyapısını kurmak. Milli Spor endüstrisini canlandırmak, spor malzemelerini, kurallarını, giysilerini vb. yapmak.
- Milli spor türleri alanında tecrübeli uzmanlar, öğretmenler, antrenörler yetiştirmek.
- Milli Spor türlerinin tekniklerin ve taktiklerinin sınıflandırılması fiziksel ve psikolojik temellerini oluşturmak, spor türlerinin ders

kitaplarını metodik araç- gereçlerin ve video (görsel açıdan) eğitim yöntemlerinin kurallarını Kırgızca olarak hazırlamak.

- Geleneksel oyunların milli spor türlerini Anaokulu, ilkokul, Ortaokul, lise ve Üniversitelerde ders müfredatına girdirmek.
- Kırgız halkının milli spor türlerini tüm dünyaya tanıtmak ve uluslararası düzeyde yarışmalar düzenlemek ayrıca bu oyunları devlet programı düzeyinde hazırlamak ve gerçekleştirmenin yollarını bulmak gerekir.

Kaynaklar

1. Kanat CANUZAKOV, Türk toplulukları geleneksel spor oyunlarının gelişmesi etapları ve geliştirme yöntemleri. Uluslararası türk halkları geleneksel oyunlar –sporlar sempozyumu, bildiriler kitabı,6, kongre tarihi 08-10 Aralık. 2017.S595-601
2. Mehmet TÜRKMEN, Kanat CANUZAKOV KIRGIZ BİRİNCİLİK OYUNLARI Hakkında: dahili ve harici araştırma görüşleri- Uluslararası Türk Halkları Geleneksel Oyunlar –Sporlar Sempozyumu, bildiriler kitabı,6, kongre tarihi 08-10 Aralık. 2017. 479-490 ss.
3. Abakir МАМІТОВ, Kanat CANUZAKOV Дене маданияты теориясы. Жалпы негиздери; окуу куралы 2011-184 б
4. Омурзаков Д.О. Саралаев М.К. Кыргызские национальные виды спорта и народные игры. Фрунзе, Кыргызстан 1981-64 ss.

Кыргызстандын улуттук спортунун актуалдуу маселелери

Проф., др. Джанузаков Канат Чыныбаевич

Кыргыз- Түрк “Манас” университети

Дене тарбия жана спорт жогорку мектеби

Резюме

Кыргыз эли байыртадан эле өзүнүн салттуу оюндарына, оюн-шоокторуна жана улуттук спорт түрлөрүнүн өсүп-өнүгүшүнө кылдат мамиле кылып өнүктүрүп келген. Өзгөчө көк бөрү, ордо, эр эңиш, тогуз коргоол, кыз куумай, салбуурун, жаа атуу, күрөш өңдүү спорттун түрлөрүнүн өнүгүшүнө көңүл буруп, ар дайым ар кандай тойлордо, аш берип куран окутууда жана чоң жыйындарда бул оюндарды ойнотуп, таймаштарды уюштуруп элдик дене маданиятты даңазалап келген. Бирок, Совет заманында кыргыз элинин эң кеңири тараган жана сүйүктүү спорт оюндары олимпиялык оюндардын көлөкөсүндө болуп, айрымдары унутулуп, өсүп-өнүгүү токтоп калган. Бул учурда элдик оюндардын жана спорт түрлөрүнүн эрежелери такталбай, иштелип чыгарылбай, техникалык жана тактикалык маселелерине көңүл бурулбай, илимий-методикалык негиздери изилденбей унутта болуп калган.

Кыргызстан эгемендикти алгандан кийин өзүнүн салттуу оюндарына, улуттук спорт түрлөрүнө жаңы көз караш менен мамиле кылып, аларды өнүктүрүүгө, популярдуулугун жогорулатууга жана жаштардын сүйүктүү маданий иш-чарасынын бири катары кабыл алынып ар дайым өсүп-өнүгүү жолунда болушуна чоң аракеттер мамлекет тарабына көрүлө баштады.

Макалада акыркы мезгилде кыргыз өкмөтү тарабынан жана спорт коомчулугу тарабынан спорттун улуттук түрлөрүн өнүктүрүү, чечилбей келе жаткан көйгөйлүү суроолорун жоюу багытында бир топ алгылыктуу иштердин жасалгандары көрсөтүлүп, алардын жетишсиз экендиги белгиленип, жакынкы учурда аткарылуучу актуалдуу маселелери боюнча ой-пикирлер жана сунуштарга көңүл бурулган.

Түйүндүү сөздөр: элдик оюндар, улуттук спорт түрлөрү, актуалдуу маселелер, методика, мамлекеттик программа

Абстракт

Кыргызстандын 1991-жылы эгемендик алышы, өз алдынча көз карандысыз эркин республика болуп дүйнөгө таанылышы, өлкөдө чоң саясий жана экономикалык өзгөрүүлөрдүн болушуна, мамлекеттик структуралардын, системалардын түп тамырынан бери кайрадан курулушуна жана жаңыланышына жол ачты. Өлкөдөгү чоң өзгөрүүлөр жана жаңылануулар кыргыз дене тарбия жана спорт системасынын максаттарын, милдеттерин, спорт саясатын, иш-аракеттеринин багыттарын жана алардын ички мазмундарын улуттун маданий, тарыхый жана адеп-ахлактык баалуулуктарынын негизинде кайрадан түзүп, түптөп чыгууну

жаратты. Өзгөчө кыргыз элинин улуттук спорт түрлөрүн жана салттуу оюндарын жандандыруу, көтөрүү жана өнүктүрүү негизги милдеттердин бири болду.

Кыргыз дене тарбия жана спорт системасынын бир бөлүгү болгон, Совет мезгилинде көлөкөдө калып, айрым учурларда унутулуп бара жаткан улуттук спорт түрлөрүн, салттык оюндарын кайрадан жандандыруу жана калыптандыруу эң негизги аткаруучу маселе болду. Бул көйгөйлүү маселени аткаруу боюнча бир топ иш-аракеттер жасалганы менен кыргыз улуттук спорт түрлөрүн өнүктүрүү, эл аралык деңгээлге жеткирүү, нормативдик, мелдештик жана илимий-методикалык негиздерин иштеп чыгуу маселелери бүгүнкү учурдун актуалдуу маселелеринен болуп эсептелет.

Азыркы учурда Республикада улуттук спорт түрлөрүн жана салттуу оюндарын калыптандыруунун жана өркүндөтүүнүн системасы активдүү түптөлүүдө (курулууда).

- Республикада улуттук спорттун 11 түрүнөн спорт федерациялары түзүлүп иш алып барууда (Көк бөрү, Ордо, Кыргыз күрөш, Алыш, Кулатуу, Ат спорту, Тогуз коргоол, Салбуурун, Эр эңиш, «Айкүр» чүкө оюндары, кыргыз классикалык күрөш).
- 1993-жылдан баштап ар бир 4 жылда КР улуттук спорт түрлөрү жана салттуу оюндары боюнча Спартакиада уюштурулуп өткөрүлүп турат.
- Улуттук спорттун 12 түрү боюнча (Көк бөрү, Ордо, Кыргыз күрөш, Алыш, Тогуз коргоол, Салбуурун, Ат чабыш, жорго салыш, Оодарыш, Кыз куумай, тыйын эңмей, упай) спорттук даражаларды жана наамдарды берүү жоболору иштелип чыгып аткарылууда.
- 2003-жылы КР «Улуттук спорт түрлөрү жөнүндө» деген мыйзамы Жогорку Кеңеште кабыл алынган.
- Кыргыз өкмөтүнүн жаштар иштери, дене тарбия жана спорт мамлекеттик агенттигинин алдында атайын «Улуттук спортту өнүктүрүү» дирекциясы уюштурулуп иш алып барууда.
- I; II; III;- Бүткүл дүйнөлүк көчмөндөр оюндары 2014, 2016, 2018 – жылдары өткөрүлдү.
- КТ «Манас» университетинин ДТСЖМ «Салттуу оюндар жана спорт» илимий-изилдөө борбору уюштурулуп Түрк элдеринин салттуу оюндары жана улуттук спорт түрлөрү боюнча изилдөө иштери өткөрүлүүдө.

Бирок, учурда салттуу оюндарды жана улуттук спорт түрлөрүн өнүктүрүүнүн жана калыптандыруунун толук чечиле элек актуалдуу маселелери бар.

Республикада улуттук спорттун түрлөрүн өнүктүрүүнүн актуалдуу маселелери:

1. Кыргыз элинин салттуу оюндарын жана улуттук спорт түрлөрүн 2020-2025-жылдары өнүктүрүүнүн концепциясын жана иш жүзүнө ашыруу мамлекеттик программасын даярдоо.
2. Улуттук спорт түрлөрүнүн илимий-педагогикалык жана илимий-методикалык негиздерин изилдеп чыгуу жана аныктоо. Ар бир спорт түрү боюнча илимий-изилдөө иштерин уюштуруу.
3. Улуттук спорт түрлөрүн өлкөнүн баардык райондорунда жана айыл-кыштактарда өнүктүрүү үчүн материалдык техникалык базасын түзүү. Улуттук спорт индустриясын жандандыруу: спорттук шаймандарды, жабдыктарды, кийимдерди ж.б. жасоо, чыгаруу.
4. Улуттук спорт түрлөрү боюнча жогорку билимдүү адистерди (мугалимдерди, машыктыруучуларды, инструкторлорду) даярдоо.
5. Улуттук спорт түрлөрүнүн техникасынын жана тактикасынын классификациясын, физикалык жана психологиялык сапаттарынын негиздерин иштеп чыгуу. Спорт түрлөрүнөн окуу китептерин, методикалык окуу куралдарын, методикалык окуу фильмдерин жана колдонмо каражаттарын кыргыз тилинде даярдоо.
6. Салттуу оюндарды жана улуттук спорт түрлөрүн бала бакчаларда, мектептерде, орто жана жогорку окуу жайларында окутуунун, үйрөтүүнүн жана колдонуунун программасын жана методикасын иштеп чыгуу.
7. Кыргыз элинин улуттук спорт түрлөрүн дүйнө жүзүнө таратуу жана эл аралык мелдештерди уюштуруунун мамлекеттик программасын түзүү жана иш жүзүнө ашыруунун жолдорун иштеп чыгуу.

Адабияттар:

1. Kanat CANUZAKOV Türk toplulukları geleneksel spor oyunlarının gelişmesi etapları ve geliştirme yöntemleri. Uluslararası türk halkları geleneksel oyunlar –sporlar sempozyumu, bildiriler kitabı,6, kongre tarihi 08-10 Aralık. 2017. 595-601 ss.
2. Mehmet TÜRKMEN, Kanat CANUZAKOV KIRGIZ BİRİNCİLİK OYUNLARI Hakkında: dahili ve harici araştırma görüşleri- Uluslararası Türk Halkları Geleneksel Oyunlar –Sporlar Sempozyumu, bildiriler kitabı,6, kongre tarihi 08-10 Aralık. 2017. 479-490 ss.
3. Abakir MAMİTOV, Kanat CANUZAKOV Дене маданияты теориясы. Жалпы негиздери; окуу куралы 2011-184 б
4. Омурзаков Д.О. Саралаев М.К. Кыргызские национальные виды спорта и народные игры. –Фрунзе, Кыргызстан 1981-64с.

ТУРКИЙ ХАЛҚЛАРДА АНЪАНАВИЙ МИЛЛИЙ ЎЙИНЛАР ВА “СПОРТ” ТУШУНЧАСИ

Феруза ДЖУМАНИЯЗОВА*

Туркий халқларнинг маданий мероси хазинасига анъанавий миллий ўйинлар ҳам киради. Туркий халқларда анъанавий миллий ўйинлар ўзининг вужудга келиши ва ривожланишига кўра ғайриоддий бир ҳодиса эмас, балки туркий этносларнинг ҳаётини образли, муайян акс эттирадиган ва жамият тараққиёти қонунларига ҳамоҳанг белгиланадиган фаолиятдир. Анъанавий миллий ўйинлар халқ ижодиётининг ўзига хос жанри бўлиб, туркий халқлар тарихида кўп асрлик тарихга эга. Уларда туркий халқлар жамият ривожланишининг у ёки бу босқичидаги ижтимоий воқеалар аниқ акс этади.

Туркий халқларнинг анъанавий миллий ўйинлари туркий этнослар жамоа ижодининг кўп асрлар давомида шаклланган маҳсули бўлиб, уларни кенг халқ оммаси яратган ва сақлаб келган. Миллий ўйинлар туркий халқларнинг кўп авлодлари турмуши ва ижтимоий ҳаётининг зарур элементи сифатида асрлар бўйи такомиллашиб келган ҳамда тамаддун ривожланишининг ҳар бир тарихий босқичида турли ижтимоий вазифаларни бажарган. Туркий халқларнинг анъанавий миллий ўйинлари тарихнинг ижодий кучини, моддий ва маънавий бойликларини ўзида мужассамлаштирган, уларда атроф-муҳитдаги воқеликни билиш ва ўзлаштиришнинг тарихий тажрибаси акс этган. Туркий халқларнинг анъанавий миллий ўйинлари қадим замонларда бизнинг эрамизгача бўлган даврларда вужудга келган. Анъанавий спорт ўйинлари дея номланган фаолиятларнинг туркийларнинг ижтимоий ҳаётида муҳим аҳамиятга эга эканлиги маълум¹.

Анъанавий миллий ўйинларнинг ички мазмуни ғоят бой, ранг-баранг ҳамда хилма-хиллиги билан ажралиб туриб, муайян тарихий моҳиятга эгадир. Улар халқ тантана ва томошаларининг нафақат энг нодир анъаналарини ўзида жамлаш, балки такрорланмас ўзига хослиги ва ажралиб турадиган хусусиятлари билан туркийларнинг узоқ асрлик миллий маданиятини янада бойитган ҳамда халқ анъаналарини ўзида мужассамлаштирган. Миллий ўйинлар ўзига хос бадантарбия вазифасини ҳам ўтаган. Жумладан, Бухоро заминида етишиб чиққан машхур тиб илмининг билимдони Ибн Сино инсон организмни соғломлаштириш ва касалликни даволаш нуқтаи назаридан қараб, анъанавий миллий

* ЎзР ФА Шарқшунослик Институти, PhD, катта илмий ходим, УДК 94.1(543)

¹ Gül M, Uzun R.N, Çebi M., Türk Kültürlerindeki Geleneksel Oyunlar Ve Sportlara Yüzeysel Bir Bakış // Turkish Studies. Ankara, 2018. – S. 655.

ўйинларнинг асосини ташкил қилган бадантарбияни бешта асосий қисмга ажратади. Жумладан: тез ҳатти-ҳаракатлар, кўп куч сарфланмайдиган нозик ва енгил ҳаракатлар, кучлироқ ҳаракатлар, ўрта кучли ҳаракатлар, гавда учун махсус ҳаракатлар каби. Ибн Сино кундалик бадантарбия ва жисмоний чиниқишни тез ҳаракатлар турига киритади, улар асосан, миллий халқ ўйинлари ёки уларнинг айрим унсурларидан иборат. Масалан:

1. Ўзаро тортилиш;
2. Мушт билан туртиб жанг қилиш;
3. Ёйдан ўқ отиш;
4. Тез юриш;
5. Найза отиш;
6. Юқоридаги бир нарсага ирғиб осилиш;
7. Бир оёқда сакраш;
8. Қиличбозлик;
9. Найзабозлик;

10. Отада юриш; икки қўлни силкитиш, бу вақтда одам оёқ учида туриб, қўлларини олдга ва орқага чўзиб, тез ҳаракат қилади².

Қадимги туркий тилда афсуски “спорт” тушунчасини англатувчи умумий бир атамага дуч келинмайди. Бироқ бу туркийларда “спорт” тушунчаси бўлмаган, дегани эмас. Масалан, туркийларда биргина от билан боғлиқ спорт ўйинларининг 25 тури мавжуд бўлган. Отсиз ўйналадиган эса 157 номли ўйинлар ҳам ўйналгани ҳақида маълумот бор³. Биргина Маҳмуд Қошғарийнинг “Девону луғатит турк” асарида от билан боғлиқ 23 та атама учраши ҳам юқоридаги фикрни тасдиқлайди⁴. Келтириб ўтилганлардан шу нарса англашиладики, жуда кўп ўйин ва спорт турлари туркийларнинг маданий тажрибалари асосида шаклланган ва йиллар давомида трансформацияга учраган.

Ўйинлар асрлар давомида кўчманчи турмуш-тарзига ихтисослашган муҳитда шаклланиб борган. Протуркий жамиятда анъанавий миллий ўйинлар ёшлиқданоқ фарзандни қув ва моҳирликка, жасурлик ва жанговорликка ўргатишга йўналтирилган. Масалан, хитой манбаси ҳисобланмиш “Тарихий хотиралар” (“Шижи”)⁵да туркийларнинг аждодлари саналган хунларнинг ҳали ёш пайтларданоқ моҳир чавандоз ва мерган бўлгани ҳақида қуйидагича фикр юритилади: “Болалари қўй⁶ миниб

² Саматова С.Ф. Маҳаллада миллий спорт ўйинларини ташкил этишнинг ижтимоий психологик хусусиятлари. Бухоро, 2011. <http://uz.denemetr.com/docs/768/index-94225-1.html>

³ İmamoglu, O., Taşmektepligil, M. Y., Türkmen, M. Türk kültüründe spor // Ondokuz Mayıs Üniversitesi Eğitim Fakültesi Dergisi, 10(1). 1997. – S. 145-150

⁴ Маҳмуд ал-Кашғари. Диван Лугат ат-Турк. Перевод, предисловие и комментарии З. М. Ауэзовой. Индексы составлены Р. Эрмерсом. - Алматы: Дайк-Пресс, 2005. - С. 1201.

⁵ 110-боб. Хунлар тазкираси.

⁶ Рус тилига амалга оширилган таржимада “эчки” деб берилган. “Ханшу”нинг турк тилига қилинган таржимасида эса қўй деб ўқилган.

кетаётиб ўқ-ёй отиб, қуш ва сичқонга теккиза олади. Бироз катта бўлганда эса тулки, қуён отиб ейди. Ёш ва ўрта ёшли эркаклар камондан ўқ ота оладиган мерган бўлиб, улар тўлиқ қуролланган чавандозлар эди”⁷.

Кейинги даврлар оид ёзма материалларга эътибор қаратадиган бўлсак, туркийларнинг миллий спорт ўйинлари ҳақида мукамалроқ маълумот берувчи манбалардан бири Маҳмуд Қошғарийнинг “Девону луғотит турк” асарини четлаб ўтолмаймиз, албатта. Ушбу манбадаги маълумотларга асосланиб, туркийларнинг анъанавий спорт ўйинларини шартли равишда иккига ажратиш мумкин: катта ёшлилар томонидан ўйналадиган ўйинлар ва болалар ўйинлари⁸. Биринчи гуруҳга чавгон, ўқ отиш, от мусобақаси, кураш, ялнгу: иккинчи гуруҳга мунгуз-мунгуз, ошиқ ўйини, қоракун, кўчирма, ёнғоқ ўйини каби ўйинлар киради⁹. Умумий қилиб айтганда, Маҳмуд Қошғарий 150 га яқин халқ ўйинлари тилга олиниб, уларнинг 20 тасига алоҳида таъриф бериб ўтилган.

Турк маданиятининг танилган фаолиятлари орасида жой олган чавгон, кўкбўри (Ўзбекистоннинг Сурхондарё ва Қашқадарё вилоятларида “улоқ” ёки “кўпкари” деб аталган), ошиқ ўйинлари, кураш каби миллий ўйинлар маълум.

Миллий халқ ўйинлари орасида, айниқса, қадимий дорбоз ва симбозлик (дор ва сим устида юриш) санъати алоҳида ажралиб турган. Ўрта аср бозорларида дор ўйини жуда машхур бўлган. Оммавий ва маҳаллий байрамлар, тўйлар, халқ сайиллари, Наврўз байрами, мавсумий бозорлар дорбозларсиз ўтмаган дейиш мумкин. Регистонда бозор майдонларида, чорсуларда баланд дорлар қурилган. Карнай-сурнай ва ноғоралар садолари томошаларнинг бошланишидан дарак бериб турган. Одамлар тўплангач, ўйинлар бошланган. Томошабинлар баланд қилиб тортилган арқон устида ўйнаётган дорбознинг дадил ҳаракатларини ҳаяжон билан кузатишган. Бир вақтлар бизнинг ҳудудимизда ёғоч оёқ ўйини оммавий равишда тарқалган. Халқ орасида у “хуққабозлик” номи билан машхур бўлган. Ёғоч оёқлар югуриб, сакраб, рақсга тушиб, карнай, сурнай каби миллий чолғу асбобларда куйлар ижро этиб, ажойиб томошалар кўрсатган.

Таъкидлаш лозимки, кураш, одатда пойга, отда жанг қилиш қиличбозлик, агдариш, найза санчиш, қамчилаш, калтаклашиш ва ҳ.к.),

⁷ Хўжаев А, Айтбаев А, Қўлдашев Ш, Джуманиязова Ф. Марказий Осиё тарихи хитой манбаларида (қадимий ҳамда илк ўрта аср ёзма ёдгорликларидан таржималар ва тадқиқотлар). – Тошкент, 2016. – Б. 118; Çin kaynaklarında Türkler. Han hanedanlığı tarihi. Bölüm 94 A/B. Hsiung-nu (Hun) monografisi (Açıklamalı Metin Neşri). Ayşe Onat, Sema Orsoy, Konuralp Ergilasun. – Ankara: Türk Tarih Kurumu Basımevi, 2004. – S.1.

⁸ Türктаş M. Turk Divanı lügatit- türk'te yer alan ve XI Yüzyılda türkler arasında oynanan oyunlar. – S.62-64.

⁹ Türктаş M. Turk Divanı lügatit- türk'te yer alan ve XI Yüzyılda türkler arasında oynanan oyunlar; Махмуд ал-Кашғари. Диван Луғат ат-Турк... – S.62-64; Aykut Kar. Divanı Lügati't-Türk'e Göre Çocuk Oyunları ve Günümüz Oyunlarına Etkisi//Uluslararası Türk Dünyası Eğitim bilimleri ve sosyal bilimler kongresi bildirileri. –Ankara, 2016. – S.129-133.

камондан (ёй) найза (ўқ) отиш, тоғларга отларда чиқиш, тез оқар сувлардан пиёда ва отларда кечиб, сузиб ўгиш каби мураккаб амалий ҳаракатлар «Авесто», «Алпомиш», «Қирқ қиз», «Гўрўгли» туркумидаги ўнлаб халқ оғзаки ижоди дурдоналари ҳамда қўлёзмаларда ўз ифодасини топган.

Туркийларнинг анъанавий миллий ўйинлари орасида кураш алоҳида ажралиб турган. Деярли барча туркий халқларда мавжуд бўлган туркийларнинг миллий ўйинларидан бири – кураш мавзуси ҳақида турли манбаларда маълумотлар келтирилган. Ушбу спорт санъатининг қадим замонлардан туркий халқлар, хусусан ўзбекларнинг кундалик турмуш-тарзи билан чамбарчас боғлиқ экани маълум. Ўзбек халқ дostonларидан бири бўлган – “Алпомиш”, шунингдек, “Гўрўгли” каби эпосларда кўп марталаб ушбу ўйин тури ҳақида эслатилади. Ёзма манбалардан Маҳмуд Қошғарийнинг “Девону луғотит турк”, Ибн Синонинг “Тиб қонунлари”, Алишер Навоийнинг “Хамса”, “Ҳолоти Паҳлавон Муҳаммад”, Зайниддин Восифийнинг “Бадое ул-вақое”, Ҳусайн Воиз Кошифийнинг “Футувватномаи Султоний” асарларида кураш ҳақида тилга олинган.

Заҳириддин Муҳаммад Бобурнинг мемуар шаклида ёзилган машҳур “Бобурнома” асарида Андижон ва Ўшдан сўнгра Марғилон ҳақида сўз юритилар экан, “Марғилоннинг аҳолиси сартлардир. Муштлашадиган ва безовта халқ. Юмруқ (мушт) курашида машҳур бўлиб, ғавғочи инсонлардир. Юмруқ кураши Мовароуннаҳрда кўп тури бўлган бир одатдир. Самарқанд ва Бухорода шуҳрат қозонган курашчиларнинг аксарияти марғилонликдир”¹⁰, деган жумлаларга дуч келиш мумкин. Демак, бундан кўришимиз мумкинки, юмруқ, яъни мушт билан ўйналадиган бу кураш тури Мовароуннаҳрда кенг тарқалган. Белбоғли кураш ҳам Ўрта Осиёда кенг ёйилган миллий ўйинлар сирасига кирган. Бироқ ҳозиргача Туркияда сақланиб қолган “ёғли кураш” изларини Ўрта Осиёда учратиш қийин, манбаларда ҳам бу ҳақда эслатилмайди. Фикримизча, ушбу кураш тури туркийларга юнонлардан ўтган бўлса керак.

Ушбу асарда бошқа ўйинлар ҳақида маълумотлар учрайди. Масалан, “Бобурномани”нинг Фарғона қисмида Ҳасан Яқуббек исми бир киши ҳақида фикр юритилар экан, “мардона киши эди. Ўқни яхиши отар эди. Чавгонни яхши ўйнар эди. Хок паллани яхши сочарар эди” каби таъриф берилади¹¹.

Яна бир жойда “Жонибек дўлдой эди, Султон Малик Кошғарийнинг иниси эди. Султон Абу Саид Мирзо Самарқанд ҳукуматини ва Султон Аҳмад Мирзо ўз эшигининг ихтиёрини мунга бериб эди, муни эшик оғо қилиб эди. Ғариб ахлоқ ва атворлик киши экандур. Андин ғариб нималар ҳейли ривоят

¹⁰ Arat R.R. Baburname (Baburun Hatirati). II. Istanbul: MEB Basımevi, 1970. – S. 5-6.

¹¹ Заҳириддин Муҳаммад Бобур. Бобурнома (Ўрта ёшдаги мактаб болалари учун). Нашрга тайёрловчи: П.Шамсиев. Муҳаррир: А. Ўктам. – Тошкент: Юлдузча, 1989. – Б. 16.

қилурлар. Ул жумладин бири будурким. Самарқанд ҳоқими экан фурсатлар ўзбакдин элчи келур, ўзбак улусида бу элчи зўрға машхур экандур. Ўзбак зўр кишини бўка дер эканмиш. Жонибек дерким, Бўкамусен? Бўка бўлсанг, кел курашалинг. Бу элчи ҳар неча музояқа қилур, қўймас, курашурлар, Жонибек йиқар. Мардона киши эрди”¹². Маълумки, қадимги турк жамиятида яхши от минган, қиличбозлик билан шуғуллана олган, ўқ отган, курашга туша олган, жасур ва гўзал ахлоқли инсонларга “алп” дейилган¹³. “Бобурнома”ги маълумотларга эътибор берадиган бўлсак, қадимда ўзбекларда жасур ва курашда енгилмаган киши “бўка” деб аталганини кўриш мумкин.

Кейинги ўринда “Яна бир Дарвеш Муҳаммад тархон эди. Ўрда Бўга тархоннинг ўғли, Султон Аҳмад Мирзо, Султон Маҳмуд Мирзонинг туғқон, тағойиси эрди. Шатранжни бисёр ўйнар эди, яхши ўйнар эди. Қуш илмини ҳўб билур эрди, қушни ҳўб солур эрди”¹⁴. “Яна бир Боқи тархон эди... Қушга кўп майли бор эрди. Дерларким, етти юз қуши бор экандир”¹⁵. Хуллас, ушбу асарлардаги маълумотлар қадимдан то XV асрга қадар туркийларнинг ҳаётида муҳим ўрин тутган анъанавий миллий ўйинлар ва спорт турлари ҳақидаги тасаввуримизни бойитади. Маълумки, Шимолий Афғонистон ҳудудида ҳам кўплаб ўзбеклар истиқомат қилади. Афғонистон ўзбекларининг миллий спорт ўйинларида кураш, от пойгаси, чавгон, бўзкаши, камон отиш, тўп дўнди, чиллик кабилар кенг ўрин олган эди. Шулардан энг кўп тарқалганларидан бири бўзкаши ўйинидир. Бўзкаши ўйини – Тожикистон, Туркменистон, Ўзбекистон ва Афғонистонда ўйналадиган ўйин бўлиб, кўпкари, кўкбўри ва отдаги лотони эслатади. Ушбу ўйин туркийларнинг от ўйини бўлиб, қадимда мўғуллардан қабул қилинган деган фикрлар мавжуд. Ушбу ўйиннинг тарихига назар ташлайдиган бўлсак, ўтмишда кўчманчи эроний ва кўчманчи туркий қабилаларда шаклланган. Юнон муаррихи Помпей Трог (милоднинг I асри) асарларида ҳозирги Ўзбекистон ва Ўзбекистон ҳудудида яшаган қадимги қабилалар моҳир жангчилар, муштлашишни яхши биладиган, чавандоз, мерган, найзабардор, камончи, яъни ҳарбий ишларга уста кишилар ҳақида қайд этган. Хитой манбаларида ҳам хунлар ҳақида “Ханшу”даги “Хунлар тазкираси”да “хунларнинг кичик ёшдаги ўғил болалари қўйга миниб, қуш ва сичқонларга ўқ отади” деб ёзилган бўлиб, бу кўчманчиларда қўй ёки отни миниб чавандозлик қилиш узоқ ўтмишга бориб тақалашидан далолат беради. Ушбу от билан боғлиқ ўйинларнинг пайдо бўлишига қарайдиган бўлсак, улар дастлаб ўйин функциясидан кўра ҳарбий тайёргарлик вазифани бажарганини кўришимиз мумкин.

¹² Заҳириддин Муҳаммад Бобур. Бобурнома... – Б. 16.

¹³ Tamer K. Üniversitelerde Geleneksel Sporların Yeri ve Önem, Uluslararası Türk Halkları Geleneksel Oyunlar Sporlar Sempozyum Kitapçığı: Kahramanmaraş. 2017. – S. 27.

¹⁴ Заҳириддин Муҳаммад Бобур. Бобурнома... – Б. 22

¹⁵ Заҳириддин Муҳаммад Бобур. Бобурнома... – Б. 22.

Бўзкаши ўйини ҳозирги Шимолий Афғонистонда ўзбеклар, туркманлар ва тожиклар ўртасида севиб ўйналадиган ўйинлардан бири ҳисобланади. Асосан, Наврўз байрамида Мозори Шарифда улкан майдонда бўзкаши мусобақаси ташкил этилади. Бўзкаши ўйини жамоа ўйини бўлиб, ўйин шартлари ва вазифалари ҳар бир иштирокчига қатъий белгилаб берилган бўлади. Ўйинда ҳужумчилар, ҳимоячилар, жамоа бошлиғи каби вазифага эга ўйинчилар бўлади. Ушбу ўйин учун отлар ёшлигидан махсус тайёрланади.

Афғонистон ўзбекларининг ўйинлари хусусида Байҳақий, А. Навоий, З.М. Бобур, С. Айний асарларида ва қадимий дostonларимиздан бири “Алпомиш”да ҳам маълумотлар мавжуд.

Афғонистон ўзбекларининг анъанавий халқ ўйинлари минг йиллар давомида турли кўринишларда оммалашиб, халқнинг ижтимоий ҳаёти, маиший турмуш тарзи негизида тараққий этиб ҳозирги кунгача етиб келган. Айниқса, Афғонистон ўзбекларининг Наврўз, сумалак сайллари ва тўйларида ушбу ўйинлар ўйналади.

Хулоса қилиб айтадиган бўлсак, туркий халқларнинг анъанавий миллий ўйинлари туркийларнинг асрлар давомида шаклланган табиий ва тарихий эҳтиёжи сифатида шаклланган. Шу боисдан прототуркий жамиятнинг илк босқичлари инсонлар ўз машғулотларидан, яшаш тарзидан, меҳнатидан, яшаш шароитидан ҳамда ижтимоий муҳитдан келиб чиққан ҳолда ўйинларни ижод қилган. Шунингдек, туркийларнинг анъанавий миллий ўйинлари аجدодлар турмуши, меҳнати, тарбияси ҳамда ютуқларини ўзида акс эттирган. Улар соғлом авлодни шакллантирувчи тарбия воситаси ва болаларни ижтимоий-руҳий, ақлий ривожланишига хизмат қилувчи муҳим омил ҳисобланган. Ўйинлар улар ҳаётидаги бўшлиқни тўлдирадиган, танасидаги ортиқча кучни сарфлашга, етмаганини эса тўплашга ёрдам берувчи восита ҳисобланган. Асосан, кўчманчи турмуш-тарзига асосланган жамиятда айниқса болалар ўйинлар орқали ҳаётга тайёргарлик кўришган, турмушдаги қийинчиликларни енгиб ўтишга, иш ва курашда ғалаба қозонишни ўрганишган. Туркийлар учун миллий ўйинлар – бўш вақтни унумли ва мароқли ўтказишга қаратилган, жамиятда шахсни ақлан расо ва жисмонан соғлом бўлишга ундайдиган, жангларда кўтаринки руҳ ҳамда кайфият бағишлайдиган, мардликка, эпчилликка, чаққонликка қолаверса, эзгуликка чорловчи тарбия усули бўлиб хизмат қилган.

Адабиётлар

- Заҳириддин Муҳаммад Бобур. Бобурнома (Ўрта ёшдаги мактаб болалари учун). Нашрга тайёрловчи: П.Шамсиев. Муҳаррир: А. Ўктам. – Тошкент: Юлдузча, 1989.
- Махмуд ал-Кашғари. Диван Лугат ат-Турк. Перевод, предисловие и комментарии З. М. Ауэзовой. Индексы составлены Р. Эрмерсом. - Алматы: Дайк-Пресс, 2005.
- Саматова С.Ф. Маҳаллада миллий спорт ўйинларини ташкил этишнинг ижтимоий психологик хусусиятлари. Бухоро, 2011.
<http://uz.denemetr.com/docs/768/index-94225-1.html>
- Хўжаев А, Айтбаев А, Қўлдашев Ш, Джуманиязова Ф. Марказий Осиё тарихи хитой манбаларида (қадимий ҳамда илк ўрта аср ёзма ёдгорликларидан таржималар ва тадқиқотлар). – Тошкент, 2016.
- Aykut Kar. Divanü Lugati't-Türk'e Göre Çocuk Oyunları ve Günümüz Oyunlarına Etkisi//Uluslararası Türk Dünyası Eğitim bilimleri ve sosyal bilimler kongresi bildirileri. –Ankara, 2016.
- Arat R.R. Baburname (Baburun Hatıratı). II. Istanbul: Milliy Eğitim Basımevi, 1970.
- İmamoğlu, O., Taşmektepligil, M. Y., Türkmen, M. Türk kültüründe spor // Ondokuz Mayıs Üniversitesi Eğitim Fakültesi Dergisi, 10(1). 1997.
- Gül M, Uzun R.N, Çebi M. Türk kültürlerindeki geleneksel oyunlar ve sporlara yüzeysel bir bakış//Turkish studies. Ankara, 2018.
- Tamer K. Üniversitelerde Geleneksel Sporların Yeri ve Önem, Uluslararası Türk Halkları Geleneksel Oyunlar Sporlar Sempozyum Kitapçığı: Kahramanmaraş. 2017.
- Çin kaynaklarında Türkler. Han hanedanlığı tarihi. Bölüm 94 A/B. Hsiung-nu (Hun) monografisi (Açıklamalı Metin Neşri). Ayşe Onat, Sema Orsoy, Konuralp Ercilasun. – Ankara: Turk Tarih Kurumu Basımevi, 2004.

HAKASLARIN DAMA OYUNU «TOBİT», TÜRK DAMA OYUNU İLE KARŞILAŞTIRMA

Matos ÇERPAKOV*

Özet

Bu makalede Hakasya’da Tobit oyunun oluşumunu ve gelişimini açıklanmaktadır. Tobit oyunun spor olarak, müsabakaların gerçekleştirilmesi ve tarihçesini ele alınmıştır. Tobit oyunun Türk Dama oyunu ile kıyaslaması bu iki oyunun aynı kökten oldukları ortaya çıkmaktadır.

Anahtar kelimeler: Hakaslar, Altaylılar, Tuvalılar, Türkler, Tobit, Şatra, Şıdıraa, Dama

KHAKASIAN TABLE GAME TOBIT, COMPARISON WITH TURKISH CHECKERS GAME

Abstract

This article describes the formation and development of the Tobit game in Khakassia, traced the history of the formation of this game as a sport, with the holding of competitions. Comparison of the game of Tobit with Turkish checkers “Dama” gives reason to assert the relatedness of these two games.

Keywords: Khakas, Altaians, Tuvans, Turks, Tobit, Shatra, Shydyra, checkers

Sayan – Altay dağları bölgesinde yaşayan Hakaslar, Altaylılar, Tuvalılar arasında birkaç tür masa zeka oyunları temsil edilmiştir. Hakaslarda – “Tobit” oyunu, Altaylılarda – “Şatra” (Malçinova, 2011), Tuvalılarda – Tuva satranç “Şıdıraa” ve “Buga-Şıdıraa” (Sambu, 1978: 45)

Şatra ve şıdıraa ses bakımından benzemektedirler ve Moğolların “Şatar” kelimesinden gelmiş olup hepsi Farsların “şatranj” kelimesinden gelmektedirler (Sambu, 1978:46). Altaylıların “Şatra” ve Tuvalıların “Buga-Şıdıraa” oyunları tahtaları ve kuralları bakımından birkaç ayrıntıların dışında birbirine benzemektedirler. Belirtmek gerekir, Hakaslarda zeka masa oyunları arasında ses bakımından Şatara benzeyen bir kelime bulunmamıştır. Buga – Şıdıraa’ya benzeyen oyun Hakaslarda “Çelbigen” olarak adlandırılmıştır (Butanayev, 2014: 197)

Tobit dama oyunun Hakasları temsil eden mantık oyununun bir özel varyantıdır. Bu oyunu toprak üzerinde cetveli çizip oynamışlar. Oyun figürleri olarak aşık kemikleri veya hayvanların diğer kemikleri veya taşlar olmuştur. Bazı araştırmacılar bu oyun sadece Hakaslarda varmış diye belirtirler. Fakat Şorlar Rus dama oyunu “Toobat” olarak adlamalarına rağmen onlarda özel kurallar ve tobit tahtası yoktur, bunlar sadece Hakaslarda karşılanmaktadır (Sarajakov, 2019).

Eski zamanlarda Tobit oyunu dinlenildiği zamanlarda oynarlardı. Çağdaş zamanlarda Tobit oyunu birçok spor müsabakalarda oynarlar, özel karşılaşmalar

* Çerpakov Matos Aleksandroviç, Kırgız Cumhuriyeti Milli Bilimler Akademisi Anavatan Tarih Bölümü, matostcher@mail.ru

düzenlenmektedir. Tobit oyunu Hakasların milli bayramları Çıl Pazı ve Tun Payram programlara girdirmişler.

Bu makalede bahsedilen Tobit oyunu ve onun kuralları hem bilimsel makalelerde hem de resim edebiyatta karşılaşmaktadır. Hakasların etnografyasını araştırırken araştırmacı Butanayev V.Y. Tobit oyunun birkaç türünü ortaya çıkarmış. Onların genel çizimleri sonra Hakas spor dünyasının kabul eden genel kuralları kabul etmeye imkân vermiştir (Butanayev, Vernik, 1995: 23). Butanayev V. Ya. Eski zamanlarda aşık kemikler çıkık yönde “soğa” (“sına”) veya oyuk yönde “pöge” (“möge”) farklı yönlerde kullanıp oynadıklarını göstermektedir. Yaşlı Hakasları soruşturduğunda, çocukluk zamanında “tobit” kelimesini “aşık” oyunu anlamında kullandıklarını belirtmişler (Kazagaşeva, Abakan, 2019) Hakas dilindeki resim edebiyatta tobit oyunu Hakas yazarı Şulbayev O.P. eserlerinde karşılaşmaktadır ve bu tobit oyunun Hakaslar arasında çok yaygın olduğunu göstermektedir (Şulbayev, 2006:14).

“Tobit” kelimesinin etimolojisi kesin belli değil. Hakas – Rus sözlüğünde “Tobit” kelimesi böyle tasfir edilmiştir: “Tobit – dama oyunu; tobit oyunamak – dama oynamak; tobit resimli dokuma – kare resimli dokuma” (Hakas – Rus sözlüğü, 2006:634). Butanayev V. Ya. Rus etimoloji sözlüğüne dayanarak “herhalde kelime Rus “doved” kelimesinden gelmiştir, ki “doved” dama oyunun eski ismi. Ama bu kelimenin Rus diline Doğu dillerden de gelmiş olduğunun olasılığı da var” (Butanayev, 2014: 196)

Diğer yorumu Sarajakov N.T. öne sürmektedir. O Eski Türk sözlüğünde “tobık” kelimesine dikkat etmekte ve “tobit” kelimesinin “tobık” kelimesinden geldiğini iddia etmektedir (Sarajakov, 2019). Bunun ilavesi olarak Türk dilinin etimolojik sözlüğünde “topuk” ayağın toparlakça olan alt bölümü olarak yazılmıştır. Aynı orada bu kelimenin diğer bazı Türk dillerinde aşık kemiği anlamında özellikle Hakas dilinin Sagay ve Haas ağızlarında “tobık” olarak kullanıldığının örnekleri verilmiştir (Eren, 1999: 412). Böylece “Tobit” kelimesinin etimolojisi sorunu açık bırakılmaktadır.

Aynı şekilde bu oyun nereden geldiği sorunu açık kalmakta. Tobit oyunun müsabakalarında ön hakemi olan, bu oyunun en aktif popülerizatorü Tohtobin M. N. Tobit oyunun Rus dama oyuna benzediğini belirtmektedir. Tohtobin M. N. Rusların XVIII yy. Hakasya topraklarına gelmeden önce gümrükler yoktu ve yabancı misafirlere açıklar idi ve Tobit oyunu diğer halklardan gelmiş olabileceğini iddia etmekte.

Günümüzdeki Tobit oyunun versiyonu geçen yüzyılın 90lı yıllarda kabul edilmiştir. Oyun adımlarını kayıt yapmak için rakamları kullanmaya başlamışlar. Hakasya Cumhuriyetinin Askiz ilçesinin Tobit oyunun yarışmalarında ön hakem olan Tohtobin M.N. bu oyunla tanıştığında oyun tahtası farklı idi. Oyun tahtasında 4 çol (yol) (uzunluğuna çizgiler), 5 çapraz yollar ve 10 dama taşı var idi, bugün ise 5 yol, 4 çapraz yol ve 12 dama taşı genel kabul edilmiş kurallar. Çağdaş genel

görülmüş kurallar ortak olarak kabul edenler arasında olanlar Tohtobin M. N., Karamçakov A.G. ve Kilçıkakov A.G. idiler.

Hakasya'nın spor dünyasının kabul edildiđi oyun kuralları "Hakas milli oyunları ve yarışmaları" kitabında tasvir edilmiştir. Tobit oyunu böylece tasvir edilmektedir: "Tobit oyunu dama oyunun Hakas versiyonudur. Çok basit ve herkesin oynayabildiđi oyun hayvan yetiştiricilerin sevdiđi bir eğlence idi. Oyun ađı toprak üzerinde çizilir idi, oyun taşı olarak aşık kemikleri veya evcil hayvanların kemikleri kullanılır idi..." (Kilçıkakov, Sagalakov, 2007: 111)

Tobit oyunun çağdaş versiyonun ilk yarışı 2002 yılında "Hakas çiri" gazetesinin ön editörü Ugdıjekov A. S. girişkenliđi ile Abakan şehrinde düzenlenmiştir. Askiz ilçesinde Hakas milli oyunların yarışmalarında sık sık Tobit oyunu karşılaşır İlk zamanlarda tobit oyunu oynamak için oyun tahtaları yok idi ve kâğıt üzerinde oyun ađını çizip onları kopyalar idiler. Günümüzde oyun tahtaları oyun sevenlerin gücü ile basılıp kitapçılıklarda, hediyelik mağazalarda satılmaktadır. Hakasya Cumhuriyetinin Askiz ilçesinde Tobit oyunun özel yarışmalar Kalinin köyünün ortaokulunda her sene oyun sevenler A. S. Topoyeva, V.V. Tormozakov, M. N. Tohtobin tarafından düzenlenmektedir. Ayrıca Tobit oyunu Hakasların Milli Bayramı olan Tun Payram oyun programlarında yer almaktadır. 2017 yılında Taştıp ilçesinde Hakasya Cumhuriyeti düzeyinde ilk şampiyonluk düzenlenmiştir.

Yukarıda belirtildiđi gibi Tobit kelimesinin etimolojisi, nereden oyun geldiđi sorunları birçok sorular doğurmakta. Bu oyunun sadece Hakaslara ait olduđunun iddiasını öne sürmek mümkündür, fakat o kadar cimri olmayalım ve diđer Türk halkları arasında olup olmadıđına dair bir araştırma yapılması gerektiđi bir kanaatimiz vardır. Oyun kuralları ve özel tahta bu oyunun Rus dama oyunundan çok uzak olduđunu göstermektedir. Hakasların en yakın komşuları olan Altaylılar ve Tuvalılar arasında Tobit oyuna benzeyen bir oyun bulunmamıştır. Diđer Türk halkarın arasında bu oyuna benzeyen bir oyunun var olup olmasına dair bilimsel kaynakların kısıtlı olduđu için bu araştırma önümüzde mutlak olarak araştırması gerekir. Fakat Türk Dama oyunu hakkında birçok kaynakların var olduđu için Tobit oyunu Türk Dama oyunu ile kıyaslandırmak mümkündür (Novojilov vs, 1998: 74; Skiryuk, <http://lotos-khv.ru/game/games/turk.pdf/> erişim tarihi 25.08.2019).

İlk önce oyun tahtaların ve Dama taşların yerleřtirmelerin benzerlięi göze çarpmakta:

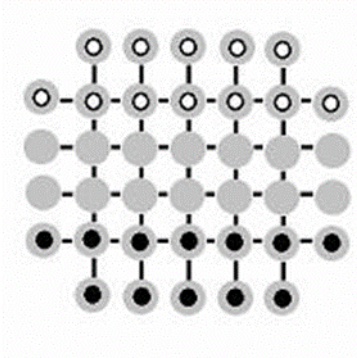

Tobit oyunu (res.1)

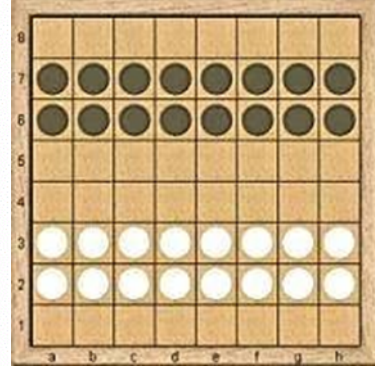

Dama oyunu (res.2)

Tobit ve Türk Dama oyunları uygun şekilde kıyaslandırmak için benzerlikler ve farklılıklar olarak iki tablo kullanılmakta.

Tablo 1. Benzerlikler:

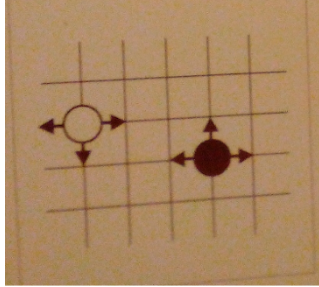
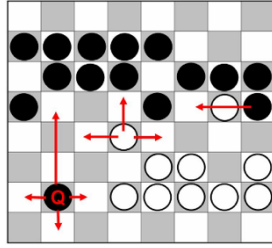
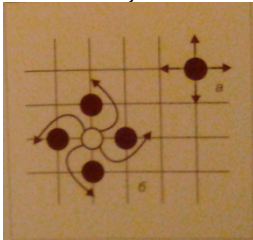
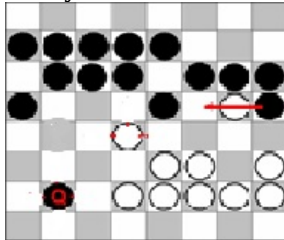
Oyunlar	Tobit (Ek 1 bakınız)	Türk Daması
Tahta ve oyun taşları	Karşit oyuncuların tahtada oyun taşları arasında 2 çapraz yol boştur (bak. res.1). İki çeşit oyun taşı var – hullar (kullar) ve Dama – Tobit	Karşit oyuncuların tahtada oyun taşları arasında 2 çapraz kareler boştur (bak. res.2). İki çeşit oyun taşı var – basit taş ve Dama
Oyun taşların yürüyüşleri	Oyun taşı hul (kul) bir kare öne, sola, sağa yürümektedir. Dama – Tobit her yöne gidebilir.  (res.3)	Oyun taşı bir kare öne, sola, sağa yürümektedir. Dama taşı her yöne gidebilir.  (res.4)
Taşı kazanma	<ul style="list-style-type: none"> - Eğer oyuncunun yürüyüşünde rakibin taşını kazanma imkânı var olsa o mutlaka kazanmalı. Rakip taşının arkasında boş alan varsa kazanma sadece o zaman olabilir. - Taşı kazanma sonrası bir yeni pozisiyondan taş kazanma imkanları var ise, kazanma devam etmektedir (bir adımda rakibin birkaç taşını kazanma imkânı var) - Taş kazanmanın birkaç varyantı olursa, oyuncu en fazla rakip taşları kazanabilme yolunu seçmelidir. - Taş kazanmasının birkaç eşit varyantı varsa oyuncu herhangiisini seçebilmektedir. - Basit taş önde, sağda, solda duran rakip taşı bir sonraki boş alana atlayıp kazanmaktadır. Tobit dama taşı ve Türk Dama taşı önde, sağda, solda ve arkada duran rakip taşı bir sonraki alan boş ise atlayıp kazanmaktadır. - Dama taşı basit taş gibi bir adımda rakibin birkaç taşını kazanabilmektedir. Rakip taşı kazandıktan sonra Dama taşı kazanan taşın sonraki alanda yer almazdır.  (res.5)  (res.6)	

Tablo 2. Farklılıklar:

Oyun	Tobit (Ek 1 bakınız)	Türk Daması
Tahta	Tahta 38 yol bitimi ve kavşaklardan oluşmakta (bak. Res.1)	Tahta 64 kareden oluşmakta (bak. Res.2)
Taşlar miktarı	12	16
Yürüyüş	Tobit – Dama öne, sağa, sola ve arkaya yollardan bir adım yürüyebilmekte (bak. Res.3).	Dama öne, sağa, sola ve arkaya istediği boş alana gidebilmekte (bak. Res.4)
Taş kazanma	Kul taşı arkada bulunan rakip taşı alabilmekte; Dama – Tobit yan kavşakta bulunan rakip taşı kazanmaktadır.	Basit taşlar arkada bulunan rakip taşı alamazlar; Dama taşı aynı çizgide bulunan rakip taşları herhangi uzaklıkta kazanabilmektedir.
	Oyun tahtasında sağda solda bulunan 8 yol bitimleri hareket için sadece bir yöne sahipler. Bunun anlamı, yol bitiminde bulunan oyun taşına saldırmak mümkün değil. Onu ancak kurbanlık taşı ile çıkartmak mümkün. Ve tek yol olduğu için kurbanlık taşı ile bile saldırı zorunluklar oluşturmaktadır. Aynı zaman bu alanlarda bulunan oyun taşları her zaman aktif hale çıkabilmektedir. Böylece, yol bitimlerinde oyun rezerveleri yerleştirmek mümkün (bak. Res. 1).	Yan adımların kullanma imkânı kanatların önemini yükseltmekte. Rus damasında yan dikeylerde bulunan damanın sadece bir tek yolu var, Türk daması iki yoldan gidebilir ve bunun anlamı Türk damasını kanatlarda kilitlemek daha zor böylece kanat saldırılarının önemini yükseltmektedir (bak. Res. 2). (Skiryuk, http://lotos-khv.ru/game/games/turk.pdf/ erişim tarihi 25.08.2019).

Tobit oyunun ve Türk Damasının Tablo 1 ve Tablo 2’de oyun taşların oyun tahtasında yerleştirmesi, taşların yürüyüş tarzının kıyaslayıp analiz etmesinin sonucu olarak bu iki oyunun akrabalık bağların var olması kesin çıkmaktadır. Belki bu bulguya dikkat edip Türk damasının özel isminin ortaya çıkartmasına dair bir araştırma yapılması gerektiğine eminim, ki Espanyolca, İtalyanca ve Fransızca dama oyuna aynı “DAMA” veya “DAMES” denilir. Fakat hiçbir Avrupa Damalarına benzemeyen, özel oyun kurallarına sahip Türk Daması diğer dama oyunların arasında özel bir yer almaktadır. Hakasların Tobit oyununa benzerliği Türk Damasının özel, aslı Türk oyunu olduğuna dair bir ispat olarak kabul edilir.

Ayrıca yukarıda belirtildiği gibi Rus damasını eski Rus “doved” kelimesinin etimolojisi daha kesin belirlenmemiş ve Türk dillerden alınmış olduğunun olasılığı büyüktür (<https://ru.wiktionary.org/wiki/дoвeдъ/> erişim tarihi 25.08.2019) ve bundan itibaren Türk Damasını asıl ismi fonetik olarak “Tobit”e yakın söylenildiği tahmin edilebilir.

Hakasların ve Türklerin akraba halkların olduğu bellidir ve bu akrabalık bizim kültürümüz, dilimiz ve düşünce tarzımızda zaman ve alan uzaklıklara rağmen ortaya çıkmaktadır. Daha ilerdeki araştırmalar, kıyaslamalar daha da büyük ortak kültürel tabakasını açmasına yol açacağını eminim. Belki Tobit oyuna benzeyen diğer Türk halklar arasında oyun bulunabilir ve ilerdeki zamanlarda Tobit oyunu “Göçmenler Oyunları”nda da temsil edilmiş olacak.

Kaynaklar

1. Malçinova E.A. Çoçkina M. P. “Simvolika altayskoy igrı v Çatra” Materialı VII mejdunarodnoy nauçnoy konferentsii molodih uçonih “Nauka i obrazovaniye – 2011” 25-26 Nisan, 2011 bölüm VII
2. Sambu İ.U. “Tuvinskiye narodniye igrı”, Kızıl 1978
3. Butanayev V.Y. “Budni i prazdniki türkuv Hongoraya / Tolı Hooray çonniñ olañay paза uluğ künneri”, Abakan 2014
4. Sarajakov N.T. “Hakas çonınıñ oyınnarınıñ tili paза kibirleri / Narodniye igrı hakasov: yazık ş traditsii” Mastıra tezi, Hakasça, Abakan 2019
5. Kilçicakov A.G., Sagalakov N.U. “Hakasskiye narodniye igrı i sostyazaniya”, Abakan 2007
6. Butanayev V.Y., Vernik A.A. “Detskiye igrı i sportivniye sostyazaniya narodov Hakası”, Abakan 1995
7. Şulbayev O. “Ançuça”, Ağban / Abakan 2006
8. Hakassko – Russkiy slovar pod obşçey redaksiyey Subrakova O.V., Novosibirsk 2006
9. Drevnetürkskiy slovar, Leningrad 1969
10. Hasan Eren “Türk Dilinin Etimolojik Sözlüğü”, Ankara 1999
11. Novojilov V.İ, İvanova N.A., Bjitskih M.A. Oyunda kendini denetle Sankt-Peterburg, 1998
- Bilgi verenler:
 12. Çerpakova Tatyana Romanovna, 1942 doğumlu, doğan yeri – Aarı-Paarı köyü, Abakan 2019.
 13. Tohtobin Mihail Nikolayeviç, 1943 doğumlu, doğan yeri – Sos-Piltiri (Ust-Sos), Askiz 2019
- İnternet kaynakları:
 14. <https://skyruk.livejournal.com/339712.html>
 15. <http://lotos-khv.ru/game/games/turk.pdf>
 16. <https://ru.wiktionary.org/wiki/дoвeдъ>

Ek 1

Tobit oyununun kuralları:

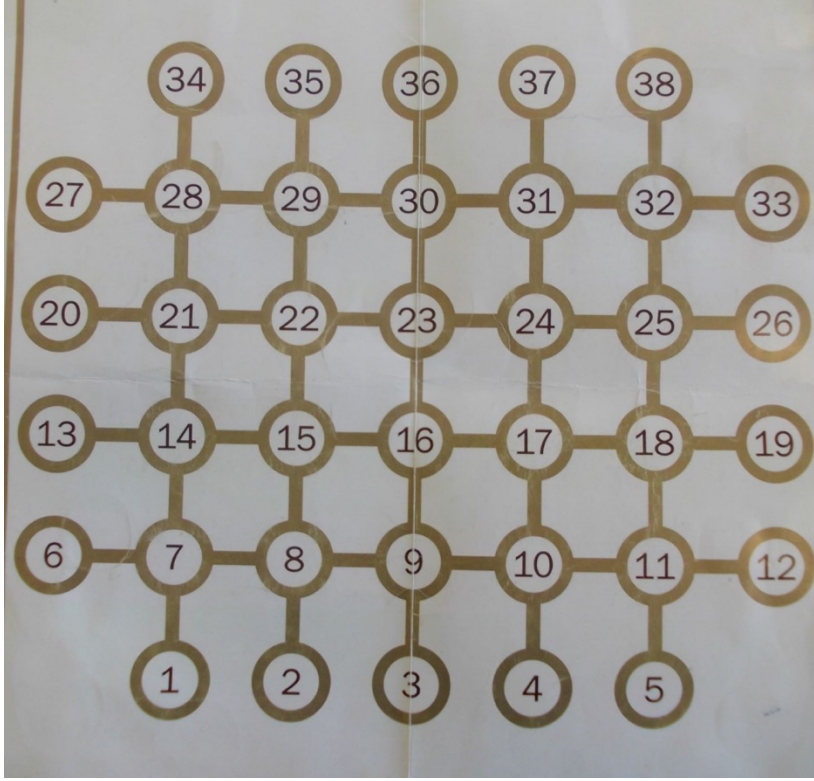

Oyun tahtası ve taşlar:

1. Oyun tahtasında bir ağ bulunmakta, ağ dokuz çizgiler - yollardan oluşmakta, onlardan beşi birbirine paralel ve aynı uzunlukta diğer birbirine paralel ve aynı uzunlukta dört yollarla dik açıda kesişmekte hem de yolların uçları kesiştiği noktadan dışarı çıkmaktalar.

2. Yollar arasındaki kare şeklindeki alanın ismi köl (göl). Bir oyuncudan diğer oyuncuya giden yollar dikey, onlarla kesiştiği yollar çapraz sanılmakta.

3. Oyun taşları - hullar (kullar) (onikişer beyaz ve siyah) dikey yolların karşı tarafların uçlarında ve son çapraz yolların dikey yollarla kesiştiği noktalarda yerleştirmektedir.

Taşların yürüyüşleri:

1. Hullar yollardan öne, sağa, sola bir kavşak mesafede dikey yolun sonuna kadar yürümektedir. Eğer oyun sürecinde herhangi karşı tarafın dikey yolun ucuna ulaşsa hül tobite dönmekte ve arkaya yürüyebilme hakkını kazanmaktadır. Her tarafın birkaç tobiti olabilir.

2. Tobit basit huldan farklı olarak yollardan herhangi boş kavşağı tutabilir ve herhangi dört tarafa gidebilir. Sadece boş kavşak veya yol bitimlerini tutabilir. Kendi hullar üzere atlayamaz.

Taşları kazanma:

1. Hul mutlaka yan kavşakta bulunan ve arkasında kavşağı (yolun ucu) boş olan rakip taşı (hul, tobit) kazanmalıdır. Kazanma yapan taş rakip taş üzere atlayarak boş kavşağı tutar. Kazanılan taş tahtadan alınır. Dört tarafta (önde, arkada, sağda, solda) bulunan taşlar kazanılabilir.

2. Bir yürüyüşte hul (tobit) yolunda bulunduğu tüm taşları kazanmalı. Birkaç kazanma fırsatı bulunsa, kazananın yol seçme hakkına sahiptir.

Aynı, hul veya tobit ile kazanmak oyuncu kendisi seçer.

Yürüyüş:

1. Bir hulun bir kavşaktan komşu kavşağa geçiş bir yürüyüş sayılır. Ne kadar taş kazanılır farketmeden bir yürüyüş sayılır.

2. Oyun başlangıcında beyaz taşlar ilk yürüyüş hakkına sahipler.

Kayıtlama:

1. Tobit oyunda kararlaştırılan işaretler sistemini kayıtlama denilir. Tüm yollar uçları ve kavşaklar 1 den 38 kadar numaralanır.

2. Oyun başında beyaz hullar 1 den 12 kadar numaralarda yer alır, siyahlar 27den 38 kadar.

3. Yürüyüş defies işareti ile yazılır (7—14, 29—22) vs. Kazanmada kayıt aynı fakat defis işareti yerine iki nokta yazılır (8:22). Eğer birkaç taş kazanılmış ise üzerinde kazanma olan tüm kavşaklar yazılır (7:21:23:36).

Neticenin tayini:

1. Karşılama neticesi utıs – zafer ve hayım – beraberlik olabilir.

2. Oyun bir oyuncu tarafından yenilmiş sayılır eğer:

- a) o kendisi yenilgiyi kabul eder;
- b) onun tüm taşları alınmış;
- c) yürüyüş sırası gelince tüm hullar yollar uçlarında rakip taşlar tarafından kapanmış olup yürüyemez hale gelmişler.

Zaferci utıs (zafer) için 2 puan alır, yenilen — 0.

3. Hayım (beraberlik) tayin edilir:

- a) rakip taraflar ikisi de kabul ederse;
- b) pozisyon 3 defa tekrarlınsa.

Hayım yapan oyunculara birer puan verilir.

Müsabakaların yapılması:

Oyuncuların sayısına göre müsabakalar daire

Olimpik vs sistemlere göre düzenlenebilir. Gruplara bölünmeli ve ardından final varyantları da olabilir. Müsabaka düzeni (özel, takım) kaidede gösterilir.

Ek 2
Tun Payram geleneksel Hakas bayramında çocuklar Tobit oyunu yarışma sırasında.



DİVANÜ LÛGAT-İT TÜRK'TE YER ALAN SPOR KAVRAMLARI

Onur YILDIZ*

Özet

Tarihi kaynaklar açısından sözlükler de diğer kaynaklar kadar araştırmacılar için kıymetli yardımcılarıdır. Özellikle de toplumların kültürel hayatlarıyla ilgili çalışmalarda sözlüklerin üstlendiği görevlere baktığımız zaman kavramların yapısal olarak doğru okunması, anlamının doğru açıklanması gibi durumların dışında yazıldığı dönemi de en iyi şekilde yansıtan kaynaklardan biridir. Türk tarihinin ve kültürünün önemli yapı taşlarının da başında gelen sözlükler, Türklerin hayatlarında kullandıkları dillerin birer armağanıdır. Türklerin kullandıkları diller ya da lehçeler açısından farklılıklar olsa da kavram zenginliği onların dillerine verdikleri önemi de göstermektedir. Türk dilinin zenginliğini ve önemini gösterebilmek amacıyla önemli yazarlar tarafından çeşitli şekillerde sözlükler kaleme alınmıştır. Bunlar arasında ilk olan ise Kaşgarlı Mahmud'un Divanü Lûgat-it Türk adlı eseridir. Kaşgarlı Mahmud Türk dilinin Arap dili kadar zengin olduğunu ifade etmiş ve Türk illerini tek tek gezerek dille ilgili materyallerini toplayıp Divanü Lûgat-it Türk adlı sözlüğünü meydana getirmiştir. Divanü Lûgat-it Türk'te çeşitli kavramlar dışında Türk boylarının, önemli kişilerin ve yerlerin adlarına da rastlanılmaktadır. Türklerin uyguladıkları sporlarla ilgili kavram ya da anlamları için kimi zaman sözlüklerden yardım almamız gerekmektedir. Eski Türklerin sporlarıyla ilgili kavramlara baktığımız zaman öncelikle kullanılacak sözlüklerden birisi de Divanü Lûgat-it Türk'tür. Türklerin sportif faaliyetlerine göz attığımız zaman uzun bir dönem bu faaliyetleri askeri disiplin içerisinde uyguladıkları görülmektedir. Askeri disiplin dışında kurultaylarda, düzenledikleri toylarda ve diğer birçok eğlencelerinde sportif mücadeleler yaptıkları kaynaklarda yer almaktadır. Türkler bugün hala dünya üzerinde kitleleri peşinden koşturarak sportif faaliyetlerin de mimarı olmuşlardır. Ancak çeşitli şekillerde diğer toplumlar bu sporlarda Türklerin katkısını es geçmekte ve kendilerine mal etmeye çalışmaktadırlar. Kaşgarlı Mahmud'un kendisinin ifadesiyle çok zorluk çekmiş olsa da Türkler için oldukça kıymetli bir eser meydana getirmiş ve bu eserde de Türk sporlarıyla ilgili kavramlara da yer vermiştir. Bu da Türk sporlarının tarihini çok eskiye götürebilmemize destek olmaktadır. Divanü Lûgat-it Türk'te özellikle at ile ilgili kavramlar sıklıkla geçmektedir ve bu eser Türklerin atla uyguladıkları sporlar hakkında bilgi vermesi açısından destekleyici durumdadır. "Yarış" kavramı eserde yer alan birçok kavramın açıklamasında ya da örneklemelerde oldukça fazla yer almaktadır. Ayrıca Kaşgarlı Mahmud bazı sporlarında uygulanma yöntemi ile ilgili açıklama yapmaktadır. Örneğin "Tepük," kavramı bunlardan en bilinenlerin başında gelmektedir. Kaşgarlı Mahmud kaleme aldığı eserle Türk dilinin değerini göstermekle kalmamış, Türk kültürünün de geleceğe aktarılmasında kritik rol almıştır.

Anahtar Kelimeler: Türk, Kaşgarlı Mahmud, Divanü Lûgat-it Türk, Spor.

SPORTS CONCEPTS IN DİVANÜ LÛGAT-IT TÜRK

Abstract

Dictionaries in terms of historical sources are helpers for researchers as valuable as other sources. Especially when we look at the tasks undertaken by dictionaries in studies related to the cultural life of societies, are one of the sources that best reflect the period in which they are written apart from situations such as a structurally correct reading of the concepts and explaining the meaning correctly. Dictionaries, which are one of the important building blocks of Turkish history and culture, are a gift of the languages used by Turks in their lives. Although there are differences in terms of the languages or dialects used by the Turks, the richness of the concept also shows the importance they give to their

* Ankara Üniversitesi, Dil ve Tarih-Coğrafya Fakültesi Doktora Öğrencisi, yldz10ur@gmail.com

languages. In order to demonstrate the richness and importance of the Turkish language, dictionaries were written by various authors in various ways. The first of these is the work of Mahmud of Kashgarli called *Divanü Lûgat-it Türk*. In order to show this richness, Mahmud of Kashgarli visited the Turkish provinces one by one and collected his materials related to the language and created his dictionary called *Divanü Lûgat-it Türk*. Apart from various concepts, the names of the Turkish tribes and the names of important people and places are also found in *Divanü Lûgat-it Türk*. Sometimes we need to get help from dictionaries for the concepts or meanings of the sports that the Turks practice. When we look at the concepts related to the sports of the ancient Turks, one of the dictionaries to be used is *Divanü Lûgat-it Türk*. When we look at the sporting activities of the Turks, it is observed that they have been practicing these activities in military discipline for a long period. Apart from military discipline, they are involved in the *kurultai*, the banquets they organize and the resources they make sportive struggles in many other entertainments. The Turks today, are still the architects of the sporting activities that pursue the masses in the world. However, in various ways, other societies overlook the contribution of Turks in these sports and they show these as their own sports. Mahmud of Kashgar, in his own words, has created a very valuable work for the Turks, even though he has suffered a lot of difficulties, and he has included concepts related to Turkish sports in this work. This supports us to take the history of Turkish sports far back. In *Divanü Lûgat-it Türk*, especially the concepts related to the horse are frequently mentioned and this work is supportive in terms of providing information about the sports that the Turks practice with horses. The concept of "racing" is pretty contained in the description or sampling of many concepts in the work. Also, Mahmud of Kashgar makes a statement related to the method of application in some sports. For example, the concept of "Tepük" is one of the most known of these. Mahmud of Kashgarli not only showed the value of the Turkish language through his work but also took a critical role in the transfer of Turkish culture to the future.

Keywords: Turk, Mahmud Kashgari, *Divanü Lûgat-it-Türk*, Sport.

Giriş

Türklerin yaşadıkları coğrafya, siyasi, askeri ve ekonomik durumları komşuları açısından merak ve araştırma konusu olmuştur. Bu zahmetli araştırmaları dönemine göre düşündüğümüzde günümüzdeki kadar kolay olmadığı da açıktır. Ancak tüm zorluklara rağmen araştırmacılar zorluklara katlanarak kaliteli eserler meydana getirmişlerdir. Türkleri en iyi tanıyan ve yine kendilerinden biri olan ve birçok Türk iline seyahat eden Kaşgarlı Mahmud'dur¹. Kaşgarlı'nın bu seyahati ve kaleme aldığı notlar Türk dili, tarihi ve kültürü açısından paha biçilmez bir değere sahiptir. Ayrıca eserini Araplara Türkçe'yi öğretmek ve Türkçe'nin zenginliğini gösterebilmek için kaleme almıştır. Divanü Lûgat-it Türk, Türk tarihi açısından ilk sözlük olma özelliğiyle de dikkat çekmektedir (Kaçalın, 1994: 446-449). Kaşgarlı Mahmud, sadece bir sözlük kaleme almamıştır, o bir milletin hayatını, tarihini, dilini, kültürünü tanıtmaya görevini üstlenmiştir. Divanü Lûgat-it Türk hiç kuşkusuz Türk dili, Türk sosyal hayatının bütün milli özelliklerini yansıtmakta ve bizlere öğretmektedir (Gömeç, 2017: 773). Böyle güzel bir amaç edinen Kaşgarlı Mahmud'un hayatı ile ilgili önemli ipuçları eserinde yer almıştır ancak burada hayatından çok eserinde yer verdiği Türk sporlarıyla ilgili kıymetli kavramlar üzerinde duracağız.

I. Türklerin Spora Bakışları ve Sportif Faaliyetleri

Türklerin yaşadıkları alanların coğrafi yapısı, konargöçer hayat tarzları ve askeri yetenekleri onların aslında yerleşik olan toplumlardan daha fazla mücadele içinde olmalarına sebep olmuştur. Çünkü konargöçer hayatın getirdiği dinamiklik Türkleri fiziki ve stratejik yönden güçlendirmekteydi. Uyguladıkları sportif faaliyetler aslında onların hayat tarzının bir parçasıydı ve bunu küçük yaşlardan itibaren uygulamaya çalışıyorlardı. Çin kaynakları da bu durumu "*Erkek çocuklar koyuna binerek kuş ve farelere ok atar, biraz büyüyünce tilki ve tavşanları avlayıp bunların etini yerlerdi*" (Han Hanedanı Tarihi Hsiung-nu (Hun) Monografisi, 2014: 1) ifadesiyle desteklemektedir. Türkler için spor bir araç değil hayat mücadelesine hazırlanabilmek için bir amaç olarak görülmekte ve uygulanmaktadır. Uygulanan sportif faaliyetler, savaş gibi durumlara hazırlık amaçlı olduğu kadar kimi zaman toy, kurultay, düğün gibi eğlenceli durumlarda da karşımıza çıkmaktadır. Bu durumlarda toplumun birlik beraberlik duygusu pekiştirilmekte, beyler yemekler ve eşyalar vererek fakirleri ve açları doyurmakta, giydirmektedir (Gömeç, 2016: 52). Türklerin hayatlarında birliktelik duygusu her zaman ön planda olmuş ve mücadelelerinde onlara fayda sağlamıştır. Sportif faaliyetlerde onların birliktelik

¹ Kaşgarlı Mahmud'un hayatı ve kaleme aldığı eseri ile ilgili ayrıntılı bilgi için bkz. Kaşgarlı Mahmud, *Divanü Lûgat-it Türk*, Türk Dil Kurumu, Çev. Besim Atalay, Ankara 2013, C.I, s.VII-XXXVI; Kaşgarlı Mahmud, *Divânu Lugâti't-Türk*, Türk Dil Kurumu, Çev. Ahmet Bican Ercilasun, Ziyat Akkoyunlu, Ankara 2018, s. XVII-XCİİ.; Ömer Faruk Akün, "Kaşgarlı Mahmud", *Diyanet İslam Ansiklopedisi*, C.XXV, s.9-15. (Kaşgarlı Mahmud'un Besimi Atalay çevirisi bundan sonra metin içerisinde DLTA, Ahmet Bican Ercilasun ve Ziyat Akkoyunlu çevirisi bundan sonra metin içerisinde DLTb şeklinde yer alacaktır.)

duygusunu ve mücadelelerini perçinlemiştir. Kaşgarlı Mahmud, Divanü Lûgat-it Türk adlı eserinde Türklerin uzun zamandan beri uygulamakta oldukları sportif faaliyetlere ve bu sportif faaliyetlerle ilgili kavramlara eserinde yer vermiştir. Böylelikle günümüzde Türklere ait olan sportif faaliyetlerin çeşitli şekillerde sanki “diğer toplumlar tarafından bulunmuş, ilk olarak onlar tarafından uygulanmış” gibi iddialarına cevap verebilmek için önemli ve sağlam bir dayanaktır.

I.a. Güreş

Türkler arasında özellikle güreş oldukça mücadele gerektiren bir spor olarak görülmekte ve sevilmektedir. Kaşgarlı Mahmud’un eserinde de *kür* kavramı yiğit, azimli, korkusuz, sarsılmaz, pek yürekli, kabadayı adam anlamlarında kullanılmaktadır (DLTa, 2013, C. I: 324-325; DLTb, 2018: 142). Kür kavramı günümüz Türk lehçelerinde güreş kavramında kendisine yer bulmakta ve şu şekillerde yer almaktadır: *küreş, küröş, küraş, küres, köraş* (Ercilasun ve diğerleri, 1991: 294-295). Kaşgarlı Mahmud’un eserinde *çalış/çelme* (DLTa, 2013, C.I: 368; DLTb, 2018: 142; İbni Mühenna Lügati, 1997: 24) kavramı güreşe denk gelmektedir. Güreşte bazı tekniklerle ilgili olarak da *salış ve badga/ bagda* kavramları bulunmaktadır (DLTa, 2013, C.II, s.109; C.III, s.288; DLTb, 2018; 263,569). Bu tekniklerle ilgili Kaşgarlı’nın eserinde örneklemeler de bulunmaktadır. Örneğin “*ol meniñ birle çalıdı / o, benimle güreşti* (DLTa, 2013, C.II: 108; DLTb, 2018: 263)”, “*ol anıñ adhakın badgadı / o, onun ayağını güreşte yakaladı, bağladı, çelme vurdu* (DLTa, 2013, C.II: 288; DLTb, 2018: 335)”, “*ol anı bagdadı / o, onun ayağını -güreşte- sarmaya aldı* (DLTa, 2013, C.II: 364)” gibi örneklemeler bulunmaktadır. Ayrıca “*kız birle küreşme, kısrak birle yarışma / kızla güreşme, kısrakla yarışma* (DLTa, 2013, C.I: 374; DLTb, 2018: 207)” atasözünde de güreşte genç bir kızla, yarışta da genç bir kısrakla yarıştığına yenilebileceğini ifade etmektedir. Çin kaynaklarında ise Türklerin güreş sporuna *toslama* adı verilmektedir ve bu sporun Türkler aracılığıyla öğrenildiği düşünülmektedir (Eberhard, 1940: 210-211). Güreşte sporcuların birbirleriyle kimi zaman kafa kafaya mücadelesinden dolayı bu şekilde isimlendirilmiş olabilir. Ancak güreş sporu sert bir spor olduğundan Çinliler tarafından tehlikeli bulunmaktadır (Kafalı, 2000: 3). Sportif faaliyetler kimi zaman tehlikeleri içerisinde barındırmaktadır ve bu tehlikelere karşı öncelikle sporcular kendilerini korumaları gerekmektedir.

I.b. Avcılık

Avcılık ise Türkler arasında kimi zaman geçim kaynağı, yiyecek ihtiyacını karşılamak için kimi zamansa sportif bir faaliyet olarak uygulanırdı. Türklerin özellikle avcılıkta kullandıkları eşyalar, çeşitli bulgular, runik harfli yazıtlardaki ifadeler ve kaya resimlerinde ustaca işlenmiş av sahneleri² dikkat çekicidir (Ögel,

² Bahaeddin Ögel, *İslamiyetten Önce Türk Kültür Tarihi*, Türk Tarih Kurumu, Ankara 2014, s.13-19; Hatice Şirin User, “Göktürk Yazıtlarında Av”, *Av ve Avcılık Kitabı*, Edt. Emine Gürsoy Naskali, Hilal Oytun Altun, Kitabevi Yayınları, İstanbul 2008, s.37-39; Hüseyin Namık Orkun, *Eski Türk Yazıtları*, Türk Dil Kurumu, Ankara 2011, s.137,273; Servet Somuncuoğlu, *Saymaltaş Gökyüzü Atları*, Atok Yayınları, Ocak 2011.

2014: 13-19; Şirin User, 2008: 37-39; Orkun, 2011: 137-273). Divanü Lûgat-it Türk'te avcılık sporu ile ilgili önemli kavramlar bulunmaktadır. Kaşgarlı av kavramıyla ilgili ilk olarak Oğuzların *av*, Oğuzlar dışında Türklerin *aw* şeklinde kullandıklarına değinmektedir (DLTa, 2013, C.I: 81; DLTb, 2018: 38; İbni Mühenna Lûgati, 1997: 13). *Av*, Türkler için sadece ihtiyaç giderebilmek için değil, askeri yeteneklerini gösterebilmelerinde hazırlanmak için yararlanılmaktaydı. Türklerin askeri amaçla düzenledikleri sürekle ya da sürgün avı da Divanü Lûgat-it Türk'te *sıgır/sagır* kavramıyla yer almaktadır (DLTa, 2013, C.I: 364; DLTb, 2018: 156). Türklerde sürekle avlarına ordu-millet anlayışıyla herkes katılır ve bu sayede savaş taktiklerini de uygulama şansı elde ederlerdi. Ayrıca Kaşgarlı Mahmud'un eserinde *keyik* kavramı zaman zaman av yerine zaman zaman da yabancı hayvan, vahşi hayvan şeklinde kullanılmıştır (DLTa, 2013, C.III, 168; DLTb, 2018: 417). Bazı kavramların örneklemelerinde bunu görebilmek mümkündür; tütüşdi kavramının örneklemeinde "*ol manğa keyik tütüşdi / o, bana avı yakalamakta yardım etti*" (DLTa, 2013, C.II: 88-89; DLTb, 2018: 257)", ilin kavramının örneklemeinde "*keyik tuzakka ilindi / av tuzağa takıldı*" (DLTa, 2013, C.I: 206; DLTb, 2018: 100)" gibi örneklemeler yer almaktadır ve bu örnekleri eserden hareketle arttırabilmek de mümkündür. Türkler arasında beylerin de ava katıldığı bilinmekte ve bu Divanü Lûgat-it Türk'te "*beg aw avladı / bey av avladı*" şeklinde yer almaktadır (DLTa, 2013, C.I: 287; DLTb, 2018: 127). Avda başarılı olabilmek, avı elinden kaçırmamak için tuzaklar kurulması gerekmektedir. Kaşgarlı Mahmud'un eserinde de tuzak kavramı *tor/tör* şeklinde yer almaktadır (DLTa, 2013, C.III: 121; DLTb, 2018: 397). Tuzak kurarken çeşitli canlıları yakalamak için yem olarak sıçan cinsinden *küzün/küzen* adı verilen hayvan kullanılmaktadır (DLTa, 2013, C.I: 404; DLTb, 2018:174). Bunun dışında Türklerde özellikle yırtıcı kuşla avcılık da önemli bir yer tutmaktaydı. Divanü Lûgat-it Türk'te bu kuşlar için *karakuş/tavşancıl* (DLTa, 2013, C.III, 221; DLTb, 2018: 144), *elkuş/ilkuş* (DLTa, 2013, C.I: 149; DLTb, 2018: 144), *laçin/şahin* (DLTa, 2013, C.I: 331; DLTb, 2018: 176), *çağrı/doğan/çakır* (DLTa, 2013, C.I: 421; DLTb, 2018: 182), *küzkünek/közkünek* (DLTa, 2013, C.I: 528; DLTb, 2018: 229), *togrıl* (DLTa, 2013, C.I: 482; DLTb, 2018: 210), *baykuş/kuburga/koburga/ühi(ügi)* (DLTa, 2013, C.I: 161,489; DLTb, 2018: 214,396), *yabakulak* (DLTa, 2013, C.III: 56; DLTb, 2018: 372), *sonğkur/sunkur* (DLTa, 2013, C.III: 381; DLTb, 2018: 503), *çibek karguy* (DLTa, 2013, C.I: 388; DLTb, 2018: 167) isimleri yer almaktadır. Bu kuşların birçoğunu Türkler av kuşu olarak kullanmaktadırlar. Ayrıca Divanü Lûgat-it Türk'te kuş avlamak için yapılan tuzağa da *yapgak* adı verilmektedir (DLTa, 2013, C.III: 42; DLTb, 2018: 367). Avcılık için yaşadıkları coğrafyanın şartları ve konargöçer hayat Türklerle kolaylık sağlamaktaydı. Bazen yaşadıkları coğrafyada suya yakınlıkları onların avcılıklarını da belirleyebilmekteydi. Kaşgarlı Mahmud'un eserinde Türklerin balık avcılığıyla uğraştıkları da görülmektedir. Balık avlamak için kullanılan eğri demire ve oltaya "*argağ/ırgag*" (DLTa, 2013, C.I: 14; DLTb, 2018: 72)", balık avı için kullanılan ağa ise "*izdenğ*" (DLTa, 2013, C.I: 116;

DLTb, 2018: 57)” adı verilmektedir. Türkler yaşam alanlarını seçerken avın bol olabileceği alanları tercih etmekteydiler. Bunun yanında av için kullandıkları aletler de çoğunlukla savaş alanlarında kullandıkları ok, yay gibi uzak mesafeden attıkları silahlardan oluşmaktaydı³. Avın doğru bir şekilde yapılması için kullanılan aletler kadar avcının da yetenek, zekâ, hız ve cesaret sahibi olması gerekirdi. Arap yazarlardan Cahiz, Türklerin yürürken bir anda sağa-sola gittiğini, avlanabilmek için dağa tırmanmaktan çekinmediğini ve vadileri gezdiklerini ifade etmiştir. Uzun bir süre yaya olarak yürümüş olsalar da herhangi bir avla karşılaştıklarında yorulmamış gibi avın peşine takılırlarmış (Cahiz, 2017: 100-101). Görüldüğü üzere Türklerin avcılığa verdiği değer diğer toplumlar tarafından da dikkatle izlenmiş ve eserlerinde yer almıştır.

I.c. Okçuluk

Türk tarihine tanıklık eden önemli silahlardan biri olan ok ve yay, Türklerin oluşturduğu runik alfabede de kendisine yer bulmuştur⁴. Türklerde genci, yaşlısı, kadını erkeği kısacası herkesin sevdiği sporlardan biri de şüphesiz okçuluktur. Türkler için ok tek başına bir silah olmayıp çeşitli şekillerde yapılan yay ile birlikte kullanılarak inanılmaz bir güç sağlamaktadır. Kaşgarlı Mahmud’un eserinde ok kavramı yine bilinen adı “ok” ile yer almakta ancak farklı anlamları da bulunmaktadır (DLTa, 2013, C.I :37; DLTb, 2018, :17). Yay ise “ya” şeklinde eserde yer almaktadır (DLTa, 2013, C.III: 215; DLTb, 2018: 440). Türklerin ok ve yay kullanması diğer toplumların da dikkatini çekmiş ve bunu öğrenebilmek için çaba harcamışlardır. Türkleri attan ayrı düşünemediğimiz gibi, ok ve yaydan da ayrı düşünemeyiz (Kafalı, 2000: 3). Divanü Lûgat-it Türk’te okçulukla ilgili kavramlar ve örneklemeler oldukça fazladır. Divanü Lûgat-it Türk’te yay gibi çeşitli aletlerin yapıldığı akçaağaca *kürt* kavramıyla yer verilmiştir (DLTa, 2013, C.I: 343; DLTb, 2018: 148). Kaşgarlı’nın eserinde boynuzundan yay yapılan erkek geyiğe *teke* denilmektedir (DLTa, 2013, C.III, 238; DLTb, 2018: 446). Türklerin sadece ağaçlardan değil, farklı malzemeleri birleştirerek yaylar yaptıklarını görmekteyiz. Türkler tarafından yapılan ve kullanılan yaylar genellikle bileşik⁵/kompozit şeklindeki yaylardı. Türklerin kullanmış oldukları bileşik yaylar ve ıslıklı/vızıldayan⁶ oklar Çinlilerin de ilgisini çekmiş ve onların kullandıkları yaylar sayesinde kendilerine üstünlük kurdukları düşüncesiyle bu yayları kullanmayı

³ Türklerin kullandıkları silahlarla ilgili ayrıntılı bilgi için bkz. Erkan Göksu, *Türk Kültüründe Silah*, Ötüken Neşriyat,

⁴ Kök Türk Alfabesi ve ayrıntılı bilgi için bkz. Hüseyin Namık Orkun, *Eski Türk Yazıtları*, Türk Dil Kurumu, Ankara 2011, s.17.

⁵ Türklerin kullandıkları yaylar ağaç, boynuz ve sinirden yapılan kompozit (karışık) yaylardır. Bu yaylara mürekkep yay, katıncay gibi isimlerde verilmektedir. Ayrıntılı bilgi için bkz. Ünsal Yücel, *Türk Okçuluğu*, Atatürk Kültür Merkezi Yayınları, Ankara 2015, s. 464,471; Eberhard, a.g.m., s. 214.

⁶ Mo-tu (Mete) tarafından yapılan ıslıklı ok bunun en basit örneğidir ve Türkler tarafından geliştirilmiştir. Ayrıntılı bilgi için bkz. Bahaeddin Ögel, *Büyük Hun İmparatorluğu Tarihi*, Türk Tarih Kurumu, Ankara 2015, C.I, s.152; L.N. Gumilev, *Hunlar*, Çev. D. Ahsen Batur, Selenge Yayınları, İstanbul 2002; s.79; Sergey Grigoryeviç Klyastorniy, *Kadim Avrasya’nın Bozkır İmparatorlukları*, Çev. Serkan Acar ve Diğerleri, Arkeoloji ve Sanat Yayınları, İstanbul 2018, s. 33.

öğrenme çabasına düşmüşlerdir⁷ (Eberhard, 1940: 214). Okun ucuna takılan demir temrene *başak* adı verilmektedir (DLTa, 2013, C.I: 378; DLTb, 2018: 162), *temürgen* kavramı da Oğuzca ok temreni anlamındadır (DLTa, 2013, C.I: 522; DLTb, 2018: 227). Kaşgarlının eserinde temrensiz ok ve öğrence oku olarak *kalwa* (DLTa, 2013, C.I: 426; DLTb, 2018: 185) ve *ulun*⁸ kavramları yer almaktadır (DLTa, 2013, C.I: 78). *Tili* kavramı da temren yuvasından okun yukarısına doğru sarılan sırım olarak geçmektedir (DLTa, 2013, C.III: 233; DLTb, 2018: 448), temrenin şişkince olan yerine de *çirguy* adı verilmektedir (DLTa, 2013, C.III: 241; DLTb, 2018: 452).

Ok ve yayın dikkatli bir şekilde saklanabilmesi için Türkler çeşitli aletler yapmaktaydılar. Bunlar arasında Divanü Lûgat-it Türk'te yer alanlar ise okun ve yayın korunması için *kurugluk*, *gedeleç*, *sadak* (DLTa, 2013, C.I: 504; DLTb, 2018: 221), *okluk* (DLTa, 2013; C.I: 100; DLTb, 2018: 49) *kurmen/kurman*, (yaylık) (DLTa, 2013, C.I: 444; DLTb, 2018: 193), *yasık* (DLTa, 2013, C.III: 16; DLTb, 2018: 354) adı verilen kaplar kullanılmaktadır. *Yeten* ya da *yatan* kavramı da büyük ihtimalle çocukların ya da ok atışını yeni öğrenenlerin kolaylık olması için tahta yaya verilen addır (DLTa, 2013, C.III: 21, DLTb, 2018: 356). Bunların dışında ok ve yayı oluşturan çeşitli kavramlar da Kaşgarlı Mahmud'un eserinde bulunmaktadır. Yayın tutturulduğu ve çekilmesini sağlayan sert ip kısmına *kiriş* (DLTa, 2013, C.I: 370; DLTb, 2018: 159), oklara yapıştırılan kuş tüyelerine *yök/yüg* (DLTa, 2013, C.III: 143; DLTb, 2018: 406) adı verilmektedir. Divan'da ayrıca *çuram* kavramı kişinin sırt üstü yatarak daha uzağa ok atma şekli olarak ifade edilmekle birlikte bu atışta kullanılan oka da *çuram oku* adı verilmektedir (DLTa, 2013, C.I 412-413; DLTb, 2018: 178). Kaşgarlı Mahmud, Divanü Lûgat-it Türk'te *Uygur* kavramını açıklarken onların okçuluktaki yeteneklerini ifade ederken "*Bunlar öne ok attıkları gibi arkaya da ok atarlarmış.*" demektedir (DLTa, 2013, C.I: 111; DLTb, 2018: 54). Ok atışı şekilleri açısından zengin olan Türkler, yaya olarak uzun mesafelere muazzam ok atışı yaptıkları gibi at üstünde de sağa, sola, öne ve arkaya çok rahat bir şekilde atış yapabilmekteydiler. Bu atışı kolaylıkla yapabilmelerinin en önemli nedeni yaptıkları yayların ve okların boyutlarının kısa tutmalarındadır. Okların boylarının küçük olması da özellikle at üstünde olduklarından hızlı bir şekilde sadaklarından çekip rakiplerine atabilmelerini sağlamaktaydı. Kaşgarlı eserinde küçük ve kısa oklara *çigilwar okı* adıyla anmaktadır (DLTa, 2013, C.I: 493; DLTb, 2018: 217). Divanü Lûgat-it Türk'te okla ve yayla ilgili örneklemeler de bulunmaktadır. Bunlardan bazıları şu şekilde yer almaktadır; "*Beg, anı oktattı / Bey ona ok attırdı, Bey onu oklattı, okla vurdu*" (DLTa, 2013, C.I: 260; DLTb, 2018:

⁷ Çinliler, Türklerin kendilerine üstünlük kurmalarındaki etkenin askeri yetenekleri dışında ok ve yayların olduğunu düşünmekteydiler. Ayrıntılı bilgi için bkz. Liu Mau-Tsai, *Çin Kaynaklarına Göre Doğu Türkleri*, Çev.Ersel Kayaoğlu ve Deniz Banoğlu, Selenge Yayınları, İstanbul 2006, s.63, 174;

⁸ Ulun kavramı Ahmet Bican Ercilasun ve Ziyat Akkoyunlu tarafından yapılan çeviride "okun gövdesi" şeklinde yer almaktadır. Bkz. Kaşgarlı Mahmud, *Divânü Lugâti't-Türk*, Türk Dil Kurumu, Çev. Ahmet Bican Ercilasun, Ziyat Akkoyunlu, Ankara 2018, s. 37.

117), “*keyik keligi bolsa okta / Yaban hayvanı gelecek olsa ok at ya da onu vur*” (DLTa, 2013, C.I: 26; DLTb, 2018: 9), “*ol mening birle ok atışdı / o benimle ok atışdı*” (DLTa, 2013, C.I: 180; DLTb, 2018: 92), “*ol mening birle ya kuruştı / o, benimle yay kuruştı, yay kurmakta yarıştı*” (DLTa, 2013, C.II 114; DLTb, 2018: 260,265), “*ya kuruldı / yay kuruldu*” (DLTb, 2018: 271), “*ya sinirlendi / yay vb.ne kirış takıldı*” (DLTb, 2018: 516) gibi örneklemeler bulunmaktadır. Kaşgarlı'nın eserinde okçulukla ilgili kavramların fazla olması Türklerin okla ilgili kavram zenginliğinin görülmesini de sağlamaktadır. Okçuluk sporu Türklerin konargöçer hayatının bir gereği olarak küçük yaşlardan itibaren öğretilen, yaşamlarını devam ettirebilmek için uyguladıkları ve geliştirdikleri bir sportif faaliyettir.

I.d. Atlı Sporlar

Atlar, Türklerin sadece askeri alanlarda değil hayatlarının her anında yanlarında bulunan dostlarının başlarında gelmektedir. Türklerin de yaşadıkları coğrafyanın, konargöçer hayat tarzının ve askeri özelliklerinin bir zorunluluğu olarak kendilerine her türlü işlerinde yardımcı olabilecek at gibi önemli bir canlının hız, güç, dayanıklılık gibi özelliklerini kullanabileceklerini fark etmişlerdir (Kafesoğlu, 1991: 26). Türklerin konargöçer hayat tarzının gereği olarak hızlı olmalarını sağlayan en büyük avantajları şüphesiz ki kullandıkları atlardır. Kaşgarlı Mahmud'un eserinde de at ve atla ilgili kavramlar oldukça fazla bir şekilde kendilerine yer bulmuştur. Divanü Lûgat-it Türk'te at kavramı hem *at* şeklinde hem de *yund* şeklinde yer almakta ayrıca *el/il* kavramı da atı anlatan bir isim olarak geçmektedir. Divan da “*kuş kanatın er atın / kuş kanadıyla er atıyla*” cümlesi at kavramının en güzel ve özel örneklemesini ifade etmektedir (DLTa, 2013: C.I, s.34-35,48-49; C.III: 7; DLTb, 2018: 15,23,351). Türkler için eşsiz bir canlı olan atların yakalanması kolay bir iş değildi, ancak Türkler bu konuda kendilerini iyi yetiştirmişlerdir. Türklerin atları yakalayabilmeleri için çeşitli aletler yaptıkları ve kullandıkları bilinmektedir. Bu aletlerden biri de kementtir ve Divanü Lûgat-it Türk'te kement kavramına karşılık olarak *ukruk* ve *kısmak* kavramlarına rastlamaktayız (DLTa, 2013, C.I:100,474; DLTb, 2018: 49,207). Türkler kementi büyük ihtimalle hem başıboş atları hem de kendilerinden hızlı olan canlıları yakalayabilmekte kullanmaktaydılar. Ayrıca kement avlarda, savaşlarda av hayvanlarını ve düşmanlarını yaralamadan yakalayabilmelerine de yardımcı olmaktadır. Bunu yaya olarak kullandıkları gibi at üzerinde de kullanabilmek için iyi bir eğitim almaları gerekmektedir. Türkler için başıboş atları yakalamak ve at sahibi olmak kolay bir durum değildi. Divanü Lûgat-it Türk'te binicilik sırasında ya da savaşlarda askerlere geri alınmak üzere hakanlar tarafından verilen atlara *tugrağ/tugzağ* denilmektedir (DLTa, 2013, C.I: 462; DLTb, 2018: 202). Halkın içerisinde at sahibi olmayanlara hakan tarafından at verilmesi de sosyal yardımlaşmanın ölçüsünü göstermektedir. Türkler yetiştirdikleri atlarının cinsine, cinsiyetine, rengine, yaşına, onlarla kullandıkları aletlere göre oldukça zengin bir kavram hazinesine sahiptir (Kafesoğlu, 1991: 27).

Atla ilgili Kaşgarlı'nın eseri oldukça zengindir, ancak burada kavramların hepsine yer vermekten ziyade sportif faaliyetlere yakın kavramlara yer vermeye çalışacağız. Divanü Lûgat-it Türk'te binicisini sarsmadan yavaş yürüyüş stiline sahip olan atlar için *yorıga at* kavramı kullanılmıştır (DLTa, 2013, C.I: 458; DLTb, 2018: 200). Dört yaşını geçmiş olan tecrübeli atlara ise *ök* ya da *ög at* denilmekte (DLTa, 2013, C.I: 48; DLTb, 2018: 22), koşu veya koşu tarzı durumlarda oldukça hızlı olan ve diğer atları geçen ata *ozuk at* denilmekte (DLTa, 2013, C.I: 66; DLTb, 2018: 31), yürüyen, yürüyüştü ata *ıkılaç* veya küheylan anlamına da gelen *kevel* de denilmekte (DLTa, 2013, C.I: 139,395; DLTb, 2018: 71, 170), ayrıca *yügrük at* ve *yügürgen at* kavramı da koşucu, geçici, yarışçı at anlamında kullanılmaktadır (DLTa, 2013, C.III: 45,54; DLTb, 2018: 368,371). *Arkun* kavramı da yabancı ağırla, ehlileştirilmiş kısraktan doğan ve yarışlarda en iyi koşan atlara verilen addır (DLTa, 2013, C.I: 107; DLTb, 2018: 53). Atların zıplaması ve sıçramasıyla ilgili de *sekritti*, *kalıdı* kavramları kullanılmakta ve örneklemeleri de şu şekilde "*ol atın arıktın sekritti / o, atını çaydan(nehirden) sıçrattı*" "*at kalıdı / at sıçradı/ zıpladı*" yer almaktadır (DLTa, 2013, C.II: 333; C.III: 272; DLTb, 2018: 336,464). Kaşgarlı Mahmud'un eserinde *sekirtti* kavramı koşturmak anlamında olup örnekleme "*ol at sekirtti / o, at koşturdu*" şeklinde verilmiştir (DLTa, 2013, C.III: 431; DLTb, 2018: 526). Divanü Lûgat-it Türk'te *atlan* kavramı yer almakta bu kavram hem bir şey üzerine binmeyi hem de ata binmeyi ifade etmektedir (DLTa, 2013, C.I: 255-256; DLTb, 2018: 126). Ayrıca Divan'da *yortuş* kavramı da at yürütmekte yarış etmek anlamına gelmektedir. Örnekleme de "*o meniñ bile yortuşdı / o, benimle at yürütmekte yarış etti*" şeklinde yer almaktadır (DLTa, 2013: C.III: 101; DLTb, 2018: 388). Yarış kavramına karşılık olarak Divanü Lûgat-it Türk'te *yarış* ve *at yarışı* anlamı verilmiş, örnekleme de "*ol at yarıştı / o, at yarışı yaptı, yarıştı*" "*ol anıñ birle at yarışdı / o, onunla at yarışı yaptı*" şeklinde kullanılmıştır (DLTa, 2013, C.III: 10,72; DLTb, 2018: 352,380). Divan'da yarış kavramına karşılık olarak farklı kavramların bulunması ve örneklemelerin atla ilgili olması önemli bir husustur. Bunlardan *öçeş* kavramı da yarış anlamında olup örnekleme de "*ol meniñ birle öçeşdi / o, benimle bir şeyde yarıştı*" şeklinde yer alırken (DLTa, 2013, C.I: 61,181; DLTb, 2018: 92), *özüşdi* kavramı da "*ol meniñ birle at özüşdi / o, benimle at koşturmakta yarış etti*" şeklinde yer almaktadır (DLTa, 2013, C.I: 184). Türklerin at yarışlarında çeşitli ödüller ortaya koyarak yarış yaptıklarını Divanü Lûgat-it Türk'te "*ol at yarışdı meniñ bile tavışganlaşu / o, tavşanı ödül koyarak benimle at yarışı yaptı*" şeklindeki örnekte görebilmekteyiz (DLTa, 2013, C.II: 226; DLTb, 2018: 298). Türklerin hayatlarında atın ne kadar değerli olduğunu, onunla hareket serbestliğinin tadını ve ondan kuvvet aldıklarını görebilmekteyiz (Kafalı, 2000: 1). Divanü Lûgat-it Türk'te atla ilgili örneklemeler çok fazla olduğundan burada bazılarını yer vereceğiz; örneğin "*Türk süsi atlandı / Türk ordusu atlandı*" şeklinde ordunun atlanarak savaş için hazırlandığını ifade eder (DLTa, 2013, C.I: 353; DLTb, 2018: 151), *atgardı* ve *mündirdi* kavramının örnekleme de "*ol meni atgardı / o, beni ata bindirdi*" (DLTa, 2013, C.I: 225; DLTb, 2018: 107), *mündi* kavramının

örneklemesinde “*er at mündi / adam ata bindi*” şeklinde kullanılmıştır (DLTa, 2013, C.II: 30; DLTb, 2018: 242). Kaşgarlı Mahmud *uzdı/ozdı* kavramının örneklemesinde “*anınğ atı uzdı(ozdı) / onun atı geçti*” (DLTa, 2013, C.I: 173; DLTb, 2018: 89) atların yarış gibi durumlarda geçmelerine yer vermiştir. Kaşgarlı Mahmud’un eseri atlarla ilgili verdiği bilgiler ve örnekleme açısından eşsiz bir hazinedir. Divanü Lûgat-it Türk’te atasözlerinde de atlar kendilerine yer bulabilmektedir; *atattı* kavramı genç tayların atlaştığı zaman kullanılmakta ve örnekleme de “*tay atatsa at tınur, oğul eredhse ata tınur / tay yetişirse at dinlenir, oğul yetişirse baba dinlenir*” oldukça güzel bir anlamda yer almaktadır (DLTa, 2013, C.I: 206-207; DLTb, 2018: 100). Kaşgarlı Mahmud birçok kavramın örneklemesinde ata yer vermeyi tercih etmesi de hem onun hem de mensubu olduğu milletin at sevgisini, saygısını bizlere göstermektedir. At, Türk kültür hayatının en mühim canlılarından biridir ve bu kültür unsuru onların dilinin, tarihinin ayrılmaz bir parçası olarak bizlere miras kalmıştır. Uyguladıkları birçok sporda da atları kullanmaları onlara verdiği önemi göstermektedir.

I.d.1. Cirit

Türklerin atlı olarak uyguladıkları sporlardan biri de cirittir. Ciritte kullanılan çubuk ya da değnek benzeri silahları Türkler savaşlarda kullanmaktaydılar. Divanü Lûgat-it Türk’te cirit kavramı bulunmasa da aynı amaçla kullanılan mızrağa karşı olarak sünğü/sünü (DLTa, 2013, C.III: 368; DLTb, 2018: 497), batrak (DLTa, 2013, C.I: 465; DLTb, 2018: 203), kaçut (DLTa, 2013, C.I: 12; DLTb, 2018: 5,153) kavramları yer almaktadır. Kaşgarlı Mahmud, Divanü Lûgat-it Türk’te “*en iyi kargı/mızrak kullananım*” ifadesi de onun dil ve kültür alanındaki yeteneğinin yanı sıra iyi bir asker ve spora yatkın biri olduğunu göstermektedir (DLTa, 2013, C.I: 4; DLTb, 2018: XXIV). Türklerin askeri hayatlarında kullanacakları silahlardan mızrağın ve benzeri silahların ciritte benzerliği de eğitiminde kullanılması, rakibe nasıl atılacağı gibi durumların provası şeklinde olduğundan son derece önemli bir spor olarak karşımıza çıkmaktadır.

I.d.2. Çögen/Çevgen/Çapgan

Türklerin atlı sporlardan bir diğeri ise sporu yaparken kullandıkları çubuk, değnek veya sopaya ithafen *çögen*, *çevgen*, *çapgan*, *çoğan* adıyla karşımıza çıkmakta günümüzde de *polo* adına yer verilmektedir (DLTa, 2013, C.I: 402; DLTb, 2018: 173; Kafalı, 2000: 3; İbni Mühenna Lügati, 1997; 26; Eberhard, 1940: 212). Kaşgarlı Mahmud, Divanü Lûgat-it Türk'te *tuldı* kavramının örneklemeinde çevgen oyununa şu şekilde "*er topıknı adhrı bile tuldı / adam, topu çatal değnekle vurdu*" değinmekte ve örnekte geçen çatal değnekle büyük ihtimalle çögeni ifade etmektedir. Ayrıca Kaşgarlı Mahmud verdiği örnekten sonra bu oyunun Türk oyunu olduğunun da altını çizmiştir ve oyunla ilgili ipucu da vermeyi ihmal etmemiştir; "*Oynayanlardan birisi, oyunun kendi tarafından başlamasını istediği zaman, değnekle topa vurur. Bu işte kuvvetli vuran oyuna başlamış olur.*" ifadesiyle anlatmaktadır (DLTa, 2013, C.II: 22-23; DLTb, 2018: 240). *Talas/tasal* kavramı da çögende ve at yarışının yapıldığı alanda sınırları çizen ipe verilen ad olarak Kaşgarlı'nın eserinde kendine yer bulmuştur (DLTa, 2013, C.I: 366; DLTb, 2018: 157). Divanü Lûgat-it Türk'te çögenle ilgili *egış* kavramı "*ol manğa çögen egışdi / o, bana çevgen eğmekte yardım ve yarış etti*" (DLTa, 2013, C.I: 187) şeklinde yer almaktadır, *ümleşü* kavramı da "*ol anıñ birle çögen urdı ümleşi / o, onunla şalvarını/pantolonunu ortaya koyarak çevgen oynadı*" (DLTa, 2013, C.I: 242; DLTb, 2018: 112) örneklemeleer bulunmaktadır. Çögen sporunda yarışarak, mücadele ettiklerini ve bu mücadeleyi kazanmak için ortaya çeşitli ödüller koyarak yarışıldığı da görülmektedir. Divanü Lûgat-it Türk'te çögen sporunda kullanılan top için *topık* kavramına rastlanmakta ve topık kavramı "*çevgenle vurulan top, topaç.*" anlamına gelmektedir. Ayrıca Kaşgarlı Mahmud *top* kavramının *topık* kavramının kısaltılmış hali olduğunu da belirtmektedir (DLTa, 2013, C.I: 380,318; C.III, s.119; DLTb, 2018: 396). Divanü Lûgat-it Türk'te topık kavramıyla ilgili örnek de bulunmaktadır; *kapışdı* kavramının örneklemeinde "*ol meniñ birle topık kapuşdı / o benimle (çevgen oyununda) top kapıştı*" (DLTa, 2013, C.II: 88,113; DLTb, 2018 257). Türkler tarafından çögen sporunun ne zaman uygulandığı konusu kesin olarak bilinmemektedir. Ancak Çin kaynakları çögen sporunun Türkler tarafından Çinlilere tanıtıldığına değinmektedir (Eberhard, 1940: 212). Türklerin atlı sporlara karşı ilgisi ve yeteneği diğer toplumlar tarafından görülmektedir. Çögen, atların binicilerine alışarak uyum sağlamasına katkı sağlayan önemli bir spor olduğu gibi fiziksel olarak güçlenmelerine ve kuvvetlenmelerine de katkı sağlamaktadır. Ayrıca cirit ve çögen gibi atlı sporlar av ve savaş gibi stratejik mücadeleler için hem saldırı hem de savunma şekillerinin denenmesi açısından önemli sporlardır.

I.e. Tepük

Türklerin sevdikleri sporlardan birisi de kuşkusuz ki futbola benzerliğiyle bilinen *tepük* sporudur. Divanü Lûgat-it Türk'te *tepük* kavramı "*kurşun eritilerek iğ ağırşığı şeklinde dökülür, üzerine keçi kılı veya başka bir şey sarılır, çocuklar bunu teperek oynarlar.*" şeklinde geçmektedir (DLTa, 2013, C.I: 386; DLTb, 2018: 166). Türklerin futbola benzerliğiyle bilinen *tepük* sporunun Kaşgarlı Mahmud'un eseri sayesinde çok eski zamanlardan varlığından da haberdar olmaktadır (Kafalı, 2000: 3). Türklerin topu ayaklarıyla teperek yapmış oldukları sportif faaliyet hem Türk hem de dünya spor tarihi açısından da önemlilik arz etmekteydi. Divanü Lûgat-it Türk sayesinde *tepük*te kullanılan topun nasıl ve nelerden yapıldığından bahsetmekte, oyunun topu tekmeleyerek oynandığını da kısaca ifade etmektedir. Divanü Lûgat-it Türk, Türklerin topla oynamalarıyla ilgili çeşitli kavramlar ve örneklemeler bulunmaktadır; ilk olarak *yuwdı* kavramı yuvarladı anlamında yer almakta ve örnekleme de "*er topık yuwdı / adam top yuvarladı*" (DLTa, 2013, C.III: 61; DLTb, 2018: 376) şeklindedir. *Yuwuldu* kavramının örnekleme de "*topık yuwuldu / top yuvarlandı*" (DLTa, 2013, C.III: 80; DLTb, 2018: 392) şeklinde yer almaktadır. Kaşgarlı Mahmud'un eserinde *ılışdı* kavramı da örneklemeyle oldukça dikkat çekicidir; "*ol meniğ birle topık ılışdı / o, benimle top asmakta yarıştı (hangimiz topu daha iyi asacağız diye yarıştı)*" (DLTa, 2013, C.I: 190; DLTb, 2018: 95). Kaşgarlı Mahmud eserinde *tepük* ile ilgili kıymetli ipuçları vermektedir. Çin kaynakları da Türklerin *tepük* oyununa sahip olduğunu ve onlar arasında özellikle kadınların ve kızların top oynadıklarına değinmektedirler (Eberhard, 1940: 209-210; Liu Mau-Tsai, 2006: 24,64; Taşağıl, 2014: 119,137).

I.f. Kayakçılık

Türkler tarafından uygulanan bir diğer sportif faaliyet ise kayakçılıktır. Divanü Lûgat-it Türk'te buz veya buz tarzı kaygan şeylerin üzerinden kaymak için *sarinğula/serinğüle/serinüle* kavramını ve "*er serinğüledi / adam buz üstünden kaydı*" şeklinde örnekleme görmekteyiz (DLTa, 2013: C.III: 409-410; DLTb, 2018: 517). Ayrıca Divanü Lûgat-it Türk'te *tay* kavramı spor olarak kaymak anlamında olup (DLTa, 2013, C.III: 243-244; DLTb, 2018: 455), *tayışdı* kavramı ise "*ol anığ birle tayışdı / o, onunla kaymakta yarış etti*" şeklinde örneklemeyle kişilerin birbirleriyle kaymakta yarış yaptıklarını bizlere göstermektedir (DLTa, 2013, C.III: 188; DLTb, 2018: 428). Divanü Lûgat-it Türk'te *yarsgag* kavramının buzla kaplı kayak yapılacak bir yer ya da kaygan olabilecek bir yer olma ihtimali var ve Kaşgarlı Mahmud *yarsgag* kavramının açıklamasını "*Dağda veya başka yerde ayağın kayabileceği yer*" şeklinde yapmaktadır (DLTa, 2013: C.III: 433; DLTb, 2018: 526). Kayak ile ilgili kavramlar Türklerin sportif faaliyet olarak bu sporu uyguladıklarının dayanağıdır.

I.g. Çocuk Oyunları

Divanü Lûgat-it Türk'te ayrıca çocuk oyunlarına da değinilmektedir. Bunlardan ilki *bandal* kavramıdır ve çögen sporunda uygulanan bir oyun olarak yer almaktadır. Kaşgarlı Mahmud *bandal* kavramını şu şekilde açıklamakta; “*ağaçtan, omuzbaşı şeklinde çıkarılan parça. Bunu çocuklar alırlar, yakarlar, geceleyin közünü birbirlerine vururlar, atarlar. Buna ot bandal denir.*” (DLTa, 2013, C.I: 482; DLTb, 2018: 210). *Çengli-mengli/çanlı-manlı* kavramı da bir çocuk oyunu olarak Kaşgarlı'nın eserinde yer almaktadır (DLTa, 2013, C.III: 379; DLTb, 2018: 502). Kaşgarlı Mahmud'un eserinde yer verdiği boynuz boynuz anlamına gelen bir diğer çocuk oyunu da *müngüz müngüz/münüz münüz* oyunudur. Bu oyunla ilgili “*ırmak kıyısında diz çökerek otururlar. Bacaklarının arasını ıslak ve akıcı kumla doldururlar. Sonra elleriyle ona vururlar; birisi müngüz müngüz (der) ki “boynuz boynuz” demektir. Ona ne müngüz diye sorarlar ki “hangi boynuz” demektir. O da boynuzlu hayvanları sırayla arka arkaya saymaya başlar. Diğerleri de tekrar eder. Hayvanları sayarken arada deve, eşek gibi boynuzu olmayan bir hayvanın adı geçer.*” şeklinde açıklaması bulunmaktadır (DLTa, 2013, C.III: 363-364; DLTb, 2018: 495). Divanü Lûgat-it Türk'te bir diğer çocuk oyunu da *ötüş'tür* ve “*çocuklar halka halinde otururlar, biri yanındakini iterek ötüş ötüş der. İtme hareketini yanındakine geçer. Halkanın sonuna gelinceye kadar böyle yapılır*” şeklinde ifade edilmektedir (DLTa, 2013, C.I: 60-61; DLTb, 2018: 29). *Köçürme oyunu* da Divan'da on dört (oyunu) anlamına gelmekte ve “*Bir tür oyundur; yere dörtgen şeklinde, hisar gibi dört çizgi çizilir; on kapı açılır; fındık ve benzeri şeylerle bunun üzerinde oyun oynanır*” anlamıyla ve oynanış şekliyle yer almaktadır (DLTa, 2013, C.I: 491; DLTb, 2018: 215). Kaşgarlı Mahmud'un eserinde *atıç/etiç/itiç* kavramı çocukların ceviz oynadığı çukura verilen ad olarak karşımıza çıkmaktadır (DLTa, 2013, C.I: 52; DLTb, 2018: 25). Bu kavram çocukların cevizle ilgili bir oyuna sahip olduğunu bizlere göstermektedir.

Sonuç

Divanü Lûgat-it Türk bir sözlük olarak Türk toplumunu adeta yansıtan bir ayna görevini üstlenmiştir. Türklerin hayatlarındaki tarihi ve kültürel her konuda kavramla karşılaşabilmekteyiz. Kaşgarlı eserinde Araplara Türkçenin zenginliği dışında Türk kültürünün zenginliğini de göstermiştir. Divanü Lûgat-it Türk sayesinde hem geçmişte Türklerin uygulamış oldukları sporları görme şansına erişmiş olduk hem de Türk spor tarihinin zenginliklerine şahit olduk. Bu sporların günümüzde doğru bir şekilde uygulanması, isimlerinin doğru telaffuzu gibi durumlarda Divanü Lûgat-it Türk bizlere rehberlik etmektedir. Böylece Kaşgarlı Mahmud, Türk spor tarihiyle ilgili yapılacak çalışmalarda başvurulacak önemli bir kaynak niteliği taşımakta ve araştırmacılara ışık tutmaya devam edecektir.

Kaynaklar

- Akün, Ömer Faruk, "Kaşgarlı Mahmud", *Diyanet Vakfı İslam Ansiklopedisi*, C.XXV, s. 9-15.
- Eberhard, Wolfram, "Çin Kaynaklarına Göre Türkler ve Komşularında Spor", *ÜLKÜ*, Mayıs 1940, C.XV, S.87.
- Ercilasun, Ahmet Bican ve diğerleri, *Karşılaştırmalı Türk Lehçeleri Sözlüğü*, Kültür Bakanlığı, Ankara 1991, C.I, s.294-295
- Gömeç, Saadettin Yağmur, "Divanü Lûgat-it Türk'te Geçen Atasözleri", *Türk Tarihine Dair Yazılar-II (Kerkük Çok Irak Değil Prof.Dr. Eşref Buharalı'ya armağan)*, Edt. Alpaslan Demir, Tuba Kalkan, Eralp Erdoğan, Gece Kitaplığı, Ankara 2017, s.773.
- Gömeç, Saadettin Yağmur, "Divanü Lûgat-it Türk'teki Eğlence ve Oyun Geleneği Üzerine", *Türk Dünyası Tarih Kültür Dergisi*, 2016, C.LIX, S. 352, s.52
- Gumilev, L.N., *Hunlar*, Çev. D. Ahsen Batur, Selenge Yayınları, İstanbul 2002.
- Han Hanedanı Tarihi Hsiung-nu (Hun) Monografisi*, Türk Tarih Kurumu, Çev. Ayşe Onat, Sema Orsoy, Konuralp Ercilasun, Ankara 2015
- İbni Mühenna Lügati*, Türk Dil Kurumu, Çev. Aptullah Battal, Ankara 1997.
- Kaçalin, Mustafa S., "Divânü Lugât-it Türk", *Diyanet İslam Ansiklopedisi*, C.IX, s.446-449
- Kafalı, Mustafa, "Tarihteki Türk Sporları", *Osmanlı Devleti'nin Kuruluşunun 700. Yılı Münasebetiyle "Osmanlıda Spor" Sempozyumu (26-27 Mayıs 1999)*, Edt. Nizemettin Çiftçi ve başkaları, Petek Ofset Matbaacılık, Konya 2000.
- Kafesoğlu, İbrahim, "At (İslam Öncesi)", *Diyanet Vakfı İslâm Ansiklopedisi*, C.IV, s.26-28.
- Kaşgarlı Mahmud, *Divanü Lûgat-it Türk*, Türk Dil Kurumu, Çev. Besim Atalay, Ankara 2013, C.I,II,III. (DLTa)
- Kaşgarlı Mahmud, *Divânu Luğti't-Türk*, Türk Dil Kurumu, Çev. Ahmet Bican Ercilasun, Ziyat Akkoyunlu, Ankara 2018. (DLTb)
- Klyaştorıny, ,Sergey Grigoryeviç, *Kadim Avrasya'nın Bozkır İmparatorlukları*, Çev. Serkan Acar ve Diğerleri, Arkeoloji ve Sanat Yayınları, İstanbul 2018.
- Liu Mau-Tsai, *Çin Kaynaklarına Göre Doğu Türkleri*, Çev. Çev.Ersel Kayaoğlu ve Deniz Banoğlu, Selenge Yayınları, İstanbul 2006.
- Orkun, Hüseyin Namık, *Eski Türk Yazıtları*, Türk Dil Kurumu, Ankara 2011.
- Ögel, Bahaeddin, *Büyük Hun İmparatorluğu Tarihi*, Türk Tarih Kurumu, Ankara 2015, C.I.
- Ögel, Bahaeddin, *İslamiyetten Önce Türk Kültür Tarihi*, Türk Tarih Kurumu, Ankara 2014, s.13-19.
- Somuncuoğlu, Servet, *Saymaltaş Gökyüzü Atları*, Atok Yayınları, Ocak 2011.

Şirin User, Hatice, "Göktürk Yazıtlarında Av", *Av ve Avcılık Kitabı*, Edt. Emine Gürsoy Naskali, Hilal Oytun Altun, Kitabevi Yayınları, İstanbul 2008.

Taşığıl, Ahmet, *Gök-Türkler I-II-III*, Türk Tarih Kurumu, Ankara 2014.

Yücel, Ünsal, *Türk Okçuluğu*, Atatürk Kültür Merkezi Yayınları, Ankara 2015.

BİR GELENEKSEL ATLI SPORU TANITIM: MISIR ODUNU OYUNU*

Mehmet TÜRKMEN¹ - Sıymık ARSTANBEKOV²

Özet

Çok sağlam, esnek ve kuru ağaçtan yapılmış, 80 cm. uzunlukta uçları küt ve hafif oval, budaksız sopa ile at sırtında oynanan bir oyundur. 5-6 m. yükseklikte, 6-7 m. mesafeli karşılıklı dikilen iki direğin üstüne çekilen kalın ipten at üstünden yere vurulan sopaları atlatmak şeklinde oynanan bir geleneksel atlı oyundur. Osmanlı döneminde ve 1960'ların Türkiye'sinde sıklıkla oynanan Mısır Odunu (Cop / Labut) Oyunu, yaklaşık son 50 yıldır bazı yerel bölgelerin dışında oynanmamaktadır. **Önemi:** Dünyanın küreselleşmesinden çok etkilenen ülkeler arasında yer alan Türkiye'de de hemen her gün geleneksel kültür unsurlarından bir halka kopup gitmektedir. Bu konularda çalışma alanı daralmakta ve hatta bazen pratikte görülmediği gibi teorik kaynaklara dahi rastlanılmamakta olduğu için çalışma yapılmıştır. **Amacı:** yazılı kaynaklarda yer almayan, bu geleneksel oyunu kural ve kaideleri ile doğru yansıtip, Türk spor literatürüne kazandırmaktır. **Metodu:** Derleme ve tarih tarama metoduyla yapılan bu çalışmada, ayrıca oyunun hala oynanmakta olduğu Balıkesir'in Susurluk İlçesine bağlı Karapürçek beldesine giderek gözlem yapıldı ve bazı ayırıcı-seçici özelliği olan fotoğraflar kullanıldı. **Sonuç:** Osmanlı'nın son yıllarında saray ve çevresinde oynandığı anlaşılan mısır odunu (cop atlatmak) oyunu, özellikle Batı Anadolu'daki sosyal merasimlerin 1960'lara kadar ayrılmaz bir parçası olduğu, bu tarihlerden sonra şenliklerin tamamlayıcısı rolünü yavaş yavaş yitirdiği, günümüzde ise senede sadece birkaç mahalli festivallerde sınırlı bir şekilde davul-zurna eşliğinde oynandığı sonucuna varıldı.

Anahtar Kelimeler: Mısır odunu, Cop, Atlı spor, Geleneksel oyun

PROMOTION A TRADITIONAL HORSE SPORT: EGYPT WOOD GAME

Abstract

Made of very sturdy, flexible and dry wood, 80 cm. ends blunt and slightly oval, knotless is a game played on horseback with sticks. 5-6 m. In height, 6-7 m. It is a traditional equestrian game played in the form of dodge sticks that are struck from the top of the horse from the thick rope drawn on two poles spaced apart. Wood Egypt from the Ottoman period and played frequently in 1960s Turkey (Cobar to skip) Game, has not been played outside of some local areas for the last 50 years. **Importance:** the globalization of the world's most affected countries located between almost every day; Turkey also has a ring to go wafting from the traditional cultural elements. **Purpose:** the aim of this course is to provide the Turkish sports literature with the rules and rules of this traditional game. **Method:** In this study, which was done by compilation and date scanning method, in addition, the game is still being played in the town of Balıkesir Karurürçek Susurluk district was observed by observing and some selective-selective photographs were used. **Conclusion:** Egypt wood game which was played in the palace and its environs during the last years of the Ottoman Empire, that social ceremonies in Western Anatolia were inseparable until 1960s. gradually lost its role as a complement to the festivities after these dates, today it is concluded that only a few local festivals are played with drum and clarion

Keywords: Egypt wood, Baton, Equestrian sport, Traditional game

* Çalışma, KTMU-BAB-2018.GOSAUM.01 nolu, "Kırgızistan ve Türkiye'de Geleneksel Atlı Sporların Araştırılması" başlıklı projeden üretilmiştir.

¹ Prof. Dr., Kırgızistan-Türkiye Manas Üniversitesi, Beden Eğitimi ve Spor Yüksekokulu & GOSAUM Bıшкеk/Kırgızistan. turkmenafsin@hotmail.com

² Ph.D. Kırgızistan-Türkiye Manas Üniversitesi, Geleneksel Oyun ve Spor Araştırma Merkezi, Bıшкеk / Kırgızistan sportmastervoot@mail.ru

Giriş

Bu “mısır odunu oyunu” (Ülken, 1946: 9) bazı belgelerde “cop oyunu / cop atlatma oyunu” (Ant, 1959: 32) bazılarında ise “labud atma oyunu” (Delibaş, 1947: 29) olarak geçmektedir. Her üçünde de oyunun tarzı ve kuralları aynıdır. Fakat oyunun ritüelleri ve oyunda fırlatılan ağaç sopalara verilen adlar bölgelere göre kısmen değişebilmektedir. Oyun adını, oyunda kullanılan ağaç sopadan almaktadır. Oyunda ana araç at, binici ve binicinin elindeki coptur.

Cop; sağlam, esnek ve kuru ağaçtan yapılmış, 80 cm. uzunluğunda, 5-6 cm. çapında, uçları küt ve hafif oval, düz ve budaksız bir sopa türüdür. Cop oyun için uygun ağaç seçilir ve özel yapılır. Mısır odunu diye adlandırılan sopa da aynı şekildedir. Fakat günümüzde mısır odunu oyununun oynanmaya devam ettiği Uşak ili ve çevresinde, bu sopanın bir metre kadar uzadığını görmekteyiz. Yine copun yoğun oynandığı özellikle Balıkesir’in Susurluk ilçesi ve Karapürçek beldesinde cop 80 cm. ile sınırlandırılmıştır (Türkmen, 1996: 220). Labud ise coptan farklı olarak daha kalın ve kısa, kısmen armudi şeklinde ve kendisine özgü bir aerodinamik yapısı var ve ayrıca Osmanlıda kullanılan vurucu silahlar kategorisine de girmektedir (Eralp, 1993: 48).

Oyunun ne zaman, hangi tarihte ve kimler tarafından ortaya çıkarıldığı konusunda net bir bilgiye henüz rastlanılmamıştır. Osmanlıda “labud” adıyla oynandığını anladığımız cop (mısır odunu) oyununun (Hafız Hızır İlyas Aga, 1987: 441) Mısır Kölemenli Kıpçaklarında “*tayak*” adı ile bir versiyonuna da rastlanırken, Orta Asya Türk toplumlarında oyunu görememekteyiz (Türkmen, 1996: 218).

Osmanlıda “*keskin cündilik*” ve bunların içerisinde özellikle cirit oyununun ortaya çıkardığı, bir eğlence-müsabaka karışımı olan “*mısır odunu oyunu*”na, bu tarzıyla ne bir formel manada spor nede oyun denilemeyebilir. Çünkü yöreden yöreye farklı oynanmakta ve kuralları kesinlik kazanmamıştır. Bunun için spor denilemez; ama aynı zamanda cop oyununda bir rekabet ve muktedir olma vardır. Bu şekliyle de oyundan öte spora yakındır. Dolayısıyla spor ile oyun ortasında bir karakter sergilemektedir.

Oyuna biniciliğine, atına ve bileğine güvenen herkes katılabilmektedir. Genellikle bayram ve düğün gibi eğlencelerde oynanan bu oyun, bir şenlik ve festival atmosferi yaratmaktadır. Açık bir alana 9-10 metre yüksekliğinde iki direk dikilerek arasına *örme* ve *kendir* cinsinden *urgan* bağlanır (**Foto- 1**). Urganın üzerine, köyün, bölgenin varlıklı kimseleri para, altın, namazlık, havlu, gömlek gibi çeşitli değerlerde eşyalar takarlar (**Foto- 2**). Süvariler, ellerinde yaklaşık bir metrelik bir değnek (mısır odunu) at koşturarak direklerle yaklaşırlar ve yeterli mesafeye geldiklerinde ellerindeki mısır odununu yere vurarak sektirip urganın üzerinden geçirmeye çalışırlar (**Foto- 3**). Uşak yöresi en iyi mısır odunu oyun değneğinin elma ve çıtlık ağacından yapılma olduğu belirtilmektedir. Beş altı metrelik çitin (urganın) üzerinden aşırılabilmektedir (**Foto- 4**). Balıkesir yöresi ise kızılçık ağacının cop oyunu için daha iyi olduğunu söylemektedirler. Değneğin

yerden sektirilerek yüksekte gerili urgandan aşırılmasına Uşak yöresi “galgıtma” derken, Balıkesir yöresi “aşırma” demektedirler. Uşak’ta “Mısır odunu oyunu” adı verilen bu atlı oyunun bir diğer adına da “Mısır ciridi” denilmektedir. <https://www.usaksevdalisi.com/usak-genel/kuluplerimiz/133-usakcirit>.



Foto- 1



Foto- 2



Foto- 3



Foto- 4

Çalışmanın amacı: yazılı kaynaklarda yer almayan, bu geleneksel oyunu kural ve kaideleri ile doğru yansıtip, Türk spor literatürüne kazandırmaktır. Aynı zamanda popülaritesini yitirmiş, unutulmaya yüz tutmuş ve Türkiye’de oynanabilirliği Ege Bölgesinin iki iliyle sınırlı kalmış, cop oyununun popülaritesini artırmak, en azından diğer bölgelere de yayılması sağlayarak unutulma tehlikesini yok edebilmek amaçlanmıştır.

Bulgular ve Tartışma

Kaynaklara göre Yavuz Sultan Selim'in Mısır'ı fethinden sonra buraya atanan paşaların kapı cündileri (biniciler) tarafından yaygınlaştırılmıştır. Osmanlı döneminde cirit müsabakaları başlamadan önce Mısır odunu oyununun oynandığı belirtilmektedir. Özellikle Osmanlının son dönemlerine "Mekteb-i Sultânî / Galatasaray Mekteb-i Sultânî'sinde de (1868-1923) oynandığı belgelerden anlaşılmaktadır. H. H. İlyas Aga; *"at koştururken labudu yere vurup yüksek ağaçların tepesine çekilmiş ip üzerinden aşırarak, keskin cündilerin ihtirasla ve ihtişamla oynadıkları bir oyundu..."* (1987: 442) demektedir.

M. Z. Pakalın, Osmanlı Tarih Deyimleri ve Terimleri Sözlüğü 1. Cilt'inde kaynağına bir türlü ulaşamadığımız *Mihrab*, 839'a atıf yaparak şunları yazmıştır:

"Beş ile ondan otuz kata kadar bükülmüş demir tel üstüne sarılmış ıslak kar geçesini at dörtnala koşarken bir kılıç darbesiyle ikiye bölmek, koşan atı birden durdurmak, dar ve mevhum bir merkez etrafında at üstünde harman çevirmek, bir arşın uzunluğunda ve dört parmak kalınlığında demir labutu at üstünde yere vurduktan sonra elinden yüz metre yüksekliğine gerilmiş ipten aşırarak keskin cündilerin maharetleri cümlesinden idi" (1983: 16).

Yine M. Z. Pakalın, İhtifalçı Ziya Bey'in "Mekteb-i Sultânî Tarihçesi"ne atıfla labut atmakla ilgili şu malumatları verdiğini yazmaktadır:

*"Mekteb-i Sultânî / Galatasaray Mekteb-i Sultânî (1868-1923) ağalarının (talebelerinin) kaffesi okuyup yazmak ve ol vakitler usulünce tomak, **cop** oynamak ve Kemankeşlik öğrenmek arzu edenler içinden bir üstadın elini öperek kepaze denilen gevşek kabzalı ve kolay çileli bir yayı beş-ondan ikiyüze kadar vakit bulabildikçe çeküp pazusuna kuvvet geldikten sonra gevşekçe yayı ile ot dolu iki torbaya kebez sallayarak tirendazlık öğrenip mukaddeme-i harb olan fenni çelâkide kesb-i meleke ve maharet etmek usuldendi. Burada tahsili ilim marifet eden ağaların ahval ve harekâtı muntazaman bir daire dahilinde cereyan ederdi... İkinci namazından sonra saray ağası tarafından bazı oyunlar ile tenezzüh yapmalarına müsaade edilir ve bu esnada cirit, tomak ve ciritbazlık taliminin mukaddemesi olmak üzere **cop** oyunu gibi idman oyunları ile eğlenirler ve bir müddet saray meydanında gezinirlerdi"* (1983: 17).

Bu kaynaklarda adı geçen "labut atma", "cop oyunu" ve "mısır odunu oyunu" olsun üçünün de ilk çırpıda aynı oyun olduğu anlaşılmaktadır. Fakat M. Z. Pakalın'ın *"...bir arşın uzunluğunda ve dört parmak kalınlığında demir labutu at üstünde yere vurduktan sonra elinden yüz metre yüksekliğe gerilmiş ipten aşırarak keskin cündilerin maharetlerindendi"* cümlesi çok abartılı ve inandırıcı gelmemektedir. Zira burada ağaç cop yerine demir kullanıldığı ve bu demirin yere vurulduktan sonra yüz metre havalanarak gerilmiş ipin üzerinden aşırıldığı, bu demirinde bir arşın uzunluğunda olduğu yazılmıştır. Bu uzunluk ve bu kalınlıkta bir demirin en az 50-60 kilo gelmesi gerekmektedir (Ant, 1962: 33). Demirin ağırlığından öte yere vurunca sıçrama özelliği olmayacağı gibi bunun hedefi olan yüz metre yükseklikte bir gerilmiş urganı hazırlamanın da mümkün olmayacağı

aşikardır. Zaten labud, cop veya mısır odunu herhangi bir ağaçtan seçilirken, bunların sağlamlığının yanısıra esnek olmasına da dikkat edilmesinin sebebi, sıçrama özelliğinin aranmasıdır.

Oyun ile ilgili terminolojiler Osmanlıca yazılmış matbularda daha ziyade “labud” ve “cop” diye geçmektedir. Labut adında köy ve sülale isimleri de bulunmaktadır. Örneğin bir belgede; “Üsküb Merkez Kazasına tabi **‘Labut’**in karyesi ahalisi için tavizen istenen meblağın Dahiliye Nezareti’nce ödenmesinin daha uygun olacağı” (BOA, DH.MTV: /44/16). Ayrıca Osmanlıda labud ve labüd kelimelerinin Arapça sıfat ve zarf olarak gelme, “lazım, gerekli, zaruri” ve bir başka anlamı da “ayrılık yok” demek olduğunu görmekteyiz (Devellioğlu, 1996: 539). Örneğin; “Mahlul muaccelatıyla ihbariyyesinin tezyidi muvafık-ı maslahat olamayacağından, Mahlulat Dairesi memurini maaşatının tezyidi Hazine-i Evkaf’ca ‘labud’ olduğu halde, tahsisat-ı musirrikası meyanında karşılığının tedariki lazım geleceği... (Evkaf)” (BOA, BEO: 1694/ 126980). “Cebhane-i Amire’de imal olunacak mühimmatdan dolayı külliyyetli nühas-ı hamm vücudu **‘labüd’** olduğuna ve tefferruatına dair Makam-ı Defterdari’nin telhisi” (BOA, AE.SABH.I.: 60/4205).

Ancak Osmanlı arşivlerinde labud / labut, mısır odunu ve cop kelimelerinin bu oyun ile ilgili bir işlevine rastlanılmamaktadır. Yani mısır odunu, cop ve labud oyunu adında bir belgeye rastlanılmamaktadır. Bu son kelimenin geçtiği yerler ise yukarıda olduğu gibi farklı işlevler için kullanılmıştır. Daha önce de belirtildiği gibi Osmanlıda oyunla ilgili mevzular 18. Yüzyıldan sonraki matbu eserlerde geçmektedir.

Sonuç

Mısır Odunu - Labut - Cop Oyunu her üç adlandırmada aynı oyunu kastetmektedir. Kıpçak Türkleri’nin oluşturduğu Memluklu (Kölemenli) Devleti’nde bir versiyonunun dışında hiçbir Türk devletinde rastlanılmayan “mısır odunu oyunu”, özellikle Osmanlıda II. Mahmud’un cirit oyununu yasaklamasından sonra popüleritesi artmıştır. Oyunla ilgili bilgiler ise Osmanlı Arşivlerinde değil, son 150 yılında yazılmış matbu kitaplarda yer aldığı görülmüştür. Oyun hakkında bu son kaynaklarda da bir takım abartılı yazılar görülse de oyunun özellikle Osmanlı’nın son yıllarında Mekteb-i Sultânî gibi seçkin okulların bedensel aktiviteleri arasında yer almış, saray ve çevresi dışında halkın sosyal merasimlerinde de başta cirit olmak üzere diğer geleneksel sporlarla birlikte oynanır olmuştur.

Oyunun adında, kullanılan materyallerde ve uygulanan ritüellerinde oynandığı sınırlı bölgelerde kısmı farklılıklar görülse de kural ve kaideleri aynı olmakla birlikte fikri ve şekli yönleri de bire bir örtüştüğü görülmektedir. Oyunun karakterinde mertlik, yiğitlik, savaşçılık gibi alplık sıfatları yatmakta olduğu, oyun esnasında tıpkı atlı cirit ve geleneksel güreşlerde olduğu gibi Köroğlu ve karşılama havasının davul - zurna eşliğinde çalınması, bu alplık (pehlivanlık) ruhunun kamçılayıcı gıdası görevini üstlendiğini göstermektedir.

Mısır Odunu (Cop / Labut) Oyunu, Anadolu'da artık sadece Balıkesir, Uşak ve Ege'nin birkaç yerinde sınırlı olarak genellikle düğünlerde oynanmaktadır. Artık nerdeyse unutulmaya yüz tutmuş bir konumdadır. Türk milli kültürünün baş aksiyonu olan at ile oynanan bu oyun, artık sadece köy düğünlerinde ve küçük çaplı organizasyonlarda değil, Malazgirt Zaferi Kutlamaları, Göçmen Oyunları, Altay El Oyunları vb. gibi son yıllarda yapılan büyük çaplı organizasyonların bir oyunu haline getirilmelidir.

Kaynaklar

A) Devlet Arşivleri Genel Müdürlüğü (Başbakanlık Osmanlı Arşivleri)

BOA, AE.SABH.I.: 60/4205; H-22-08-1200

BOA, BEO: 1694/ 126980: H-07-04-1319

BOA, DH.MTV: 44/16; H-23-04-1329

B) Nakil Kaynaklar

Ahmet Cevat Paşa (1299 /1882) *Târîh-i askerî-i Osmânî. Kitâb-ı evvel- cild-i evvel (ek), Mecmû'a-i eşkâl*, İstanbul: La Turquie Matbaası; Paris: Ernest Loro (Leroux).

Ant, Metin (1959) *Kırk Gün Kırk Gece*, İstanbul: Taç Yayınları.

Ant, Metin (1962) *Gölü Yüce Türk*, Ankara: Dost Yayınevi. Delibaşı, Ali Süha (1947) *Tarihte Halk Temaşası*, Ankara: CHP Halkevleri Temsil Yayınları.

Devellioğlu, Ferit (1993) *Osmanlıca – Türkçe Ansiklopedik Lügat*, 13. Baskı, Haz. Aydın Sami, Ankara: Aydın Kitabevi Yayınları.

Eralp, T. Nejat (1993) *Tarih Boyunca Türk Toplumlarında Silah Kavramı ve Osmanlıda İmparatorluğunda Kullanılan Silahlar*, Ankara: Atatürk Kültür Merkezi Yayınları.

Gökalp, Mehmet (1964) "Kars ve Dolaylarında Cirit Oyunu", *TFA*, Cilt 9, Sayı 181, s. 41-43.

Hafız Hızır İlyas Aga, (1987) *Tarih-i Enderun- Letaif-i Enderun (1812-1830)*, Çev. Cahit Kayra, İstanbul: Güneş Yayınları.

Pakalın, Mehmet Zeki (1983) *Osmanlı Tarih Deyimleri ve Terimleri Sözlüğü*, Cilt I, Üçüncü Baskı, İstanbul: Millî Eğitim Bakanlığı- Devlet Kitapları – Milli Eğitim Basımevi.

Türkmen, Mehmet (1996) *Türklerde Geleneksel Atlı Sporların Yapılışı, Kaynağı ve Bilinmeyen Yeni Boyutları*, yayınlanmamış Doktora Tezi, İstanbul: Marmara Üniversitesi – Sağlık Bilimler Enstitüsü.

Ülken, Mustafa (1946) "Samsun'da Eski Türk Spor Oyunları", *19 Mayıs Dergisi*, C. 7, S. 28, s. 9-10.

<https://www.usaksevdalisi.com/usak-genel/kuluplerimiz/133-usakcirit> Erişim tarihi: 27.08.2019

KIRGIZ TOY GELENEĞİNDE BAZI RİTÜEL-OYUN VE SEMBOLLER*

Mehmet TÜRKMEN** - Nurdin USEEV***

Özet

Kırgızlar'ın toy kültürü, halkın gelişimi ve sürekliliği için kendisine özgü olan iktisadi yaşamı ve bu yaşamı besleyen coğrafi ortamı olan geleneksel kaynaklara dayanıyor. Nesiller arasında kimliğin ve bağlantının korunmasına yardımcı olan toy kültürünün en önemli unsurlarından biri, halkın özgün geleneksel spor oyunlarıdır. **Metodu:** çalışmada niteliksel yaklaşım içinde yer alan modellerden betimsel tanımlama yöntemi kullanılmıştır. **Amacı ve önemi:** bu araştırmada, Kırgızların toy geleneğinin ayrılmaz bir parçası olan, geleneksel oyunların tüketilmesinde gözlemlenen sembollerin ifadeleri bulunmaya çalışılacaktır. Toy ritüelleri, halkın kültürel hafızasının örgütlenme biçimlerinden biridir. Belirli bir ayini çoğaltmak için davranış ve anlamsal sırasının korunması önemlidir. Toy, yuğ (yas) ve tören kültürünün ayrılmaz bir parçası, geleneksel spor oyunların sembolleri, Kırgızlar'da ne tür temsiller üstlenmekte sorusuna yanıt bulabilmektedir. **Sonuç:** Ritüel-oyun yaklaşımına dayanarak, bazı oyun ve yarışmaların sembolizm işlevi, Kırgızlar'ın toy ve tören kültürünün bütünlüğü ve arkaik katmanını ortaya koymaktadır. Toylarda ritüel oyun ve semboller ile doğrudan veya dolaylı ilişkilendirilen ulusal güç mitleri, ahlaki kodlar, erkek- kadın eşitliğini ve sosyal kodlamada uzlaşma nosyonlarını ifade ettiğini göstermiştir.

Anahtar Kelimeler: Kırgız folkloru, Ritüel oyun, Yarış ve oyunların sembolizmi.

SOME RITUAL-GAMES AND SYMBOLS IN KIRGIZ FESTIVAL TRADITION

Abstract: Festival culture of Kyrgyz, economic life which is unique to its development and continuity and it is based on traditional resources with a geographical environment that nurtures life. One of the most important elements of toy culture which helps to protect identity and connection between generations, the original traditional sports games of the people. **Method:** in the study, descriptive identification method which is a qualitative approach is used. **Purpose and importance:** in this study, an integral part of the Kyrgyz tradition, observed in the consumption of traditional games. Toy rituals, it is one of the forms of organization of the cultural memory of the people. Behavior for replicating a particular ritual and preserving the semantic sequence is important. Toy, yuğ (mourning) and an integral part of ceremonial culture, symbols of traditional sports games, what kind of representations are undertaken in Kyrgyz people? **Result:** based on the ritual-play approach, symbolism function of some games and competitions, complement of the festival and ceremony culture of the Kyrgyz and the archaic layer reveals. Myths of national power directly or indirectly associated with ritual plays and symbols in festivals, moral codes, male-female equality and the notions of compromise in social coding.

Keywords: Kyrgyz folklore, Ritual game, Symbolism of races and games.

* Çalışma, KTMU-BAB-2018.GOSAUM.01 nolu, "Kırgızistan ve Türkiye'de Geleneksel Atlı Sporların Araştırılması" başlıklı projeden üretilmiştir.

** Prof. Dr., Kırgızistan-Türkiye Manas Üniversitesi, Beden Eğitimi ve Spor Yüksekokulu & GOSAUM Bıшкеk/Kırgızistan. turkmenafsin@hotmail.com

*** Yrd. Doç. Dr., Kırgızistan-Türkiye Manas Üniversitesi, Türkoloji Bölümü & Geleneksel Oyun ve Spor Araştırma Uygulama Merkezi, Bıшкеk/ Kırgızistan. nuruseev@gmail.com

Giriş

Eski Türklerde *toy*; kısaca meclis, toplantı veya devlet meclisi anlamlarına gelmekteydi. Zamanla evlenme, nişan, beşik zırhı, köstek kesme vb. özel merasimlere; yılbaşı, bahar, yaz ve güz gibi mevsim döngüleri törenlerine; gök tanrıya şükür, ramazan ve kurban gibi dini bayram ve bunların ayinlerine; bağımsızlık kazanma, fetih yıldönümleri, özerk olma gibi milli bayramlara; iktisadi hayata bağlı olarak saban veya hasat bayramı, koç katımı vb. insanların bir araya gelip kutladıkları sosyal merasimlerin yekununa “toy” denilmekteydi. Tüm Türkistan’da olduğu gibi Kırgızlar da bu kadim terimi (toy) hala kullanmaya devam etmektedirler. “Toy”un popüler ve Batı alemindeki karşılığı “*festival*”dir (Türkmen, et. al. 2018: 47). *Tören* ise; anma, kutlama, nişan, evlenme, ölüm gibi sebeplerle yapılan toplantı, merasim ve seremoni vb. Bir toplulukta, üyelerin belli bir olayı, kişiyi veya değeri ayırt edip sembolleştirmesi, bunların anlam ve öneminin güçlendirilmesi amaçlarıyla düzenlenen hareket dizisi, merasimdir.

Farklı sözlüklerde “gelenek”, “görenek”, “ayin-tören-ritüel” kelimelerinin tanımları farklı şekilde yorumlanır. Örneğin, etik sözlüğünde, “gelenek” (geleneksel-aktarımdan) “özel istikrarla ayırt edilen ve insanların önceki nesillerden miras kalan davranış biçimlerini korumaya yönelik çabaları yönlendiren” bir tür (veya biçim) olarak tanımlanır. Tarihsel koşullara bağlı olarak, her millet, ruhsal üretim ve ruhsal kültür alanında tezahür eden bu halkların psikolojik yapıları üzerinde bir iz bırakan benzersiz bir gelişim yolundan geçti. El yazma, edebiyat, sanat, ekonomik yaşam, gelenekler, törenler ve folklor oyunları gibi.

Küçükükü büyüükü bu toyların olmazsa olmazı, başta atlı oyunlar atıcılık ve güreş olmak üzere geleneksel spor oyunlarının sergilenmesidir. Türk halklarının tamamında olduğu gibi Kırgızlarda da toyların yanısıra geleneksel oyunların sergilenip, ritüel ve sembollerin uygulandığı “yuğ” (yas) törenleri bulunmaktadır. Saygın bir kişinin (kabile, boy, soy reisi vb.) ölüm yıldönümü anısına yapılan bu yuğ törenlerine “aş” denilmektedir. Aş törenlerinin büyüüküğü, oynanan geleneksel sporları ile davetli katılımcıların çokluğu ve verilen ödül miktarı aş sahiplerinin maddi gücü ile orantılı olmaktadır (Fiyelstrup, 2003: 317). Ayrıca Ramazan ve Kurban Bayramı gibi dini bayramlarda yapılan toylarda, milli ve özel toylarda olduğu gibi geleneksel oyunlar yapılmaktadır. Bu törenler doğal toy formunda geçse de, ayinsel yönleri bulunmaktadır (Gennep, 1999: 200).

Kırgızların ritüel oyunları ve yarışmalarının sembolizm sistemi üzerine eksiksiz bir çalışma olduğu söylenemez. Ayinler bir halkın kültürel hafızasını örgütleme biçimlerinden biridir. Belirli bir ayini çoğaltmak için, bileşenlerinin, davranış sırasının, anlamsal ve şiirsel bileşenlerin korunması gerekir. Ayrıca, bunlar toplum tarafından aranıp bulunmalı ve korunmalıdır. Folklorun yazılı olarak korunma ihtimalinin yokluğunda, grup kimliğini garanti altına alan tek bilgi sığınağı insan hafızasıdır. Kültürel hafıza kavramı altında kültür ve sosyal

geleneklerin içinde yer alan, geçmişle ilgili temel toplum fikirleri sistemi kastedilmektedir.

Araştırmanın amacı: şimdiye kadar geleneksel spor oyunlarının tarihi, gelişimi ve dönüşümleri konusunda birtakım araştırmalar yapıldı. Ancak, bozkır yaşam tarzına uygun, milli irade ve niteliklerine göre ortaya çıkan, bu geleneksel oyunların ritüellerinin dış ve iç çizgilerinde, şekli ve fikri yönlerinde ne gibi milli, dini ve ekonomik sembolleri ifade edip, ne gibi sosyal fonksiyonlar yerine getirdiği konusunda yapılan çalışmalar kısmen olmasına rağmen yeterli değildir. Bu monografik çalışma, Kırgız toy geleneğinde “*er sayış*”, “*at çabış*”, “*taz suzüş*” ve “*töö-çeçmey*” gibi dört oyunun ritüel, yarışma ve sembollerini araştırmakla sınırlandırıp, aynı kapsamda bunları açıklamayı amaçlandı. Bu mütevazî çalışma, konularında geçecek tüm argümanları ispatlamak gibi bir iddiada bulunmayıp, sade repratasyon olarak konuları anlatmaya ve anlamlandırmaya çalışmayı amaçladık.

Bulgular ve Tartışma

Kırgızlar, kültürel geleneklerin çeşitliliği ile ayırt edilen ve yerli ve yabancı araştırmacılar ve tarihçiler arasında büyük ilgi yaratan, geleneksel kültür unsurlarının korunabilmesi bağlamında Orta Asya'nın eşsiz bir bölgesindedir. Tüm Türk halklarının ata vatanı olan Güney Sibiryaya bozkırlarının en eski nüfusu olan Kırgızlar, günümüze antik gelenek ve göreneklerin korumalarının yanısıra antik bir kültür ve dünya görüşünü getirmekte ısrarlıdırlar. Kırgızların geleneksel spor oyunları kültürü, özellikle belirgin bir ulusal kimliğe, toy ve yuğ kültürü de içeren çok çeşitli benzersiz unsur ve formlara sahiptirler (Türkmen, et. al. 2017: 74-5).

Kırgızlar'ın toy kültürü, halkın gelişimi ve sürekliliği için kendisine özgü olan iktisadi yaşamı ve bu yaşamı besleyen coğrafi ortamı olan geleneksel kaynaklara dayanıyor. Nesiller arasında kimliğin ve bağlantının korunmasına yardımcı olan toy kültürünün en önemli unsurlarından biri, halkın özgün oyunları ve geleneksel sporlardır (Türkmen, et. al. 2013: 14-8). Doğal koşullar, Kırgız halkının tarihsel gelişiminin özellikleri, oyunlara ulusal bir kimlik kazandırdı ve onları özgün kıldı. Bu nedenle, Kırgızların diğer etnik gruplardan farklı özel oyunları vardır.

Toy ve ritüel kültürün ayrılmaz ve arkaik bir katmanı olan ritüel oyunlar ve yarışmalar içerikte evrensel olmakla birlikte, “fenomen” ifadesinin değer anlamsal ve sembolik biçiminde derin ve arkaik değerler taşır. Elbette, geçmişin efsanevi ve kutsal olayları hakkındaki sembolik bilgilerde biriktirilen, kodlanan ve aktarılanlar, elbette belirli bir etnik ortamda faaliyet gösterir ve dini, mitolojik, aksiyolojik ve ideolojik tutum ve ideallerin özelliklerini yansıtır. Aynı zamanda, etnik kökenlerin asırlık tarihi gelişimi bağlamında, uzak geçmişinden kaynaklanan ritüel oyunlar ve yarışmalar modern zamanların gereklerine uygun olarak sürekli olarak dönüştürülme ve gerçekleştirilmektedir. Bu bağlamda, dünya modernliği

sosyokültürel bir fenomen olarak oyun, geleneksel koşullarda göçebe halkların geleneksel oyunlarını ve yarışmalarını korumak, yeniden yapılandırmak ve yayınlamak kavramına tam olarak karşılık gelir (Kochkunov, 2013: 320; Moldobaev, 1989: 152).

Bu kavramın teorik gelişimine gelince, Sovyet dönemi (Abramzon, 1946: 123) ve modernitenin yerli bilim adamlarının bağlamındaki tarihsel, etnografik, folkloristik ve kültürel çalışmalardaki bazı yönleriyle ilgili çalışmaların gerçekleştirildiği (Akmoldoyeva, 1997: 268). Ancak, buna rağmen, festival kültürünün etrafında karmaşık bir problem olarak merkezlenen Kırgızların ritüel oyunları ve yarışmalarının sembolizm sistemi üzerine eksiksiz bir çalışma olduğu söylenemez. Geleneksel kültürde, festivalin kutsal yaşam alanı ile bağlantısı esastır, çünkü “kutsal krallık” festivali (Kayua, 2003: 220) ile geçmişin önemli efsanevi olayları günümüzde gerçekleşmektedir. Festivalde, geleneksel kültürden bir insanın idealleri ve varoluşsal anlamları, ritüel olarak onaylanmış, sembolik olarak zengin ve eğlenceli bir formda düzenlenmiştir. E. Fink'e göre “tatil kutladığı zaman insanın oynadığı bir oyundur” (1998: 395).

Kültür oyun kavramının kurucusuna göre, J. Huizinga, “çoğu zaman zorunlu olmamakla birlikte günlük yaşamdan çıkmak, neşeli davranış tonu (tatil de ciddi olabilir), mekânsal ve zamansal ve kısıtlama, kesin kesinlik ve gerçek özgürlük, bunlar oyunun ve tatilin en önemli özellikleridir” (1992: 34). Aynı zamanda, J. Huizinga'nın görüşüne göre, geleneksel bir insanın hayatının tüm alanlarına nüfuz eden kültürün başlangıcı oyunu, geleneksel bir insanın tüm yaşam alanlarına nüfuz etme, sakral (kutsal) alanda en çok çözülmüş ve özümsemiş bir tatil veya bir kült şeklinde: “... ya da ciddiyetle işaretler, kutlama ya da ibadet alanındaki, kutsallık alanındaki yerini bulur” (1992: 28). Bu nedenle, Huizinga'ya göre, üçlü “oyun- tatil- kutsal ayın” birbiriyle yakından ilişkili ve geleneksel kültürün tam teşekküllü bir unsurunu temsil ediyor. Dahası, “*kutsal ritüel ve festival yarışması*” diye yazar ve “*bunlar kültürün bir oyun gibi ve bir oyunda büyüdüğü sürekli ve her yerde yenilenen formlardır*” demektedir (1992: 63).

Bu nedenle, geleneksel kültürde, ritüeller ve ritüel oyunlar, kritik durumların üstesinden gelme işlevini yerine getirme ve onlara sembolik bir anlam verme, çok gizli bir sakral anlam verme, gerçek durumu koşullu olarak dönüştürme ve klan kolektifini rol oynama, kişilerarası, ara görüşme oluşturma klan ilişkileri, böylece doğadan önce koruyucu işlevler ve ölümlerin ve ataların ruhları sağlanır. Bu nedenle, R. Kayua'nın haklı olarak belirttiği gibi, “aslında, gerçek yaşamı etkileme uğruna kutsaldır, zaferi güvence altına almak, genel olarak iyilik, ilahi iyiliğin istenen tüm sonuçlarını sağlamak için çaba gösterir” (2003: 274).

Sakral anlam ve değer donatılmış bir ritüel oyunda, geleneksel bir kültür insanı oyunun gerçek doğasını yakalar ve sembolik bir biçim verir. Oyunu gerçekliğin bir parçası olarak algılar, böylece çeşitli olası (hatta tehlikeli) durumları modelleyebilir, tahmin edebilir, öngörebilir ve günlük yaşamda ortaya

çıkabilir (laik – dinle ilgili olmayan hayat). Sembolik bir davranış biçimi olan oyun için, E. Fink'e göre, “*bu eylem, hayaliyle iletişim kurma uygulamasıdır*” (1998: 395). Göçebe günlük yaşamda ve daha sonra askeri-göçebe demokrasinin hâkim olduğu göçebe bazı ritüel oyunlar ve yarışmalar üzerinde durmanın gerekli olduğunu düşünüyoruz. Anıt ve cenaze törenlerinin ayrılmaz bir parçası olan şenlik ve tören kültürünün arkaik katmanını tanımladı. Bunlar, *at-çabış* (at yarışları), *er sayış* (zirvelerde düello), *taz suzüş* (kelimenin tam anlamıyla "kel kafaların çarpışması"), *töö-çeçmey* (kelimenin tam anlamıyla "bir deveyi salıverme") gibi ritüel oyunlar ve yarışmalardır. Yazarın (Chotonov, 1964: 72) ayrı bir makalesi, binicilik yarışmalarının sembolizmine ve ritüel özelliklerine adanmıştır, bu yüzden sadece aşağıdaki üç yarışmada durmayı gerekli görüyoruz.

Göçmenlerin yaşamında çok büyük rol oynayan atlı yarışmaların yanı sıra, ritüel ve tören karakteri de zirvelerdeki sporcuların sporu olan *Er Sayış*, G.N. Simakov, Kırgızlar “Asil, zengin ve güçlü bir erkeğin anısına (ve ataların ruhunu kuşatmaya dayanıyordu) göre, bir zamanlar varolan bir görevin kalıntısıydı. Daha sonraki zamanlarda, göçmen halkının hayatındaki savaşın büyük bir bölümü olan militarize edilmiş yaşamdan etkilenen bu gelenek, katılımcılardan birinin ölümü olan ritüel savaşın karakterini üstlenebilirdi” (1984: 71). Bundan böyle, bir ritüel yarışması olarak saış dönemi, bunun sonucu olarak ölümcül bir mücadeleyle sonuçlanan askeri-politik anlaşmazlıkları çözenin bir yoluydu, kabile toplumunun en güçlü ve en değerli liderini seçtiler (Ömürzakov & Musin, 1973: 88; Chotonov, 1964: 72).

Ayin ve tören karakteri, aynı zamanda, hayvan savaşı töreninin sembolik biçimde aktarıldığı ve doğurganlık sihri unsurları içerdiği bir güç yarışması pelvis ganimetiydi “*kel kele*”. Bu yarışmada, sadece kel insanlar, düello sırasında kızgın hayvanların alışkanlıklarını taklit edenler katılım haklarına sahipti, bu nedenle sadece performanslarına eğlence katmakla kalmadı, aynı zamanda tercihen kanlarını da döktüler. Bu kavgada “kel bir kafa, tüysüz, görünüşe göre bir zamanlar doğal güçlerin sterilitesini kişileştirmişken, bu kavganın eylemleri kendileri kan dökerek büyülü bir harekete işaret ediyordu”. Doğum sırasında kan dökün. Doğanın yaratıcı güçlerinin (insanların, meraların, hayvanların, toprağın vs.) kısırlığının üstesinden gelme, ritüel bir eylemin sonucunu sembolize eder. (Simakov, 1984: 103). Özellikle ritüel ve sembolik önemi, kökenleri de arkaik doğurganlık ve üreme büyüsüne geri götüren püsküllerin ritüel ve muhteşem yarışmasıydı (kelimenin tam anlamıyla “*bir deveyi serbest bırakmak*”). Oldukça müstehcen olan “*töö-çeçmey*” oyunu X- XI yüzyıllar da Arap tacirler ve bezirganlar tarafından Orta Asya'ya getirildiği bilinmektedir (Fiyelstrup, 2002: 317; Kochkunov, 2003: 320). Yoksul ailelerin onurlarını kırıcı, edep ve namuslarını hiçe sayan, küçük düşürüp haysiyetsizleştiren, bu oyunun hiçbir ritüelleri ve sembolleri Türk halkları spor geleneği ile asla bağdaşmamaktadır. Arapların cahiliye dönemlerinden kalma geleneklerini nasıl ki İslama rağmen sürdürmeye

devam etmişler ise, bu “töö-çeçmey” oyunu da o gelenekleriyle bire bir örtüşmektedir (Türkmen et. al. 2013: 17).

Rekabet kurallarına göre, “izleyicilerin oluşturduğu dev bir dairenin ortasına pahalı valizlerle (halılar, kürkler, pahalı kumaşlar, süs eşyaları, ev eşyaları, ziynet eşyaları vb.) yüklenmiş bir erkek deve (buğra) yerleştirildi. Sığ bir çukur kazıldı. Kısrakları canlandıran çıplak kadın, deveyi mandal (sikke)’dan çözmeli ve sembolik olarak bir aygır rolündeki adam onu yakalamaya çalışırken onu da engellemeliydi. ‘Bir erkek aygır’ rolünü yerine getirmeyi başaramadı ise, kadın kendisine gelmesini engellemeyi başardı ve aynı zamanda deveyi de çözmeyi başardıysa, sonra devenin üstündeki kıymetli tüm yükü ve deveyi kendine aldı”. (İlebayev, 2007: 168; Simakov, 1984: 120). Bu onur kırıcı kadını ve yakınların namus, şeref ve haysiyetini yele bir eyleyen “töö-çeçmey / deve çözme” oyunundan 19. yüzyıl ve 20. Yüzyılın ilk çeyreğinde, aynı zamanda misyonerlik faaliyeti yürüten yabancı antroplijistler ve etnograflar ballandırıp abartarak anlatmaktalar (Ömürzakov & Musin, 1973: 72).

Böylece, bir orgiastik festival olarak bu ritüel ve muhteşem rekabette, evrensel düşünce, bir yandan totemist enkarnasyon hakkında eski fikirlere, bir yandan da doğurganlık büyüüne, yani bir yandan da sembolik biçimde ifade edilir. Bir zamanlar hayvanların üremesini, toprağın verimliliğinin restorasyonu ve artmasını, meraları ve muhtemelen doğum oranını bir veya başka bir ilkel kolektifede canlandırması gereken sihirli bir eylemdi” (Simakov, 1984: 122). Başka bir deyişle, bu yarışmanın ritüel-sembolik niteliği, erkek devenin yalnızca sakral ve totem hayvanlarını kişileşmesi değil, aynı zamanda canlı hayvan bolluğunu, toprağın verimliliğini ve rol taklit eden kadın ve erkeklerin davranışını sembolize etmesidir kısra ve aygır üreme kültü ve üreme yavruları sembolize ediyor.

Sonuç

Doğal koşullar, Kırgız halkının tarihsel gelişiminin özellikleri, oyunlara ulusal bir kimlik kazandırdı ve onları özgün kıldı; bu nedenle, Kırgız halkının diğer (Türk olmayan) etnik gruplardan farklı özel oyunları varlığı görüldü. Ritüel-oyun yaklaşımına dayanarak, bazı oyun ve yarışmaların sembolizm işlevi, Kırgızlar'ın toy, aş ve tören kültürünün bütünleyici ve arkaik katmanını ortaya koymaktadır. Toylarda ritüel-oyun ve semboller ile doğrudan veya dolaylı ilişkilendirilen ulusal güç mitleri, ahlaki kodlar, erkek ve kadın gücünün önemi, kadın – erkek eşitliği, kadının sosyal hayattaki üstün mevkiini ve sosyal kodlamada uzlaşma nosyonlarını ifade ettiğini göstermiştir.

Ancak bu dört oyun içerisinde “töö-çeçmey”in tamamen erotizmi çağrıştırdığı, Kırgız kültürünün ürünü olmayıp Araplardan geçtiği, belli bir dönem yoksul halkın istemeyerek te olsa katılmak zorunda olduğu, ama Kırgızlar tarafından asla özümsemiyeceği içinde oyun dağarcıklarından çıkarıldığı görüldü. Böylece, ritüel oyunların ve yarışmaların sembolizmini ve ritüel işlevlerinin kısa bir analizi, Kırgız halkının festival ritüel kültürü ile ilgili genetik olarak bir kez daha iddialı olmak, geleneksel göçebe varoluşunun ideallerinin somutlaştırılmış ve onlarla ve onların içinde işleyen, ortak hayatın en önemli ve kutsal olaylarını kaydettiği, her şeyden önce, geleneksel bir toplumun hayatındaki kritik bir anın üstesinden gelmekle.

Kırgızların ritüel oyunları ve sembolizm sistemi üzerine eksiksiz bir çalışma olduğu söylenemez. Ayinler bir halkın kültürel hafızasını örgütlenme biçimlerinden biridir. Belirli bir ayini çoğaltmak için, bileşenlerinin, davranış sırasının, anlamsal ve şiirsel bileşenlerin korunması gerekir. Ayrıca, bunlar toplum tarafından aranıp bulunmalı ve korunmalıdır. Folklorun yazılı olarak korunma ihtimalinin yokluğunda, grup kimliğini garanti altına alan tek bilgi sığınağı insan hafızasıdır. Kültürel hafıza kavramı altında, kültür ve sosyal geleneklerin içinde yer alan, geçmişle ilgili temel toplum fikirleri sistemi bilimsel olarak incelenmelidir

Kaynaklar

- Abramzon S.M. *Ocherki kultury kirgizskogo naroda (Kırgız halkının kültürü üzerine yazılar)*. Frunze: Izd-vo Kirg. filiala AN SSSR, 1946.
- Akmoldoyeva Sh.B. *Dukhovnyy mir drevnikh kyrgyzov: Manas (Eski Kırgızların manevi dünyası: Manas)*, Bishkek: Ilim, 1997. 268 s.
- Chotonov A.O. *O natsional'nykh traditsiyakh narodov Sredney Azii (Orta Asya Halklarının ulusal gelenekleri hakkında)*, Frunze: Izd-vo AN KirgSSR, 1964.
- Fink E. *Osnovnyye fenomeny chelovecheskogo bytiya Problema cheloveka v zapadnoy filosofii (Ana Fenomenleri, Batı Felsefesinde İnsan Sorunu)*, Perevody / Tercümeleler, Moskova: Progress, 1988.
- Fiyelstrup F.A. *Iz obryadovoy zhizni kirgizov nachala KHKH veka (Yirminci yüzyılın başlarında Kırgız'ın ritüel hayatından)*, Moskova: Nauka, 2002.
- Gennep A.V. *Obryady perekhoda (Geçiş Ayinleri)*, Moskova: Vostochnaya literatura, 1999.
- Huizinga J. *Homo ludens: Opyt opredeleniya igrovogo elementa kul'tury (Homo ludens: Kültürün Oyun Ögesini Tanımlama Deneyimi)*, Russkiy perevod / Rusça çeviri, Moskova: Progress-Akademiya, 1992. 464 s.

- Ilebayev A.K. *Kirgizskiye igry i razvlecheniya (Kirgiz eğlence ve oyunları)*, Bishkek: Nauk, 2007.
- Kayua R. *Chelovek i sakral'noye: Mif i chelovek (İnsan ve Kutsal: Efsane ve İnsan)*: Moskova OGI, 2003.
- Kochkunov A. *Etnicheskkiye traditsii kyrgyzskogo naroda (Kirgiz halkının etnik gelenekleri)*, Bishkek: Mektep 2013.
- Moldobaev I.B. *Manas: istoriko-kul'turnyy pamyatnik kyrgyzov (Manas: Kirgiz'in tarihi ve kültürel anıtı)*, Bishkek: Ilim, 1989.
- Ömürzakov D. & Musin, Y. *Kirgizskiye narodnyye igry (Kirgiz halk oyunları)* Frunze: Kyrgyzstan, 1973.
- Simakov G.N. *Obshchestvennyye funktsii kirgizskikh narodnykh razvlecheniy v kontse XIX – nachale XX v (XIX. sonlarında ve XX. yüzyılın başlarında Kirgiz halk eğlencesinin kamusal işlevleri)*, Leningrad: Nauka, 1984.
- Türkmen M. Azizbaev S., Tagaev M. (2018) “Reflections of modern sports on traditional Turkish sports”, *Scientific-practical journal*, ISSN 1694-6707. №3 (22), УДК 796.01, 55-60 pp.
- Türkmen Mehmet, Ayça Genç, Abdybekova N. (2017) УДК 798:9, “The enish, oğdarysh game in Asian Turkish peoples”, *Vestnik Fiziçeskoy Kulturi i Sporta*, ISSN 1694-6707. No: 4 (19), 73-76 pp.
- Türkmen M., Demirhan, B., İmamoğlu, O., (2013) “General factors which prepared Kirgiz for equestrian cultura”, *Vestnik Fiziçeskoy Kulturi i Sporta*, Volume (issue) No: 1- (9), Agust- Centabır, 14-18 pp.

TÜRK TOPLULUKLARININ ANA SPORU: GÜREŞ

Gaybullah BABAYAR*

Giriş

Genelde “Güreş”, iki kişinin, belli kurallar içerisinde, güç kullanarak ve türlü oyunlara başvurarak sırtlarını yere getirme esasına dayanan bir spor dalı olarak bilinir. Kadim Yunanistan, Mısır ve Yakın Doğu, İran, Hindistan ve Çin’in yanı sıra Orta Asya ile ilişkili çok eski yazılı kaynaklar ve arkeolojik buluntular birçok spor çeşitleri arasında güreşin de yer aldığını belirtmektedir. Bedensel üstünlüğün ön planda olduğu bu devirlerde Türkler, gerek yaşadıkları çetin coğrafi şartlar itibarıyla gerekse savaşlara hazır hâle gelmek ve düşmanı alt edebilmek için sporla ve özellikle güreşle her zaman yakından ilgilenmişlerdir.

Özellikle, Orta Asya’nın yerleşik ve atlı göçebe topluluklarında güreşin çok yaygın olduğunu belirten bilgilerin yazılı kaynaklar ve arkeolojik buluntuların yanı sıra Türk topluluklarına ait çeşitli destan, masal, atasözü gibi ağızlı edebiyatta da güreş motiflerinin yer aldığı bilinmektedir. Anadolu ve Azerbaycan Türkleri, Türkmen gibi Oğuz Türklerinin ana destanı *Oğuzname* ve *Kitab-ı Dede Korkut*, Özbek, Kazak, Karakalpak, Nogay ve Başkurlara ortak *Alpamiş*, Kırgız Türklerinin *Manas* destanlarında güreşle ilişkili birçok motifler görülmekte, onların pek çoğunda özellikle destan kahramanının kendine yakışan bir kız isteme, yani evlenme töreninin ana şartlarından biri güreşte galip gelme gibi motifler bulunmaktadır. Onlarda kızın, gerçi kahramanı çok sevmesine rağmen kendine eş olacak talibin diğer talipleri yenmesi şart konmakta, aksi taktirde evlenme teklifi geri çevirilmektedir. Bu ise Türk topluluklarında güreşin sadece birer eğlence çeşidi değil, belki de Alplığın ve Adaletin simgesi olduğunu tespit etmektedir.

Türk topluluklarında güreş sadece erkeklerin gerçekleştirdiği bir yarışma değil, kadınların da güreşle ilgilendiği bilinmektedir. Kaşgarlı Mahmud’un *Divanü Lugatı-t-Türk* eserinde özellikle vurgu yapılarak **“Kız birle küreşme, kısırak birle yarışma”**, *“Kız (bakire) ile güreşme* (çünkü güçlüdür ve seni yere yığar), *genç kısırakla yarışma* (çünkü yaşlı bir attan daha çevik ve coşkundur, dolayısıyla seni geçecektir)” bilgisi geçmekte ve yazar bu bilgiye ek olarak *“Bu Hâqânîlere ait bir atasözüdür, Sultan Me’sud’un gerdek gecesinde eşinin ayağının dokunuşuyla yere düşmesi olayına ilişkin olarak söylenmiştir”* diye not düşmesi bunu tasdik eder¹. Adı geçen milli destanlarımızda hatta talibin evlenmek istediği kızla güreşmesi, kızı yenerse düğün yapıldığı, yenemezse kızın başka bir taliple güreştiği gibi motiflerde görülmektedir. Buna benzer toplumsal yaşayışı ifade etmesi açısından güreşin eski Türk toplumunda bazı sembolik anlamları da olduğu anlaşılmaktadır.

* Prof. Dr., Ali Şir Nevayi adındaki Taşkent Devlet Özbek Dili ve Edebiyatı Üniversitesi.

¹ Kaşgarlı Mahmud. *Divanü Lugat’it-Türk*. Çeviri, uyarlama, düzenleme S. Erdi, S.T. Yurtsever. İstanbul, Kabalıcı Yayınevi, 2005. S. 429.

Örneğin, düğünden sonra gelin, koca evine gittiği an, kaynana ile kayınbaba güreş tutmakta, belli bir süre sonra da kayınbaba yenilgiyi kabul etmektedir. Bu da evde çok eskiden Türk topluluklarının aile hayatında görüldüğü gibi kadının, yani kaynananın sözünün geçtiğini ve gelinin de buna uyum sağlaması gerektiğini ifade etmektedir².

Bugünlerde uluslararası spor etkinliklerinde, özellikle Olimpiyatlarda Greko-Roman (Yunan-Rum), Jüdo, serbest güreş gibi güreş çeşitlerinin yer aldığı ve çoğunluk tarafından sevilerek izlendiği bir gerçektir. Bu tür uluslararası etkinliklere Türk topluluklarının temsilcilerinin yoğun olarak katıldıkları ve güreşçilerimizin pek çok madalya kazandıkları görülmektedir. Geçen yüzyılda Türkiyeli güreşçilerin bu tür etkinliklerde ilk sıralarda yer aldığı gibi son yıllarda Orta Asya Türk Cumhuriyetleri temsilcilerinin uluslararası arenada kendi ülkelerinin adını duyurduğu da bir gerçektir.

1. “Güreş” sözcüğünün kökü

“Güreş” kelimesinin anlamı üzerine geçmeden önce bu sözcüğün tarihte ve bugünlerde Türk topluluklarında ne gibi sözcüklerle ifade edildiği üzerine durmak istiyoruz. Azerbaycan ve Türkiye Türkleri, İran’daki çeşitli Türk toplulukları, Türkmen ve Gagauz Türkçesinde **güreş** (bazı ağızlarda **güraş**, **güleş**), Başkurt, Karakalpak, Kazak, Kırgız, Tatar, Özbek, Altay Türkleri ve diğerlerinde **küreş** (bazı ağızlarda **küraş**, **küröş**, **küres**, **köreş**), Tuva Türklerinde **hüreş** biçimlerinde görülmektedir³. Bunlara bakarak bundan yaklaşık bin sene önce ilkin Kaşgarlı Mahmud’un *Divan-i Lugati-t-Türk* ve Balasagunlu Yusuf’un *Kutadgu Bilig* eserlerinde geçen **küreş** / **küraş** sözcüğünün hemen hemen tüm Türk dillerinde hiç değişmeden korunduğunu söyleyebiliriz⁴. Adı geçen Türk dillerinde bu sözcüğün kelime anlamı genel olarak “güreşmek”, “yarışmak”, bunun yanı sıra bazı Türk dillerinde dar anlamda “mucadele etmek”, “savaşmak”tır. Örneğin, Özbek Türkçesinde **küraş** sözcüğü ve onunla ilişkili **küraş-** fiili genelde “güreş sporu yapmak, güreşmek, yarışmak” anlamında kullanılmakla birlikte **küraş-** (**küraşmāk**) fiili “mucadele etmek, savaşmak, karşı durmak” anlamlarında da faal bir biçimde kullanıldığı görülür: “**düşmanga karşı küraşmāk** (düşmana karşı savaşmak)”, **yaşaş üçün küraşmāk** (ayakta kalmak için mucadele etmek), **azadlık küräşi** (özgürlük savaşı/mucadelesi), **men sengä karşı küräşgänim küräşgän** (ben sana karşı (bundan sonra) hep çaba harcayacağım) vd. “Küreş” sözcüğünün buna benzer anlamları Altay Türkçesinde de görülmektedir⁵.

² Yüksel Y. Klasik Türk Şiirinde Güreş Ve Pehlivanlık // *Journal of Turkish Language and Literature*. Volume:4, Issue:2, Spring 2018, S. 589-616.

³ Севортян Э.В. Этимологический словарь тюркских языков (Общeturкские и межтюркские основы на буквы «В», «Г» и «Д»). – М.: Наука, 1980. С. 79-80

⁴ DLT, S. 429

⁵ Севортян Э.В. Этимологический словарь тюркских ... С. 80

En eski biçimi “kürâş” olduğu bilinen bu sözcüğün etimolojisi üzerine birçok görüşler ortaya atılmıştır. Bu kelimeyi **kürâş-** “güreşmek, mücadele vermek” olarak biçimlendiren bazı bilim adamları onun kökünü Türkiye Türkçesinde görülen **kürâ-** “kırmak, dağıtmak, kazmak, eşmek” fiiliyle bağlayarak onu da Eski Türkçe **kür** “cesur, saygılı” sözcüğüyle ilişkilendirmektedirler. Ancak, bazı bilim adamları kelimeyi Uygur Türkçesinde korunan **gürâ** < **gür-â** “kuşaktan tutarak güreşmek” sözcüğüyle ilişkilendirerek temelinde fiilden hareket isimleri yapan Eski Türkçe ***kür-** fiilinin yattığını varsaymaktadırlar. Buna göre, ***kür- + âş** (krş. **tut-âş-, sat-âş-**)⁶.

Orta çağlara Türk toplumu arasında güreşin ne gibi bir yer bulduğu, güreş törenleri nasıl yapıldığı, güreşçiler nasıl bir kişiliğe sahip olduğu konusunda bilgiler Timurlular dönemine ait tarihi eserlerde epey bulunmaktadır. Son Timurlu hükümdarlarından biri olan, Hindistan’daki Babürlü Türk İmparatorluğunun kurucusu olan Zahiriddin Muhammed Babür kendi eseri *Babür-name*’de (16. yüzyıl) kendisi bizzat görüp tanık olduğu güreş sahnelerinden bahsetmektedir.

Babür, amcası Semerkand hükümdarı Sultan Ahmet Mirza’nın maiyetindeki Beyler hakkında yazarken şöyle bir bilgi sunar: “*Emirileri: Cani Beğ Dulday, Sultan Melik Kâşgarî’nin küçük kardeşi idi. Sultan Ebu Said Mirza Semerkand’ın idaresini ve Sultan Ahmed Mirza kendi eşik ihtiyarlığımbuna vermişti. Garip ahlâk ve tavırlı bir adammış. Hakkında tuhaf rivayetler vardır. Meselâ, Semerkand hâkimi iken, Özbeklerden bir elçi gelmiş. Bu elçi Özbek ulusunda kuvveti ile meşhurmuş – Özbekler kuvvetli adama “Büke” derlermiş. Cânî Bey: - “Bükemisin, büke isen gel güreşelim” – demiş. Bu elçi her ne kadar sıkılmış ise de Cani Beğ bırakmamış. Nihayet güreşmişler ve Cani Beğ onu yıkmış. Cesur bir adamdı*”⁷.

Bu bilgiden o dönemde sadece Türk askerleri değil, komutanların, devlet adamlarının da güreşe pek önem verdiği, kendilerinin de güreşi çok iyi bildiklerini tespit etmektedir. Bunun yanı sıra, bazı Türk boylarında fiziksel yönden güçlü adamlara “Büke” dedikleri Babür’ün bu kaydıdan anlaşılacakla birlikte adı geçen kelimenin bugünlerde bile bazı Türk topluluklarında korunduğu bilinmektedir. Örneğin, Tuva Türklerinde “güreşçi” anlamında “Möge” sözcüğü bulunduğu gibi, bazı Özbek ağızlarında “Pökä”, “Pökkä” biçimlerinde görülen ve anlamı olumsuz (negatif) olarak “pehlivan görünümlü ancak güreş yapamayan adam”, “fiziksel dış görünümü heybetli ancak içi boş, zayıf adam” kelimesini⁸ de bu sözcükle karşılaştırabiliriz.

Bâbü, Agra’da düzenlediği bir toyu (düğünü) ayrıntılı biçimde naklederken ondaki oturma düzeni, eğlence biçimi ve hediyelemeler konusunda dikkate değer bilgiler verir. Safevi, Şeybanlı Özbek ve Hinduların elçilerin de buldukları toyda

⁶ Севортя Э.В. а.г.е., s. 80

⁷ Baburnâme “Babur’un Hâtıratı”. (Hzl.: Reşit Rahmeti Arat). İstanbul, MEB Basımevi, 1979. Cilt 1. S. 31.

⁸ Ўзбек халқ шевалари луғати. Масъул муҳаррир Ш.Ш. Шоабдурахмонов. Тошкент: Фан, 1971. Б. 222

bütün Babürlü Sultanlar, Hanlar, ekâbir ve emirler, yemekten önce altın, gümüş ve bakır akçe, kumaş ve diğer eşyadan hediyeler takdim ederler. Hediyeler Bâbü'ün önüne serilen bir halı üzerinde toplanır. Hediyelemeler sırasında azgın develeri, filleri ve koçları dövüştürmek için hemen karşıdaki adaya salarlar. Arkasından pehlivanlar güreşir⁹.

4. Türk Topluluklarında Güreş Etkinlikleri

Tarihte olduğu gibi bugünlerde bile güreş kendi önemini yitirmemiş, tersine bu sporu daha da yaygınlaştırmaya yönelik birçok çalışmalar yürütülmekte olduğu anlaşılmaktadır. Yine de küreşin bazı bölgelerde kendi önemini kaybettiği, pek çok yerde eskisi gibi düğünlerde yapılamaz olduğunu, bunun yanı sıra Eski Türk yönteminden uzaklaşarak diğer toplulukların Jüdo, Sambo gibi güreş sistemleriyle karışmakta veya onlardan etkilenmekte olduğu da bir gerçektir. Örneğin, daha bir asır önce Kazak, Kırgız ve Özbek toplumlarında pek yaygın olan ve düğünleri güreşsiz geçmeyen bölgelerde bile güreş sadece bayramlarda, belediyenin gerçekleştirdiği kültürel etkinliklerde yapıldığı bilinmektedir. Bunun temelinde ilkin daha geçen yüz yılda Sovyetler Birliği'nin Komünist rejimi ve çeşitli topluluklardan "Sovyet insanı" yaratma siyaseti ve geleneksel Türk güreşlerinin yerine Sovyetlerin uydurduğu bir türlü karma spor çeşiti - Sambo'nun genelleşmesi, yakın yıllarda ise tüm dünyada görülen küreselleşme süreçleri yatmaktadır.

Bu tür sorunlara Özbekistan örneğinde kısaca bir yer atalım. Genelde "Özbek küreşi" olarak adlandırılan güreş çeşidi ikiye ayrılır: 1) Buharaça küreş (Buhara güreşi; 2) Ferganaça küreş (Fergana güreşi). Buhara güreşi daha çok Kazak güreşine yakınlık arzietmekte, bu spor çeşidinde Jüdo'ya benzer yöntemler görülmektedir. Ancak bu Özbek güreşinde ayaktan tutma, ayağa güçle tekme vurma veya vücut için tehlikeli haerketlerde bulunmak görülmemektedir. Fergana güreşi ise Kırgız, Türkmen, Başkurt ve Tatarlarda görülen kuşaklı güreşe pek yakınlık taşımaktadır¹⁰. Her iki Özbek güreşinde de insan bedenine zarar verecek tehlikeli yöntemler (boğmak, tekme atmak, boyunu veya ayakları elle sıkıştırmak vd.) bulunmamaktadır. Her



⁹ Baydemir H. Bâbü'nâme'de Folklorik ve Etnoğrafik Unsurlar // Gazi Türkiyat. Güz 2010 / Sayı 7. S. 129.

¹⁰ Babayarov G. Özbek Millî Sportu - Küreş: Özellikleri, Tarihi ve Bugünü // Түрк элдеринин салттуу спорттук оюндары – Түрк Халklarının Geleneksel Sport Oyunları. Түзгөндөр: А. Мокеев, Ф. Унан, О. Каратаев, О. Йорулмаз, Ж. Алымбаев, Ж. Буйар – Бишкек, 2015. Б. 257-260.

iki güreş çeşidinde de genel olarak rakibinin omuzunu (küreğini) yere değirmek “halal”, yani güreşçilerden birisinin galip geldiği anlamındadır.

Bundan yarım asır önce Özbekistan’ın bütün vilayet (il) ve ilçelerinde, özellikle köylerde sunnet düğünlerinde gerçekleştirilen güreş etkinliği son yıllarda sadece Kaşkaderya ve Surhanderya gibi Güney Özbekistan bölgelerinde daha sağlam korunmakta, buralara komşu Semerkant, Buhara vilayetleri hem de Özbekistan’ın merkezi kısmında yer alan Jizzah vilayetinde pek nadir olarak güreşli düğünler gerçekleştirildiği bilinmektedir. Bir zamanlar güreşli düğünlerin yoğun olduğu Taşkent ve Fergana bölgelerinde, Harezmi vilayetinde ise güreş ancak belediyece gerçekleştirilen bayramlarda görülmektedir.

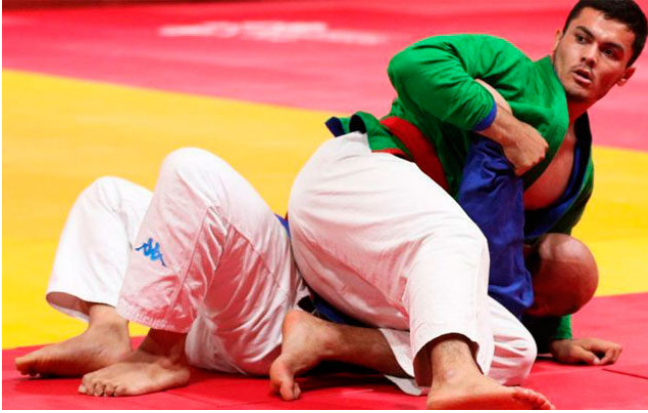

Güreşin daha sistemli olarak korunduğu Kaşkaderya ve Surhanderya vilayetlerinde de güreşli düğünlerin azaldığı, onun yerini belediyece gerçekleştirilen “Hasıl Bayramı” (Harman Bayramı), Nevruz şenlikleri sırasında gerçekleştirilen güreş müsabakaları

almakta olduğu görülmektedir. Yine de Nevruz bayramı sırasında pek çok köyde güreş etkinliklerinin eskisine nazaran daha yoğunlaştığı da bir gerçektir.

Özbek geleneklerine göre, **küräşçi** “güreşçi”ler “palvan” olarak adlandırılmakta ve onlar toplumda çok saygılı adam olarak görülmektedir. Genelde “palvan”lar soyu eskiden güreşçi olan ailelere dayanmakta, onların adına “Filanca palvan” adı veya lakabı takılmaktadır. Esas olarak soyu güreşçiler ailesine dayanan iri yapılı, sporcu görünümlü, fiziksel yönden güçlü, çevik olanlar güreşçiliği seçmektedirler. İlk güreşi kendi köyü ve etraf köylerdeki güreşli düğünlerde 5-6 yaşında başlayan çocuklar 17-18 yaşına gelinceye kadar bu tür etkinliklere katılmakta, ergen yaşına gelince de il ve ilçelerde gerçekleştirilen düğün, bayram veya belediyece gerçekleştirilen spor müsabakalarına katılarak adını duyurmaktadırlar. Bununla birlikte, bazı şehir ve köylerde devlet tarafından kurulan güreş okullarında eğitim almaktadırlar. Güreşçilerin bir grubu devlet okul ve üniversitelerinde (özellikle, “Cismaniy terbiye”, yani Beden Eğitimi Fakültelerinde) güreş sırlarını öğrendikleri gibi, böyle bir eğitim sağlayamayan, kendi köyündeki güreşçilerden geleneksel eğitim alan diğer bir grup da bulunmaktadır.

Otuz beş - kırk yaşlarına kadar güreş yapan palvanlar genelde geçimini düğünlerde kazandığı parayla sağlamakta birlikte ek işlerle de uğraşmaktadırlar. Düğünlerde “toy”un büyük veya küçük çapta yapılmasına göre, kazanan güreşiye ortalama birer kuzu / keçi ya da onun değerindeki para hediye edilmekte, 1-3. olan

palvanlara da genelde altın, buka (boğa/dana), at, deve, bazen de araba sunulmaktadır. Güreşli düğün yapan insanlar ise daha çok varlıklı, saygın veya güreşi seven insanlarca yapılmakta, çoğu durumda ise eskiden güreşçi olup, toplumca iyi tanınan ve sayılan kişiler tarafından sunnet düğünlerinde gerçekleştirilmektedir. Böyle bir düğünün yapılacağı 1-2 ay önce topluma duyurulmakta, diğer il ve ilçelerdeki güreşçilere bu konuda özel haber yollanmaktadır. “Keybani” veya “Bekavul” olarak bilinen köyün “Carçı” denilen özel hizmetçileri aracılığıyla düğünün ne zaman yapılacağı düğün yeri ve pazarlarda topluma ilan edilmektedir.

Kaşkaderya ve Surhanderya vilayetlerindeki güreşli düğünlere çoğu durumlarda Buhara, Semerkant, Harezmi, Taşkent ve d. bölgelerin palvanları, bazen de komşu Türkmenistan ve Tacikistan’dan güreşçiler katılmaktadırlar. Özellikle, buralarda Türkmen güreşçilerinin ayrı bir yeri vardır.

Bağımsızlığa kavuştuktan hemen sonra Özbekistan hükümeti Özbek güreşini uluslararası arenaya taşımak için girişimlerde başlamış, bu nedenle birçok güreş etkinlikleri düzenlemiştir. Hemen hemen her sene Tirmiz şehrinde (Surhanderya) “İmam Tirmizi uluslararası güreş müsabakası” yapılmakta ve dünyanın birçok ülkelerinden güreşçiler katılmaktadır. 1998 yılının 6 Eylül’ünde Asya, Afrika ve Avrupa ülkelerinden 28 devletin temsilcileri katılımıyla Uluslararası Küreş Cemiyeti kurulmuştur. 1999 yılının Mayıs ayında ise Taşkent’te I. Dünya Güreş Şampiyonası gerçekleştirilmiştir. Başta Türkiye olmak üzere bugüne dek birçok ülkelerde Özbek Küreşi uluslararası şampiyonası düzenlenmiştir. Daha 2008 yılında adı geçen Cemiyet’e dünyanın 114 ülkesi üye olmuştur. 2018 yılında İndonezya’nın Jakarta şehrinde yapılan “Asya Oyunları” Şampiyonasında Özbek güreşi ilk defa uluslararası sporu olarak yürürlüğe konmuştur.

Rusya Federasyonu’nda bulunan Türk toplulukları da güreşe ayrıca önem verdikleri görülmektedir. 2005 yılında Dünya Tatarları Kongresinin inisiyatifiyle “Tatarça köreş” (Tatar güreşi) Bütün Rusya Milli Spor Cemiyeti kurulmuştur. Rusya’daki “Köreş” Milli Merkezi Tataristan Cumhuriyetinde bulunmakta, Kazan şehrinde “Köreş” Federasyonu faaliyete bulunmakta, Tatar güreşi etkinlikleri gittikçe uluslararası bir önem kazanmaktadır. 2013 yılında Güney Afrika Cumhuriyeti ve Pan-Amerika (Gvatemala)’da Tatar güreşi Şampiyonası gerçekleştirilmiştir. Rusya Güreş Federasyonu “Kazak Küresi”, “Alış”, “Belbağlı küreş” (Özbekistan) cemiyetleriyle karşılıklı etkinlikler gerçekleştirmektedir¹¹.

Kazakistan’da güreşe ayrıca önem verildiği, “Kazakşa Küresi” (Kazak Güreşi) olarak adlandırılmakta olan spor etkinlikleri gittikçe yaygınlık kazanmaktadır. Geçen yüzyılın başlarında Hacı Mukan adındaki Kazak pehlivanı dünyaya ün

¹¹ Юлаев Р. Э. Национальная борьба «кореш»: история и современность // Сборник статей VI всероссийской научно-практической конференции учащихся и студенческой молодежи «Юность. Наука. Здоровье- 2017» «современная российская наука в области физической культуры, спорта, олимпизма и здоровья глазами молодых исследователей» 24-26 мая 2017 года г. Стерлитамак – 2017. С. 319-327.

salmış, onun şöhreti dillerde destan olmuştur. Bugünlerde “Kacımukan” (Hacı Mukan) adına birçok etkinlikler yapılmasının yanı sıra Kazak güreşini dünyaya tanıtmak için ciddi girişimlerde bulunulmaktadır. 2011 yılında “Kazak Barısı” (Kazak Parsı/Kaplanı) adını taşıyan geniş bir etkinlik yapıldığı gibi 2012 yılında da aynı adlandırmayı taşıyan güreş müsabakasına büyük miktarda para harcanmıştır (320 bin AB doları)¹².

Son yıllarda Kırgızistan ve Türkmenista’da da buna benzer uluslararası spor yarışları gerçekleştirilmekte olduğu görülmektedir. Örneğin, Kırgızistan’da yapılmakta olan “Köçmön Oyundarı” (Göçebe Oyunları)nda “Kırgız Küröşü” en önde gelen spor çeşitlerinden biri olarak uluslararası önem kazanmaya başlamıştır.

Sonuç

Kısaca bir göz attığımız bu bilgiler sayesinde Türk topluluklarında “Güreş”in ne kadar önem taşıdığı, birkaç bin yıllar zarfında atalarımızın yaşattığı bu spor çeşidinin bugünlerde bile kendi önemini yitirmediği anlaşılmaktadır. Türk toplulukları zamanla nereleri vatan yaptıysa kendileriyle birlikte sadece bu kelimeyi götürmekle kalmadıkları, aksine bu sporu komşu bölgelere de yaydıkları, ona uluslararası bir önem kazandırdıkları anlaşılmaktadır. Hem tarih kaynakların hem de bugünlerde Türk toplulukları arasında güreş etkinliklerinin sürdürülmekte olması bu spor çeşidinin çok köklü olduğu ve toplumca sevildiğinden ileri gelmektedir. Genel olarak “Türk güreşi” diye tek bir adla adlandırabileceğimiz bu sporu yine de geliştirmek, uluslararası arenaya taşımak ve dünya şampiyonatlarında kendi yerini bulmasını sağlamak bugünkü nesillere düşen büyük bir görev sayılmalıdır.

¹² Развитие национальных видов спорта и народных игр: Методическое пособие / Редакционная коллегия: **К.М. Хамчиев, Ж.К. Буканова, Ж.К. Каримова, Г.Т. Ильясова, Л.В. Кирилинская.** – Астана: ТОО «Шикүла и К», 2013. С. 20-22

Kaynaklar

- Baburnâme "Babur'un Hâtıratı". (Hızl.: Reşit Rahmeti Arat). Cilt 1. İstanbul, Milli Eğitim Basımevi, 1979.
- Baydemir H. Bâbürnâme'de Folklorik ve Etnografik Unsurlar // Gazi Türkiyat. Güz 2010 / Sayı 7. S. 129.
- Babayarov G. Özbek Millî Sportu - Küreş: Özellikleri, Tarihi ve Bugünü // Türk элдеринин салттуу спорттук оюндары – Türk Halklarının Geleneksel Spor Oyunları. Түзгөндөр: А. Мокеев, Ф. Унан, О. Каратаев, О. Йорулмаз, Ж. Алымбаев, Женгиз Буйар – Бишкек, 2015. Б. 257-260.
- Kaşgarlı Mahmud. *Divanü Lugat'it-Türk*. Çeviri, uyarlama, düzenleme S. Erdi, S.T. Yurtsever. İstanbul, Kabcacı Yayınevi, 2005.
- Yüksel Y. Klasik Türk Şiirinde Güreş Ve Pehlivanlık // *Journal of Turkish Language and Literature*. Volume:4, Issue:2, Spring 2018. S. 589-616.
- Развитие национальных видов спорта и народных игр: Методическое пособие / Редакционная коллегия: К.М. Хамчиев, Ж.К. Буканова, Ж.К. Каримова, Г.Т. Ильясова, Л.В. Кирилинская. – Астана: ТОО «Шикүла и К», 2013.
- Севортян Э.В. Этимологический словарь тюркских языков (Общетюркские и межтюркские основы на буквы «В», «Г» и «Д»). – М.: Наука, 1980.
- Ўзбек халқ шевалари луғати. Масъул муҳаррир Ш.Ш. Шоабдурахмонов. Тошкент: Фан, 1971.
- Юлаев Р. Э. Национальная борьба «кореш»: история и современность // Сборник статей VI всероссийской научно-практической конференции учащихся и студенческой молодежи «Юность. наука. здоровье - 2017» «современная российская наука в области физической культуры, спорта, олимпизма и здоровья глазами молодых исследователей» 24-26 мая 2017 года г. Стерлитамак – 2017. С. 319-327.

ТЕҢИР-ТООДОГУ АҢЧЫЛЫК ЖАНА ОЮН-ЗООКТОРДУ ЧАГЫЛДЫРГАН ПЕТРОГЛИФТЕР

Кайрат БЕЛЕК*

Аннотация

Евразиянын б.з.ч. XII-IV миң жылдыктарындагы мезолит жана неолит доорлорунда адамзаттын эң жөнөкөй жашоо турмушунда аңчылык жана жыйноочулук негизги жашоо булагы болгондугу белгилүү. Бул мезгилдерде адамдардын негизги экономикалык чарбасында жапайы айбанаттар колго үйрөтүлүп, жер айдоочулукка ылайыкташкан аймактар интенсивдүү түрдө пайдаланылып, коомдун саясий, экономикалык жана социалдык катмары жогорулай баштаган. Ал эми мал чарбачылыкка ылайыкташкан аймактарда көптөгөн кылымдар бою өзүнүн алгачкы көчмөн коом турмушта өзүнүн алгачкы абалын сактап келген.

Буга байланыштуу Ысык-Көлдүн Тескей Ала-Тоо аймагында байыркы жана орто кылымдарга тиешелүү петроглифтерден алгачкы коомдогу адамдардын жашоо турмушунан алынган ар кандай күнүмдүк турмуштагы окуялар, аскердик өнөр, аңчылык, оюн-зооктор жана алгачкы диний ритуалдарды чагылдырган этнографиялык эстеликтер кеңири кездешет. Бул өз убагында аталган аймактагы социалдык катмардын байыртадан эле өтө жуурулушкандыгын көргөзөт. Албетте мындай изилдөөлөрдө байыркы доордун маданий турмушун эске алуу кажет. Археологиялык жана эпиграфикалык материалдардын негизинде Тескей Ала-Тоо аймагы абдан чиеленишкен маданий катмарлардан туруп, коомдун саясий жана экономикалык абалы ар дайым туруктуу боло бербегендигин байкайбыз.

Макалада Тескей Ала-Тоонун “Тегерек” аталышындагы тоо кыркаларынан табылган петроглифтердеги байыркы элдердин аскердик өнөрү, аңчылык жана күнүмдүк турмушун чагылдырган этнографиялык маалыматтарга кеңири токтолобуз.

Ачкыч сөздөр: Кыргызстан, Тескей Ала-Тоо, петроглифтер, аскердик оюндар.

Кичи-Тегеректеги аскердик оюн-зоокторду чагылдырган петроглифтер

Борбордук Азиядагы байыркы элдердин маданиятына мүнөздүү археологиялык эстеликтердин эң көлөмдүүсү алгачкы диний жана коомдук турмушту чагылдырган петроглифтер болуп саналат. Мындан сырткары уруулук тамгалар, ар түрдүү ритуалдык маанидеги сызма-белгилер, байыркы турак-жайлар, таш короолор, чектер ж.б. кирет. Ысык-Көлдүн Тескей Ала-Тоо аймагынан Кыргыз-Түрк “Манас” университетинин

* Yrd. Doç. Dr., Kırgızistan-Türkiye “Manas” Üniversitesi Edebiyat Fakültesi Öğretim Üyesi, Bişkek/Kırgızistan, kairat.belek@manas.edu.kg, ORCID ID: 0000-0003-0495-9182

археолог, профессору Кубатбек Табалдиев агайыбыз менен биргеликте, байыркы доорго тиешелүү ар түрдүү тематикадагы жүздөгөн петроглифтер, уруулук тамгалар, рун сымал байыркы түрк жазуулары, арабграфикалык жана тибет жазуулары табылып, алардын атайын каталогу 2008-жылы китеп түрүндө илим дүйнөсүнө тартууланган (Табалдиев жана Белек, 2008, 336). Аты аталган илимий изилдөөнүн уландысында төмөндөгү макалабыздын негизги темасы болгон Ысык-Көлдүн Тоң жергесиндеги Тегерек аталышындагы тоо кыркаларындагы байыркы доорлорго таандык эстеликтерди издөө, аларды каттоо жана аларга илимий анализ жасоо максатында жүргүзүлгөн экспедицияда бир канча уруулук тамгалар, ар түрдүү жазуулар (арап, тибет) жана петроглифтер табылды.

Бул илимий экспедициялык изилдөөдөн табылган эстеликтердин арасында, байыркы коомдун күнүмдүк турмушун чагылдырган петроглифтер өзгөчө орунду ээлейт. Айрыкча петроглифтердеги аскердик оюн-зооктор, ат оюндары, аң-уулоо жана ага байланышкан көп кырдуу эстетикалык элестердин аска бетинде чагылдырылышы, байыркы элдердин экономикалык жана маданий турмушу табият менен терең айкалышкандыгын көргөзүп турат (Сүрөт 1).



1: Тескей Ала-Тоо, Кичи-Тегерек, Эр сайыш жана ат оюндары.

Биринчи петроглифте баамдалгандай байыркы доордогу алгачкы коомдо социалдык, экономикалык, саясий башкаруу жана маданий түзүлүштөгү мүлк теңсиздигинин келип чыгышы, демографиялык өсүш, колго үйрөтүлгөн малдын артышы жана географиялык шарттардын өзгөрүшү натыйжасында, көчмөндөрдүн дайыма кыймылда болгон коомдук түзүлүшү пайда болгону байкалат. Байыркы доордогу көчмөндөрдүн социалдык, экономикалык жана маданий турмушу жалпысынан мал чарбачылык жана анын ичинде аттуу көчмөнчүлүккө негизделген мүнөздө болгон. Анткени жылкы көчмөндөрдүн негизги көөлүгү катары талаа жана тоолуу-талаа жерлерде жашаган уруулардын көчүп-конуп жүрүшү жана чарбалык маданий байланыштарынын күчөшүндө негизги унаа катары өзгөчө роль ойногон. Жылкы, көчмөн коомдун саясий жана экономикалык жактан өнүгүшүндө негизги орунду ээлеген. Жылкы көчмөндөргө мингич

жана жүк артуучу унаа болбостон, көчмөндөрдүн тамак-ашка болгон керектөөлөрүн канааттандырган жана сатып алууда соода экономикалык таңсыктыгын жоюп турган.

Аталган биринчи петроглифте баамдалгандай адамдар тарабынан колго үйрөтүлгөн жылкы аскердик максатта да колдонула баштагандыгын байкоого болот. Көчмөндөрдүн аскердик жүрүштөрдө бир орундан экинчи орунга журт которуусу жана кооптуу учурларда ордуна ыкчам журт которуп кетүүлөрүндө жылкы кеңири пайдаланылган. Ошондуктан, талаалуу көчмөн цивилизациясынын аскердик негизги күчү уруулар биримдиги менен түзүлгөн оор жана жеңил куралданган атчан армиядан куралган. Бул саясий кризис маалында ыкчамдык менен тез аранын ичинде топтолуп, ошол эле маалда уруулар арасында кайрадан тарап турган. Мындай көрүнүш көчмөндөрдүн тумушунда кылымдар бою сакталып, ал салттык көндүмгө айланган. Борбордук Азиядагы көчмөндөрдүн маданиятында жылкы эң жогору бааланган жана ал көчмөндөрдүн негизги күч булагы болуп калган. Борбордук Азияда көчмөн цивилизациясынын өнүүгүү этаптарынын гүлдөп өсүшү, жоокерчилик мезгил катары билинген көчмөндөрдүн коомунда жылкынын бааланышы жогору болгон. Ошондой эле көчмөндөрдүн коомунда жылкынын диний ритуалдык ырым-жырымдарда курмандыкка чалынып туруусу менен культ жаныбарга да айланган(Сүрөт 2).



2: Күнгөй Ала-Тоо. Эрте темир дооруна таандык аңчылыкка байланышкан күнүмдүк турмуш.

Байыркы көчмөндөрдө аттын түздөн-түз катышуусу менен өткөрүлгөн элдик оюн-зооктор өзгөчө орунда турат. Эң кеңири тараган ат оюндарына аламан байге болгон ат чабыш, жорго салдыруу, жаа тартуу, эр эңиш, көк бөрү же улак тартыш, жамбы атыш, эр сайыш ж. б. салттык жөрөлгөлөр жоокерчилик замандарда колдонулган аскердик машыгуу тактикасынын көрүнүштөрү экендиги көрүнүп турат. Бул машыгуу ыкмасы эл арасында кийинчерээк элдик салттуу оюндарга алмашып, доор өзгөргөн сайын көңүл ачуучу зоок катары болуп калган.



3: Тескей Ала-Тоо, Кичи-Тегерек, Аң иттери менен аңчылыктын “камалоо”, “буктурма” же “тозот” түрү.

Байыркы көчмөн элдердин коомдук турмушунда маанилүү орунду ээлеген жылкы башкы жана жалгыз күчтүн булагы да болушу мыйзам ченемдүүлүктүр. Бирок жылкы менен катар ири мүйүздүү бодо малдын жана төөнүн дагы экономикалык кыймылдаткыч күч катары колдонгондугу петроглифтерде байкалат. Көчмөндөр күнүмдүк турмушунда бодо малды жана төөнү оор жумушка жүк артуу үчүн пайдаланылган. Айрым учурда төөнүн дагы аскердик жана аң уулоодо колдонулгандыгы таштагы сүрөттөрдөн көрсөк болот (Сүрөт 3).

Тегеректеги петроглифтердин арасында тоо текелерден башка ар түрдүү жырткыч айбанаттар (түлкү, чөө, кашкулак, карышкыр жб) жана кийиктерди үйүрү менен кубалап бара жаткан иттерди көрүүгө болот. Аңчылык өнөрүн чагылдырган петроглифтерден байыркы адамдар аң уулоодо курал-жарактарды колдонбостон, кийиктерди үйрөтүлгөн иттер менен “кубалоо”, “тозот”, “буктурма”, “камалоо”, “айдап келүү” аркылуу өз олжолоруна жетишкен. Мындай ыкма согуштук тажырыйбада да колдонулуп, көчмөндөрдө алардын эң негизгиси “тийип качма”, “ит уруш”, “буктурма”, “капкан” же “туран” болуп саналат (Сүрөт 4).



4: Тескей Ала-Тоо, Кичи-Тегерек, Аң иттери менен аңчылыктын “камалоо”, “буктурма” же “тозот” түрү.

Муну менен катар петроглифтерден көчмөндөрдө асыл тукум тайгандар менен дөбөттөрдүн болгонун баамдоого болот. Эрте доорлордо эле колго үйрөтүлгөн иттер жоокерчилик мезгилдин эң керектүү жандыгы катары экономикалык турмушта колдонулуп, ит төрөсү-“кумайык” же “кызыл ит”-дешип, аны байыртадан бери асылдандырышкан. Иттин көчмөндөрдүн мифологиялык көз-карашында түздөн-түз байланышканын “кызыл ит” же “көк жал бөрүнүн” көчмөндөрдүн келип чыгышында негизги ролду ойногону менен баамдасак болот. Бул балким өз убагында алгачкы коомдун турмушундагы “эң коркунучтуу жаныбары” же бир эле убакта адамдын “эң жакын досу” болуп калуусу менен да байланышы болсо керек. Эң негизгиси ар түрдөгү ит жандыгынын Тегерек петроглифтеринде өтө көркөмдөлүп, алгачкы коомдун турмушу менен биргеликте терең чагылдырылышы кызыгууну жаратат (Сүрөт 5).



5: Тескей Ала-Тоо, Чоң-Тегерек, болжол менен б.з.ч. IV-III-кылымдарга таандык “тайган” тукумундагы иттин түрү.

Жыйынтык

Ошентип, алгачкы коомго таандык петроглифтерден байыркы көчмөн маданиятын эски жана жаңы доордогу орду менен манисин аныктоого мүмкүн болот. Көчмөндөрдүн уюмдашып жашоосунда жана ага байланыштуу мамлекет курууларындар петроглифтердин идеологиялык максаты таасирдүү күч булагы болуп кала берген.

Tanrı Dağları Petrogliflerindeki Av ve Eğlence-Oyun Sahneleri

Özet

Avrasya’da M.Ö. XII-IV. bin yılları arası olan Mezolitik ve Neolitik dönemlerinde, en temel hayat tarzının avcılık ve toplayıcılık olması insan ve hayvan ilişkilerinin yoğun olarak bu dönemlerde olduğunu göstermektedir. Bir noktada insan ve avlanılan hayvanlar arasında güçlü bir bağlantının olduğu görülüyor. Bu güçlü bağlantıda insanoğlu arasında sosyal, idarî, siyasî ve

ekonomik durum bakımından sınıflandırma sisteminin ortaya çıkmaya başlaması ile beraber evcilleştirilen hayvanların artması ve iklim şartlarının değişmesinden “Göçebelik” adı verilen bir hayat tarzının doğmuş olduğu muhtemel görülmektedir. Avcılık ve toplayıcılık hayatından göçebeliliğin, göçen hayvanları avlamak ve kovalamakla başladığı söylenebilir. İnsanların hayvanları takip ede ede hayvan topluluklarını idare etme yöntemlerini buldukları anlaşılıyor. Onların ehlileştirilmesi, şüphesiz kültür ve uygarlıkların taşınması ve gelişmesine de tesir etmiştir. Tabî ki bu hayvanların hepsi aynı zamanda evcilleştirilmemiştir. En erken dönemlerde evcilleştirilen hayvanların başında köpek (10 000 yıl önce), daha sonra keçi ve koyunun (8000 yıl önce) geldiği görülüyor (Borodin, 2003: 4-8).. Esasında taş üzerine yapılmış petrogliflerde dahi onların evcilleştirilmesine işaret eden örnek tasvirleri görmek mümkündür (Vaynşteyn, 1991: 284-285; İslamov, 1990: 115-127).

Söz konusu petroglifler, Avrasya’nın daha çok yüksek tepelik bölgelerinde, kaya ve mağaralar üzerine çizilen ve başlangıçta avlanmaya konu olmuş olan hayvanların tasvirleri özelliğini gösterir. Bu tasvirlerde eski toplulukların hayat tarzı ile kültür ve medeniyetinin izlerini yakalamak mümkündür. Petroglifler, insanoğlunun doğayla, evrenle ve Tanrı’yla ilişkisini ana çizgilerle ifade etmektedir (Maryaşev, 1980: 216). Bunun yanında yukarıda belirttiğimiz gibi petrogliflerin insanoğlunun günlük hayatı, av ve insanlar arasındaki savaş sahnelerini yansıttığını da söyleyebiliriz. Petrogliflerin her biri, birçok yönüyle daha çok göçebeliliğin tarihinin temel unsurları olan dünya görüşleri, sanat ve estetik anlayışları, buldukları bölgelerin coğrafi özellikleri, yani doğal hayatları hakkında değerli bilgiler vermektedir. Konargöçerlerin yaşadıkları yüksek ovalık coğrafyalardaki kaya resimlerine bakıldığında, daha çok avcılar ve geyiklerin çizilen tasvirleri dikkati çeker. Bu özellikler, göçebeliliğin iktisadî ve sosyo-kültürel gücünün genellikle hayvancılıkla iç içe olduğunu ifade eder.

Petroglifler, Avrasya’nın daha çok yüksek tepelik bölgelerinde, kaya ve mağaralar üzerine çizilen ve başlangıçta avlanmaya konu olmuş olan hayvanların ve yaşam hayatlarını yansıtan tasvirleri özelliğini gösterir (Resim 2). Bu tasvirlerde eski toplulukların hayat tarzı ile kültür ve medeniyetinin izlerini yakalamak mümkündür (Okladnikov, 1980; Şer, 1980: 338).

Bunun yanında yukarıda belirttiğimiz gibi petrogliflerin insanoğlunun günlük hayatı, av ve insanlar arasındaki savaş sahnelerini yansıttığını da söyleyebiliriz. Söz konusu petrogliflerin her biri, birçok yönüyle daha çok göçebeliliğin tarihinin temel unsurları olan dünya görüşleri, sanat ve estetik anlayışları, buldukları bölgelerin tarihî-coğrafi özellikleri, yani doğal hayatları hakkında değerli bilgiler vermektedir. Konar-göçerlerin yaşadıkları yüksek ovalık coğrafyalardaki kaya resimlerine bakıldığında, daha çok avcılar ve geyiklerin çizilen tasvirleri dikkati çeker. Bu özellikler, göçebeliliğin iktisadî gücünün genellikle hayvancılıkla iç içe olduğunu ifade eder (Resim 2).

Bu durumda eskiçağ kültürü geliştikçe onların günlük yaşam hayatlarını sürdürdükleri çadır, günlük eşyaları dahi değişmiş ve zamanla insanların ekonomik, siyasî ve kültürel faaliyeti tarih boyunca gelişmiştir. İnsanoğlu, artık at sırtında yay çekerek ok atma tekniğini, hareketli saldırma ve bir yerden diğer bir yere hızlı hareket etme gücünü geliştirmeye başlamıştır (Resim 1, 3) (Vaynşteyn, 1991: 208; Graç, 1980: 5-15).

Erken orta çağdaki dağ silsileleri ve uçsuz bucaksız Orta Asya topraklarındaki Konar-Göçer kültürünün ekonomik kaynağının temeli hayvancılık ve avcılık olduğu görülür. Bu durumda Konar-Göçer hayat tarzına genel olarak bakıldığında hem yaşayış hem de fizikî bakımdan bazı temel özelliklerinin olduğu dikkati çeker (Resim 3) (Belek, 2015: 114). Onların yaşayış bakımından en temel özelliği hızlı toparlanma ve hareketli göçten ibaretti. Bunların fizikî özelliklerinin başında ise petrogliflerde de sıkça çizilen ve tasvir edilen hayvanlar arasında özellikle “at” ve “deve”yi belirtmek lâzımdır. Onların yük ve eşya taşımak için adalelerinin güçlü ve kuvvetli; tabii zorluklara karşı dayanıklı olması gelmekteydi.

Sonuç

Petrogliflerde göç, avcılık, askerlik ile ilgili izler Avrasya'nın çeşitli bölgelerinde görülmektedir. Arkeolojik kazılardan tespit edilen atlı-araba hareketleri konar-göçer topluluklarının bozkırlı hayatında önemli bir yer tutmuştur. Erken Demir Çağlarından beri devenin bozkırlılarda bir güç veya göç hareketlerinde kullandıkları petrogliflerden anlaşılmaktadır.

Kaynaklar

- ALEKSEEV, V. S. (1981). *Domaşnaya Loşad Mongolii*. Arheologičeskiye, Etnografičeskiye i Antropologičeskiye İssledovaniya v Mongolii. Novosibirsk.
- BELEK, K. (2015). "Göçebe Uygarlığı Işığında Türk Atının Yetiştirilmesi ve Mülkiyeti (Kırgız Kültürü Örneğinde)", *Uluslararası Türkçe Edebiyat Kültür Eğitim Dergisi*, 6 (2), 2017, Erzurum, Türkiye. S.1043-1057.
- BORODİN, P. M. (2003). *Domestikatsiya i Tsvilizatsiya*. Vestnik VOGiS. 21. baskı, Moskva.
- GRAÇ, A. D. (1980). *Drevniye Koçevniki v Sentre Azii*. Moskva.
- İSLAMOV, U. İ. (1998). *K Voprosu Drevneyşey İstorii Tsentralnoy Azii*. Kamenniy Vek Kazahstana i Sopredelnih Territoriy. Almatı.
- İSLAMOV, U. İ. (1990). *Drevneyşaya Peşernaya Paleolitičeskaya Stoyanka Sel-Unkur v Ferganskoy Doline*. 2. Baskı. Moskva: Rossiyskaya Arheologiya.
- KLYAŞTORNIY, S. G. SAVİNOV, D. G (2005). *Stepnie İmperii Evrazii*. St.-Petersburg.
- MARYAŞEV, A. N. (1980). *Petroglifi Semireçya*. Zveri v Kamne. Novosibirsk.
- MASANOV, N. E. (2002). *Koçevaya Tsvilizatsiya Kazahov: Osnovi Cizne Deyatelnosti Nomadnogo Obşestva*. Almatı.
- MASSON, V. M. (1984). *Kirgiziya v Epohu Paleometalla*. *Razloceniye Pervobitnoobşinnogo Stroya*. İstoriya Kirgizkoy SSR. C. I, Frunze.
- OKLADNİKOV, A. P. (1980). *Petroglifi Mongolii*. Leningrad.
- ÖGEL, B. (1979). *Türk Kültür Tarihine Giriş*. I, Ankara.
- TABALDİYEV, K. Ş. (2011). *Drevniye Pamyatniki Tyan'-Şanya*. Bişkek: V.R.S. Company.
- VAYNŞTEYN, S. İ. (1991). *Mir Koçevnikov Tsentra Azii*. Moskva.

GELENEKSEL SPORLARIN VE OYUNLARIN MÜZELENMESİ

Zeynep Safiye BAKİ NALCIOĞLU*

Özet

Toplum tarafından genel kabul gören, geçmişle bugün arasında doğal süreklilik duygusu yaratan, usta-çırak ilişkisi içinde kuşaktan kuşağa sözlü olarak aktarılan ve doğal ortamında deneyimleme yoluyla öğrenilen geleneksel sporlar ve oyunlar, eğlenceyi ve yarışı bir araya getiren canlı ve hareketli bir süreci içermektedir. Bu sporlar ve oyunlar, katılımcılarına aidiyet duygusu vererek kendi kültürlerinin bir parçası olduklarını hissettirmekte ve iletişim temelli olması bakımından katılımcılarının toplumda sosyalleşmelerini sağlamaktadır. Ancak günümüzde geleneksel sporların ve oyunların değişmeye veya kaybolmaya başlaması, tektipleşmesi ya da modern ve küresel sporların yanında unutulması gibi etkenler, bu oyunların ve sporların geleceğe aktarılabilmesi için korunması gerektiğini göstermektedir. Bu bakımdan ilk örneklerinden günümüze korumanın başlıca kurumları arasında değerlendirilen müzeler, geleneksel sporlar ve oyunlar için de koruma yöntemlerinden biri olarak karşımıza çıkmaktadır. Bu çalışmada temel olarak geleneksel sporlarla ve oyunlarla ilgili bu sürecin bir bütün olarak nasıl müzelenebileceği tartışılacaktır. Bu bağlamda öncelikle geleneksel sporların ve oyunların neden ve nasıl korunması gerektiği, bu koruma yaklaşımında müzelere neden ihtiyaç duyulduğu ele alınacaktır. Daha sonra değişen müzecilik anlayışları değerlendirilecek ve spor müzelerinin içerikleri özelinde geleneksel sporlar ve oyunlar için kurulabilecek müzelerin nasıl olması gerektiği yorumlanacaktır. Bu müzelerin, geleneksel sporların ve oyunların kültürel çeşitliliğini nasıl yansıtabileceği incelenecektir. Toplumda bu konuda farkındalık yaratılmasında, bu sporların ve oyunların sürdürülebilirliğinin sağlanmasında ve bu sporlara ve oyunlara erişilebilirliğin artırılmasında müzelerin oynadığı rollere dikkat çekilecek ve bu müzelerin risk alanları değerlendirilecektir. Son olarak ise spor turizmi ile geleneksel sporlar ve oyunlarla ilgili müzelerin ilişkisi yorumlanacak ve geleneksel sporların ve oyunların yaşatılarak korunması için müzeler aracılığıyla neler yapılabileceği konusunda çözüm önerileri sunulacaktır.

Anahtar Kelimeler: Geleneksel spor, geleneksel oyun, müze, koruma, deneyimleme.

* Arş. Gör., Ankara Hacı Bayram Veli Üniversitesi, Edebiyat Fakültesi, Türk Halk Bilimi Bölümü.
zeynep.nalcioğlu@hbv.edu.tr

MUSEUMING OF TRADITIONAL SPORTS AND GAMES

Abstract

Traditional sports and games are generally accepted by the society, creating a sense of natural continuity between the past and present, transmitted from generation to generation in a master-apprentice relationship and learned through experience in the natural environment. These games and sports include a lively and dynamic process that combines entertainment and racing. Traditional sports and games give members a sense of belonging, making them feel part of their own culture. Since these sports and games are communication based, they enable the socialization of participants and players in the society. However, factors such as traditional sports and games starting to change or disappearing or becoming uniformized and forgotten along with modern and global sports show that these games and sports must be safeguarded in order to be transferred to the future. In this respect, museums, which are considered among the main institutions of protection from the earliest examples to the present day, emerge as one of the protection methods for traditional sports and games. In this study, it will be discussed how this process related to traditional sports and games can be represented in the museum as a whole. In this context, why and how traditional sports and games should be protected and why museums are needed in this protection approach will be discussed. Then, changing museum approaches will be evaluated and it will be interpreted how the museums that can be established for traditional sports and games should be based on the content of sports museums. How these museums can reflect the cultural diversity of traditional sports and games will be examined and the role played by museums will be highlighted in order to raise awareness in the society, to ensure the sustainability of these sports and games, and to increasing accessibility to these sports and games. In addition, the risk areas of museums related to traditional sports and games will be evaluated. Finally, the relationship between sports tourism and museum concerning to traditional sports and games museums will be interpreted and solutions will be proposed on what can be done through museums to protect traditional sports and games by keeping them alive.

Key Words: Traditional sports, traditional games, museum, conservation, experiencing.

Geleneksel sporlar ve oyunlar, toplum tarafından genel kabul gören, geçmişle bugün arasında doğal süreklilik duygusu yaratan, usta-çırak ilişkisi içinde kuşaktan kuşağa sözlü olarak aktarılan ve doğal ortamında deneyimleme yoluyla öğrenilen sporlar ve oyunlardır. Bu sporlar ve oyunlar için kurallar kadar sporun ya da oyunun mekânı, malzemeleri, başlangıç ve bitiş ritüelleri ile sözlü kültür ürünleri de önem taşımaktadır. Ayrıca özünde eğlence ve yarış içeren geleneksel sporlar ve oyunlar, bir arada bulunmayı ve iletişim kurmayı gerektirdiğinden kişinin toplumda sosyalleşmesini sağlamakta ve bireylere aidiyet duygusu vererek kendi kültürlerinin bir parçası olduklarını hissettirmektedir. Bu durum da geleneksel sporcu ve oyuncular için ortak bir kimlik yaratılmasına yardımcı olmaktadır. Kısaca geleneksel sporların ve oyunların hareketi ve heyecanı bir araya getiren, başlangıç ve bitiş uygulamalarıyla birlikte her tekrarda yeniden yaratılan canlı ve kültürel bir sürece işaret ettiği söylenebilir. Bu çalışmada temel olarak geleneksel sporlarla ve oyunlarla ilgili bu sürecin bir bütün olarak nasıl müzelenebileceği tartışılacaktır. Bu bağlamda öncelikle geleneksel sporların ve oyunların neden ve nasıl korunması gerektiği, bu koruma yaklaşımında müzelere neden ihtiyaç duyulduğu

ele alınacaktır. Daha sonra deęişen müzecilik anlayışlarıyla spor müzelerinin içerikleri özelinde geleneksel sporlar ve oyunlar için kurulabilecek müzelerin nasıl olması gerektięi deęerlendirilecektir. Bu müzelerin geleneksel sporların ve oyunların kültürel çeşitliliğini nasıl yansıtabileceęi, toplumda bu konuda farkındalık yaratılmasında ve sürdürülebilirliğinin sağlanmasında hangi rolleri üstlenebileceęi yorumlanacaktır. Ayrıca bu sporlara ve oyunlara erişilebilirliğin artırılması için müzelerin neler yapabileceęine dikkat çekilecek ve geleneksel sporların ve oyunların müzelerde sadece geçmişe ait kültürel bir unsur ya da gösteri hâline gelmesi, standartlaştırılması gibi risk alanları deęerlendirilecektir. Son olarak ise spor turizmi ve geleneksel sporlar ve oyunlarla ilgili müzelerin ilişkisi yorumlanacak ve geleneksel sporların ve oyunların yaşatılarak korunması için müzeler aracılığıyla neler yapılabileceęi konusunda çözüm önerileri sunulacaktır.

Günümüzde geleneksel sporların ve oyunların çeşitli nedenlerle deęişmeye, unutulmaya ya da kaybolmaya başladığı görülmektedir. Bu nedenler arasında doğal aktarım ortamlarının küreselleşme, hızlı kentleşme ve teknolojinin gelişimi gibi nedenlerle yok olmaya başlaması ya da farklı kuşakların bir arada vakit geçirememesi sayılabilir. Ayrıca geleneksel sporların ve oyunların tektipleşmesi ya da modern ve küresel sporların yanında talep görmemeye başlaması da bu sporların ve oyunların geleceęe aktarılabilmesi için korunması gerektiğini göstermektedir. Ancak Roland Renson'ın belirttięi gibi "Geleneksel oyunları garanti altına almanın veya korumanın en iyi yolu, onları oynamaktır" (Renson 1991: 81). Bu ifade, geleneksel sporların ve oyunların yaşatılarak korunması anlamına gelmektedir. Kısa adı UNESCO olan Birleşmiş Milletler Eğitim, Bilim ve Kültür Kurumu tarafından 2003 yılında kabul edilen ve Türkiye'nin de 2006 yılında taraf olduęu *Somut Olmayan Kültürel Mirasın Korunması Sözleşmesi*'nin 2. maddesinin 3. fıkrasında da koruma teriminin somut olmayan kültürel mirasın yaşayabilirliğini güvence altına alma anlamına geldięi belirtilmiştir. Buna kimlik saptaması, belgeleme, araştırma, muhafaza, koruma, geliştirme, güçlendirme ve özellikle okul içi ya da okul dışı eğitim aracılığıyla kuşaktan kuşağa aktarma olduęu kadar, bu kültürel mirasın deęişik yanlarının canlandırılmasının da dâhil olduęuna dikkat çekilmiştir (2005: 164). Bu koruma yaklaşımı somut olmayan kültürel mirasın unsurlarından biri olan geleneksel sporların ve oyunların canlı bir şekilde nesilden nesile aktarılmasını ve böylece sürdürülebilirliğinin sağlanmasını amaçlamaktadır. Ancak günümüzde hem geleneksel sporların ve oyunların kent ortamındaki uygulayıcılarının, mekânlarının ve malzemelerinin kaybolmaya başlaması hem de eğitim sisteminde geleneksel sporlara ve oyunlara yeterince yer verilmemesi koruma ve uygulama mekânlarından biri olarak müzelerin de kullanabileceęini göstermiştir.

Geleneksel sporların ve oyunların müzelenmesi ise bu sporların ve oyunların canlı bir şekilde yaşatılarak korunmasına müzelerin nasıl katkı sağlayacağı, sergilemede hangi yöntemlerin kullanılabilceęi, bir süreç olarak

geleneksel sporların ve oyunların hareketli ve heyecanlı ruhunun nasıl ziyaretçi ile buluşturulacağı gibi pek çok soruyu da beraberinde getirmiştir. Jean Durry de "Sports in a museum? (Müzedeki Sporlar?)" başlıklı makalesinde temel olarak, bir müzede hareket ve dinamizmi, hayatı ve canlılığı veya sporun coşkusunu ve neşesini sergilemek düşünülebilir mi diye sorgulamıştır (Durry 1991: 63). Aslında bu soru toplumun müzelere genel bakış açısını da yansıtmaktadır. Müzeler ilk örneklerinden günümüze sergilemenin ve korumanın başlıca kurumları arasında değerlendirilmiştir ve bu şekilde değerlendirilmeye de devam etmektedir. Uzun süre sadece geçmişle ilişkilendirilen müzelerin, zamanı dondurduğu ve koleksiyonlarını sadece tarihî eserlerin ve sanat eserlerinin oluşturduğu düşünülmüştür. Çağdaş müzecilik yaklaşımlarıyla birlikte ise nesne odaklı müzeler, toplum ve ziyaretçi odaklı kurumlara dönüşmüş ve araştırma, toplama, belgeleme, koruma, onarma, sergileme, depolama gibi işlevlerinin yanı sıra iletişim ve eğitim gibi rolleriyle de öne çıkmaya başlamıştır. Peter Van Mensch bu durumu müzeciliğin özgürleştirilmesi ile toplumsal rolünün öne çıkması olarak açıklamıştır (Van Mensch 2004: 5). Tone Erlien ve Egil Bakka ise müzelerin bir diyalog kurumu olarak yeni bir özellik kazandığına dikkat çekmişlerdir (Erlien&Bakka 2017:149). Dolayısıyla günümüzde müzelerin sadece koruyan, vitrinlerinde zamanı dondurarak ziyaretçilerle buluşturan izlenimlerinden kurtularak canlı bir süreci de farklı sergileme yöntemleriyle toplumla buluşturabilecek iletişim ve eğitim kurumlarına dönüştüğü görülmektedir.

Geleneksel sporlar ve oyunlar ile müze ilişkisinin müzenin bu özgürleşme sürecinden önce başladığı, geleneksel sporların ve oyunların arkeolojik kazılardan elde edilen malzemelerinin müzeye girmesinden, rölyeflerde ve mozaiklerde rastlanan geleneksel sporlarla ve oyunlarla ilgili görsel örneklerinden hareketle söylenebilir. Ancak bu örnekler geleneksel sporların ve oyunların canlı ve hareketli ruhunu yansıtmak yerine bu sporları ya da oyunları sadece vitrinler, yazılar, görseller ya da modern dönemde ekranlar aracılığı ile ziyaretçilerle buluşturmaktadır. Bugün de geleneksel sporlar ve oyunlar, müzelerin koleksiyonlarının bir parçası ya da bir bölümü olarak tarih ve sanat, arkeoloji, etnografya müzelerinde, çeşitli uzmanlık dallarıyla ilgili müzelerde, müze evlerde, özel müzelerde, kent müzelerinde, açık hava müzelerinde ya da ulusal müzelerde kendilerine yer bulmaya devam etmektedir. Ayrıca dünyada Spordimuseum-Tartu, National Sports Museum-Melbourne ya da National Sports Museum-Stockholm gibi pek çok millî spor müzesi de kurulmuştur. Bu müzelerin ya da spor müzelerinin kapsamı ve müzelerde oluşturulan içerikler ise genel olarak birbiriyle benzerlikler göstermektedir. Jean Durry spor müzelerinin bir takımın, kulübün veya federasyonun, geçmişinin en güzel resmini sunmasının ve zaferlerinden ve tarihinden görkemli sevinç anlarını hatırlatan objeleri belirli bir memnuniyet duygusuyla biriktirmesinin anlaşılabilir olduğunu belirtmiştir. Ancak, bir spor müzesinin kapsamının çok daha geniş olması gerektiğine dikkat çekmiş ve örneğin sergilemede mizahın kullanımının spor müzeleri için başka bir yön açabileceğini

dile getirmiştir (Durry 1991: 64). Wray Wamplew ise şimdiye kadar en popüler spor müzelerinin bir ülkenin spor gelişimini, bir kulübün tarihini veya daha da yaygın olarak tek bir sporu temsil eden müzeler olduğunu ifade etmiştir (Wamplew 1998: 268-269). Millî spor müzeleri ya da spor müzeleri genel olarak sporun tarihini, spor kültürünü, spor dallarını, spor kulüplerini, ünlü sporcuları, başarı öykülerini ve spor ile ilgili ödülleri sergilemektedir.

Geleneksel sporların ve oyunların müzelenmesinde ise bu kapsam genişletilerek millî spor müzelerindeki ya da bir spor dalını konu edinen müzelerdeki sergileme yöntemlerinden farklı bir bakış açısı benimsenmelidir. Bu müzelerde sadece sporun somut mirasının bulunması yerine kültürel bir miras olarak sporun sergilenmesi yaklaşımı tercih edilmelidir. Greg Ramshaw ve Sean Gammon "Sporun Mirası"nın sporun içindeki başarıları kutladığını ve kesinlikle sporun kültüründe bir anlatı yarattığını belirtmişlerdir. "Miras Olarak Spor"un ise başarının sporu aştığı zaman olduğuna dikkat çekmişlerdir. Hem "Spor Mirası"nın hem de "Miras Olarak Spor"un, günümüzün sportif geçmişinin kutlamaları ve eserleri olduğunu ifade etmişlerdir (Ramshaw&Gammon 2005: 232). Geleneksel sporların ve oyunların müzelenmesinde de önemli olan bu sporların ve oyunların somut ve somut olmayan kültürel mirasının bir bütün olarak uygulama örnekleri ile korunmasının sağlanmasıdır. Bu koruma anlayışında bütüncül bir yaklaşım benimsenmelidir. Greg Ramshaw ve Sean Gammon ayrıca diğer miras alanlarında olduğu gibi, spora ilişkin mirasın, belirli eserleri, yerleri veya deneyimleri tanımlayan özelliklere sahip olduğunu, bu özelliklerden dolayı, sporla ilgili mirasın, birkaç farklı alanda kategorize edilebileceğini ifade etmişlerdir (Ramshaw&Gammon 2005: 233). Bu alanları ise şu şekilde sınıflandırmışlardır:

1. "Somut taşınmaz miras (Stadyum gibi fizikî yapılar/tesisler)
2. Somut taşınabilir miras (Özel salonlardaki veya spor müzelerindeki eserler, sergiler, nesnelere) (Miras gösteriminin mekândan daha önemli olduğu miras spor etkinlikleri)
3. Somut olmayan miras (Ritüeller, gelenekler, slogan/şarkı, hatıralar, vd.)
4. Malzeme ve hizmetler (Retro giysiler (forma vd.), ekipman, vd.)" (Ramshaw&Gammon 2005: 233-235). Bu değerlendirme geleneksel sporların ve oyunların bir bütün olarak bağlamının/sürecinin korunması gerektiğini göstermektedir. Geleneksel sporlarla ve oyunlarla ilgili müzelerde de sporcular ve oyuncular ile birlikte ustanın/eğitmenin de önemi vurgulanmalı ve uygulamayla birlikte sporun ya da oyunun malzemeleri, aktarım mekânı/ortamı, aktarım biçimleri, ritüelleri, gelenekleri ve sözlü kültür ürünleri birlikte değerlendirilmeli ve korunmalıdır.

Bu yaklaşım geleneksel sporların ve oyunların çeşitliliğinin korunmasına da yardımcı olacaktır. Özellikle coğrafi koşulların ve iklim değişikliklerinin geleneksel sporlarda ve oyunlarda etkili olması bazı bölgesel farklılıkları ortaya çıkarmaktadır. Ayrıca birbirine çok benzeyen sporların ya da oyunların farklı

adlarla anılması, kurallarında bazı farklılıkların gözlemlenmesi gibi durumlarla da karşılaşmaktadır. Özellikle geleneksel oyunların esnek yapısı sayesinde oyunların kuralları -değişmez kurallarının yanı sıra- her tekrarda oyuncular tarafından yeniden belirlenebilmektedir. Katılımcı sayısı kesin olmayan oyunlarda oyun devam ederken bile oyuncu sayısı değişebilmekte ve oyunun alanı oyuncular tarafından her oyunda yeniden sınırlandırılabilir. Oyun malzemelerinde ise kolay ulaşılabilir olması bakımından elde olan işlevsel malzeme tercih edilmektedir. Örneğin köy seyirlik oyunlarından biri olan yüzük oyunu hem kahve fincanıyla hem mendille hem de katılımcıların kasketlerini kullanmasıyla aynı kurallar geçerli olmak üzere oynanabilmektedir. Bu kültürel çeşitliliğin korunması için ise kurulacak geleneksel spor ve oyun müzelerinde yerel, bölgesel, ulusal farklılıkları dikkate almak gerekmektedir. Roland Renson da “The Come-Back Of Traditional Sports And Games (Geleneksel Spor Ve Oyunların Geri Dönüşü)” başlıklı makalesinde spor müzelerinin dünyanın her yerinde var olan çok çeşitli geleneksel oyun biçimlerinin korunmasına yardımcı olduklarını belirtmiştir (Renson 1991: 78). Geleneksel sporların ve oyunların tektipleşmesinin önlenmesi, bu sporların ve oyunların tüm örneklerinin kendi bağlamında değerli olduğunun kabul edilmesi ve kültürel çeşitliliğinin korunması ile mümkün olmaktadır. Bu nedenle geleneksel sporlar ve oyunlarla ilgili müzeler, bu çeşitliliği göz önüne alarak bu sporları ve oyunları herkes için ve her şekilde oynanabilir hâle getirmelidir.

Müzelerin kültürel çeşitliliğin korunmasına yönelik bakış açısı toplumda bu konuda farkındalık yaratılmasını sağlayacaktır. Ayrıca geleneksel sporların ve oyunların sürdürülebilirliğinin sağlanmasında da müzelerin aktif rol üstlenebileceğini göstermektedir. Müzeler sadece geleneksel sporların ve oyunların korunmasında, sergilenmesinde, tanıtılmasında değil uygulanabilir hâle getirilmesinde ve günlük ya da dönemsel etkinlikleri, eğitim programları ile deneyimlenebilir olmasında da işlevseldir. Dimitris Michalopoulos müzelerin birer kültürel ve entelektüel etkinlik merkezleri olduğunu belirtmiştir (Michalopoulos 2001: 87). Maximilian Triet de modern müzelerin, en geniş anlamıyla kültür demek olan bilgiyi veren bir hizmet endüstrisine dönüştüklerini belirtmiştir. Sporları ve oyunları kapsayan müzelerin, halkın bu konu hakkındaki anlayışını artırdığına dikkat çekmiş ve hatta bazı insanların belirli bir spora başlamak için bu tür müzeler tarafından bile harekete geçirildiğini vurgulamıştır (Triet 1991: 83). Geleneksel sporlar ve oyunlar ile ilgili müzeler, toplumda bu konuda farkındalık yaratmakla birlikte insanları bu sporlara ve oyunlara başlamaları için yönlendirebilecek, devam etmelerini sağlayacak güce de sahiptir.

Geleneksel sporların ve oyunların sürdürülebilirliğini sağlamak için öncelikle “Herkes için spor ve oyun” ilkesinin benimsenmesi ve bu sporların ve oyunların toplumu birleştirici gücünün farkında olarak toplumun katılımının teşvik edilmesi gerekmektedir. Bu anlamda temel hedef olarak erişilebilirlik seçilmeli ve toplumun her kesimine (dezavantajlı gruplar için planlanan özel

çalışmalar dâhil) ulaşmak için çalışmalar yürütülmelidir. Ayrıca müzelerin toplumda geleneksel sporların ve oyunların temsilcilerinin yetiştirilmesi için fırsat eşitliği yaratması da bu sporların ve oyunların sürdürülebilirliğine katkı sağlayacaktır. Bu nedenle geleneksel sporlarla ve oyunlarla ilgili müzelerin hem geleneksel sporcuların yetiştirilmesi için hem de geleneksel oyunlara toplumun katılımının sağlanması için çalışmalar yürütmesi gerekmektedir. Örneğin müzelerin kent merkezlerinde uygun mekânlar yaratması ya da iş birlikleri yapması gibi toplumun bu sporları ve oyunları gündelik hayatına aktarabileceği imkânlar sunması bu sporların ve oyunların sürdürülebilirliğine yardımcı olacaktır. Bunlara ek olarak bu müzelerin erişilebilir müzeler olmak için okul içi ve okul dışı eğitim çalışmalarına da öncelik vermesi gerekmektedir. Karsten Schubert müzelerin, müze deneyiminin estetik ve eğitsel yönlerini vurgulayan kurumlara dönüştüğüne dikkat çekmiştir (Schubert 2004: 27). Greg Ramshaw ve Sean Gammon da spor müzesinin amacının, saygıdan ziyade eğitim ile ilgili olduğunu vurgulamıştır (Ramshaw&Gammon 2005: 238). Geleneksel sporların ve oyunların sürdürülebilirliğinin sağlanması için bu müzeler eğitim rolünü hem müze eğitimi uygulamaları hem de müzede eğitim çalışmaları ile devam ettirmelidir.

Eğitim çalışmaları, sergileme yöntemleri ve etkinlikleri ile geleneksel sporlarla ve oyunlarla ilgili müzelerin toplumun her kesimine ulaşabilmesi ve her yaştan, her cinsiyetten, her eğitim seviyesinden insanı müzeye çekebilmesi amaçlanmalıdır. Greg Ramshaw ve Sean Gammon müzedekileri hatırlayacak kadar yaşlı olanların nostaljik olarak etkilenmiş hatıralarını tetikleyeceğini ancak tüm ziyaretçilerin aynı şekilde tepki vermeyeceğini ifade etmişlerdir. Sporun mirasını bulunduran, koruyan ve sergileyen mekânların bilgilendirilmek, eğitilmek veya basitçe eğlenmek isteyen insanları da kendine çekeceğini belirtmişlerdir (Ramshaw&Gammon 2005: 239). Bu nedenle müzelerin hem her beklentiye cevap verecek hem de herkesin dikkatini ve ilgisini çekebilecek sergilemeleri tercih etmesi gerekmektedir. Müzenin bu toplumsal rolü ile genç kuşaklara ve çocuklara ulaşabilmek için teknolojik gelişmelerin ve modern sergileme yöntemlerinin kullanılmasına da özen gösterilmelidir. Wray Wamplew teknolojik okuryazarlık çağında, belki gerçek spor müzelerinden ziyade sanal müzelerin gelişimine odaklanmamız gerektiğine değinmiştir. Bir ülkenin spor mirasına daha fazla erişilebilirliğin, koleksiyonlarını elektronik biçimde depolayan müzelere sanal ziyaretler düzenlenmesiyle sağlanabileceğini dile getirmiştir (Wamplew 1998: 278). Bu bakımdan müzeler hem geleneksel sporların ve oyunların bağlamlarında sürdürülmesi için çalışmalarını sürdürmeli hem de kendi alanlarında geleneksel yapısını bozmadan bu sporları ve oyunları herkesin ilgisini çekebilecek ve herkes tarafından deneyimlenebilecek hâle getirmek için yeni yöntemler denemelidir. Aşağıdaki resimde yer alan Tartu'daki Spordimuuseum'un halat çekme uygulaması, her an oynanabilir olması ve her yaştan bireye hitap etmesi ve

engelliler için de deneyimlenebilir olması bakımından bu bakış açısına örnek olarak verilebilir (Resim 1).



Resim 1: Spordimuuseum, Tartu (Halat Çekme)

Geleneksel sporlar ve oyunlar müzelenirken bu sporların ve oyunların sadece geçmişe ait kültürel bir unsur olarak sergilenmesi ya da standardizasyonu gibi riskli alanlara da dikkat edilmesi gerekmektedir. Roland Renson oyunların yapay olarak canlı tutulan “hatıralar” veya tamamen “gösteriler” hâline gelme riskinden söz ederek oyunların korunmaya ihtiyacı olduğunu belirtmiştir. Bir diğer risk olarak ise geleneksel sporların kısıtlı sayıda standartlaştırılmış modern spor biçimleriyle tamamen değiştirilme ihtimalinden söz etmiştir (Renson 1991: 78-80). Bu bakımdan geleneksel sporların ve oyunların korunmasını amaçlayan müzelerin bu sporların ve oyunların yalnızca geçmişe ait bir hatıra ya da bir gösteri olarak görülmemesi için bu sporların ve oyunların uygulanabilirliğini ve deneyimlenmesini artıracak yeni alanlar yaratmalıdır. Nick Merriman son kuşak müzecilik çalışmalarından elde edilen belki de en önemli gelişmenin müzelere ulaşma, katılma ve yerel kuruluşlarla iş birliğine girme konularını içeren dışa dönük bir gündeme dönüşmesi olduğunu ifade etmiştir (Merriman 2000: 69). Geleneksel sporlarla ve oyunlarla ilgili müzelerin bu sporların ve oyunların bugünle buluşturulmasında, geleceğe taşınmasında ve yeni alanlar yaratılmasında ise bu iş birliklerine çok önemli roller düşmektedir. Standardizasyonun engellenmesinde ise müzelerin kültürel çeşitliliği yansıtacak araştırmalarını sürdürmelerinin yanı sıra yeniden canlandırma örnekleri ile kültürel çeşitliliği ziyaretçiler ile buluşturabilecek, yerel, bölgesel, ulusal farklılıkları uygulama örnekleri üzerinden sergileyecek çalışmalar yürütülmelidir.

Turizm, spor ve müze ilişkisi ise geleneksel sporlar ve oyunlar ile ilgili müzeler için genellikle göz ardı edilen bir konudur. Günümüzde kültür turizmi gibi spor turizmi de çok talep gören alternatif turizm türlerinden biri hâline gelmiştir. Pamm Kellett ve Anne-Marie Hede spor mirasının, birçok şehir ve ülke için turizm stratejilerinin önemli bir parçası hâline geldiğini belirtmişlerdir (Kellett&Hede 2008: 94). Günümüzde kültürel ve doğal miras gezginleri gibi somut olmayan kültürel miras gezginleri de ortaya çıkmaya başlamıştır. Bu nedenle sporu ve kültürü buluşturacak geleneksel sporlar ve oyunlarla ilgili müzelerin kültürün deneyimlenmesini sağlayarak spor ve kültür turizminin odağında yer alacağı söylenebilir. Ancak yapılan araştırmalarda Malezya'daki Selangor Geleneksel Oyunlar Müzesi, Fransa'daki Loon Plage Geleneksel Oyunlar Müzesi, İspanya'daki Geleneksel Spor ve Oyun Müzesi El Fuerte ya da yine İspanya'daki Geleneksel Oyunlar Müzesi (Campo) gibi internet sayfalarına bile erişilemeyen örneklerin geleneksel sporlar ve oyunlarla ilgili bu potansiyeli iyi kullanamadıkları görülmektedir. Greg Ramshaw ve Sean Gammon zengin çeşitlilikteki spor turizmi cazibe merkezlerinin ve etkinliklerinin "nostalji" olarak ayırmanın, sporun birçok toplumun tarihi ve kültüründe oynadığı rolü baltalayabileceğini belirtmişlerdir. Spor geçmişinin sunumunun ve kutlamasının basitçe "nostalji" olarak sınıflandırılmaması gerektiğini, mirasın şüphesiz ki spor turizmini daha doğru bir şekilde temsil eden tartışmasız daha geniş ve kapsayıcı bir terim olduğuna dikkat çekmişlerdir (Ramshaw&Gammon 2005: 238). Bu nedenle geleneksel sporlar ve oyunlarla ilgili müzeler, spor ve kültür turizmi alanında görünürlüklerini sağlayabilmek için somut ve somut olmayan kültürel mirası bir bütün olarak ziyaretçileriyle buluşturan yönlerini öne çıkarmalıdır. Sheranne Fairley ve Sean Gammon ise nostaljinin spor turizmindeki rolünün sadece mekâna ya da nesnelere seyahat etmeyi değil, bireyin sporla ilgili kendi deneyimlerini ve spor ve turizmin sunduğu grup temelli sosyal deneyimleri de içerdiğini belirtmişlerdir (Fairley&Gammon 2005: 194). Ayrıca New York'taki Ulusal Spor Müzesinin (2006'da açılan) kendisini yerli ve yabancı ziyaretçilerin, çağlar boyunca ve dünya genelinde sporun heyecanını ve tarihini deneyimleme yeri olarak nitelendirdiğini örneklemiştir (Fairley&Gammon 2005: 188). Bu açıdan geleneksel sporlar ve oyunlar ile ilgili müzelerin kendilerini hem somut ve somut olmayan kültürel mirası bir arada koruyan hem ziyaretçilerin oyunları ve sporları deneyimlemesini sağlayan hem de grup temelli deneyimlerini paylaşmalarına imkân tanıyan kurumlar olarak tanımlamaları önemlidir.

Sonuç olarak geçmişle gelecek arasında bağ kurmanın, kültürel aktarımın ve toplumda kimlik ve aidiyet duygusu geliştirmenin önemli alanlarından birinin de geleneksel sporlar ve oyunlar olduğu söylenebilir. Bu bakımdan günümüzde doğal aktarım ortamlarının kaybolması başlaması, bu ortamlarda kültür taşıyıcıları ile genç kuşağın buluşmaması gibi nedenlerle gündelik yaşam alanlarında geleneksel sporlar ve oyunlar sürdürülememekte ve bu sporların ve oyunların gündelik hayata taşınabileceği yeni aktarım ortamlarına ihtiyaç duyulmaktadır. Bu

durum ise koruma ve aktarım ortamlarından biri olarak müzeleri ön plana çıkarmaktadır. Müzeler araştırma, toplama, belgeleme, koruma, arşivleme, sergileme, depolama işlevlerinin yanı sıra eğitim ve iletişim işlevlerini de güçlü bir şekilde devam ettiren kurumlardır. Geleneksel sporlar ve oyunlar ile ilgili müzelerin toplumu tanıma üzerine odaklanarak uygulanabilir geleneksel sporlar ve oyunlar için eğitim programları geliştirmesi, okul içi ve okul dışı eğitim aracılığıyla geleneksel sporların ve oyunların sürdürülebilir olmasına katkı sağlaması gerekmektedir. Ayrıca bu müzelerin toplumun her kesimini müzeye çekecek etkileşimli ve eğlenceli bir alan yaratmak için deneyimi hedefleyen günlük ve dönemsel etkinlikler ile kurslar planlaması; sivil toplum kuruluşları, yerel yönetimler, üniversiteler, araştırma ve uygulama merkezleri ile iş birliği yapması; yeni etkinlikler ve projeler üretmesi amaçlanmalıdır. Geleneksel sporların ve oyunların müzelenmesi aşamasında bu sporların ve oyunların sadece geçmişe ait olduğu izleniminden kaçınılarak günümüzdeki örneklerine de dikkat çekilmeli ve bu sporların ve oyunların geleceğinin de yine bu müzelerde tartışılması sağlanmalıdır. Bir risk alanı olarak bu sporların ve oyunların standardizasyonu engellenmeli, kültürel çeşitliliği dikkate alacak şekilde sergileme yöntemleri tercih edilmelidir. Geleneksel sporlar ve oyunlarla ilgili müzelerin kültür ve spor turizmi bağlamındaki potansiyeli göz önüne alınmalı ve bu sporların ve oyunların somut ve somut olmayan kültürel mirasının bir bütün olarak müzede yer alması, herkes için sporun ve oyunun deneyimlenebilir olması sağlanmalı ve bu bakımdan da toplumda fırsat eşitliği yaratılmalıdır. Son olarak geleneksel sporların ve oyunların müzelenmesinin hem bu sporların ve oyunların yaşatılarak korunmasında ve gelecek kuşaklara aktarılmasında etkili bir rol oynaması hem de kültürel çeşitliliğin sürdürülmesine katkı sağlaması bakımından gerekli olduğu söylenebilir.

Kaynaklar

- “Somut Olmayan Kültürel Mirasın Korunması Sözleşmesi”, (2005). *Millî Folklor*, Fr. Çev.: M. Öcal Oğuz, İng. Çev.: Yeliz Özay, Göz. Geç.: Pulat Tacar, Yıl: 17, Sayı: 65, s.: 163-171.
- “Spordimuuseum, Tartu”, https://www.slideshare.net/SETS_2015/estonian-sports-museum-kalle-voolaid, Erişim Tarihi: 12.10.2019.
- Durry, Jean. “Sports in a museum?”, *Museum*, No: 170, Vol XLIII, 2, 1991:63-66. <https://unesdoc.unesco.org/ark:/48223/pf0000088574>, Erişim Tarihi: 12.10.2019.
- Erlie, Tone; Bakka, Egil. “Museums, Dance, and the Safeguarding of Intangible Cultural Heritage: “Events of Practice” – A New Strategy for Museums?”, *Santander Art and Culture Law Review* 2/2017 (3): 135-156.
- Fairley, Sheranne; Gammon Sean. “Something Lived, Something Learned: Nostalgia's Expanding Role in Sport Tourism”, *Sport in Society*, 2005, 8:2, 182-197, <https://www.tandfonline.com/doi/pdf/10.1080/17430430500102002?needAccess=true>, Erişim Tarihi: 11.10.2019.
- <http://geoludens.eu/traditional-sport-and-games-museum-el-fuerte/>, Erişim Tarihi: 11.10.2019.
- <http://www.ot-hautsdeflandre.fr/en/what-to-do-what-to-see/museums/traditional-games-museum-loon-plage>, Erişim Tarihi: 11.10.2019.
- <http://www.turismoribagorza.org/en/que-ver-y-que-hacer/ribagorza-isculture/museums/museo-de-juegos-tradicionales>, Erişim Tarihi: 11.10.2019.
- Kellett, Pamm; Hede, Anne-Marie. “Developing a Sport Museum: The Case of Tennis Australia and the Tennis Heritage Collection”, *Sport Management Review*, 2008, 11 (1). pp. 93-120. [https://doi.org/10.1016/S1441-3523\(08\)70105-0](https://doi.org/10.1016/S1441-3523(08)70105-0), Erişim Tarihi: 11.10.2019.
- Merriman, Nick. “Müzeler Koleksiyonlar İçin mi, İnsanlar İçin mi? İngiltere’de Müzelere Ulaşmada Artan Olanaklar Üzerine Son Gelişmeler”, *Müzecilikte Yeni Yaklaşımlar Küreselleşme ve Yerelleşme*. İstanbul, Türkiye Ekonomik ve Toplumsal Tarih Vakfı Yayınları, 2000: 69-80.
- Michalopoulos, Dimitris. “Finansal Olarak Kendine Yeterli Olabilmenin Zorlukları”, *Kent, Toplum, Müze Deneyimler-Katkılar*, Ed. Burçak Madran. İstanbul: Türkiye Ekonomik ve Toplumsal Tarih Vakfı Yayınları, 2001: 87-90.

- Ramshaw, Greg; Gammon, Sean. "More than just Nostalgia? Exploring the heritage/sport tourism Nexus", *Journal of Sport Tourism*, 2005, 10: 4, p. 229-241, <https://www.tandfonline.com/doi/pdf/10.1080/14775080600805416?needAccess=true>, Erişim Tarihi: 11.10.2019.
- Renson, Roland. "The Come-back of traditional sports and games", *Museum*, No: 170, Vol XLIII, 2, 1991: 77-81. <https://unesdoc.unesco.org/ark:/48223/pf0000088574>, Erişim Tarihi: 12.10.2019.
- Schubert, Karsten. *Küratörün Yumurtası. Müze kavramının Fransız İhtilalinden günümüze kadar olan evrimi*. Çev.: Rana Smith. İstanbul: İstanbul Sanat Müzesi Vakfı Yayınları, 2004.
- Triet, Maximilian. "A sports museum is also a business", *Museum*, No: 170, Vol XLIII, 2, 1991: 82-85. <https://unesdoc.unesco.org/ark:/48223/pf0000088574>, Erişim Tarihi: 12.10.2019.
- Van Mensch, Peter. "Museology and Management: Enemies or Friends? Current Tendencies in Theoretical Museology and Museum Management in Europe". Reinwardt Academie, 4th annual conference of the Japanese Museum Management Academy (JMMA), Tokyo, December 7th, 2003. Published in: E. Mizushima (red.), *Museum management in the 21st century* (Museum Management Academy, Tokyo 2004) 3-192003.
- Wamplaw, Wray. "Facts and artefacts: Sports historians and sports museums", *Journal of sport history*. June 1998, 25 (2), 268- 282. https://www.researchgate.net/publication/296967613_Facts_and_artefacts_Sports_historians_and_sports_museums, Erişim Tarihi: 12.10.2019.

GENÇ NESLİN EĞİTİMİNDE “TOGUZ KORGOOL” OYUNUNUN FAYDALARI VE OYUNA DOĞRU BAŞLAMANIN ÖNEMİ

Nurzada ABDİKADIR KIZI*

Özet

Toguz Korgool oyunu geçmişten günümüze kadar diğer Türk halkları gibi Kırgız halkının da oynadığı milli oyunlarından biridir. Bu oyun entelektüel bir altyapıya sahip olması nedeniyle, gençlerin mantıksal düşünme yeteneğini, sayısal zekasını, tertipli olma becerilerini geliştirir ve hayat karşısında daha temkinli adımlar atmalarına yardımcı olur. Toguz Korgool oyunu genellikle ortaokul-lise dönemindeki gençlerin oynadığı bir oyun olup, buldukları yaş aralığında enerjilerini verimli alanlarda değerlendirmelerine ve sosyalleşmelerine büyük katkı sağlamaktadır.

Toguz Korgool oyunun bir başka özelliği ise kuşatmada rakibine karşı savunmayı arttırıp zayıf noktasını bularak darbe indirmektir. Eski zamanlardan beri oynanan bu oyun, hangi kuyudahangi korgoolların çift olacağını tahmin ederek hangi yerden daha fazla korgool alınabileceğinin hesabını yapmaya dayanır.

Toguz Korgool oyunu büyük bir stratejik öneme sahiptir. Bu oyunu oynayabilmek için taktik ve stratejik çözümlene yapabilme becerisine sahip olmak gerekir. Özellikle gençlerimiz için çok faydalı bir oyundur. Genç bireylerimizin mantıksal düşünme becerilerini arttırarak baskı altında hızlı karar verebilmeyi, plan yapabilmeyi öğretir ve sistemli düşünme yetisini geliştirir. Oyun matematikte bulunan dört işlem kullanılarak oynanır. Bu sayede oyuncu derinlemesine düşünmeyi ve kendi stratejisini üretmeyi öğrenir. Bu oyunun bireye katkılarından biri de gerçek hayatta iki rakip karşı karşıya geldiklerinde karşısındaki rakibin zayıf noktasını tespit ederek zafere ulaşmanın yolunu açmasıdır. Bu özellik göçebe halkların düşmanlarını yenmek için eski çağlardan beri kullandıkları taktiklerden biridir. Oyunun kurallarına uyularak oynanması topluma adapteyi güçlendirip, sorumluluk bilincini geliştirir.

Anahtar Kelimeler: Toguz Korgool, mangala, zeka oyunları.

* Kırgız Cumhuriyeti Beden Eğitimi ve Spor Akademisi, The Kyrgyz State Academy of Physical Education and Sports, ms-nurzada@mail.ru. УДК. 376.112.4

**THE BENEFITS MEANING OF THE CORRECT BEGINNING THE GAME TEACHING
YOUNG TOGUZ KORGOOL
Nurzada ABDYKADYR KYZY**

Abstract

Toguz korgool is the ancient intellectual game. As the ancient Turkic people, Kyrgyz people also played the national intellectual game. Because each young generation must be master of the arts, logical thinking, accounting of this intellectual game. Peculiarities of toguz korgool game is a strong competitor to the blow out of the land of the defense, the weak protection, came home, there will be a pair of preliminary assessment, where you can sport a lot of planning. Such approach through two opponents faced each other, find out its weaknesses and then hit the ground, you can win. This peculiarities uses the Nomads from ancient times is an unrecognized tactics.

The strategic importance of toguz korgool game is a great. Especially, it is a very useful game for young people. Young people, it helps enhance logical thinking, quick decision-making, as well as pre-planning disciplines. Toguz korgool played in a team, using a mathematical cake validity with automatic color so the students trained to think more and advance its own strategy.

We note about the process of applying to the game:

Toguz korgool game bolstered the "beginnings" plays a very big role. Therefore, to be successful party is starting to play right choice. Until the present time, this is an interesting game tricks (tactical) and method (technical) of the theoretical and practical preparations (practical) has a sufficient degree of analysis. Each game training good young players are deeply concerned with the start of the game. Debuted classification of the best private parties will be analyzed.

Keywords: Toguz Korgool, mangala, mankala, intellectual games.

Giriş

Son zamanlarda entelektüel zeka oyunları 7'den 70'e birçok insanın ilgisini çekmektedir. Bu ilgi toplumun bakış açısının, hobi alanlarının ve zevklerinin değiştiğini göstermektedir. Küreselleşen dünyada ülkemizin de çağa ve diğer dünya ülkelerine ayak uydurarak spor müsabakalarında Toguz Korgool gibi zekâ oyunları dallarında katılım göstermesi bunun en büyük kanıtıdır. Bu tarz zekâ oyunlarının oynanmasının artması ile toplumun entelektüel bilincinde farklılıklar oluşmaktadır.

Toguz Korgool oyunu; kişilerin sosyal gereksinimlerini karşılayabilmek için eleştirel düşünmeyi, akıl yürütmeyi, çıkarımlar yapmayı, ulaşılan sonuçları savunmayı, yargılamayı, hızlı ve pratik olmayı sağlamaktadır. Okullarda, öğrencilere yalnızca bilgi aktarmak onların bilişsel kapasitelerini, problem çözme becerilerini, düşünme becerilerini ve bir problemin çözümünde farklı stratejiler oluşturmalarını ve kullanma becerilerini geliştirilmelerine yetmez. Öğrencilerin çeşitli oyunlar ve etkinliklerle zihinsel kapasitelerinin, becerilerinin geliştirilmesinde zekâ oyunları etkili bir araç olarak kullanılabilir. Zekâ oyunları günlük hayatta karşılaşılan sorunlar gibi gerçek problemleri de kapsayan, her türlü problemin çözümünü kolaylaştırmaktadır. Bu anlamda zekâ oyunları, problem çözme becerilerimizin geliştirmesinde önemli bir yere sahiptir. Problem çözme becerilerinin gelişmesi ile bireyin günlük hayatta ihtiyaç duyduğu çözüm üretme, kendine güvenme, zaman yönetimi gibi olguları da geliştirecektir. Toguz korgool dersinde öğrencilerin, zekâ potansiyellerini tanıması ve geliştirmesi, problem karşısında farklı ve özgün stratejiler geliştirmesi, hızlı ve doğru karar verebilmesi, sistematik bir düşünce yapısı geliştirmesi, bireysel ve takım çalışmasını öğrenmesi, rekabet ortamında çalışma becerilerinin geliştirilmesi amaçlanmaktadır.

Oyunu Doğru Oynamanın Önemi

Akşorayev A. (2000), kendi kitaplarında oyun başlangıcının önemli olduğunu vurgulamıştır. Oyunun başlangıcında oyuncunun ilk olarak "Nasıl başlayacağım?" sorusuna cevap araması gerekmektedir. Toguz Korgool oyununda oyun başlangıcı çok önemli olup, oyuncunun oyun başında bir tercih yapıp oyununu o seyirde devam ettirmesi gerekme ve beklenmektedir. Klasik oyunları seviyorsa sakın bir oyuna başlar. Bu durumda oyun biraz yavaş geçer. Oyuncu da acele etmeden her atacağı adımı dikkatli bir şekilde düşünerek atacaktır. Oyunda seçeneklerin hepsini sadece ezberlemek amaçlanmıyor, sürekli ezber yaparak oynamak oyuncuya zarar verebilir ve onun yaratıcılığının gelişmesini engeller. Oyuna başlarken en önemli şeylerden birisi oyuna nasıl başlayıp ondan sonraki amacının ne olacağı belirlemek ve sonraki tercihlerinin mantığını anlamak gerekmektedir. Bunlar herhangi bir zorlukta doğru yolu bulma fırsatını kazandırır (Akşorayev A.: 2000). 1974-1992 yılları arasında oynanan oyunlar, yıl içinde oynanan uluslararası yarışmaların oyun başlangıçları ile karşılaştırılır. Bütün oyun

başlangıçları karşılaştırılır ve en çok hangi oyun başlangıcının başarılı olduğu tespit edilir. Önceden oynanan oyun başlama şekilleri günümüzde kullanılan Meselan “Kuiruk” başlaması (19:910) ve “ooz” (99:810) yarış esnasında bir kere bile kullanılmamıştır. 1970 yılından itibaren kullanılmaya başlanmış çünkü önceden öyle bir kural bulunmamaktadır (A. Akşurayev: 2005).

“At ötpös baştaşı” kullanımı 1:29:110 29 :110. 29:110. 69-511 “Tekildek” başlanması tekrar köçü 1:39 210 1.49:310 (13) defa önceden “Bardanke” oyunu kullanılmış 179:610 510-511(27 defa) şimdi oyuncular kullanıyorlar. Böylece günümüzde Toguz Korgool’un oyun başlangıçlarının 14 çeşiti kullanılmaktadır. Bununla beraber günümüz Toguz Korgool oyuncularını önceden kullanılmayan altı yeni oyun başlangıç stratejisi geliştirmişlerdir ve bunu oyuna eklemeyi düşünmektedirler. Bunlardan bazıları şöyledir: 1:29:110 89-711 (5defa) 1.69:510 1.89:710 89:710 (16 defa) genellikle yarışmalara bakarsak erkek ya da kadına göre değişmektedir. Bayanlar sınırlı başlamaları kullanıyorlar. Hepsi 9 çeşit, erkekler ise bir çeşit başlangıçları kullanmaktadırlar. Belki bayanlar sakın oynayabilirler.

Bunlara oyunun çeşitli yerlerinde rastlanır. Oyun başında (debut), ortasında (mittelspil) ve sonunda (endspiel) olarak görülür.

Benzetme oyunları tuzu çok sayıdaki korgoola kurban etmek sonradan korgoola oynamak veya güçlü tuzu zayıf olan tuzu vererek korgoolların sayısını çoğaltmak amaçlanır.

Birleştirme (kombine etmek) koyduğu amaca ulaşmak için birkaç hamlenin bir düşünce ile birleşmesi. Hangi tür birleşme olursa da önemli korgoollar tuzu kurban yaparak, ona güçlü darbe vurmakta. Çoğunlukla birleştirme yapmak çok yürüyüş ile çabuk ve basit yürüyüş oynanır.

Birleştirmenin en önemli amacı tuzu kazanmak, korgoolların sayısını avantajlı yaparak eşitliğe getirmek, korgoolların yerlerini düzeltmek önemli yerleri kazanmak amaçlanır.

Birleştirme esnasında şöyle teknikler kullanılmaktadır: Korgoolları kurban etmek, değişmek, bağlamak, tehdit etmek.

Birleştirmenin aşamalarını bulmak. Birleştirme ana düşüncesi - yöntemleri çoğaltmakta, bazı oyunlar “atsiroo” durumuna getirir. O tuz yok veya varsa güçlü türü kullanarak oyun devam eder.

Çeşitli başlangıçları kullanmaları karşılaştırarak analiz yaparsak, önceki oyunlar ile şimdiki oyuncular aynı başlamayı farklı kullanıyorlar. Mesela: 7 numaralı evin 50’den fazla çeşidi vardır ve en popüler ya da en çok kullanılan başlangıçlardan biridir. Her bir evin oyuna başlamasını analiz edersek, her bir evden en az 20-30 çeşit başlama türü çıkar.

M. Kiyzbayev, A Nurseyitov, uluslararası turnuvalar hakkında birçok kez araştırma yapmışlardır. Onların yaptıkları araştırmalara göre oyuna doğru başlayanlar genellikle kazandılar. Oyuna ilk başlayan taraf % 56 oranında oyunu kazandılar.

Sonuç

Son yıllarda entelektüel zekâ oyunları gelişmeye ve artmaya başlamıştır. Uluslararası yarışmalarında sürekli düzenlenmesi ile gençlerin dikkati ve farkındalığı artmaya başlamıştır. Dünya Göçebe Oyunlarında «Toguz Korgool» «Mangala» «Ovari» yarışmaları olarak geçmektedir. Bu yarışmalar en iyi seviyede oynanmakta ve yarışmacıları özenle seçilmektedir.

Yaptığımız araştırmamıza göre oyunu kurallarına göre oynayanların ve en başından oyuna doğru başlayanların %70'i oyunlarını kazandılar. Yani oyuna doğru başlamanın ve kurallara uymanın önem derecesinin yüksek olduğunu fark ettik. Bununla beraber Toguz Korgool oyuncularının müsabakalara hazırlanırken Toguz Korgool oyunundaki oyun başlangıçlarına ekstra önem vererek antrenman yapmaları ve kuralları yeteri kadar önemsemeleri gerekmektedir.

Kaynaklar

- Akşoraev A. «Molodost drevney igrı- toguz kumalak» Taraz-2000 y.
Akşoraev A. «Toguz kumalak danalığı». Taraz-2000 y 246 s.
Kiyzbaev M.S., Nurseyitov A.C «predsorevnavatelnaya podgotovka v toguz korgoole» 2009.
Kiyzbaev M.S., «Toguz korgool. Metodika provedeniya zaniyatıy». Uçebnoe posobie 2012.
Çılımov A., Orozbekov T. «Toguz korgool». Frunze, 1996 y.
Şotaev M., Cumabaev N., Aknazarov S. «Tangacayıp toguz kumalak». Turkistan, 2004
Çılımov A., Orozbekov T. «Toguz korgool çeberlerinin Partiyaları». 1987

ŞANLIURFA SİVEREK 'DE KAYBOLMAYA YÜZ TUTMUŞ GELENEKSEL SPORLARIMIZDAN "AT YARIŞI, CİRİT VE DEVE GÜREŞİ" ÜZERİNE BİR ÇALIŞMA

Hanım AĞIRMATLI** - H.Nurgül BEĞİÇ* *

Özet

Evrende yaşamını sürdürmek isteyen insanoğlu çevresinde bulunan hayvanları temel ihtiyacını gidermek için etinden, sütünden, derisinden ve yününden faydalanmak amacıyla kullanmıştır. Kimi zaman hayvanları yaşamını kolaylaştırmak için evcilleştirdiği hayvanları binek aracı olarak kullanıp konar göçer toplumda kolaylık sağlamıştır. Zamanla daha iyi koşullarda yaşamak isteginden dolayı mücadelelere başlaması ile bu binek hayvanlar savaşlarda en önemli ihtiyaçlarının başında gelir olmuştur.

Türk kültüründe, at ve deve kutsal sayılmıştır. Özellikle erkek çocukları ergenlik çağına geldiğinde yörede ilk hediyeleri ailesi tarafından verilmiş olan at olmuştur. Verilen bu atın üzerinde eğitimler alıp kendini, ailesini ve boyunu korumakla mükellef tutulmuştur. Hatta öldükleri zaman atları ile gömüldükleri gün yüzüne çıkan kurganlar ortaya koymuştur. Bu denli kutsal görülen at ve develer toplumun sosyal yaşamına ve kültürüne de zamanla etki etmiştir. Bu bağlamda birçok yerde at yarışları, cirit, deve güreşleri geleneksel spor kültürünü de oluşturmuştur. Anadolu'nun birçok yerinde düğünlerde, bayramlarda hem spor hem de eğlence amaçlı yarışmalar, yapılmış ve toplumda sosyalleşme ve yakınlaşma oluşturulmuştur. Bu çalışmada Şanlıurfa'nın Siverek ilçesinde geçmişten günümüze yapılan at yarışları, cirit ve deve güreşleri hakkında bilgiler verilecektir.

Bu çalışmada konu ile ilgili saha ve literatür taraması yapılmıştır. Geçmişten günümüze sürdürülebilirlik bağlamında olan bu ata sporlarımız günümüzde unutulmaya yüz tutmuştur. Bu çalışmada geleneksel spor dallarının yöreye değer katması ve gün yüzüne çıkarılması, hedeflenmiştir. Şanlıurfa Siverek'de kadim spor tanıtılarak bilinirliğinin artırılması açısından önemlidir.

Anahtar Kelimeler: Şanlıurfa, Siverek, At Yarışı, Cirit, Deve Güreşi, Geleneksel Spor.

* Yüksek Lisans Öğrencisi, Çankırı Karatekin Üniversitesi Güzel Sanatlar Enstitüsü Sanat ve Tasarım Bölümü, Çankırı, hh.agirmatli@gmail.com

* Doç. Dr., İzmir Demokrasi Üniversitesi Güzel Sanatlar Fakültesi, İzmir, begicnurgul@gmail.com

**A STUDY ON “HORSE RACE, JAVELİN AND CAMEL WRESTLİNG AN
FROM OUR TRADİTİONAL SPORTS THAT HAVE LOST FACE IN ŞANLIURFA
SİVEREK**

Hanım AĞIRMATLI - H.Nurgül BEGİÇ* ***

Abstract

Mankind, who wanted to live in the universe, used the animals around him to benefit from his meat, milk, skin and wool to meet his basic needs. Occasionally, animals are domesticated to facilitate the use of animals as a vehicle by using the nomadic community provided convenience. With the desire to live in better conditions over time, these domestic animals became one of the most important needs in wars.

In Turkish culture, horses and camels are considered sacred. Especially when the boys reached puberty, the first gifts in the region were given by their parents. He was obliged to take trainings on this horse and protect himself, his family and his neck. In fact, when they died, they revealed horses and kurgans who were buried with their horses. Such sacred horses and camels have affected the social life and culture of the society in time. In this context, horse racing, javelin and camel wrestling have formed the traditional sports culture in many places. In many parts of Anatolia, weddings, festivals and sports and entertainment competitions were held and socialization and rapprochement were established in the society. In this study, information about horse races, javelin and camel wrestling in Siverek district of Şanlıurfa will be given.

In this study, the field and literature were searched. These ancestral sports, which have been in the context of sustainability from the past to the present, are now being forgotten. In this study, it is aimed to add traditional sports to the region and to bring them to the surface. Şanlıurfa is important in terms of increasing awareness by introducing ancient sports in Siverek.

Keywords: *Şanlıurfa, Siverek, Horse Racing, Javelin, Camel Wrestling, Traditional Sports.*

* Master's Degree students, Çankırı Karatekin University Institute of Fine Arts Department of Art and Design, Çankırı, hh.agirmatli@gmail.com

* Doç. Dr., İzmir Democracy University Faculty of Fine Arts, İzmir, begicnurgul@gmail.com

Giriş

Avrupa ile Asya arasında coğrafik konumu itibari ile Anadolu, binlerce yıldır bir köprü görevini üstlenmiş, medeniyetler ve kültürlerin aktarılması önemli bir konuma sahip olmuştur. Orta Asya steplerinden Anadolu'ya göç ederek yerleşen Türkler bu coğrafya gelirken yaşam biçimlerini, gelenek ve göreneklerini, örf ve adetlerini, sanatlarını, zanaatlarını sporlarını, oyunlarını getirmişlerdir.

İnsanlık tarihinin başlangıcından bu yana, doğayla ve hayvanlar ile bir yaşam süren insanoğlu çevresindeki canlılar ile yaptıkları mücadelelerini oyuna çevirmenin yollarını da bulmuşlardır. Evcilleştirmiş oldukları hayvanlarıyla çeşitli sporlar yapmış, bir yarışma haline getirmiş ve göçmüş oldukları yurtlarına bu kültürlerini de birlikte götürmüştür. Türk dünyasında atın evcilleştirilmesi M.Ö. 2800 yıllarına kadar dayanmaktadır (Eberhard, 1941). Devenin tam olarak ne zaman evcilleştirildiği bir netlik kazanmamış olsa da geçmişinin çok eski dönemlere dayandığı tahmin edilmektedir. Bozkır coğrafyasında yaşayan Türkler için atın ve devenin evcilleştirilmiş olması, yük taşınması açısından insanoğlunun yaşamına büyük kolaylıklar sağlamıştır.

Rus arkeolog K.V. Kiseiev Andronova kültüründe yer alan "Savaşçı Kavin T'in çevresine hâkim olmaya başlaması dünya harp tarihine 1450 yıllık "Savaş atı çağı açan Türklerdir" demektedir (Ögel, 1988). Yine tarihçi Ligeti "Çinliler ata binmeyi Asya Türklerinden ancak M.Ö. 200 yıllarında öğrenebilmişlerdir." (Sümer, 1983) ifadesini kullanmıştır. M.Ö. 200 yıllarında Çin kaynaklarında güreşin toslama işaretiyle gösterildiği, Türkistan'ın Yen-Çi şehrinde rastlandığını, yine yeni yılın ilk günü Türkistan'ın Kuçak şehrinde at, deve ve boğa, güreşlerinin yapıldığı bildirilmektedir (Radloff, 1956).

Türkler, kültürel hayatlarını atla birlikte sürdürmüş ve atlı sporlarının bir kısmını günümüze kadar da devam ettirmişleridir. (Ligeti, 1988). Bu sporların başlangıcı ve oynanış nedenleri ilkel dinlerin etkisinden daha çok Türklerdeki savaşçı ruhun etkisinde aranmalıdır (Fişek, 1992). O zamanlarda ekonomik araç olarak binicilik kısa zamanda ekonomik ve askeri değeri artarak bozkır savaş kültürünün temeli atılmış oldu ve at da savaş atı tipine doğru gelişim göstermiştir (İnan, 1982). Bozkır coğrafyasında yaşamla mücadele eden Türk toplumlarının savaşçı bir yapıya sahip olmaları ve sportif faaliyetlerde ileri düzeyde gelişim göstermiş olması doğal bir durumdur. Günümüzde çevikliğe ve güce dayalı olan sporların büyük bölümünün temeli Orta Asya bozkırlarından ve burada yaşamını sürdüren Türk toplumlarından süregelmiştir. (Kafesoğlu, 1995: 275)

Konargöçer kültürden yerleşik yaşama geçen ve yerleşik yaşam biçimi ile karşı karşıya kalan Türkler yeni yaşam koşullarını göre şekillenmişlerdir. Konar göçer yaşamın getirmiş olduğu obasını korumak ve yaşamını sürdürmek için savaşçı bir yapıya sahip olan Türkler yerleşik yaşamda yeni toprak arayışına girmemişlerdir. Savaş kültürünü, spora dönüştürerek eğlence, kutlama ve düğün törenlerinde müsabaka ve yarışlara bırakmışlardır.

Spor toplumları bir araya getirerek hem rekabeti hem de neşeyi sevinci paylaşmayı ve sosyalleşmeye vesile olmaktadır. Bu oyunlar, en önemli etkisi toplumsal muhabbetlere ortam hazırlamakta ve bütünlük noktasındaki tesirle toplumda birliktelik bilincini oluşturmaktır. Türk kültüründe atlı sporların büyük çoğunluğu yeni bağımsızlığını ilan eden Orta Asya Türk Cumhuriyetlerinde toy (şenlik) ve yuğ (yas) günlerinde icra edilmektedir (Türkmen, 1993). Geçmişte şölen ve toy gibi düzenlenen eğlenceler aracılığı ile bir araya gelen insanlar kendi kültürlerini, gelenek ve göreneklerini, sanatlarını, zanaatlarını, yaşam kültürlerini kendinden sonraki nesillere bu toplantılar aracılığı ile aktarılmaktadır.

Türk kültüründe önemli bir yere sahip olan at ve deve yetiştiriciliğinde zaman içinde değişiklikler yaşanmıştır. Atları ve develeri günlük yaşam ve göç sırasında yük taşımada savaş ve savunma aracı olarak kullanmışlardır. Günümüz şartlarında deve ve atlar teknolojinin ilerlemesi, motorlu taşıtların ve modern ulaşımın insan yaşamına girmesiyle hayatın kolaylaştırması, sebebiyle eski işlevlerini yitirmeye başlamıştır.

Türkler konar göçer toplumdan yerleşik yaşamı tercih ettikleri zaman yaşamlarının bir parçası olan atları ve develerine farklı işlevler de yükleyerek düzenlemiş oldukları eğlence ve törenlerde güreş, yarışma vb sportif faaliyete dönüştürmüşlerdir. Günümüzde de yarış ve spor amaçlı at yetiştiriciliği yapılmaktadır.

Anadolu'nun belli bölgelerinde at yarışları, cirit oyunları ve deve güreşleri halen devam etmektedir.

Bu çalışma; Şanlıurfa Siverek ilçesinde yapılmış olan at yarışları, cirit oyunları ve deve güreşleri hakkında bilgiler içermektedir. Coğrafi yapısı ve konumu itibarıyla deve ve at yetiştiriciliğinin yok olmasıyla bu sporların etrafında gelişen iş kollarından keçecilik, semercilik, dokumacılık, nalbantçılığında yok olma tehlikesiyle karşılaştığı ve bu zanaatların etkilendiğinin bilinirliği açısından önemlidir.

Bu çalışmada ulusal ve uluslararası kaynak ve literatür taraması yapılmış olup görüşme tekniği kullanılmış görsel ve ses kayıtları alınmıştır.

Türk Kültüründe At ve Deve

Michaud ve Poujoulat "Correspondance d'Orient 1830-1831" isimli eserinde "Bir Türk, devesini ya da atını yorucu işlerinde kendine bir yoldaş olarak görür; gücünü yeniden toplamasını sağlamak için söylevleri, hatta şarkıları vardır ve neredeyse hiç kırbaç ve sopayla ona vurmaz (Michaud & Poujoulat'dan aktaran Gürer, 2010: 311)" ifadesiyle toplumda deve ve atlara gösterilen özen ve değerden bahsetmiştir.

Türkler yaşadıkları coğrafi koşullara uygun birçok farklı hayvan türleri evcilleştirmiş ve beslemiştir. Bu hayvanlar arasında kıvraklık, hız ve çeviklik katan, savaşma gücünü arttıran atı taşımacılıkta kullanırken, dayanıklılığı ve gücü

ile bozkır koşullarında her türlü çetin hava koşullarına dayanan deve bunlardan en önde gelenlerdir. Türklerde at ve deve kutsaldır. At kahraman, er kişinin bineğidir.

Türklerde erkek çocuklar verilen ilk ve en önemli hediye bir at olmuştur. Destanlarında türkülerinde ve efsanelerinde yer alması hayatlarında ne denli özel bir yere sahip olduğunun da göstergesidir.

Türk Kültüründe At Yarışları ve Cirit Oyunları

Türk kültüründe at önemli ve özel bir yere sahiptir. Türkler atları evcilleştirdikleri bilgileri yazılı kaynaklarda bulunmaktadır. Pazırık kurganlarında bulunan mezar odalarında atıyla birlikte gömülme geleneği ve bu bağlamda Türk topluluklarında atın önemi ve kıymeti hakkında bilgi vermektedir.

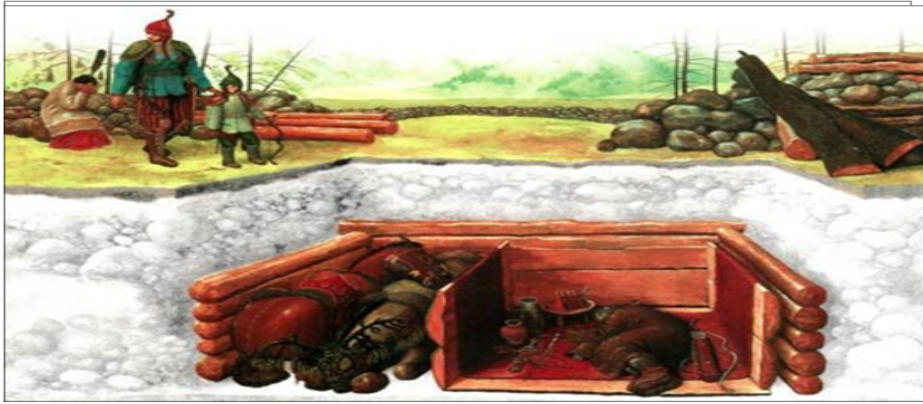

Mezar Odası (Kurgan) Örneği

Kurganlardan başka konar-göçer Türk boyları geçtikleri yerlere bazen sınır işareti, bazen de kendi boy damgalarını ve seçtikleri hayvanları resmederlerdi. Bunlardan da birisi atı. Türklerin kaya resimlerine çizmiş oldukları en eski simgelerden birisidir. Çünkü atı evcilleştirip, dünya medeniyetine kazandıran ilk millet, Türk milleti olmuştur (Ceylan 2015: 14; Özgül 2016: 377-378). Türkler atı evcilleştirmesiyle konargöçer bir hayat süren Türkler atın çevikliği, hızı ve kıvraklığını kullanarak yeni yerleri keşfetmesi daha kolaylaşmış bu vesile ile girmiş oldukları savaşlarda başarılar elde ederek obasını daha iyi verimli topraklara taşınmasını sağlamış.

İslamiyet öncesi Türk kültüründe çocuklara isim verilesi için belli bir başarı ya da kahramanlıklar göstermeleri geleneği bulunmaktaydı (Eberhard, 1942). İyi bir binici ve sportmen olanlar askere alınır (Juan, 1985). O dönemlerde asker olmak Türklerde arzu edilen bir durumdur (Eberhard, 186).

Ögel, hayvanlar yaşadıkları coğrafyalarda almış olduğu rollere göre bir kutsallık atfedilmiş ve toplum bunu bir totem kültü oluşturmuştur. Buna dayanarak

bozkır coğrafyasında kültürel ve sosyal yaşamda yer alan at, kutsal bir canlı olarak dinî törenlerde kurban olarak kullanılmış (Ögel, 1979: 55-71) veya ölen kişi atının kuyruğunun kesilmesi yada atı ile birlikte gömme geleneği ortaya çıkmıştır (Ögel, 1979: 199). Bu bağlamda, bozkır hayatında geyik, aslan, kartal, kurt ve at dini bir totem olarak anılan hayvanlardan sayılırken hem de en çok sevilen hayvanlar arasında yerini almıştır (Çoruhlu 2006: 1 vd.). Şamanların at donuna girmesi, destanların birçoğunda atın yer alması, efsanelerde hep bir at karakterinin bulunması hem Türk dünyasındaki atın çok önemli bir yerde olduğunu hem de ne denli önemsendiğinin birer göstergesi sayılabilir.

Osmanlı Devleti'nde cirit oyunu yiğitlik, cengâverlik oyunu olarak bilinirdi. Cirit, Osmanlı Devleti'nin en ücra köşelerinde oynanırdı. Osmanlı'da cirit oyunu çok sert oynanır ve her oyunda yaralanmalar olurdu. Fakat yiğitler bu yaralara aldırış etmez, nağra atarak oyuna devam ederlerdi. Yaralananlar acı duymanın tam aksine yaralandıkları için onur duyarlardı. Cirit oyununun içerisinde ölenler şehit sayılır ve ailesi de bundan şereflenerek gururlanırlardı. (Zorba, 2014: 728; Bayraktar, 2013: 231 vd.)

Osmanlı sarayında ise şehzadelere verilen eğitimde, şehzadenin isteğine ve yeteneğine göre ok atmak, avlanmak, cirit oynamak, güreş yapmak, at binmek, güreş kaldırmak gibi sporlar da öğretilmiş ve ciddi bir spor eğitimi verilmiştir. Tahtta çıktıktan sonrada spora devam eden padişahların bazıları güreş, avcılık, ok atıcılığı, cirit, tüfekle atıcılık, güreş kaldırma, lobut ve hışt atma, mızrak atma ve tomak oyunu gibi sporlar yapmışlardır (Kahraman, 1999).

Siverek' te Cirit Oyunları

Cirit oyunu karşılıklı iki takım eşliğinde ve at sırtında oynanan Osmanlı döneminde aslında bir nevi askeri savunma eğitim biçimidir. Osmanlıda sarayda atlı cirit oyununu Cündiler "Bamyacı" ve "Lahanacı" alayları olarak iki takım oluşturarak oynamıştır. Türkler de önemli bir değer ve yere sahip olan savaş ve at kültürü yerleşik yaşamın seçilmesi ve İslamiyet'in kabulü ile farklı bir şekil almıştır. Türklerin İslam dinini kabul etmeleri ve farklı coğrafyalarla tanışmaları bazı alanlarda olduğu gibi spor alanında da birtakım değişimlere sebep olmuştur. İslam öncesi Türk devletlerinde daha çok savaşçı ve bozkırla mücadele temeline dayalı sportif faaliyetler yapılırken, İslamiyet'in kabulünden sonra dini unsurlarda içerisine girmeye başlamıştır. (Kafesoğlu, 1995: 277). Bu tür oyunlar ile Türkler hem atlarından hem de savaş kültüründen vaz geçmemiş olmasına ve saldırı durumunda hazır bir dinamik ordunun bulunmasını sağlamıştır.

Cirit, etimolojik olarak Arapça kökenlidir ve "*hurma ağacının soyulmuş dalı*" anlamına gelmektedir. Atlı cirit oyunu 140x60m koruma alanı, 120x40m oyun alanı bulunan düz bir arazide oynanır. Takımların oyuna başlaması için durdukları 5m uzunluğunda, 40 ile 50m genişliğindeki alana 'alay durağı' denir. Dikdörtgen biçiminde cirit meydanında, atış sahası ve alay durağı arasında bulunan 15m enine sahip, orta sahaya 5m derinlikteki alana ise "yasak alan" denilmektedir. Yasak

alandan oyun alanının ortasına 7m derinlikteki alan ise atış alanıdır, sporcu bu alana girdiğinde ciridini atmak zorundadır. Cirit, oyun başhakemi, yazı başhakemi, iki yazı hakemi ve bir orta saha hakemi tarafından yönetilmektedir. Oyun araçları, spora ismini veren cirit sopası, at ve çevgan denilen, ciridi düşürmek ve yere düşen ciridi almak için kullanılan bir ucu eğri değnekten ibarettir. 100-120 cm boyunda olan cirit sopasının, bir ucu 2,5cm diğer ucu 3,5cm kalınlığında olup meşe, kavak, gürgen, gibi ağaçlardan yapılmaktadır. Sopaların uçları kabukları yontularak silindirik biçiminde parçalara ayrılarak yuvarlatılır bu işlemle oyun sırasında yaralanmalar engellenmiş olur. Oyunun kurallarına göre oyunu başlatma hakkı iki takım arasındaki yaşça itibari ile en küçük olan sporcuya verilmiştir. Atını hızlı bir şekilde rakip takıma doğru süren sporcu, rakiplerine 10-15m kadar yaklaştığında cirit sopasını karşı gruptaki sporculardan birine doğru attığı gibi atını kendi grubuna doğru çevirir, oraya atıyla hızla ilerler. Rakip sporcu da hemen bu hamleye karşılık olarak atını koşturup cirit sopasını atan sporcuyu kovalamaya başlar, sporcu yaklaşınca ciridi ona doğru savurur. İlk hamleyi yapan sporcunun takımından bir sporcu takım arkadaşını kovalayan rakibinin peşine takılır ve oyun bu kaçma, kovalamacayla devam eder
(<http://ervak.org.tr/IndD.asp?IndID=1&id=609>).

Karşılıklı iki takım halinde oynanan bu oyunun temel kurallarından birisi de kin tutmamaktır.

Siverek' te cirit oyunları çok eski yıllardan beri oynandığı bilinmektedir. Geçmiş yıllarda yoğun şekilde yapılan ve günümüzde artık unutulmuş bu ata sporumuz cirit genellikle bayramlarda, kutlama ve törenlerde yapılmıştır.



Kutlamalar öncesi yürüyüş etkinliği (Siverek Belediye Arşivi)

Siverek halkının yapmış olduğu cumhuriyet bayrama kutlamalarında Başbakanlık Cumhuriyet arşivlerinde bulunan kayıtlarda cumhuriyet bayramlarında at yarışları ve cirit oyunları düzenlendiği ve bu yarışlara halkın

katılımının olduğu ve bu yarış ve oyun sonunda çeşitli ödül ve kupalar verildiği arşiv kayıtlarında bu paragraflarla belirtilmiştir : “Siverek Halkevi Reisi Dr. Yusuf Ünsal, Cumhuriyet Halk Partisi tarafından gönderilen 8/1886 sayılı 30 Eylül 1940 tarihinde yazılmış yazıya verilen karşılıklı cumhuriyetimizin 17. yıldönümü kutlamalarının bir komite tarafından hazırlandığı bildirilmiş. 30 Ekim günü sabah saat 10’da Mustafa Aydın ve Öğretmen Ramiz yeni meydana ve belediye önünde birer konferans verilecektir. Süvari alayı önünde saat 14’ te hava müsait olursa spor oyunları ve cirit oyunları yapılacaktır”(Aydın, 2019: 1935). 1940 yılında yapılan kutlama programında bu şekilde yer verilmektedir.



(Ramazan Özgültek’ in kişisel arşivi)

Aynı şekilde 1943 yılında yapılan kutlama programı metninde: ‘Siverek’te 1943 tarihinde yapılan Cumhuriyet Bayramı kutlamaları için bayram kutlama programı hazırlanmıştır. Kutlama programına göre ilk olarak resmi ve özel yerler, banka, çarşı, belediye, okullar, halkevi, ticarethaneler, meydan, evler ve caddeler süslenmiştir. Bandonun çaldığı marş eşliğinde geçit resmine sırası ile süvari alayı, jandarma bölüğü, öğrenciler, sporcular, esnaf cemiyetleri ve nahiye grup atlıları (Nahiyelerin müdürleri kıdem sırasını takip edeceklerdir) ve halkın katılmasına karar verilmiştir. Geçit resminden sonra bu geçide katılan bütün gruplar sırasıyla bütün seyirciler, memur ve subaylarla birlikte şehitlik ziyaret edildikten sonra şehitlikte Sabri Çimen’ in bir konuşma yapması uygun bulunmuştur. Ziyaretin ardından alay, öğrencilerin ve sporcuların önde bando eşliğinde halkevi önüne belediye, çarşığı takiben eski meydan ve güzel kuyu önünden geçtikten sonra, diğer kuruluşların ve halkın ise şehitlikteki ziyareti ardı sıra dağılması uygun görülmüştür. Saat 14’te Cirit Meydanı’nda toplanılmasına ve nahiyelerden gelen

atlılar tarafından cirit oyunları ve koşunun düzenlenmesine karar verilmiştir. Bunun içinde bayramdan bir iki gün önce alay komutanlığınca uygun bulunan ve nahiye müdürlerinden oluşan bir komite teşekkül ettirilmesi ve buna ait programın tespit edilerek koşu ve cirit oyunlarının düzenlenmesi uygun görülmüştür. Koşu ve ciritte verilecek ikramiyeler belediye tarafından temin edilmiştir.” (Aydın, 2019:1927-1938). 1943 yılında yapılan kutlama programında bu şekilde yer bulmaktadır.



Bayram kutlamaları öncesi yürüyüş etkinliği (Siverek Belediye Arşivi)

Bu kapsamda yapılan görüşmeler de araştırmacı yazar Ramazan Özgültekin, rahmetli Ekrem Uğurlu ile yapmış olduğu görüşmede şu sözleri kamera kaydına almıştır. Ekrem Uğurlu'nun anlatışına göre 'Çocukken hatırlardım. Cuma günler öğlenden sonralarını ipele çekerdim. O zamanlar 60 yaşında Hüseyin'e, Çepo, Karahanlı Paşa, Şükriyye Cemil Efendi, Bekir Acem, Hoca Nedim ve daha birçok tanınmış aile gençleri cirit oynarlardı.' (Özgültekin, 2014: 337) İfadelerini anlatmıştır.

Siverek'te Haliliye Mahallesi sınırları içerisinde bulunan 1968 tarihinde yapılmış Cirit Meydanı Camisi bulunmaktadır. Bu cami geçmişte cirit yapılan meydandan dolayı bu ismi almıştır.



Siverek Müftülüğü Cirit Meydanı Camii (Hanım Ağırmatlı kişisel arşiv 2019)

Siverek' te At Yarışları

Siverek'te at kültürü çok gelişmiş nerdeyse Siverek'in saygın ailelerin birçoğunun at yarışı merakı ve bu merak bağlı mutlaka birer atı bulunmaktaymış. Şanlıurfa bölgesinde hakim atla ilgili düşünce " Sahibi olsun olmasın, Urfalılar atı uğur saymışlar. Bu işi bilenler; "Eğer at beslemeye gücün yetmiyorsa, komşunun duvarında bir delik aç, hiç olmazsa evine atın soluğu girsin derler." O ev ve çevresindeki yedi evinde bundan nasiplenildiğine inanılır." (Şanlıurfa Kültür ve Turizm Rehberi, 2017: 121) şekilde bir görüş olduğu ifade edilmiştir,





Siverek'te at yarışları 1965 (Ramazan Özgültekin kişisel arşivi)

At tutkusu ağır basanlar içerisinde bu yarışlara öncülük eden kişilerin başında rahmetli eczacı Ekrem Uğurlu gelmektedir. Birçok yarışların düzenlenmesine öncülük eden Uğurlu Siverek halkı tarafından da sevilip değer gören ve birçok gence örnek olan bir insandır. Uğurlu at tutkusunu nasıl başladığını şu sözlerle dile getirmiştir: “Bir tutkudur, bir sevgidir, adaletin ve sadakatin sembolüdür at. Tesadüf mü desem kader mi desem bilemem. Doğduğum gün görevden gelen amcam oğlu Yusuf’a doğumum müjdesini verdiklerinde kundağımı alıp, üstünden indiği atın üzerine oturtmuş. O zamandan beri at benimle, bende atla ayrılmaz bir hayat arkadaşı olmuşuz. Siverek’ te görevimi icra ederken, ilk işim bir at satın almak oldu. Aynı sırada Siverek’e 40. Süvari alayı intikal etmişti Alay komutanı rahmetli Eyüp Öncü ile çok iyi bir münasebet kurdum. İlk iş olarak Siverek’in cirit meydanını, atlarla çalışılabilecek bir pist sahası durumuna getirmek oldu. Bu durum Siverek’in belli başlı ailelerini ve gençlerini yeniden at sevgisine itti. Cirit meydanı bahsettiğim piste dönüşünce eski adet ve ananeler yeniden canlandı. Siverek’le bağlı kalmayıp Urfa, Diyarbakır mahalli at yarışlarında söz sahibi olurduk. Bilhassa rahmetli kirvem Hello (Halil) Sakavanla ortaklık yaparak yetiştirdiğimiz atlar mahalli yarışlarda mutlaka dereceler alırlardı. Siverek gençleri ile at sevgisi yüzünden kahvehaneleri terk edip her gece eczanemin üzerindeki yazıhanemde tatlı sohbetler münakaşalar ederdik. Bu konuda Selahattin Akıntürk, Ayıbe Feyzo, İsa Acem, tamirci Sabahattin, Ağa Esmer, Yaşar Köran ve sayamayacağım birçok kıymetli aile etrafı ile adeta bir gönül bağı kurduk. At sevgisi bununla kalmayıp fertleri, aileleri ve hatta aşiretleri birbirine bağlamış kaynaştırmıştır. Şimdi düşünüyorum! Bugün milyarlar değerindeki en kral arabaların sahipleri o asil hayvanın toplum içerisindeki uyandırdığı birlik ve beraberlik ve saygıyı temsil ediyorlar mı?” Özgültekin, 2015: 336-337)

Ekrem Uğurlu'nun Oğlu Sadettin Uğurlu ile yapılan görüşmede o zamanlar yaşadıkları evin çok büyük olduğu 16-17 tane odasının olduğunu ve atlarının da kendi evlerinde bulunan ahırlarında bakıldığı, 5-6 tane yarış atına sahip oldukları ve bu atların seyisler tarafından bakımının yapıldığı ama babasının bizzat ilgilendiği, onların bakımlarını yakından takip ettiğini ve yarışlara hazırladığını belirtmiştir. Bu mahalli yarışların Siverek Kaymakamlığı tarafından düzenlendiği ve kupalar verildiğini, eskiden köklü yerleşik ailelerden birçoğunun yarış atı olduğu bu ailelerden aklına gelen bazılarının şunlar olduğu; Karahanlıların, Bucakların, Kadir Ağaların, Kırvaların yani birçok önde gelen ailelerin birçoğunun yarış atlarının var olduğunu dile getirmiştir. Babasının atların bakımı ve beslenmesi ile bizzat ilgilendiğini at için Mersin'den kamyonlarla melat (şeker pancarının posası) getirdiğini, çuvallarla havuç, kuzu üzüm alındığını ve babasının kendisi eczacı olduğu için çeşitli ilaç takviyeleri yaptığını dile getirirken bu yarışların bahar aylarında olduğunu yarışların o zaman şehir dışında olan Ayvanat ve Abdalağa civarında büyük sahalarda yapıldığı ve babası ile birlikte onlarda yarışlar öncesi atlara binip geziler yaptıklarını, babasının en çok sevdiği atının isminin Nura olduğunu ve hatta bu atın şehir dışından gelen bir kişinin ata binme bahanesiyle ata binip, atı çalmıştır. Sonrasında aramalara başlandığı ve atın bulunduğunu ve o kişinin tutuklandığı bir süre cezaevinde kaldığı ve daha sonra babasının bu kişiyi affettiğini bu kişinin her yıl tekrar babasını ziyarete geldiğini ifade ederken Nura'nın çalınmasının babasını çok üzdüğünü ve Nura bulunduğu zaman yerel gazetelere konu olduğu Ekrem Uğurlu' nun atı Nura bulundu diye yerel gazeteler haberler yapılmış, şeklinde ifade etmiştir. (KK5)



Çalınan at Nura(R. Özgültekin arşivi) Ekrem Uğurlu (İ. Halil Özbahçeci arşivi
Cumhurbaşkanlığı arşivlerinde geçen Cumhuriyet Bayramı kutlama programı metinlerde Siverek halkının at sevgi ve ilgisi ; “1937 tarihinde Başbakanlık Cumhuriyet Arşivinde yer alan bilgilere göre Siverek kazasında yapılan bayram hazırlıkları büyük bir coşkuyla gerçekleştirilmiştir. 28 Teşrinievvel akşamı Karakeçi ve Şekerli nahiyelerindeki atlılar kasabaya gelmişlerdir. Yaklaşık 200 atlı ellerinde bayraklarla düzgün bir şekilde halkevinin önünden selam vererek geçmişlerdir. Bir süre sonra Karakeçi, Çaylarbaşı, Dağbaşı Karacadağ ve Bucak köylerinden gelen atlılar, başlarında müdürleri ile birlikte aynı yönden yine düzgün bir şekilde halkevinin önünden geçmişlerdir. Atlı kabileler, halk tarafından kuvvetle alkışlanmıştır. 29 İlkteşrin sabahı Cumhuriyet Bayramı kutlama komitesi tarafından yapılan program gereğince esnaf bayraklar ile halk coşku ile öğrenciler şarkıları ile asker ve jandarma büyük bir neşe ile hükümet konağı civarındaki Cumhuriyet Meydanı'na gelmiştir. Hava yağışlı olduğu için kısa bir süre sonra halk dağılmıştır. Gece saat 8'de asker, kasaba atlıları, esnaf ve okulların iştiraki ile bir fener alayı, önde bandonun çaldığı marşlarla şehri dolaşmıştır” (Aydın, 2019: 1332). Yine aynı şekilde 1943 tarihindeki Başbakanlık Cumhuriyet arşivlerinde "Saat 14'te Cirit Meydanı'nda toplanılmasına ve nahiyelerden gelen atlılar tarafından cirit oyunları ve koşunun düzenlenmesine karar verilmiştir. Bunun içinde bayramdan bir iki gün önce alay komutanlığınca uygun bulunan ve nahiye müdürlerinden oluşan bir komite teşekkül ettirilmesi ve buna ait programın tespit edilerek koşu ve cirit oyunlarının düzenlenmesi uygun görülmüştür. Koşu ve ciritte verilecek ikramiyeler belediye tarafından temin edilmiştir.”(Aydın, 2019: 1927-1938). 1943 yılında yapılan kutlama programında bu şekilde yer bulmaktadır.



Siverek'te bir yarış atı ve jockeyi (Ramazan Özgültekin arşivi)

Siverek Cumhuriyet Halk Partisi Siverek Halkevi Yayınlarından Siverek Halkevi Dergisi'nin düzenlemiş olduğu at yarışında Yıldırım adlı yerli aygır birinci olmuş ve bu derginin 2. sayısında yayınlanmıştır.

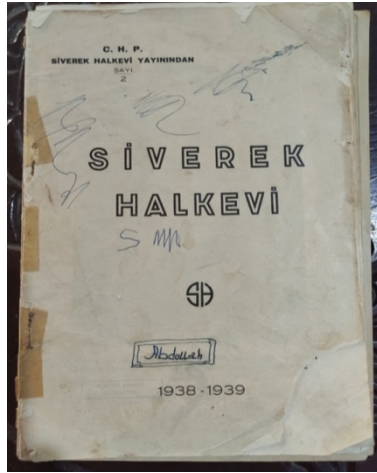

23-10-1938 de Evimiz tarafından tertip edilen at koşusunda sürette birinci gelen (Yıldırım) adlı yerli bir aygır

48

1938-1939 Evimiz tarafından düzenlenen at koşusun da birinci gelen Yıldırım ve jockeyi (Ramazan Özgültekin kişisel arşivi)

Türk Kültüründe Deve Güreşleri

Oysul Ata'nın, develerin koruyucu iyisi olarak kabul edilmesi; destanlarda deve sütünün bir şifa aracı olarak görülmesi; yemeklerden sonra edilen dualarda develer için de dilekte bulunulması; develerle ilgili pek çok atasözü, deyim ve bilmecenin varlığı; düğünlerde damadın deve arabasına, gelinin ise deveye bindirilmesi; kopuz gibi kutsal müzik aletlerinin yapımında deve derisinin kullanılması ve kutlu hayvanlardan biri sayılan devenin kurban olarak Tanrı'ya sunulması gibi pek çok örnek, devenin Türklerin kültürel hayatında ne kadar önemli bir yere sahip olduğunu göstermektedir (Ögel, 2002: 540-541).

Sibirya'da bulunan ve tarihi tam olarak ne zamana ait olduğu belli olmayan kaya resimlerinde birbiriyle dövüşen develerin resmedilmesi, deve güreşlerinin Türklerin yaşadığı coğrafyalarda oldukça eski dönemlerde de yapıldığını göstermektedir (Roux, 2005: 100-101) . “Deve güreşlerinin Türk tarihinde en az 4.000 yıllık geçmişi olduğu, Hakasya Cumhuriyeti'nde, Sulekskaya yakınlarında Margiana bulunan 4.000 yıllık taş bir tılsım üzerindeki çizim ile belgelenmiştir. Bunun yanı sıra, yine 2.500 yıllık bronz levhalar üzerine kazılmış deve güreşi çizimlerine rastlanmıştır. Minyatür ve karakalem çizim şeklinde bazı deve güreşleri ise günümüze kadar ulaşmıştır.” (Yılmaz ve Ertuğrul, 2015: 159).

Araştırmacılar, deve güreşlerinin eski zamanlarda niçin düzenlendiği ve hala günümüzde devam eden güreşlerin neden düzenlendiği ile ilgili net bir ilişki kurmanın ne kadar zor olduğuna dikkat çekmektedir. Altay bölgesinde yaşayan Türk toplulukları sahip oldukları develerin kızıştıkları zamlarda olabildiğince hızlı bir biçimde birbirlerine atlamaktan, saldırmaktan çekinmeyecek kıskançlık sergiledikleri bilinmektedir. Eski insanlar, develerin bu saldırganlık durumlarını dini bir ayin olarak değerlendirmişlerdir. Günümüzde Anadolu'da saldırganlık hallerine olan ilginin hala devam etmesi artık dini bir inanıştan daha çok, Türklerin sporcu bir ruha sahip olması ile ilişkilendirilmektedir (Roux, 2005: 184)

Türkiye'de güreştirilen develer “Tülü” diye isimlendirilen bir melezleme yoluyla oluşturulmuş bir türdür. Bu melezleme çift hörgüçlü erkek Asya (bacterian) devesi ile tek hörgüçlü dişi Afrika (dromedary) devesinin çiftleştirilmesi ile türetilmiştir. Bu melezlemeden doğan yavru erkek olursa “Tülü”, dişi olursa “Maya” denilmektedir. Bu melez ırk, hem babasından hem annesinden fiziksel anlamda daha güçlü ve cüsseli ve güçlü bir yapıya sahip olmaktadır. Bu melez tür diğer deve türlerine göre de daha “yakışıklı” veya “güzel” olmaktadır. Güreşler üzerinde yapılmış çok fazla çalışma bulunmamakta, deve güreşleri ile alakalı bu bilgiler yapılmış çalışmalarda yer almıştır (Kılıçkiran, 1987, Akar, 1994; Yakut, 2009, Çalışkan, 2010)

Siverek' te Devecilik Kùltürü ve Deve Güreşleri

Siverek' te deve yetiřtiricilięi tam olarak hangi yıllarda bařlandığı bilinmese de çok eskilere dayandığı söylenebilir. Öyle ki deve yetiřtiren aileler deveci lakabı ile halk arasında tanınmaktadır.



***Siverek' te deve yetiřtiricilięi yapan Zülfü Arpacık
(Hanım Ağırmatlı kişisel arřiv 2019)***

Siverek'te günümüzde deve yetiřtiricilięi yapan sadece bir kiři bulunmaktadır. Zülfü Arpacık, ile yapılan görüşmede "Ben devecilik işini babamdan öğrendim. Baba mesleęim, develere karşı ilgim ve merakım vardı. Mesleęimin zorlukları olmasına karşı sevirorum. Deve yetiřtiricisi Zülfü Arpacık, Siverek'te deve güreşleri yapıldığını hatırlamıyorum. Geçenlerde bende kendi develerimi güreřtirdim ama öylesine bu zaten onların çiftleşme dönemlerinde yařamış oldukları doğal bir durum. Biz babamla ilk bařtan beri deveyi etinden, sütünden, derisinden, yününden faydalanmak için ve taşımacılıkta, kullanıyorduk. Genellikle Çermik'ten odun taşıyor idik (KK7)." şeklinde ifade etmiştir.



Araştırmacı yazar Ramazan Özgültekin (Hanım Ağırmatlı kişisel Arşivi)

Siverek kültürü ile ilgili birçok kitabı bulunan araştırmacı yazar Ramazan Özgültekin ile yapılan görüşmede çocukluk yıllarında tanıklık ettiği deve güreşlerini şu ifadeler ile dile getirmiştir. "Daha önceki yıllarda insanlar yük taşımak bir yerden bir yere göç etmek için yük hayvanlarını kullanırlardı. Bu yük hayvanlarının içerisinde en güçlüleri develerdir. Bizim memlekette de develerle yük taşımacılığı vardı. Benim söylediğim 1960'lı yıllar ve öncesi köylerden meyve, sebze, odun, veyahut ev taşımada hatta çeyiz taşınmasında bile develerin kullanıldığını hatırlıyorum. Develer çok kindar hayvanlardır. Bizim evimiz Siverek'in Haliliye Mahallesinde idi orada bir komşumuz vardı devecilik yapıyordu. Evlerinin Sağında ve solunda deveciler vardı. Sol taraftaki deveci çocuktum hiç unutmuyorum. Devesini sopayla vurmuş vurmuş aradan biraz zaman geçtikten sonra bir gün evlerinin giriş kısmında develerin barındıkları yerde ahırları vardı 5-6 tane develeri bulunuyor idi. Develerin buldukları yeri geçip avluya oradan da oturdukları eve geçecekken adamın vurmuş olduğu deve adamın kafasını ağzına alıp kaldırıp sallamış zaten adam ufacık bir şeydi, kafasındaki deri hep soyulmuştu ama kopmamıştı. O dönemlerde hastaneler çok yaygın olmadığı için gitmemişti. Deriyi kaldırıp içinde sumak suyu koyuyorlardı. İğleştirdi adam bir şey olmadı. Eskiden Siverek' te deve ile çeşitli etkinliklerle güreşler yapıyorlardı. Hatta ben hatırlıyorum Siverek'in batı tarafında bulunan Gözelek Köyü yolunda beyaz mermerden yapılmış bir mezarın bulunduğu mevkide deve güreşleri boş bir tarlada yapılırdı. O boş tarlalara bizde giderdik ve uzak dururduk hayvanlardan, develerin sahipleri onları kızıştırırlardı. Kızıştırdıkları için de ağzlarının bir kenarından büyük büyük balonlar yaparlardı.

Artık onların ağzından mıdır nedir bilmiyorum büyük büyük balonlar yapıp lololololppp lolololopp şeklinde sesler çıkarırlardı. Sonradan o balonlar bembeyaz köpükler haline dönüşüyordu. Böyle olunca o zamanlarda tabi ben daha 9-10 yaşlarındaydım. Çocuk olduğumuz için korkuyorduk. 1951 doğumluyum, şuan 69 yaşındayım şu demek oluyor ki 1960 veya öncesi ve sonrası dönemleri kapsamaktaydı. O zamanlarda deve güreşleri yapılıyordu. Develerin güreşten önce bakımları yapılıyor, süsleniyordu güreşe hazırlanıyordu. Güreş develerinin çoğunda erkek develeri kullanılırdı. Diğer develer ise yük taşımada kullanılıyordu." Şeklinde ifade etmektedir (KK4).

Ramazan Ağırmatlı ile yapılan görüşmede Siverek'te devecilik kültürünü "Eskiden ulaşımın güç olduğu dönemlerde köyde yaşayan akrabalarımız köyde yetiştirdikleri ürünleri satmak için Siverek'e geliyorlardı. Bu ürünler arpa, buğday mercimek vb. tahıllar çok ve ağır olduğu için genellikle deve sırtlarına yükleyerek getiriyorlardı. Ulaşım zor olduğundan o zamanlarda akrabalarımız bu ürünleri satana kadar mecburen şehir merkezindeki akrabalarımızın ve bizim evimizde kalmak durumundaydılar. Yük getirdikleri develeri evimizin avlusunda bağlıyorduk. Bir defasında rahmetli babam ile deve 5-6 deve kiralayıp köyden buğday getirdik. Ben ve babam at sırtında arkamızda buğday yüklediğimiz develer ile evimize dönmüştük zor ve çetin bir yolculuktu. Bundan 50-55 yıl öncesine kadar kasaplarda çok fazla deve eti satılıyordu. Vaktiyle çok deve eti yedik, sütünü içtik. Hatta benim çocukluğumun ve gençliğimin geçtiği Hayriye Mahallesiindeki evimizin bulunduğu sokağımızı ismi bile Develi Sokak' tı. Bizim sokağın 100- 150 metre ilerisinde deve yetiştiriciliği ile uğraşan Deveci Reso yaşıyordu. Deve yetiştiriciliği yaptığı dolayı herkes onu bu lakap ile tanırdı. Deve güreşlerine ben kendim bizzat katılmadım ama deve güreşlerinin Siverek'in Abdalağa mevkinde boş bir arazide yapıldığı söyleniyordu. Deve güreşlerine meraklı olan arkadaşarımdan gidenler olmuştu (KK3)." şeklinde yorumlamıştır.

Siverek 'te yapılan deve güreşleri hakkında sahip olduğu bilgilerini ifade eden Hamit Bekiroğlu "Abdalağa'da Hasene Hase'in (Gülel Ailesi) tarlasında pamuk ekilen yerde at yarışları, cirit ve deve güreşleri orada yapılırdı. Develer o zaman Hüsene Paşa diye bir adam vardı. Onun 15 tane devesi vardı. Bu günkü tır filosu gibi düşünülebilir. Bu kişinin evi Orduevinin (Siverek'te halk arasında kullanılan bir bölgenin adı) sağlık ocağının bulunduğu yerdeydi. Siverek' te en fazla devesi olan kişilerden biriydi (KK1)."

Siverek'te yapılan deve güreşlerinin resmi bir niteliği yoktur. Halk arasında devesi olan kişiler bunu kendi aralarında eğlence olarak yapmaktaydılar. Deve güreşlerin yılın belli bir döneminde düzenlenmekteydi. Bu dönem develerin doğası gereği ortaya çıkan fizyolojik yapısı ile ilişkilidir. Kasım ayının sonlarına doğru başlar Mart ayı sonuna kadar süren bu dönem aslında, develerin çiftleşme için kızıştıkları dönemi göstermektedir. Bu dönem içerisinde erkek develer, doğal yapısı gereği bulunduğu ortamda kendisini sürü içerisinde liderlik mücadelesine girerek, bir üstünlük elde etme çabası içindir.

Yapılmış olan saha araştırmasında yapılan gözlem ve görüşmeler esnasında güreşme isteğinin develerin doğasını gereği güdülerinden kaynaklı olduğunu, kendiliğinden geliştiğini ve sonradan herhangi bir eğitim yoluyla öğretilmediğini göstermektedir.

Siverek' te deve güreşlerini belli bir kazanç amacı güdülerek yapılmamaktadır. Deve güreşinin özelliklerinden bazıları şunlardır. Belli bir dakika aralığında yapılmaktadır. Develer bu zaman aralığında birbirine bir üstünlük sağlayamazlarsa develer hakemler aracılığıyla birbirinden ayırmaktadır. Güreşlerde bahis, iddia vb durumlar söz konusu değildir. Develerin sahipleri ve güreş esnasında bulunan hakemler develerin acı çekmesini istememektedirler. Develerin güreş sırasında birbirlerine zarar vermemeleri ısırılmaları için develerin ağzı "ağız bağcı" tarafından güvenli bir biçimde güreş alanına çıkmadan önce "ağız bağı kontrolcüsü" tarafından da iyice bağlanıp kontrol edilmektedir.

At Yarışları ve Deve Güreşlerinden Dolaylı Olarak Etkilenen Diğer Meslek Dalları

Siverek'te devecilik ve at kültürünün iç içe olduğu diğer meslek dallarından keçecilik, kilim ve kolon dokuma, nalbantlık, semercilik vb. meslek dallarını icra eden ustalarla yapılan görüşmelerde cirit, at yarışları ve deve güreşleri hakkında bilgilerine başvurulmuş kendi mesleklerinde ne denli etkili oldukları kayıt altına alınmıştır.

Develerde kullanılan havutlar ve at eğerlerinde kullanılan ter keçelerinin yapımı hakkında Siverek' teki keçe ustası Şaban Karslı şu bilgileri aktarmaktadır: "Deve güreşleri yapıldığı zamanları çocuk olduğum için çok hatırlamıyorum sadece Karacadağ bölgesindeki köylere keçe yapmaya gittiğim zamanlarda oradaki göçerler (yörükler) yaptıklarına 1972-74 de görmüştüm. Ben görmedim duyduğuma göre Yörüklerden Beritan Aşireti, Kejan Aşireti, Karkulat Aşiretleri vardı bu aşiretler zamanında develer süslenir o şekilde güreştirildiği söylenirdi. Bu güreşler develerin deli oldukları bir zaman vardı o dönemde yarıştıyorlardı. Benim zamanımda deve yetiştiriciliği en fazla taşımacılık içindi. Bundan dolayı çok fazla havut için desensiz keçe yapmışımdır. Havudun altına keçeden astarını atıyorlardı. Keçe hayvanın incinmemesi için kullanılıyordu. Birde develerin üzerindeki yükleri örtmek içinde keçe yapıyordum. Bu keçe bir halı kalınlığında olurdu 2 metre uzunluğundaki keçenin içinden 3 yada 4 tane yıldız kesip çıkarıyorduk daha sonra sonra keçeyi komple kırmızıya boyatıyorduk içinden çıkarmış olduğumuz yıldızları tekrar yerine yerleştirip dikiyorduk o yıldızlar beyaz kalırdı. Göçerler yük taşıırken görünmesin ve de dış etkenlerden korunsun diye bu keçeyi talep ediyorlardı

(KK6)." şekilde yorumlamıştır.



Gürer Ailesinin Yapmış Olduğu Deve Süsleri (Begič arşivi)

Deve sahipleri develerinin daha güzel görünmesi için çeşitli süslemeler kullanırdı. Havut üzerini süslemişlerdir. Havut, yaklaşık 30-40 kg. ağırlığındadır. “Yük develerine 2-3 yaşlarında, güreş develerine 6-7 yaşlarında havut giydirilir. Havut giydirmeye bir ritüel halinde gerçekleşir. Davul zurna eşliğinde eş-dost, konu-komşu yemekler yenilir. İçkiler içilir ve kurban kesilir. Kesilen kurbanın kanı üzerinden havut giydirilen deve atlatılır (Begič, 2018: 68). Develerini havudunu süslemek için dokumadan yapmış oldukları ip takımları, renk renk işlenmiş kilimler, yular, keçe ve kolan, püsküller, ziller, çanlar, boncuklar gibi birçok eşyayı kimini kendi emeği ile dokumuş, örmüş kimini de bu işi yapan kişilerden temin etmiştir. Tarihin çok eski dönemlerinden günümüze kadar bu geleneksel yapı korunamamıştır.

Karacadağ ve Karakeçi bölgesinde bulunan göçerlerin develer ve atlar için keçi kılından ya da koyun yününden eğirerek hazırlamış oldukları ipliklerle yer tezgâhlarında dokunan yular, ip, kilim vb dokumalardır. Bazen bu kilimler ve ipler renkli olurken bazen de doğal yün renginde beyaz ve siyah renklerde yer tezgâhlarında dokumalardır. Bu dokumalar havut yapımında da kullanılmıştır.



Dokuma yapan kadınlar (Siverek Belediye arşivi)

Semerci ustası Mahmut Kasman ile yapılan görüşmede mesleğinin baba mesleği olduğunu devam ettirdiğini, kendisinin değil de babasının ve amcasının eskiden deve için havut at için eğer takımı yaptığını eskiden talebin çok olduğunu ama gittikçe bu talebin azalarak yok olduğunu şu anda atlar için nadir de olsa eğer yaptığını ama eskisi kadar rahat malzeme temini edemediğini bu malzemelerden keçe, dokuma kilim, ip, püskül vb. ürünler eskiden daha fazla idi bu kültürün yok olması ile talep olmayınca diğer ürünleri bulmakta güçleştiğini, şimdilerde bu dokuma kilimleri Adıyaman'dan temin ettiğini daha çok katır, eşek vb hayvanlar için semer yaptığını ifade etmiştir (KK2).



**Semerci ustası Mahmut Kasman semer yaparken ve el dokumaları
(Hanım Ağırmatlı kişisel arşivi 2019)**

Eskiden atların üzerine adına zin denilen bir tür at eğeri yapılıyordu. Kadınlar yün veya keçi kılından eğirmiş oldukları ipleri dokur sonrasında bu dokunan kumaşın üzerine ilmek ilmek işlemler yaparlar kenarlarına püsküller, örgüler, boncuklar yerleştirmişlerdir. Zin örtüler bayramlarda, törenlerde, etkinliklerde ve düğünlerde gelinlerin bindikleri atlara giydirirdi At kültürünün eski değerini yitirmesi nedeniyle zir dokuma süslemelerde eski güncelliğini yitirmiş teknolojiye yenik düşmüştür.

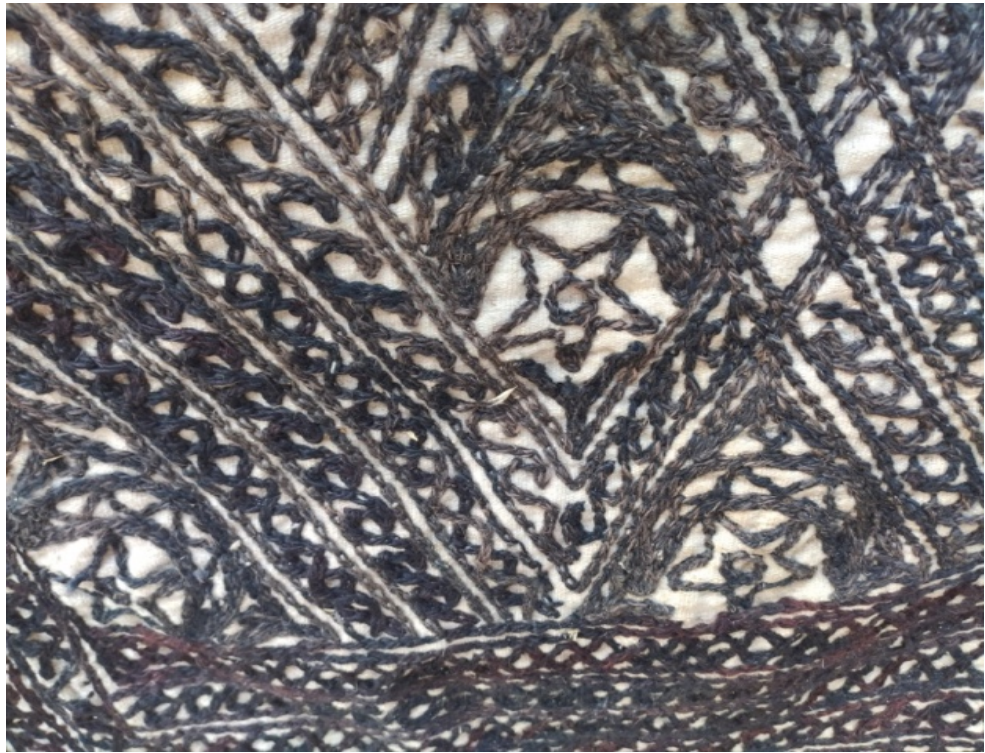

Siverek Kent Müzesin' de bulunan bir zin örneđi (Hanım Ağırmatlı kişisel arşivi 2019)

Sonuç

Urfa Siverek 'te geleneksel sporlarımızdan olan cirit oyunları ve at yarışları, Başbakanlık Cumhuriyet arşivlerinde bulunan kayıtlarda bayram kutlamalarında yapıldığı ve yarışlara halkın katılımının olduğu, çeşitli kupa ve hediyeler verildiği bulgularına rastlanmıştır.

Yapılan literatür taramasında Siverek' te yapılan deve güreşleri ile ilgili yeterli bilgi ve bulguya rastlanmamış olup yapılan çalışmaların çoğu Akdeniz ve Ege bölgesini kapsamaktadır.

At ve deve çevresinde oluşan kültürün azalması ile birlikte at ve deve süslemelerinde kullanılan keçe, dokuma, semer, nal vb el sanatı ürünü üreten keçecilik, dokumacılık, semercilik, nalbantlık vb. el sanatlarını da etkilenmektedir.

Geleneksel ata sporları unutulmaya yüz tutmuş kültürel değerlerimizdendir. At yarışı, cirit, deve güreşleri vb sporları gelecek kuşaklara tanıtılmalı ve sürdürülebilirliği sağlanmalıdır.

Kaynaklar

- AKAR, M. (1994), "Göçebe Türkmenlerde Deve Güreşi ve Sosyo-Kültürel Boyutu", I. Türk Halk Kültürü Araştırma Sonuçları Sempozyumu Bildirileri, II. Cilt Halk Edebiyatı: Halk Müziği, Oyun Tiyatro, Eğlence, Gelenek, Görenek, İnançlar, 22- 23 Aralık 1994, Ankara: Kültür Bakanlığı Yayınları.
- AYDIN, Nermin Zahide, (2019), "Urfa ve Çevresinde Cumhuriyet Bayramı Kutlamaları (1934-1943)", *Belgi Dergisi*, C.2, S.18,
- BEGİÇ, H., N. (2018). Türk Kültüründe Keçe ve Deve Donatılarında Kullanımı. (Ed. Devrim Ertürk - Süleyman Şanlı), *Yörük Kültürü Ve Zanaatları* (s. 61-76). Çizgi Kitabevi: Konya.
- ÇALIŞKAN, V. (2010), *Kültürel Bir Mirasın Coğrafyası, Selçuk Belediyesi Selçuk-Efes Kent Beleşi Yayınları-3.*
- ÇORUHLU, Yaşar (2006), *Türk Mitolojisinin Ana Hatları*, İstanbul: Kabalcı Yayınevi.
- EBERHARD, W. (1941); "Cin Kaynaklarına Göre Türklerde ve Komşularında Spor", *Ülkü Dergisi*, Ankara, s.17,22,43.
- ERSAN, M . (2006). Türkiye Selçuklularında Devlet Erkânının Eğlence Hayatı. *Tarih İncelemeleri Dergisi*, 21 (1), 73-106 .
- ERTUĞRUL, Mehmet, YILMAZ, Orhan, (2015). "Türk Kültüründe Deve Güreşleri". *Bitlis*
- GÜRER, S. (2010). XVII-XVIII VE XIX. Yüzyıllarda Fransız Seyahatnamelerinde Osmanlı Toplumunu (Doktora Tezi). Ankara Üniversitesi Sosyal Bilimler Enstitüsü: Ankara. İleği Yayınları-3.
- İNAN, A., (1982); *Manas Destanı*, BKMK Yayını, İstanbul, s.265.
- İŞEK, K.(1992); *Spor Yönetimi*, SBF Yay., Ankara, s.21-33.
- LİGETİ, B. (1988); *Bilinmeyen İç Asya*, Çev. Sadeddin Karatay, TTK, Yayınları, No:527, Ankara, s.43-49.
- JUAN, G.(1985); "Fueste Come Un Turce", *El Pais Semanel*, No:439, Madrid, s.20-26.
- KAFESOĞLU, İbrahim, (1995), *Türk Milli Kültürü*, İstanbul: Boğaziçi Yayınları. ,
- KAHRAMAN, A. (1999). Osmanlı Devleti"nde spor. Kemal Çiçek ve Cem Oğuz (Eds), *Osmanlı*, Ankara: Yeni Türkiye Yayınları, s.643-657.
- KARCIOĞLU, U. (2017). Türk Kültüründe Atın Önemi ve Ata Sporlarımızdan Cirit Oyunu. *Asnasay*, (2), 167-198.
- KILIÇKIRAN, M. N., (1987), "Ege'de Kış Turizminin Kurtarıcısı: Deve Güreşleri", III. Milletlerarası Türk Folklor Kongreleri Bildirileri, ss. 125-147, Ankara: Başbakanlık Basımevi.
- ÖGEL, Bahaeddin (2002). *Türk Mitolojisi II (Kaynaklar ve Açıklamaları ile Destanlar)*. Ankara: Türk Tarih Kurumu Yayınları.
- ÖZGÜLTEKİN, R. (2015). *A'dan Z'ye Siverek Ansiklopedisi*, Şanlıurfa: Elif Matbaası, s.336-337.
- RADLOFF, W. (1956); *Sibirya'dan*, Cev. Ahmet temir, TKAE Yayınları, No.5, Ankara, s.118.
- ROUX, Jean-Paul (2005). *Orta Asya'da Kutsal Bitkiler ve Hayvanlar*. İstanbul: Kabalcı Yayınevi.
- Şanlıurfa Kültür ve Turizm Rehberi. (2017). Şanlıurfa: Şanlıurfa Valiliği Yayınları, s.121
- TÜRKMEN, M., (1993); *Türk Kültüründe Atlı Sporlar Üzerine Bir Araştırma*, Yüksek Lisans Tezi, GUSBE, Ankara, s.37-41.
- YAKUT, İ. (2009), *Ege'nin Deve Güreşi Şenlikleri*, İzmir: İzmir Büyükşehir Belediyesi Kent Kitaplığı.

İnternet Kaynakları

<http://ervak.org.tr/IndD.asp?IndID=1&id=609>

Kaynak Kişiler

KK1: Hamit Bekirođlu, 08. Ekim 2019 tarihinde Mersin'de Yapılan görüşme.

KK2: Mahmut Kasman 05 Ekim 2019 tarihinde Siverek'te Yapılan görüşme.

KK3: Ramazan Ağırmatlı 16. Eylül 2019 tarihinde Siverek'te Yapılan görüşme.

KK4: Ramazan Özgültekin 10. Eylül 2019 tarihinde Siverek'te Yapılan görüşme.

KK5: Sadettin Uđurlu 8 Eylül 2019 tarihinde Siverek'te Yapılan görüşme.

KK6: Şaban Karşlı 03. Eylül 2019 tarihinde Siverek'te Yapılan görüşme.

KK7: Zülfü Arpacık 14. Ekim 2019 tarihinde Siverek'te Yapılan görüşme.

Ses kayıtları ve görseller Hanım Ağırmatlı arşividir.

TÜRK HALKLARININ GELENEKSEL SPOR OYUNLARINDAN CİRİT

Davut ATILGAN* - Ünal TÜRKÇAPAR** - Yalçın TÜKEL***

Özet

Geçmiş tarihlerden günümüze değin değışim geçiren, kaybolan veya yaşatılmakta olan geleneksel sporlar toplumdan topluma farklılık gösterebilmektedir. Bu çalışmada geleneksel sporlardan biri olan cirit sporunu tanıtmak ve cirit sporunun tarihsel akış süreci içerisindeki durumunu incelemek amaçlanmıştır. Türkler, barış zamanlarında atlarının ve askerlerinin fiziki olarak ve ruhen dinç ve sağlam kalmaları için birçok sporların yanında atlı cirit oyunlarını oynamışlardır. Cirit sporu, at biniciliğı, atlı okçuluk, avcılık, güreş, okçuluk gibi diğer geleneksel sporlardan birisidir. Genellikle törenlerde oynanan cirit, at üzerinde bir sopa kullanılarak oynanan meydan oyunudur. Sanayi ve endüstrinin geliştiğı, kentleşmenin arttığı yakın tarihlere kadar at, savaş ve barış zamanlarında önemli bir vasıta idi. Yakın tarihlere bakılacak olursa, son 30-40 yıldır atların yerini traktör ve otomobil gibi motorlu taşıtlar almıştır. Bu durum ise atla yapılan cirit oyunlarının bazı bölgelerde terkedilmesine neden olmuştur. Cirit oyunu, daha 40-50 yıl öncesine kadar yaygın bir oyun olduğu halde son yıllarda sadece Erzurum, Erzincan, Uşak, Bayburt, Ankara, Manisa ve Kars yörelerinde yaşamaya devam etmektedir. Geleneksel Spor Dalları Federasyonu Başkanlığı diğer ata sporlarını olduğu gibi cirit sporunu da yaşatmaya ve geliştirmeye çalışmaktadır.

Cirit ve diğer ata sporları, çeşitli örgütlenmelerle; gönüllülük esasına dayalı vakıflar, dernekler, birlikler gibi mahalle organizasyonları, kulüpler ve bir federasyona bağlı olarak faaliyet yürüten mahalli örgütlenmeler ile varlıklarını, faaliyetlerini sürdürme gelmişlerdir. Tarihsel süreç içerisinde bakıldığında geleneksel sporlara erkeklerin yanında kadın ve çocukların da katılım gösterdiği görülmüştür. Ancak kadınların katılımına yönelik organizasyonların yeterli düzeyde olmaması cinsiyet bakımından geleneksel sporlara katılımlarda farklılıkların olduğu sonucunu ortaya çıkarmıştır. Cirit sporunun yaşatılması ve gelişim göstererek devam ettirilmesi için ulusal düzeyde etkin otoritelerin bu sporu sahiplenmelerinin ve organizasyonlara destek vermelerinin gereklilik olduğu düşünülmektedir. Bu durumun ülkenin çeşitli platformlarda ve uluslararası arenada tanıtımına ve etkinliğine katkı sunacağı öngörülmektedir.

Anahtar Kelimeler: Türk, Cirit, At, Geleneksel Spor.

* Dr. Öğr. Üyesi, K. Sütçü İmam Üniversitesi Beden Eğitimi ve Spor Yüksekokulu, admkutay@gmail.com

** Doç. Dr. Ünal Türkçapar, Kırgızistan-Türkiye Manas Üniversitesi / K. Sütçü İmam Üniversitesi Beden Eğitimi ve Spor Yüksekokulu, turkcaparunal@hotmail.com

*** Dr. Öğr. Üyesi Yalçın Tükel, Necmettin Erbakan Üniversitesi Turizm Fakültesi Rekreasyon Y., ytukel@gmail.com

CİRİT FROM TRADITIONAL SPORTS GAMES OF TURKISH FOLKS

Abstract

Traditional sports that have undergone changes, disappeared or survived from past histories to the present can vary from society to society. In this study, it is aimed to introduce cirit sport which is one of the traditional sports and to examine the situation of cirit sport in the historical flow process. In peace times, the Turks played equestrian cirit games in order to keep their horses and soldiers physically and spiritually vigorous and intact. Cirit sport is one of the other traditional sports such as horse riding, equestrian archery, hunting, wrestling, archery. Cirit, usually played in ceremonies, is a challenge game played using a stick on the horse. Until industrial and industrial development and urbanization increased, horse was an important vehicle in times of war and peace. In recent history, horses have been replaced by motor vehicles such as tractors and automobiles for the last 30-40 years. This led to the abandonment of cirit games in some regions. Although the Cirit game was a common game until 40-50 years ago, it continues to live only in Erzurum, Erzincan, Usak, Bayburt, Ankara, Manisa and Kars regions in recent years. Traditional Sports Federation Presidency is trying to keep and improve cirit sports as well as other ancestral sports.

Cirit and other ancestral sports, with various organizations; neighborhood organizations such as foundations, associations and unions based on voluntary basis, clubs and local organizations operating under a federation have continued their existence and activities. In the historical process, it has been observed that traditional sports also involve men and women. However, the lack of adequate organizations for women's participation has led to the conclusion that there are differences in participation in traditional sports in terms of gender. It is believed that effective jurisdictional national authorities need to adopt this sport and support organizations in order to maintain and sustain the cirit sport. This situation is expected to contribute to the promotion and effectiveness of the country in various platforms and international arena.

Key Words: Turkish, Cirit, Horse, Traditional Sports.

Giriş

Spor oyunları tarih boyunca toplumlar üzerinde hep olumlu etkiler bırakmıştır. En basitinden toplumsal bütünlüğünün sağlanmasında bir vasıta olmuşlardır. Yahut spor müsabakalarına sadece izleyici olarak katılmak bile insanların günlük sıkıntılarından uzaklaşıp heyecan, zevk ve neşeyi bir arada yaşayabilmelerini mümkün kılmıştır. Zaman içerisinde Osmanlı İmparatorluğu'nda okullarda da bedensel etkinliklerin geliştirilmesine yönelik bazı çalışmalar yürütülmüş; acemi oğlanlarına doğrudan fiziki güç kazandıracak olan koşma, cirit atma, güreş ve atlama gibi idmanlar yaptırılmıştır. Bu şekilde eğitilip belirli bir beceri kazandırılan geleceğin ordu neferleri, öğrendiklerini hem bir sportif öge olarak bazı müsabaka ve eğlencelerde sergileme hem de savaş meydanlarında daha başarılı olma fırsatına sahip olmuşlardır (Dever ve İslam, 2015:58)

Geleneksel Türk sporları daha çok Panayırlar, Şenlikler, özel eğlence törenlerinde yapılarak, resmi veya halk tarafından gönüllü kişilerin organize edilerek ve yine halk tarafından kuşaklara aktarılarak günümüze taşınmıştır (Yıldıran, 1999). Türk milletini diğer milletlerden ayıran önemli unsurlardan bir tanesi Türk halk kültürüdür. Ayrıca kültürlerin yansımaları olarak tanımlayabileceğimiz gelenekler, tüm Türk toplulukları için ortak bir mirastır. Ortaklığın temelini ise, aynı dil ve tarihi paylaşan milletlerin aynı kökten yararlanmalarından kaynaklandığı söylenebilir (Kayhan, 2018). Türklerin söz konusu ortak miras yapısına ait spor ve benzeri bedensel faaliyetler Türk halk ve kültürünün önemli öğeleri arasındadır (Karahüseyinoğlu, 2008). Türk kültüründe mühim yer teşkil eden geleneksel oyunlar ve sporlar, Türklerin sosyal yapı ve yaşayışlarının her safhasında yer almıştır (Türkmen, 2017).

Türklerde spor, Türk'ün gücünü, çevikliğini, bedensel yetilerini gösteren milli kültür varlıklarından birisi olagelmiştir. Diğer Türk devletlerinde olduğu gibi Osmanlı Devleti'nde de güreş, avcılık, atıcılık, okçuluk, binicilik, kılıç, ağırlık kaldırma, gürz ve topuz kullanma, cirit, tepük gibi etkinlikler ön planda yer almaktadır. Yarışma biçiminde gerçekleştirilen güreş, binicilik, cirit ve okçuluk gibi sporlar daha sonraki yıllarda gelenekselleşmiş ve ata sporlarımız haline dönüşmüşlerdir Özellikle Osmanlı Devleti'nin ihtişamlı dönemlerinde güreş, atıcılık, binicilik (cündilik), avcılık, okçuluk ve cirit oyunları sarayın ve padişahın desteklediği sporlar olarak göze çarpmaktadır (Güven, 1999: 11).

Cündilik

Cüdi sözcüğü, Osmanlılarda hünerli, ata iyi binen, atını iyi yönlendiren, yetenekli kişilere verilen addır. 1359 senesinde Bursa'ya gelen Memluklu elçisi ve beraberindeki cüdidiler ile beraberinde getirdikleri cündilik kitabı Türkçe 'ye çevrildikten sonra bu sözcük dilimizde kullanılmaya başlanmıştır (Dingeç, 2011). Kahraman (1995)'a göre; cüdi, Osmanlı sarayında bir bölük veya koğuş adı olmamakla birlikte hünerli binicilerin sıfatı olarak tanımlanır. Ankara Savaşı'ndan (1402) sonra Amasya'ya çekilen Şehzade Mehmet Çelebi'nin kardeşini yenip, padişah olabilmesi için çevik kuvvete ihtiyaç olduğu görülerek biniciliğe önem verilmiştir. Bu dönemde Amasyalılarından oluşan atlı bölüğe Bamyacılar, Merzifonlulardan oluşan bölüğe de Lahanacılar denilmiştir (Kahraman, 1995).

Türklerde hayvanlara binmeyi öğrenme ve onu yönetme oldukça önemli olduğundan çocuklar daha küçük yaşlardan itibaren aileleri tarafından çocuklarının at üzerinde durmalarını öğrenmeleri için koç vb. hayvanlara bindirilerek deneyim kazanmaları sağlanırdı (Kafesoğlu, 1997). Binicilik, atı iyi durumda kullanma sanatıdır. Atı tam yerinde, sakin, zamanında, güven içinde ve olabildiğince az kuvvet harcayarak kullanma becerisi olarak da tanımlanabilir. Osmanlı ordusundaki atlı askerler de sipahi olarak bilinirdi (DPT, 1999).

Cüdi olmak isteyen acemi cüdi, cüdi alaylarından birini seçerek, Lahanacı veya Bamyacı gruplarına dahil olurdu. Acemi cüdinin eğitimi, cündibaşı'nın kendisine atadığı usta bir cüdi tarafından gerçekleşirdi. Cündilik eğitimi, Enderun'da verilir ve dersler Topkapı Sarayı içinde Kıztaşı mevkiinde, Gülhane'de, Beşiktaş Sarayı'nın çinili meydanında gerçekleşirdi. Eğitimin sonunda cüdidiler, ata çabuk ve çevik inip binmeyi, at üzerinde kılıç, ok ve tüfek kullanmayı öğrenmiş olurdu. Eğitimi tamamlanan cüdidiler, cüdi ağalarının onayı ile, üstat cüdi ünvanı olan keskinler sınıfına dahil olurlardı. Osmanlılarda cüdidiler 1. Enderun Cüdidileri 2. Sadrazam Cüdidileri 3. Mısır Cüdidileri 4. Bamyacı Cüdidiler şeklinde gruplara ayrılırlardı. Cündilik oyunları genellikle düğün, sünnet, bayram ve cülus törenlerinde oynanırdı. Bu oyunlar cirit dışında at üzerinde uzağa cirit atma, bir sırığa bağlanmış kabağı okla vurma veya keçeğe kılıç çalma şeklinde olurdu (Kuzucu, 2016).

Özellikle ata binildiği vakit ayakları koymak için eyerin iki tarafına kayışla asılan ve istenildiğinde uzatılıp kısaltılan, altı düz madeni halka olan üzengi at üzerinde durma konusunda biniciye güven duygusu verdiği gibi zemin olarak güçte verdiği için at üzerinde üzengisi olan binici üzengisiz olan biniciye karşı üstünlük kurar ve rakibine karşı avantaj sağlar (Dingeç, 2011). Atlar, aynı zamanda Osmanlı ahalisinin servetlerini gözler önüne seren bir gösteriş aracıdır. Bu özellikleriyle at ve koşumları bir gösteriş alametidir (Faroghi, 2010).

IX. asrın meşhur İslam müellifi Cahiz tarafından Türkler şöyle ifade edilmiştir: "Türk'ün silahı, hayvanı, koşum takımları ile ilgili her şeyi yanında bulundur. Öyle at sürer ki onun dışındakiler geride kalır ve Türk hızla koşan at üzerinde dört yana ok atar. Türk atını kendisi terbiye eder, yetiştirir, adını

söyleyince atı onu takip eder. Türk'ün ömrünün fazlası atı üzerinde geçer, Türk hem çoban hem seyis hem cambaz hem baytar hem süvaridir. Hülâsa bir Türk başlı başına bir millettir " (Kafesoğlu, 2001).

Cirit

Cirit, adını oynandığı alet olan ve çevgan denilen temrensiz (cirit ucu) mızraktan alır. Kelimenin aslı "kabuğu soyulmuş hurma ağacı dalı" anlamına gelen Arapça ceriddir. Cirit, binicilikte ve mızrak fırlatmada ustalık isteyen Orta Asya kökenli eski bir savaş oyunudur. Atlı ve yaya oynanan iki çeşidi varsa da en yaygını atlı olanıdır. Buna karşın saray avlularında nadiren de olsa yaya ciridi oynandığı bilinmektedir (Halıcı, 1993: 26-27). Cirit; insan, alet ve eşyanın, binilen hayvanla birlikte ahenkli bir bütünlük oluşturduğu bir oyun, bir idmandır. Bazen sayıları binlere ulaşan atlıların icra ettiği toplu idmanların en önemlisi, en dikkate değeri de denilebilir (Baykara, 2001: 212).

Tarihin eski çağlarında insan topluluklarının ulaşım ve savaş araçlarından olan atlar, günün şartlarına göre eğitilmiş savaşlar at ile yapılmış, barış zamanlarında da spor ve eğlence aracı olmuştur. Cirit, diğer adı ile Çevgan: Türklerin yüzyıllardan beri oynadıkları insanla aklın bütünleştiği, eski savaş kurallarının uygulandığı çok yönlü bir spordur. Orta Asya'da yasayan Türkler, barış zamanlarında at ve askerlerini zinde ve kuvvetli tutabilmek, insanları ruhsal ve fiziksel olarak eğitmek amacıyla atla cirit oynamışlardır. Atlı ciritte hiçbir spor müsabakasında bulunmayan rakibi bağışlama şeklinde bir davranış vardır. Bu yönüyle spor ve erdemın birlikte anıldığı asil bir yapıya sahiptir (Kahraman, 1995).

Cirit, bütün atlı sporlar gibi Orta Asya Türk kültüründen kaynaklanan bir oyundur. Cirit oyunları atlı cirit (süvari ciridi) ve yaya (menzil) ciridi olmak üzere iki kısma ayrılmaktadır (Gezder, 1998).

Yaya (Menzil) Ciriti

Osmanlı Devleti'nde cirit oyunu yiğitlik, cengâverlik oyunu olarak bilinirdi. Cirit, Osmanlı Devleti'nin en ücra köşelerinde oynanırdı. Osmanlı'da cirit oyunu çok sert oynanır ve her oyunda yaralanmalar olurdu. Fakat yiğitler bu yaralara aldırış etmez, nağra atarak oyuna devam ederlerdi. Yaralananlar acı duymanın tam aksine yaralandıkları için onur duyarlardı. Cirit oyununun içerisinde ölenler şehit sayılır ve ailesi de bundan şereflenerek gururlanırlardı (Zorba, 2014: 728; Bayraktar, 2013: 231).

Osmanlı imparatorluğu kurulduğundan itibaren atlı cirit kadar olmasa da menzil ciridi yapılmıştır. Menzil ciridi; belli bir noktadan ciridi en uzağa atma işidir. Yarışma şartları ve becerileri birbirine denk kişiler arasında yapılmıştır. Enderun mektebindeki küçük yaştaki iç oğlanları kendi aralarında, keskin cündilerde kendi aralarında yarıştırlardı (Gezder 1998).

Menzil ciridi atmada başarılı olmuş. Osmanlı Padişahların başında IV. Murad gelir. Sultan Murat eski saraydan bir menzil ciridi atıp Beyazıt camisinin minaresinin alemi üzerindeki kuşu vurmıştır. Bu iki yerin arası bir tir menzili yeridir. Bu kadar uzaklıktaki bir kuşun vurulması olayı büyük başarıdır. Bu başarıdan dolayı caminin minaresi dibinde bir adım boyunda beyaz mermer bir taş dikilmiştir (Kahraman 1995).

IV. Mehmet kendisini ava vermeden önce yaya ciridi atardı. 28 Ekim 1657 tarihinde Edirne' ye ilk gittiği zaman Yenisaray' da bu sporu yapmıştır. III. Selim 13 Haziran 1791 günü menzil ciridini bizzat yapmış, yaptırmış seyredenlere dahi ihsanda bulunmuştur. Yine Osmanlı padişahlarından II. Mahmut 12 Mart 1814' te Gülhane alanında menzil cirit atma yarışları yaptırmış, büyük ödülü köle İsmail Ağa almıştır (Kahraman 1995).

Osmanlı Padişahları yaptırdıkları her sarayın içinde ve ya yanında mutlaka bir de cirit oynamaya elverişli spor alanı yaptırmıştır. Edirne' deki Yenisarayın batı tarafındaki Saray Ovası'nın Alay Köşkü önü, Tunca kenarındaki Şikar Kapısı ile Değirmen Köprüsü arası, Ada içinde Kabak Meydanı, sarayın içinde Demirkapı ile Arz Odası ve Cihannüma Kasrı arasındaki Kum Meydanı cirit oynanan meydanlardı. İstanbul'daki Eski Sarayın dış bahçesinin Beyazıt camii tarafı cirit için ayrılmıştı. Bu alanların bitişiğinde de padişahın oyunu rahatça seyredebilmesi için birer köşk bulunurdu. Topkapı Sarayının içerisinde ise iki alanda cirit oynanırdı. Bunlardan büyüğü ve en çok kullanılanı Marmara Denizi tarafındaki Kabak Meydanı, diğeri de halen Arkeoloji Müzesi'nin bulunduğu yerde ve Çinili Köşk ile Ağalar kapısı arasındaki Ağa Bahçesidir (Gezder 1998).

Top Kapı Sarayı'nın dışındaki cirit oynanan meydanlar şunlardır; Beşiktaş Sarayı'nın bitişiğindeki Çinili Köşk Meydanı, Karaağaç Bahçesi, Bahariye, Davut Paşa Bahçesi, Sa'dabad Sarayı yanında özel suretle cirit için yaptırılmış alanlar (Kahraman 1995).

Atlı Cirit

Atlı ciridin Anadolu-Türk menşeli bir spor (oyun) olduğu araştırmacılar tarafından savunulmaktadır. Ancak, tam olarak hangi dönemde, hangi tarihlerde başladığı konusunda herhangi bir görüş birliğine varmak zor görünmektedir. "Bazı tarihçilere göre cirit, önce Selçuklular, bilahare Memlûklular (Mısır'da kurulan Memlûk Türk Devleti) ve Osmanlılarda başlamış ve Osmanlılarda zirveye çıkmıştır. Bazı tarihçilere göre ise bu spor önce Orta Asya'da başlamıştır" (Güleç, 1996)

Diğer araştırmacılara göre ise atlı cirit sporunun Türkler tarafından icra edilmesinin başlangıcıyla ilgili olarak birbirinden farklı tarihler verildiği görülmektedir. Ancak ortak söylem bu sporun Hunlar zamanından beri bilindiği ve oynandığı yönündedir. Oluşumunun temelinde ise atlı-göçebe kültürü yatmaktadır. "İhtimal ki, o dönemde var olan okun yerini cirit; yayın yerini de el almıştır. Değişmeyen yalnızca attır. Zaman ve mekâna göre değişen şartlar, atlı-göçebe dönemdeki savaşların seyirlik oyun haline gelmesinde etkili olmuştur. Bu dönemde Türklerin sürekli hazır olmak gayesi ile savaş eğitimlerini cirit oynayarak yaptıkları düşünülmektedir" (Çınar, 1995).

Türkler sporla iç içe yaşadıkları İslamiyet öncesi dönemlerinden sonra İslamiyet'i kabul etmeleriyle beraber İslamiyet'in de sporu teşvik ettiği düşünüldüğünde aynı alışkanlıklarına yine devam ettirmişlerdir. Türk ulusu, toplu yaşadığı her köy ve kasabada düz, çimenlik veya kumsal bir bölgeyi güreş ve cirit alanı olarak kullanmış ve korumuştur. Erzurum, Edirne, Amasya, Bursa, Sivas, Gelibolu, Manisa, Kahire, Sam, Bağdat, Selanik, Konya, Kayseri, Belgrat, Sofya gibi büyük ve önemli şehirlerdeki alanlar genellikle güreş, atlı sporlar, ok atışları ve çeşitli törenler için kullanılmıştır. Bu durum İslamiyet'ten önce Türk devletleri için nasıl geçerliyse İslamiyet'ten sonra da Türk devletleri içinde geçerli olmuştur (Kahraman 1989: 27).

Türklerde atlı cirit oyununun Orhan Gazi zamanından beri oynanmakta olduğu belirtilmektedir. Osmanlı İmparatorluğu'nun ikinci hükümdarı Orhan Gazi, Bursa'yı aldığı zaman, buradaki Balıklı köyü ile Atçılar meydanı arasındaki sahayı koşu ve cirit meydanı olarak vakfettiği, o tarihlerde de bu meydanda her Cuma günü at yarışları ve cirit gibi atlı oyunlar tertip etmişlerdir (Gezder, 1991: 9). Mısır'da Memlûklular zamanında "Harhari" türü atlı cirit oynanmaktaydı. Mısır'a atanan valilerin o bölgede atlı ciridin yaygınlaşmasında önemli rolü bulunmaktadır (Kahraman 1995: 500)

Eski Türklerde görülen "atla bütünleşme", Osmanlı Türklerinde de sürmüştür. At, Osmanlı Türklerinde onur, saygı ve sevgi unsuru olarak kabul edilen bir yoldaş olmuştur. Bunlarla başarıdan başarıya koşmuşlar; üç kıta üzerinde egemenliklerini sürdürmüşlerdir (Web 2, 2018). Tarihin eski çağlarında insan topluluklarının ulaşım ve savaş vasıtalarından olan at sürüler halinde beslenmiş, günün şartlarına göre eğitilmiş savaş zamanlarında savaş vasıtası, sulh zamanlarında da spor ve eğlence vasıtası olmuştur. Savaşı spor haline getiren,

sporu en güzel eğitim aracı bilen Türk kahramanlarının çağlar boyu kazandıkları zaferlerde canları kadar aziz bildikleri atlarının büyük hissesi vardır. Temelinde barındırdığı doğa ve hayvan sevgisi sayesinde bir yaşam biçimi olan binicilik, bireyin yeryüzünün en soylu varlıklarından biri olan at ile birbirlerini tanıyarak, etkileyerek ve nihayetinde tamamlayarak oluşturdukları uyumu, kendilerini izleyenlere en estetik biçimde sundukları bir sanat olarak tarif edilebilir (Ünver, 2003, 1).

Atlı Cirit oyununda sporcu karşı takıma kurallar içerisinde uzak mesafeden cirit atıp yaralanmasına sebep olabilir. Fakat rakibe aşırı yaklaşıldığında ve sıkıştırıldığında ise bağışlanıp başka bir sporcuya hamle yapılır. Oyun içerisinde her türlü sertliğe ve yaralanmalara rağmen oyun bitince kardeşlik yine eskisi gibi devam eder. Böylece cirit oyunu, sporcuya nefsine hâkim olmayı öğretmekte ve büyük bir savaşçı olarak eğitmektedir. İşte yakalayıp bağışlama ve kin tutmama Türk milletinin en büyük özelliklerindedir. (Güleç 1996: 17; Sümer 1983: 1-2).

At üzerinde oynanan, oyuncunun mızrağını (cirit) atını sürerken rakibine doğru isabetli bir şekilde fırlatması ve hızla uzaklaşması gerekmektedir. Aynı zamanda rakibininse bu mızraktan (cirit) korunması ve yakalamaya çalışması ile muharebe anında bineğine ve kendisine hakim olması asıl amaçtır. Türkler bu sporu Orta Asya'dan günümüze kadar taşımışlardır. Osmanlılarda yabancı devlet adamlarını karşılarken ve şenliklerde oynanan bir spor dalıdır. Osmanlı devletinde vezirler, sadrazamlar ve illerdeki valilerin kapı askerleri arasında ciridi çok iyi oynayanlar vardı. Ordu Rumeli yakasında savaşa gidecekse Edirne'de, Anadolu yakasında savaşa gidecekse Konya, Sivas veya Halep'te toplanır hazırlığını yapardı. Bu süreç içerisinde valilerin askerleri toplanır cirit oynarlardı (Güven, 1999).

Oyun; ciritlerini ellerine alıp atlarına binen sporcuların (veya düğünlerde kız tarafıyla erkek tarafı arasında) iki ayrı takım halinde organize olarak sahadaki yerlerini almaları şeklinde oynanır. Oyuna başlayacak olan takımın ciritbazlarından birisi atıyla karşı takıma doğru gider ve ciridini fırlatır. Kendisine cirit fırlatılan oyuncu, bazen tek başına bazen de birkaç takım arkadaşıyla birlikte ciridi fırlatan atlıyı takip etmeye başlar. Amaç, ciridi fırlatanın kendi takımına ulaşmadan, ciridin fırlatıldığı oyuncu tarafından ciritle vurulması veya yakalanarak bağışlanmasıdır. Şayet bu eylemlerden birisi gerçekleşmezse bu kez takipçi kendisine yapıldığı gibi ciridini karşı takımdan birine fırlattıktan sonra kaçmaya başlar. Oyun bu şekilde taraflar yenişene veya belirlenen süre dolana kadar devam edip gider (Yüksel vd., 2018: 148).

Atlı cirit sporunda hiçbir branşta olmayan rakibi bağışlama, affetme vardır. Rakibinin önünü kesip ona vurmamak varken onu affeder ve vurmaz böylece puan kazanır. Bu yönüyle asil bir oyun yapısına sahiptir. Oyun alanı at meydanlarıdır. Cuma namazlarından sonra bu alanları yüzlerce atlı sporcu doldurur ve cirit oynarlardı. Topkapı sarayında saray halkı oynarken padişahla oyuna katılırdı. Sultan 2. Murad Osmanlı tarihindeki ilk spor takımlarını ciritle başlatmış,

Amasya'nın bamyası Merzifon'un lahanası ünlü olduğu için bu isimleri vermiştir. Bamyacılar ve Lahanacılar olarak iki takıma ayrılıp müsabakalar yapılırdı. Cüncü denilen yetenekli binicilerden oluşan iki takım padişahın önünde gösteri amaçlı karşı karşıya gelir, önce mehter müziği eşliğinde cirit atmadan geçiş yaparlar daha sonra cirit oynamaya başlarlardı. Topkapı sarayının harem kısmında lahana ve bamyaların işlendiği 18. Yüzyıl sonu ve 19. Yüzyıl başı tarzıyla duvar resmi bulunmaktadır (İrepoğlu, 2012: 132).



Atlı cirit oyunlarından resimler

Cirit Sporunun Oynanışı

Cirit, bir diđer deyimle avgan, Trklerin yzyıllardan beri oynadıkları bir ata oyunudur. Trkler, Orta Asya'dan Anadolu'ya bu atlı oyunu da doludizgin beraberlerinde getirmişlerdir. Trkler için at, mukaddes ve vazgeçilmez bir unsurdur. At sırtında doğar, at sırtında büyr, at sırtında savaşır, at sırtında ölürlerdı. At süt kırmız Trklerin yegâne içkisi idi. Cirit Oyunu, Trklerin en büyük tören ve sportif oyunu idi. Daha sonra 16. yüzyılda Osmanlı Trkleri tarafından bir Savaş Oyunu olarak kabul edildi. 19. yüzyılda bütün Osmanlı ülkesi ve saraylarının en büyük gösteri sporu ve oyunu oldu. Cirit, aynı zaman tehlikeli bir oyun olduğundan 1826 yılında II. Mahmut tarafından yasak edildi. Fakat daha sonra yine Osmanlı Ülkesinin başta gelen meydan ve savaş oyunu olarak her tarafa yayıldı (Güven 1992).

Cirit Oyununda iki takım bulunur. Bu takımlar 70 ila 120 metre genişliğindeki bir alanda karşılıklı olarak alanın en gerisinde 6'şar, 8'er veya 12'şer kişi olarak dizilirler. Ciritçiler bölgesel giyimleriyle atlarına biner. Sağ ellerine atacakları ilk ciriti, diđer ellerine de yedek ve yetecek miktarda cirit alırlar. İki tarafın birinden bir atlı öne fırlar, karşı dizinin önüne 30-40 metre kadar yaklaşır. Karşı tarafın oyuncularından birisinin adını seslenerek meydana davet eder. Sağ elindeki ciriti ona doğru savurur, sonra geri döner, atını kendi dizisine doğru mahmuzlar. Karşı tarafın davet edilen oyuncusu hızla onu takip eder, elindeki ciriti geri dönp kaçan karşı taraf elemanına fırlatır. Bu kez ilk oyuncunun çıktığı sıradan diđer bir ciritçi onu karşılar. İkinci diziden çıkan, sırasındaki yerini almak için süratle yerine dönmeye çalışır. Bu defa rakibi onu kovalar ve ciritini atar.

Oyun böylece sürer. Cirit isabet ettiren ciritçi takımına bir sayı kazandırır. Eđer ciritçi attığı çavganı rakibine değıl de ata isabet ettirmişse bir sayı kaybeder. Ciritçi karşı taraf oyuncusundan kendisini sakınmak için çeşitli hareketler yapar, atın sağına soluna, karnının altına, boynuna aęar. Bazı ciritçiler rakibi kaçıp dizisine ulaşana kadar üç-dört cirit savurarak isabet ettirmek suretiyle sayı toplar. Bu arada başına, gözüne, kulağına cirit isabet eden bazı oyuncuların yaralandığı olur. Bu türlü isabetler neticesinde ölenlerin olduğu bile vakidir. Bu durumda ölen, er meydanında ölmüş sayılır, yakınları şikayetçi ve davacı olmaz. Babaları ölen çocuklarıyla öğünürler.

Öte yandan cirit oyununda ölüm olmaması için, daha evvelleri hurma ve meşe ağacından 70-100 santim uzunluğunda, 2-3 cm. kutrunda yapılan ciritler, daha sonraları kavak ağacından yapılmaya başlanmıştır. Sopaların uçları silindirik şeklinde kesilerek yuvarlatılır. Kabukları yontulur. Bu isabet halinde bir yara açılmasını ve ölüm tehlikesini yok etmek için alınan bir tedbirdir. Seyredenler ciritçileri ve atları teşvik için çeşitli şekilde bağırır, onları heyecana getirirler. Ciritçiler arasında birbirine hasım olanlar varsa, bunların karşı tarafta yer almamasına dikkat edilir, aynı dizi içine dahil edilirler. Gençler büyüklerinin bu görüşüne boyun eđer. Büyükler de bu töreye uyarlar. Eski ciritçilerden bir kurul,

oyunun sonucunu ilân eder. Cirit sona erince, cirit oyununu düzenleyenler başarılı olanlara ödüller, ziyafetler verir (Güven 1992).

Her yıl Ertuğrul Gazi Törenleri dolayısıyla eylül aylarının ikinci Pazar günleri Söğüt'te, çeşitli şenlikler vesilesiyle de Erzurum, Kars ve Bayburt dolaylarında oynanmaktadır. 1972 yılı eylül ayında Konya Turizm Derneği'nin teşebbüsüyle Konya'da bir Cirit Oyunları Şenliği düzenlenmiş, bu şenliğe Erzurum ve Bayburt Cirit Takımları katılmış ve büyük başarı sağlanmıştır. Cirit Oyunu Konya'da yeniden geleneksel olarak canlandırılmaya çalışılmaktadır.

Cirit Oyunu Alpaslan'la beraber Anadolu'ya girmiş daha sonra Avrupa'ya ve Arabistan ülkelerine sıçramıştır. 17. yüzyılda Fransa'da, Almanya'da ve diğer ülkelerde de Cirit Oyunu yayılmıştır. Konya Turizm Derneği'nin 1972 Eylül ayında düzenlediği Cirit Oyunları Şenliği dikkatleri tekrar bu ulusal sportif savaş oyunumuzun üstüne çekmiş bulunmaktadır. Bütün yurttaki ilgi görmesi ve canlanması bu tür oyunlarımız için bir kazanç olacaktır (Toros 2015).

Günümüzde Cirit Sporunun Oynanışı

Cirit Oyunu'nda iki takım bulunur. Bu takımlar karşılıklı olarak alanın en gerisinde aralarında 100 m bırakarak karşılıklı dizilirler. Ciritçiler bölgesel giyimleriyle atlarına binerler. Sağ ellerine atacakları ilk ciriti, diğer ellerine de yedek ve kamçı alırlar (Koçan, 2007).

Hakem oyuna başlama işaretini verir. Bu takımdaki atlılardan biri atını sürerek karşı dizinin önüne 30-40 metre kadar yaklaşır, karşıdakilerden birinin adını seslenir bundan sonra oyun başlamış olur. Alay durağındaki rakip takım oyuncularından birine sağ elindeki ciriti savurur, sonra geri döner, atını kendi dizisine doğru sürer. Karşı tarafın oyuncusu hızla onu takip eder, elindeki ciriti geri dönüp kaçan karşı taraf elemanına fırlatır. Bu kez ilk oyuncunun çıktığı sıradan diğer bir ciritçi onu karşılar. İkinci diziden çıkan, sırasındaki yerini almak için süratle yerine dönmeye çalışır. Bu defa rakibi onu kovalar ve ciritini atar. Rakibine cirit vuran veya vurma pozisyonuna girerek ciritini atmayıp bağışlayan, rakip oyuncunun attığı ciriti tutan sporcuya puan verilir (Koçan, 2007).

Ciritin ata isabet etmesi halinde ciriti atan oyuncu oyun dışı kalır bu yüzden atlılar kendilerine atılan ciritten kurtulmak için at üzerinde çeşitli taktikler (eğer boşaltma) uygularlar. Bütün oyuncuların ellerindeki ciriti atmalarından sonra en fazla puan alan galip takım ilan edilir. Günümüzde cirit modernize olmuş ve artık resmi bir spor dalı haline gelmiştir (Yalman, 1977).

Sonuç ve Öneriler

Günümüz dünyasında teknoloji ve diğer sektörlerdeki gelişmelerin etkisiyle önemini yitirmeye başlayan ata sporu atlı ciritin eski Türk devletlerinde ve Osmanlı devleti döneminde yaygın bir şekilde icra edildiği ulaşılabilen kaynak taramasından anlaşılmaktadır. Bu spor, seyir zevki yanında savaşa hazırlık, ata binme becerisi, çeviklik kazanma gibi kazanımlar açısından önem arz etmiştir.

Osmanlı padişahlarından bazıları cirit sporunu organize ettirmiş ve katılımcılara çeşitli ödüller dağıtarak sporun süreklilik göstermesine önemli

katkılar sunmuşlardır. Günümüzde de yöneticilerin cirit müsabakalarına gerek maddi gerekse katılım desteğini sağlamaları halinde bu ata sporunun hak ettiği yere ulaşacağı öngörülmektedir.

Cirit çalışmalarına uygun alanların oluşturulması; özellikle Beden Eğitimi ve Spor Yüksek Okulları ile Spor Bilimleri Fakültelerine kampüs alanları uygun olan üniversitelerce destek sağlanarak saha tahsis edilmesi. Bu sahalarda ders kapsamında ve önemli günlerde düzenlenen şenliklerde cirit sporunun icra edilmesine fırsatlar sağlanarak bu sporun yaşatılmasına önemli katkılar sunulabilir.

Sonuç olarak Türk halklarında hayatın bir parçası haline bürünmüş at kültürü teknolojik üretimlerin ortaya çıkmasıyla ve teknolojinin kullanılmasıyla ilgi odağı olmaktan uzaklaşmıştır. Ancak günümüzde ata binmenin özgüven kazanmada ve bazı hastalıkların tedavisinde rehabilite etkisi olduğunun kabul görmesiyle ata binmenin yeniden önem kazandığı ifade edilebilir. Bu önem kazanmadan hareketle, bu durum, fırsatları değerlendirme bakımından ata binme ve cirit sporunun yaygınlaşmasında ivme kazanmaya doğru kanalize edilebilir.

Kaynaklar

- 1- Batraktar, G. (2013). "Türk Spor Kültüründe Çevgan", 2. Uluslararası Bilim Kültür ve Spor Kongresi.
- 2- Baykara, T. (2001). Türk Kültür Tarihine Bakışlar, Atatürk Kültür Merkez Yay., Ankara.
- 3- Çınar, A. A. (1995). Türklerde At ve Atçılık. Ankara: Kültür Bak. Yay..
- 4- Dever, A., İslam, A. (2015). "Tarihsel Süreç İçerisinde Türk Kültüründe Spor Algısı", Manas Sosyal Araştırmalar Dergisi, 4(5), 46- 61.
- 5- Dingeç, E. (2011). "Osmanlı Sarayı'nda Cirit Alayları: Lahanacılar ve Bamyacılar." Millî Folklor, 23 (89).
- 6- Gezder, N. (1998). Geleneksel Sporlarımızdan Ata Sporuna Cirit. Erzurum: Eser Ofset.
- 7- Güleç, Ertuğrul. Atlı Cirit. Ankara: 1966. Kahraman, Atıf. Osmanlı Devleti'nde Spor. Ankara: Kültür Bakanlığı Yayını, 1995.
- 8- Güven, Ö. (1999). Türklerde Spor Kültürü. Ankara: Atatürk Kültür Merkezi Başkanlığı Yayınları.
- 9- Halıcı, F. (1993). "Çevgân", TDV. İA, c. VIII, İstanbul 1993.
- 10- İrepoğlu, G. (2012). Osmanlı Sanatında Sporun İzlenimleri. İ. Yıldırım, & T. Gültekin içinde, Anadolu Uygarlıklarında Spor (s. 132). Ankara: Spor Yayınevi ve Kitapevi.
- 11- Kahraman, A. (1995). Osmanlı Devleti'nde Spor. Ankara: Kültür Bakanlığı Yayını.
- 12- Kafesoğlu, İ. (1997). Türk milli kültürü. Ankara: Ötüken Yayınevi.
- 13- Kafesoğlu, İ. (2001). Türk Tarihi-Giriş. Türk Dünyası El Kitabı Birinci Cilt, TKAE Yay. Üçüncü Bs., Ankara-2001.

- 14- Kahraman, A. (1995). Osmanlı Devleti'nde Spor. 441, Ankara: T.C. Kültür Bakanlığı Başvuru Eserleri.
- 15- Kahraman, A. (1995). Osmanlı Devleti'nde Spor. 441, Ankara: T.C. Kültür Bakanlığı Başvuru Eserleri.
- 16- Karahüseyinoğlu, M.F. (2008). e-Journal of New World Sciences Academy, 3, 2.
- 17- Koçan, N. (2007). Geleneksel Sporlarımızdan Ciritin Rekreasyon Amacı İle Günümüze Uyarlanması. Spor Yönetimi ve Bilgi Teknolojileri, 2 (1), 31-39.
- 18- Kuzucu, K. (2016). "İstanbul'un Spor Kültürüne Tarihsel Bakış." 1453 İstanbul Kültür ve Sanat Dergisi, 25: 13.
- 19- Özbay, G. (1992). Türklerde Spor Kültürü, Ankara, s. 31-33.
- 20- Sümer, F. (1983). Türklerde Atçılık ve Binicilik. İstanbul: Türk Dünyası Araştırmaları Vakfı.
- 21- Yalman, A.R., (1977). Cenupta Türkmen Oymakları, II. Kültür Bakanlığı Yayınları Sy. 256, Ankara.
- 22- Yıldırım, İ., (1999). Geleneksel Yağlı Güreşlerin, Kültürel, Yapısal ve Bilimsel Açından Modern Minder Güreşleriyle Farklılıklarının Değerlendirilmesi, Gazi Beden Eğitimi ve Spor Bilimleri Dergisi, 2, 43-58.
- 23- Yüksel, A., Gül, M., ve Güven, O. (2018). "Padişah Cirit Bindi! (Cirit sporunu icra eden ve destekleyen Osmanlı Sultanları)." Spor Bilimleri Araştırmaları Dergisi, 3(1), 145-163.
- 24- Zorba, H. A. (2014). Evliya Çelebi seyahatnamesine göre Osmanlı İmparatorluğu'nda spor. International Journal of Science Culture and Sport (IntJSCS), 2 (5), 721-732.
- 25- Kerem, T. (2015). Türkiye Cumhuriyeti Spor Tarihi. Ankara.

ANTİKİTEDEN MODERN OLİMPİYATLARA BOCCE SPORUNUN TARİHSEL GELİŞİMİ

Mutlu TÜRKMEN*

Öz

Bocce sporu tarihi binlerce yıl öncesine uzanan antik oyunlardan bir tanesidir. Eski Mısır ve Anadolu'da ilk kayıtları bulunan sporun Yunan ve Roma İmparatorluğu eliyle Avrupa kıtasına geçtiği ve burada da çeşitli bölgelerde farklı ölçülerde ve niteliklerde toplanarak ve sahalarda oynanarak yaygınlık kazandığı bilinmektedir. Çeşitli dönemlerde yasaklamalarla birlikte yaygınlığı kısıtlansa da oyun varlığını sürdürmüş, pek çok olimpiik spor disiplini gibi 19. yüzyıl sonlarından itibaren farklı disiplinleri standartlaştırarak uluslararası örgütleri oluşturulmuştur. Bu disiplinlerin üst yönetim çatısı olarak 1985 yılında kurulan Confederation Mondiale Sport Boules (CMSB) ise 1986 yılında Uluslararası Olimpiyat Komitesi'nin tanıdığı teşkilatlar arasına girmiştir. Bu araştırmada tarihsel perspektifte Bocce'nin spora dönüşmesi, Türkiye'deki gelişimi ve 2024 Paris Olimpiyat Oyunları için adaylık süreci ele alınmıştır.

1. Tanımlar

Bocce İtalyanca bir kelime olup, Fransızca karşılığı *Boule*, İngilizce karşılığı ise *Bowls*'tur. İtalya'da Bocce kelimesi Raffa, Boule (Volo) ve Petanque oyun sistemlerinin her üçünü de ifade etmek üzere kullanılmaktadır. Fransa'da Boule sporuna başlangıçta *Lyonnaise* (liyonez) denilirken, son zamanlarda bu kelime coğrafi bir bölgeyle (Lyon bölgesi) sınırlı olması nedeniyle kullanımdan kalkmıştır. Yerel olarak *Lyonnaise* kelimesi kullanılmaya devam edilse de uluslararası alanda Boule kelimesi benimsenmiştir. İtalyanlar ise her iki kelime yerine, Volo kelimesini kullanmaya devam etmektedir (Türkmen, 2007).

Bu oyunlarda kullanılan küçük çaplı top, Fransızca 'but', İtalyanca 'pallino' ve İngilizce 'jack' olarak, Türkçede ise yeni çıkarılan yönetmeliklerde *misket* olarak tanımlanmaktadır. Türkçeleştirme için Bocce kelimesi yerine, *Bilye* veya *Misket* Sporları demeyi düşünmenin yanında her iki kavramın da yine yabancı kökenli olduğu göz önünde tutulduğundan tercih edilmemiştir. Bilye, İtalyanca 'biglia', misket ise Fransızca 'mousquet' kelimesinden gelmektedir. Petanque aynen kullanılmaya devam edilmekle birlikte, Türkçe okunduğu gibi 'Petank' olarak yazılması benimsenmiştir. Görünen o ki, bilye ve misket nasıl günlük konuşma dilimizin bir parçası haline geldiyse, kısa süre içerisinde Bocce, Boule ve Petank kelimeleri de herkesçe bilinen ve kullanılan kelimeler olacaktır (Türkmen, 2007; Uçmaz, 2010).

* Bayburt Üniversitesi, Beden Eğitimi ve Spor Yüksekokulu; Uluslararası Bocce Konfederasyonu (CBI) Başkanı.

2. Tarihsel Süreç

Neolitik Çağa ait kazılar Çatalhöyük'te bulunan yuvarlak taş topların tarihinin MÖ 9000'lere kadar uzandığını gösteriyor. Tarihçede bu bilgiye yer veren CMSB (Dünya Boule Sporları Konfederasyonu), yuvarlak toplarla oyun oynandığına dair kesin bulguları ise MÖ 5000'li yıllarda Mısır'a dayandırıyor. Modern Bowling sporunun tarihi ve adresi de bu kayıtla örtüşüyor. Birkaç bin yıl sonra ise, Eski Yunanda topların bir güç gösterisi olarak en uzağa atılmaya çalışıldığı biliniyor. Ünlü tıpcı Hipokrat da bu tür egzersizleri tavsiye etmiştir. Oyun bugünkü halini ise Roma İmparatorluğu döneminde almış, atılan topların bir çizgi veya hedefe yakınlığı amaç olmuştur. Bu hedef daha sonra küçük bir top (misket / but / jack / pallino) olmuştur. Miskete en yakın olanın sayı kazanması esası, günümüzde de bu oyunun temelini oluşturmaktadır. Orta Çağa gelindiğinde, Bocce Fransa ve İtalya'da birçok şehrin meydanında oynanan yaygın bir oyun haline gelmiştir (Bruno, 1996; Reesink ve Reesink, 2004; Di Chiara, 2005; Türkmen, 2007).

20. Yüzyılın başından itibaren yerel geleneklere göre geliştirilen bu oyun, oynandığı bölgeye göre 'Lyonnaise' (Liyonez), 'Raffa' ve 'Pétanque & Jeu Provençal' gibi isimler almış ve tatil, göçler, sömürgecilik gibi etkenlerle de diğer ülkelere yayılmıştır. Değişik ülkelerde ulusal federasyonların kurulmasını müteakip,

1946 yılında FIB (Uluslararası Boule Sporları Federasyonu),

1958 yılında FIPJP (Uluslararası Pétanque & Jeu Provençal Federasyonu),

1982 yılında CBI (Uluslararası Bocce Konfederasyonu) kurulmuştur.

Bu üç uluslararası federasyon 1985 yılında bir araya gelerek CMSB (Dünya Boule Sporları Konfederasyonu)'nu oluşturmuştur. CMSB, 15 Ekim 1986 yılında IOC (Uluslararası Olimpiyat Komitesi) tarafından tanınmıştır. CMSB günümüzde IOC'ye bağlı olarak ARISF, GAISF ve IWGA gibi önemli örgütlerin de içerisinde bulunmaktadır. Ayrıca Bocce'nin bedensel engellilerde yer alan bir uygulaması da paralimpik oyunlarda 'Boccia' adıyla oynanmaktadır. Zihinsel engelliler için de kolaylaştırılmış bir Bocce modülü uygulanmakta ve Özel Olimpiyatlarda bu oyuna yer verilmektedir.

2003 yılında Bocce'nin farklı bir versiyonu olan ve daha çok İngiliz Milletler Topluluğunda (Commonwealth Countries) yaygınlaşmış olan 4. disiplin, Lawn Bowls (Türkçeye Çim Topu olarak aktarılmış ve talimatlara bu isimle eklenmiştir) disiplininin uluslararası federasyonu olan World Bowls, CMSB çatısı altına girmiş ve böylelikle CMSB çatısı altında yaklaşık 120 üye ülke federasyonunun bulunduğu büyük bir örgüt haline gelmiştir. Ancak World Bowls, 2015 yılından itibaren CMSB çatısından ayrılarak faaliyetlerini müstakil olarak sürdürmeye başlamıştır.

Bugün Bocce'nin altında toplanan bu sporlar, IWGA (Dünya Spor Oyunları), Akdeniz Oyunları, Asya Oyunları, Commonwealth Games (İngiliz Milletler Topluluğu Oyunları), Paralimpik Oyunlar, Özel Olimpiyatlar, Küçük Avrupa

Ülkeleri Oyunları gibi Dünya Sporunun en gözde organizasyonlarının bir parçası olmanın yanında, Yaz Olimpiyat Oyunlarının da önde gelen adayları arasındadır.

Yukarıda belirtilen her dört uluslararası federasyon da ayrı ayrı yıllık Dünya ve Kitasal Şampiyonalarını ve sayısız uluslararası turnuvaları yapmaya devam etmektedir.

3. Ülkemizde Bocce

Ülkemizde ilk kez 1990'lı yılların başında Bocce'nin Raffa sistemi oynanmaya başlanmış, 1995 yılında bu spor Herkes İçin Spor Federasyonu çatısı altına girmiştir. Daha sonra Beyzbol ve Softbol Federasyonuna bağlanan Bocce sporu, 14 Ekim 2004 tarihinde Merkez Danışma Kurulu kararıyla Bowling ve Dart ile birleştirilerek yeni bir federasyon çatısı altında toplanmıştır (Türkmen, 2007; Türkmen, 2011).

Ülkemizde Bocce'nin tarihi gelişimi incelenirken, Türkiye Bocce Bowling ve Dart Federasyonu (TBBDF) altında yapılan çalışmaların ayrı bir başlık altında sunulması gerekiyor. Zira TBBDF öncesinde Bocce kelimesi sadece Raffa oyununu ifade ederken, 2005 yılından sonra özellikle 2006 yılında TBBDF'nin özerklik kazandığı tarihten sonra Bocce zaman içerisinde Raffa, Volo, Petank ve Çim Topu oyunlarının dördünü de ifade eden bir kelimeye dönüşmüştür (Türkmen, 2011).

GSGM tarafından federasyonların özerkleştirilmesi ile ilgili çalışmalar kapsamında, TBBDF 22 Ocak 2006 tarihinde 26057 sayılı Resmî Gazetede yayınlanan kanunla ilk özerkleşen federasyonlar kervanına katılmıştır. 27 Mayıs 2006 tarihinde TBBDF 1. Olağan Genel Kurul Toplantısı yapılmış ve bu toplantıda alınan karar gereğince, Volo ve Petank oybirliğiyle Federasyonun bünyesine eklenmiştir. Çim Topu disiplini ise 2008 yılında yapılan 2. Olağan Genel Kurulda Federasyonun faaliyetleri arasına ilave edilmiştir (Türkmen, 2011).

Bocce'nin ülkemizde gelişimi ile ilgili en önemli dönüm noktalarından bir tanesi bu sporun 2013 yılından itibaren Gençlik ve Spor Bakanlığı tarafından okul sporları faaliyetlerine eklenmesidir. Bocce, okul sporlarında hızla yaygınlaşmış ve günümüzde 81 ilde okullarda tüm kademelerde oynanan en yaygın sporlardan bir tanesi haline gelmiştir.

Bocce'nin hem ülkemizde hem de uluslararası düzeyde gelişmesi açısından en önemli gelişmelerden bir tanesi de 26 Mayıs 2018 tarihinde yapılan Uluslararası Bocce Konfederasyonu (CBI) Olağanüstü Seçimli Genel Kuruludur. Bu toplantıda Mutlu Türkmen tüm delegelerin oylarını alarak CBI başkanlığına seçilmiş ve önemli bir temsil görevi üstlenmiştir (CBI Web sitesi, 2019).

2024 Paris Olimpiyat Oyunlarına aday branşlar arasında yer alan ve Fransa'da yayınlanan bütün bültenlerde alternatif adaylar arasında genellikle hep üst sıralarda tercih edilen Bocce (Butler, 2018), Paris 2024 Düzenleme Kurulunun break dansı tercih etmesi ve IOC'nin bu kararı onaylamasıyla başarısızlıkla sonuçlanmıştır (IOC Web sitesi, 2019). Halbuki, IOC tarafından aday sporların değerlendirilmesine ve 2024 Yaz Olimpiyat Oyunlarının nihai programının belirlenmesine dair öngörülen takvimde, bu kararın Tokyo'da yapılacak 2020 Yaz

Olimpiyat Oyunlarından sonra kesinleştirileceği duyurulmuştu. Dolayısıyla IOC yönetimi kendi aldığı kararın hilafına bir uygulama yaparak, başta Bocce olmak üzere pek çok önemli aday sporun önünü erkenden kesmiştir.

4. Sonuç

Bocce tarihçesi antik çağlara kadar uzanan bir oyun olup, 19. yüzyılın sonlarından itibaren standartları belirlenen ve farklı bölgelerde farklı isimler, materyaller, sahalar ve kurallarla oynanan modern bir spora dönüşmüştür. Bu disiplinler sırasıyla kendi uluslararası teşkilatlanmalarını sağlamış, daha sonra IOC nezdinde tanınabilirlik kazanmak (recognized sports) için bir üst yapı (CMSB) oluşturmuş ve 1986 yılında Olimpik yapının bir parçası haline gelmiştir.

IOC bünyesine katıldıktan sonra bu spor, başta Paralimpik Oyunlar olmak üzere bir dizi çok-sporlu büyük organizasyonunun parçası haline gelmiş ve Yaz Olimpiyat Oyunları için önemli aday branşlardan bir tanesi olmuştur.

Ülkemizde tarihçesi yeni olmasına rağmen, gerek uluslararası faaliyetlerde elde edilen başarılar, gerek okul sporlarında yakalanan yaygın uygulama çitası ve gerekse spor adamlarımızın uluslararası düzeydeki üst düzey temsil görevleri ile Türkiye Bocce sporunun lider ülkelerinden bir tanesi haline gelmiştir.

Kaynaklar

- Bruno, R. (1996). *Les Secrets de la Petanque & du Jeu Provençal*, Presses de Valmy, Paris.
- Butler, N. (2018). "New sports facing tougher process to be added to Paris 2024 Olympic programme", Erişim linki: <https://www.insidethegames.biz/articles/1066844/new-sports-facing-tougher-process-to-be-added-to-paris-2024-olympic-programme>
- CBI Web Sitesi (2019). Erişim linki: www.cbi-prv.org
- IOC Web Sitesi (2019). Erişim linki: <https://www.olympic.org/news/breaking-skateboarding-sport-climbing-and-surfing-provisionally-included-on-paris-2024-olympic-sports-programme>
- Di Chiara, D. (2005). *Storia Delle Bocce InItalia e nel Mondo*. Edizioni Po.Li. Graf, Pomezia.
- Reesink, HA & M. Reesink (2004). *Jeu de Boules, Culemborg*.
- Türkmen, M. (2007). "Bocce, Boule, Petank ya da Bilye Sporları; Tarihçe ve Terminoloji", Türkiye Bocce Bowling ve Dart Federasyonu Web sitesi; <http://www.tbddf.gov.tr/>
- Türkmen, M. (2011). *Çim Topu, Raffa, Petank ve Volo Oyun Sistemleriyle Bocce: Tanımlar, Tarihçe ve Oyun Kuralları*. Neyir Yayıncılık, Ankara.
- Uçmaz, V. (2010). *Geleneksel Çocuk Oyunlarımız*, Neyir Yayıncılık, Ankara.

DÜNYA ETNOSPOR KONFEDERASYONU KONULU HABERLERİN İÇERİK ANALİZİ

Aslı YURDİGÜL*

Özet

Yeni bir kavram gibi görünmesine rağmen etnospor, kadim geleneklerin icra edildiği spor dallarına verilen genel bir addır. Kavram, sporun kurumsallaşmaya başladığı zamanlardan bu yana çeşitli yarış platformlarında evrensel olarak icra edilen sporların dışında, farklı toplumların kültürel birikimlerini yansıtan geleneksel sporları tanımlamak için kullanılmaktadır. Geleneksel değerlerin unutulmaması ve yeniden üretilerek gündeme getirilmesi amacıyla oldukça güçlü bir yerel vurguya sahiptir.

Etnospor atlı cirit, atlı okçuluk, yaya okçuluğu, kökbörü, aşık oyunları, mangala, mas güreşi, aba güreşi, kuşak güreşi, yağlı güreş ve yabusame gibi çeşitli spor dallarını içerisinde barındırmaktadır. Bu sporların icra edildiği ülkeler ise Türkiye başta olmak üzere daha çok Orta Asya'da yer alan Kırgızistan, Kazakistan, Türkmenistan, Özbekistan ve Azerbaycan gibi Türk soylu ülkelerdir. Kültürel kimliklerin güçlü bir şekilde vurgulandığı bu geleneksel sporlar, başta Dünya Göçebe Oyunları olmak üzere pek çok ulusal ve uluslararası yarışmalarda icra edilmektedir.

Geleneksel spor ve oyunların bilinirliklerinin artması ve yaygınlaşmasına yönelik faaliyetlerde bulunan bir kurum olan Dünya Etnospor Konfederasyonu' da 2015 yılında Kırgızistan'ın başkenti Bişkek'te kurulmuştur. 2017 yılında merkezini İstanbul'a taşıyan konfederasyon, geleneksel sporların icrası ve sürdürülmesi için gerçekleştirilen faaliyetlerin bir çatı altında toplanarak daha sistemli hale getirilmesini planladığını belirtmektedir. 2016 yılından bu yana; Etnospor Kültür Festivali, Mangala Turnuvaları, UNESCO Danışma Toplantısı, Erzurum Türk Oyunları ve Ahlat Malazgirt Zafer Kutlamaları gibi bir çok etkinlik, çalıştay, forum ve spor organizasyonunu gerçekleştiren ya da destek olan kurum gerek ulusal gerekse uluslararası medyada sıklıkla yer almaktadır.

Etnospor, Dünya Etnospor Konfederasyonu ve medya konularını merkeze alan bu çalışma, konu ile ilgili medyada yer alan haberlerin sunum biçimini ortaya koymayı amaçlamaktadır. Bu amaçla seçilen medya kuruluşlarında yer alan haberlere içerik analizi yöntemini uygulamaktadır.

Anahtar Kelimeler: Dünya Etnospor Konfederasyonu, etnospor, haber

CONTENT ANALYSIS OF NEWS ON WORLD ETHNOSPORT CONFEDERATION

Abstract

Although it appears to be a new concept, ethnosport is a generic name given to sports branches where ancient traditions are practiced. The concept has been used to describe traditional sports that reflect the cultural accumulations of different societies, apart from the sports that have been universally exercised on various racing platforms since the time the sport began to be institutionalized. It has a very strong local emphasis in order to ensure that traditional values are reproduced and brought to the agenda and not forgotten.

Ethnosport has various sports such as equestrian javelin, mounted archery, range archery, buzkashi, ashik games, mangala, mas wrestling, shalvar wrestling, aba wrestling, oil wrestling and yabusame. The countries in which these sports are performed are the Turkish nobl countries such as Kyrgyzstan, Kazakhstan, Turkmenistan, Uzbekistan and Azerbaijan, which are mostly located in Central Asia, especially Turkey. These traditional

* Doç. Dr., Kırgızistan-Türkiye Manas Üniversitesi İletişim Fakültesi, asli.yurdagul@hotmail.com

sports, where cultural identities are strongly emphasized, are performed in many national and international competitions, especially The World Nomadic Games.

World Ethnosport Confederation, which is an institution that works to increase the awareness and spread of traditional sports and games, was founded in 2015 in Bishkek, the capital of Kyrgyzstan. The Confederation, which moved its headquarters to Istanbul in 2017, says it plans to make activities carried out for the execution and maintenance of traditional sports more systematic by gathering under one roof. Since 2016, the confederation which has organized many events, workshops, forums and sports such as Ethnosport Cultural Festival, Mangala tournaments, UNESCO advisory meeting, Erzurum Turkish games and Ahlat Malazgirt victory celebrations is frequently featured in both national and international media.

This study, which centers on issues of ethnosport, The World Ethnospor Confederation and Media, aims to reveal the presentation format of the news in the media about the issue. For this purpose, the content analysis method will be applied to the news in selected media organizations.

Keywords: World Ethnosport Confederation, ethnosport, news.

Giriş

Türk Dil Kurumu Sözlüğü'ne göre spor, "bedeni veya zihni geliştirmek amacıyla kişisel veya toplu olarak gerçekleştirilen, bazı kurallara göre uygulanan hareketlerin tümü" (TDK, www.sozluk.gov.tr) olarak tanımlanmaktadır. Bu tanımdan da anlaşılacağı üzere spor hem kişisel hem de toplumsal gelişimi etkileyen önemli bir faaliyet türüdür. Kişisel olarak bedensel ve zihinsel gelişime destek sağlarken toplumsal olarak da birlikte olma, birlikte hareket etme, bir takımın ya da grubun üyesi olma fırsatı sunmaktadır. Bu anlamda spor toplumsal bir olgudur. İçinde doğup geliştiği toplumsal yapının bütünü içinde bir anlam kazanmakta ve toplumların uzun yıllar boyunca geçirmiş oldukları değişimlerden etkilenmektedir (Demir, 2016: 69).

Günümüzde etnosporlar olarak anılan geleneksel Türk sporları da geçmişten günümüze Türk toplumlarının genel özelliklerinin bir sonucu olarak ortaya çıkmıştır. Tarih boyunca Türkler hem bedensel hem de toplumsal olarak güçlü olmak ve zinde kalmak amacıyla çeşitli faaliyetler yürütmüşlerdir. O dönem gündelik yaşamının ayrılmaz bir parçası olan bu faaliyetler içinde binicilik, atıcılık ve güreş gibi faaliyetler daha fazla ön plana çıksa da, Türkler "güreş, kılıç, okçuluk, atıcılık ve at yarışları, çögen (polo), cirit, mızrak, gökbörü, cop, tepük (futbol), seyirtmek (koşu), avcılık, kayak, boks, süngü, yüzme, matrak, tomak, taş atma, tuluk oyunu, ağırlık kaldırma, yağlı direk, yaya koşuları" (Yıldız, 1979 Akt. Dever ve İslam, 2015:47) gibi birçok sportif faaliyette bulunmuşlardır. Bu faaliyetler Türklerin tarih içerisinde yeni uygarlıklar kurma, kurdukları uygarlıklarda birlik ve beraberliği sağlama, düşmanlara karşı askeri ve stratejik üstünlükler elde etme gibi avantajlar kazanmasını sağlamıştır.

Türk kültür tarihi içinde oldukça önemli bir yere sahip olan bu sporların günümüzde de varlıklarını koruması ve ata mirası olarak gelecek nesillere aktarılması büyük önem taşımaktadır. Bu amaçla çeşitli kurum ve kuruluşlar

tarafından farklı politikalar yürütülmekte; ulusal ve uluslararası organizasyonlar düzenlenmekte ve kurumsal işbirlikleri gerçekleştirilmektedir. Böylelikle, Türk kimliğinin bir parçası olan geleneksel sporlar üzerinden ortak bir ulus ve tarih bilinci inşa edilmeye; Türk Dünyası olarak anılan Balkanlar'dan Orta Asya'ya kadar geniş bir coğrafyada birlik ve beraberlik ruhu oluşturulmaya çalışılmaktadır.

Geleneksel Türk sporlarının yaygınlaşması ve sürdürülmesi noktasında atılan en önemli adımlardan biri de 2015 yılında Bişkek'te kurulan, 2017 yılında da İstanbul' a taşınan Dünya Etnospor Konfederasyonu'dur. Konfederasyon geleneksel sporların ulusal ve uluslararası alanda tanıtılması ve yaygınlaştırılması amacıyla birçok kurumsal çalışmaya imza atmıştır. Yapmış olduğu bu çalışmalarla da gerek ulusal gerekse de uluslararası medyanın en önemli haber konularından birine dönüşmüştür. Buradan yola çıkan bu çalışmada da, ulusal ve uluslararası basında çıkan Dünya Etnospor Konfederasyonu konulu haberler analiz edilmiştir. Bu haberler aracılığıyla bir yandan Konfederasyon'un basında nasıl ve ne şekilde temsil edildiği araştırılırken; diğer yandan da spor haberciliği açısından bu haberlerin etnosporların gelişimi ve yaygınlaşmasına olan katkısı tartışılmıştır.

Dünya Etnospor Konfederasyonu

Dünya Etnospor Konfederasyonu, ilk olarak 2015 yılında Kırgızistan'ın başkenti Bişkek'te kurulmuştur. Konfederasyon'un merkezi 2017 yılında İstanbul'a taşınmıştır. Uluslararası bir organizasyon olan Dünya Etnospor Konfederasyonu'nun kuruluş amacı, geleneksel spor ve oyunların bilinirliklerinin arttırılması, yaygınlaştırılması, korunması ve sürdürülmesi için kalıcı ve sistemli faaliyetler yürütmektir (worldethnosport.org). Konfederasyonun kuruluş amacını Konfederasyon Başkanı Bilal Erdoğan; "Gayemiz, halkımızı, geleneksel sporlarımız başlığı altında, unutulmaya yüz tutmuş kültürel değerlerle buluşturmak. Bu durum, milletimizin yeniden kimlik inşasıyla ilgili önemli bir süreç" (Kabar Haber Ajansı, 08.05.2017) sözleriyle açıklamaktadır.

Konfederasyon bünyesinde 12 etnospor dalı bulunmaktadır. Bunlar atlı cirit, atlı okçuluk, kökbörü, kuşak güreşi, mangala, mas güreşi, şalvar güreşi, yabusame, yağlı güreş, yaya okçuluğu, aba güreşi ve âşık oyunlarıdır. Başta söz konusu bu oyunlar olmak üzere Türk kültür ve tarihindeki tüm geleneksel sporların geliştirilmesine hizmet eden Konfederasyon, başta Türkiye olmak üzere daha çok Orta Asya'da yer alan Kırgızistan, Kazakistan, Türkmenistan, Özbekistan ve Azerbaycan gibi Türk soylu ülkelere yönelik çalışmalar yürütmektedir. Çalışmalarında etnosporların tanıtımı ve yaygınlaştırılmasını merkeze alan Konfederasyon ulusal ve uluslararası düzeyde birçok organizasyon ve etkinliğe ev sahipliği yapmakta; düzenlenmesine vesile olmaktadır.

Bu etkinliklerden uluslararası düzeyde en çok ses getirenlerden biri Dünya Göçebe Oyunları'dır. 2014, 2016 ve 2018 yıllarında, Dünya Etnospor Konfederasyonu ana sponsorluğunda Kırgızistan'da düzenlenen Dünya Göçebe

Oyunları etnosporların tanıtımına uluslararası düzeyde katkı sağlamış bir organizasyondur. Yine, Konfederasyon tarafından ilki 2016 yılında olmak üzere 2017, 2018 ve 2019 yıllarında düzenlenen Etnospor Kültür Festivalleri sadece etnosporların değil; etnosporları bünyesinde barındıran kültürlerin de uluslararası düzeyde tanıtılmasına vesile olmaktadır. Geleneksel spor oyunlarına ilişkin farklı ülkelerde düzenlenen etkinlik ve organizasyonlarda hem ülkemizi hem de geleneksel sporlarla bütünleşen zengin bir kültürü temsil eden Konfederasyon, Malezya'dan Meksika'ya, Japonya'dan Arjantin'e dünyanın birçok ülkesinde ata mirası spor ve oyunlarımızın tanıtımını gerçekleştirmekte; geniş bir coğrafyanın gönüllü elçiliğini yapmaktadır.

Konfederasyon Dünya Göçebe Oyunları, Etnospor Kültür Festivalleri ve UNESCO Toplantıları gibi uluslararası organizasyonların yanı sıra, ülke çapında da çeşitli etkinlikler aracılığıyla etnosporların tanıtım ve yaygınlaşmasına katkıda bulunmaktadır. Konfederasyon Erzurum Türk Oyunları, Ahlat Malazgirt Zafer Kutlamaları, Aksaray İhlara Kültür Sanat ve Spor Festivali gibi organizasyonlar aracılığıyla toplumsal birlik ve beraberlik duygusunun yaratılarak milli kimlik bilincinin oluşmasını sağlamaktadır. Bu durum, Konfederasyon tarafından yazılı ya da sözlü olarak yapılan açıklamalarda da sık sık vurgulanmaktadır. Konfederasyon bünyesinde yer alan etnosporlar 'geleneksel sporlar', 'ata mirası', 'kültürel değer', 'çok renklilik' olarak tanımlanmakta ve uluslararası kültürel arenada bu sporlar aracılığıyla bir mücadele verilmektedir. Konfederasyon Başkanı Erdoğan'ın günümüzde sporun sadece bir spor olmaktan çıktığı, kültürel bir çekişme sahasına dönüştüğüne dair söylemi de (AA, 10.01.2019) bunu desteklemektedir. Bu anlamda Dünya Etnospor Konfederasyonu sadece etnosporların tanıtılması amacıyla değil; etnosporların doğup geliştiği toprakların, bu topraklarda hüküm süren gelenek ve göreneklerin, kültürel değerlerin, ortak bir tarih bilincinin de uluslararası alanda tanınması, kabul edilmesi amacıyla faaliyet gösteren bir organizasyondur.

Spor Haberciliği

Haber kavramı Türkçe sözlükte "son zamanlarda geçen bir olay, yer alan bir olgu, değişen bir durumla ilgili olarak edinilen bilgi, duyulan söylenti" ve "ülkede ve dünyada son gün ya da günlerde yer alan olaylarla ilgili olarak basın, yayın ve iletişim organlarıyla kamuya iletilen her türlü bilgi" (Püsküllüoğlu,1995:701) olarak tanımlanmaktadır. Bu tanımdan yola çıkarak haberi iletişim araçları üzerinden topluma sunulan; yeni, güncel, bilgilendirici, toplum yararını gözeten ve ilgi çekici içerikler olarak ifade etmek mümkündür. Haber özellikle yaşanan çevreye dâhil olmak ve bu çevreden haberdar olmak adına diğer medya içeriklerinden çok daha özel ve farklı bir yerde konumlanmaktadır.

Habercilik ise "Gerçek, yeni, ilginç ya da önemli olayları, yalın, anlaşılır bir dille, açık ve kesin bir biçimde, taraflılıktan kaçınma ilkelerine uyararak haber haline dönüştürmek (özetleyerek kurgulamak: biçimlendirmek), sonra da hızla

yayımlanmasını sağlamak.” (Girgin,2005:22) anlamına gelmektedir. Bu anlamda habercilik bir meslek, bir faaliyet alanını ifade ederken haber bu faaliyetlerin sonucu olarak ortaya çıkan ürüne işaret etmektedir.

Habercilik faaliyetleri farklı özellikleri göz önüne alınarak belirli kategorilere ayrılmaktadır. Bu kategorileri yayımlandığı kitle iletişim aracına göre habercilik, niteliklerine göre haberler ve konularına göre habercilik faaliyetleri oluşturmaktadır.

Habercilik faaliyetlerinin konularına göre yapılan sınıflandırmasında temel ölçütü haberlerin içerikleri, yani konusu oluşturmaktadır. Bu anlamda konusuna göre habercilik faaliyetleri politika haberciliği, polis-adliye haberciliği, sağlık haberciliği, teknoloji haberciliği, spor haberciliği, magazin haberciliği ve savaş haberciliği olarak belirli kategorilere ayrılmaktadır. Her bir kategori kapsamı, alt türleri, kaynakları, çalışma koşulları, hedef kitlesi, yazım teknikleri gibi habercilik faaliyetlerine ilişkin süreçler nedeniyle diğerlerinden ayrılmakta ve kendine özgü bir habercilik anlayıcı ortaya koymaktadır.

Dünya Etnospor Konfederasyonu konulu haberleri analiz eden bu çalışmada da, Konfederasyon’un faaliyet alanı göz önüne alınarak Konfederasyon hakkında yayınlanan haberler spor haberciliği perspektifinden değerlendirilmiştir. Spor haberciliği en genel ifadeyle konusunu spor ve spor oyunlarından alan habercilik türüdür. Spor haberciliği dendiğinde her ne kadar akla ilk olarak spor oyunları ve bu oyunların skorlarına ilişkin bilgi vermek gelse de, türün kapsamı bununla sınırlandırılmayacak kadar geniştir. Spor haberciliği spor olarak adlandırılabilen her türlü etkinlik ve oyuna, bu etkinlik ve oyunların tarihsel gelişimine, kurallarına, koşullarına, oyuncularına ve hatta ilgi duyan sempatanlarına kadar hemen her konuyu içeren bir türdür. Dolayısıyla haber alanı oldukça geniştir.

Spor haberciliğinde kuşkusuz en önemli özellik spor oyunlarına ilişkin skorun en hızlı ve en güvenilir şekilde verilmesidir. Ancak bunu yaparken sadece sonuç odaklı bir habercilik anlayışından ziyade neden ve nasıllar üzerinden hareketle sürecin tamamına yönelik bir haber anlayışının benimsenmesi gerekmektedir. Bu nedenle de oyuncular, oyuncuların performansları, fiziki ve psikolojik şartlar gibi etkenleri de ele alarak değerlendirmek ve hedef kitleye bu yönde bilgiler sunmak gerekmektedir. Spor haberciliği, herhangi bir spor oyununun öncesi, o anı ve sonrasında bir bütün olarak ele alındığı bir türdür.

Bu nedenle de bu türde oyuncular kadar hedef kitle de önemli bir rol oynamaktadır. Spor haberciliği, diğer habercilik türlerine göre çok daha geniş bir hedef kitleye hitap etmektedir. Spor belirli bir zaman, belirli bir toplum ya da belirli bir grup ile sınırlandırılmayacak kadar geniş kapsamlıdır. Bu nedenle de spor evrensel bir olgudur. Konusunu spordan alan spor haberciliği de bu anlamda evrensel bir hedef kitleye sahiptir. Hedef kitlesinin dili, dini, milliyeti, yaşı ve cinsiyeti fark etmeksizin 7’den 70’e, kadın ya da erkek herkese hitap edebilme özelliğine sahiptir.

Spor haberciliğinin bir başka özelliği de zaman zaman 'haber nesnellığı' ilkesine aykırı bir habercilik yapmayı mümkün kılmasıdır. Çünkü spor ya da spor oyunlarının her ne kadar kuralları ortaya konmuş olsa da zaman zaman oyuna, oyunculara ya da sürece ilişkin yoruma ihtiyaç duyulmaktadır. Bu noktada spor haberciliği güvenilir kaynaklardan, uzman kişilerden edindiği bilgileri kamuoyuna ulaştırmaktadır. Bazen de habercilik faaliyeti yürüten kişilerin bu alanda uzmanlaşarak konuya ilişkin kişisel yorumlarını habere katabilmesine olanak sunmaktadır.

Spor haberciliğinde öne çıkan noktalardan biri de haberlerde kullanılan fotoğraflardır. Fotoğraf kullanımı her tür haber için önem taşımakla birlikte, spor haberciliğinde sporun doğasını yansıtmaya, sporcunun azim ve kararlılığını göstermesi, hedef kitleye çekildiği andaki atmosferi hissettirmesi ve en önemlisi de o anı yakalayabilmesi açısından çok daha fazla öneme sahiptir. Bu nedenle de bu konuda uzmanlaşmış kişiler tarafından çekilmesi gerekmektedir. Fotoğrafçının spor dalını ve özelliklerini çok iyi bilmesi, sporcunun bir sonraki hamlesini çok iyi öngörmesi ve sporun doğası içinde en iyi fotoğraf için doğru zamanlamayı yakalaması gerekmektedir.

Diğer habercilik türlerinin olduğu gibi, spor haberciliğinin de kendine has biçimsel ve içeriksel birtakım özellikleri söz konusudur. Ancak tüm bu özelliklerinin yanı sıra, spor haberciliği spor ve toplum birlikteliğinin sağlanması noktasında önemli bir işlevi yerine getirmektedir. Sporun belirli ve ayrıcalıklı bir kesimin değil, tüm toplumun ortak bir faaliyet alanı haline dönüştürülmesi; spor üzerinden ortak heyecan ve sevinçlerin inşa edilmesi; sporun birlik ve beraberlik aracı olarak kullanılması spor haberciliğinin sorumluluğundadır. Bu sorumluluktan hareketle, spor haberciliği her tür bölücü ve ayrıştırıcı içerikten uzak durarak gerek dil ve söylemlerinde gerekse de görsel kullanımlarında herkesi kapsayıcı, birleştirici olmalıdır.

Amaç ve Yöntem

Bu çalışma, geleneksel spor ve oyunların bilinirliklerinin artırılması ve yaygınlaşmasına yönelik faaliyetlerde bulunmak; bu oyunların korunması, sürdürülmesi ve gelecek kuşaklara aktarılmasına destek olmak amacıyla kurulan Dünya Etnospor Konfederasyonu hakkında çıkan haberleri analiz etmektedir. Çalışmanın temel amacı, Konfederasyon hakkında çıkan haberler üzerinden Konfederasyon'un ulusal ve uluslararası basında nasıl temsil edildiğini, hangi yönde haberlerin yayınlandığını, haberlerde öne çıkan unsurların neler olduğunu ortaya koymaktır. Bu vesileyle çalışma, Konfederasyon'un kuruluş amaçlarının çıkan haberlere ne derece yansıdığını ve haberlerin geleneksel oyunların tanıtılması ve yaygınlaştırılması noktasındaki rolünü tartışmaktadır.

Çalışmanın bir diğer amacı ise Dünya Etnospor Konfederasyonu'nun faaliyet alanının spor olması dolayısıyla spor haberciliğine ilişkindir. Bu nedenle de Konfederasyon hakkında çıkan haberler sadece Konfederasyon'un amaçları

doğrultusunda değil; spor haberciliği doğrultusunda da irdelenmektedir. Yayınlanan haberlerin spor haberciliğinin özelliklerini taşıyıp taşımadığı; bu konuda ortaya çıkan sorunların neler olduğu haberlerin biçim, içerik, başlık ve fotoğraf kullanımları gibi kriterler açısından değerlendirilmektedir.

Çalışma amacına ulaşmak için içerik analizi yöntemine başvurmaktadır. İçerik analizi yöntemi aracılığıyla Dünya Etnospor Konfederasyonu konulu haberler yayınlanma sıklığı; konusu; Konfederasyon ile olan ilişkisi, geleneksel spor ve oyunlara olan katkısı ve fotoğraf kullanımları gibi başlıklar üzerinden nicel ve nitel açıdan değerlendirilmektedir. Değerlenme sonucu elde edilen veriler ışığında Dünya Etnospor Konfederasyonu konulu haberlerin geleneksel spor ve oyunların tanıtımı ve yaygınlaştırılması noktasında oynadığı rol tartışılmaktadır. Bu bağlamda, söz konusu haberlerin olumlu ve olumsuz yönleri de ortaya konarak geleneksel spor ve oyunların gerek ulusal gerekse uluslararası boyutta daha iyi tanıtılması ve bilinirliğinin artırılması yolunda basına yönelik öneriler sunulmaktadır.

Çalışmada Dünya Etnospor Konfederasyonu konulu haberler ulusal basını temsilen Anadolu Ajansı; uluslararası basını temsilen de Kırgızistan devlet haber ajansı Kabar ve Rusya merkezli haber ajansı Sputnik üzerinden taranmıştır. Tarama için söz konusu haber ajanslarının resmi internet siteleri kullanılmıştır. Sitelerde “Dünya Etnospor Konfederasyonu” anahtar kelimeleri kullanılarak 2017, 2018 ve 2019 yıllarında yayınlanmış haberlere ulaşılmıştır. 2019 yılı için yapılan tarama 10 Ekim tarihi itibarıyla sonlandırılmıştır.

Bulgular

Çalışma kapsamında Anadolu Ajansı, Kabar Haber Ajansı ve Sputnik Haber Ajansı resmi internet siteleri taranarak “Dünya Etnospor Federasyonu” konulu haberler toplanmıştır. Elde edilen haberler yayınlanma sıklığı, konusu, branşları, Federasyon ile olan ilişkisi, fotoğraf kullanım durumları ve bu haberlerdeki temsil durumları açısından niceliksel ve niteliksel olarak analiz edilmiştir.

Tablo 1: Dünya Etnospor Konfederasyonu Konulu Haberlerin Ajanslara Göre Sayısı

	2017	2018	2019	Toplam
Anadolu Ajansı	44	69	62	175
Kabar	5	3	13	21
Sputnik	1	9	9	19

Konfederasyonla ilgili haberlerin dağılımına bakıldığında, ağırlıklı olarak ulusal basında, Anadolu Ajansı'nda yer bulduğu görülmektedir. Konfederasyon'un Türkiye merkezli bir organizasyon olması; Konfederasyon faaliyetlerinin belirli

politikalar çerçevesinde planlı bir şekilde yürütülmesi ve organizasyon başkanının Bilal Erdoğan olması bu sonucun ortaya çıkmasında oldukça önemli etkenlerdir. Buna karşın, Konfederasyon'un uluslararası basında temsiline oldukça yetersiz olduğu görülmektedir. Uluslararası basında tarama yapılan haber ajansları içinde en fazla Kırgız devlet ajansı Kabar'da Konfederasyon'a ilişkin haberler yer almaktadır. Burada çıkan haberler incelendiğinde de haber içeriklerini daha çok iki ülke arasındaki siyasi ve ekonomik ilişkilerin belirlediği görülmektedir. Ayrıca Konfederasyon'un ilk olarak 2015 yılında Bişkek'te kurulması; Kırgızistan-Türkiye Manas Üniversitesi bünyesinde faaliyet gösteren Geleneksel Oyunlar ve Spor Araştırma ve Uygulama Merkezi'nin alana yönelik faaliyetleri ve ülkenin Dünya Göçebe Oyunlarına ev sahipliği yapması Kırgız basınında çıkan haberlerin yoğunluğunu açıklamaktadır. Kabar haber ajansı ile ilgili dikkat çekici bir nokta, ajansın Türkçe sayfasında Dünya Etnospor Konfederasyonu içerikli 21 adet habere rastlanırken, Kırgızca ve Rusça sayfalarında aynı haberlere rastlanmamasıdır. Ajansın Kırgızca sayfasında Etnospor konulu (2017 yılında 1, 2018 yılında 5, 2019 yılında 1 olmak üzere) toplamda 7; Rusça sayfasında ise (2017 yılında 4, 2018 yılında 14, 2019 yılında 3 olmak üzere) toplamda 21 adet habere ulaşılmıştır. Bu haberler etnospor, etnospor festivalleri ve Göçebe Oyunları içerikli olmakla birlikte, haberlerde Dünya Etnospor Konfederasyonu ismine yer verilmemiştir.

Araştırma kapsamında Rusya kaynaklı Sputnik Haber Ajansı'nın haberleri de incelenmiştir. Sputnik Haber ajansının Türkçe yayın yapan internet sitesinde 19 habere rastlanmıştır. Ajansın Rusça yayın yapan internet sayfasında ise etnospor konulu sadece 2 habere rastlanmıştır. Ancak bu haberlerin de etnospor konulu olmakla birlikte Dünya Etnospor Konfederasyonu'nu kapsamadığı görülmüştür.

Her ne kadar araştırma kapsamında olmasa da Tass, Reuters, Associated Press, United Press International, Agence France Presse gibi uluslararası haber dolaşımını elinde tutan haber ajanslarının resmi internet sitelerinde de Konfederasyon'a yönelik bir arama yapılmış ancak bu ajansların hiç birinde Konfederasyon hakkında herhangi bir habere rastlanmamıştır.

Tablo 2: Dünya Etnospor Konfederasyonu Konulu Haberlerin Konularına Göre Dağılımı

	Etnospor Kültür Festivali	Geleneksel Spor ve Oyunlar	Spor Organizasyonları ve toplantılar	Diğer
AA	47	10	19	99
Kabar	4	0	5	12
Sputnik	4	5	3	7

Çalışma yayınlanan haberleri konularını dikkate alarak da belirli kategorilere ayırmıştır. Bu kategoriler Etnospor Kültür Festivalleri, Geleneksel Spor ve Oyunlar, Spor Organizasyonları ve Toplantılar ile diğer kategorileridir. Yapılan incelemede Dünya Etnospor Konfederasyonu konulu haberlerin ağırlıklı olarak Konfederasyon tarafından düzenlenen Etnospor Kültür Festivallerine yönelik olarak ve ulusal basında yayımlandığı görülmektedir. Bu festivallerin yıllara göre haber sayıları Tablo 2.1’de sunulmuştur.

Tablo 2.1.: Etnospor Kültür Festivali Konulu Haberlerin Alt Kategorilere Dağılımı

	1.Etnospor Kültür Festivali	2.Etnospor Kültür Festivali	3.Etnospor Kültür Festivali	4.Etnospor Kültür Festivali
AA	0	16	13	18
Kabar	1	2	0	1
Sputnik	0	0	0	4

Ancak Konfederasyonla ilgili haber içeriklerinin bu kategoride yoğunlaşması, geleneksel spor ve oyunlar kategorisinde daha az sayıda haberin yer alması spor haberciliği açısından bakıldığında sporun değil spor organizasyonlarının ön plana çıkarılması anlamına gelmektedir. Bu da, spor haberciliğinin temeli olan spor müsabakalarının değil; spor etkinliklerinin haberleştirilmesi anlamına gelmektedir ki; bu durum Konfederasyonun geleneksel sporlara yönelik politikalarıyla da çelişmektedir. Konfederasyon temel amaçlarını geleneksel sporların bilinirliklerinin arttırılması ve bu sporların yaygınlaştırılması olarak izah etmektedir. Oysaki haber içerikleri bu sporların tanıtımı ve yaygınlaştırılmasından ziyade bu amaca hizmet eden etkinliklerin duyurulmasına yöneliktir. Nitekim Tablo 2.2’de geleneksel spor ve oyunlar konulu haberlerin alt kategorilere göre dağılımı verilmiştir. Bu dağılım, Konfederasyon tarafından geleneksel sporlar olarak anılan atlı cirit, atlı okçuluk, kökbörü, kuşak güreşi, mangala, mas güreşi, şalvar güreşi, yabusame, yağlı güreş, yaya okçuluğu, aba güreşi ve aşık oyunları kategorilerine göre yapılmıştır. Söz konusu tablo,

incelenen haberlerde bu sporların konu olarak değil; isimlerinin geçmesi temel alınarak hazırlanmıştır. Bunun temel nedeni de haberlerin spor dallarına yönelik olarak değil, Konfederasyonun etkinliklerine yönelik olarak yapılmasıdır. Örneğin, Anadolu Ajansı bünyesinde Dünya Etnospor Konfederasyonu konulu toplam 175 haber analiz edilmiştir. Bu haberlerden 24 tanesinde Konfederasyon bünyesindeki tüm branşlar belirtilmiştir. Tablo 2.2'yi bu bilgi ışığında okuduğumuzda söz konusu haberlerin bu sporların tanıtımı konusunda ne kadar yetersiz olduğu daha net bir şekilde ortaya çıkmaktadır.

Tablo 2.2: Geleneksel Spor ve Oyunlar Konulu Haberlerde Adı Geçen Spor Dallarının Kategorilere Dağılımı

	AA	Kabar	Sputnik
Atlı Cirit	37	4	0
Atlı Okçuluk	32	4	1
Kökbörü	27	5	0
Kuşak Güreşi	27	4	0
Mangala	35	3	0
Mas Güreşi	31	2	0
Şalvar Güreşi	27	3	0
Yabusame	25	0	0
Yağlı Güreş	34	5	0
Yaya Okçuluğu	55	4	6
Aba Güreşi	28	4	0
Aşık Oyunları	29	2	0

Çalışmanın bir başka kategorisini de yayınlanan haberlerin Dünya Etnospor Konfederasyonu ile olan ilişki durumu oluşturmaktadır. Bu kategoride haberler Konfederasyonla doğrudan ve dolaylı ilişki durumlarına göre ayrılmıştır. Doğrudan ilişkili haberler başlığı altında Konfederasyon, Konfederasyonun faaliyetleri, geleneksel spor ve oyunlar gibi Konfederasyonun faaliyet alanına giren haberler toplanmıştır. Konfederasyonla dolaylı olarak ilişkili haberler kategorisini ise Konfederasyon adının geçtiği ancak içerik olarak Konfederasyon ve faaliyet alanlarını kapsamayan haberler oluşturmaktadır. Konfederasyonla dolaylı olarak ilişkili haberler kategorisi altında genellikle, Konfederasyon Başkanı Bilal Erdoğan'ın katılmış olduğu çeşitli etkinlik ve toplantılara ilişkin haberler yer almaktadır. Bu haberler içeriğinde geleneksel spor ve oyunlar hakkında herhangi bir bilgi içermemektedir.

Tablo 3: Dünya Etnospor Konfederasyonu Konulu Haberlerin Konfederasyonla Olan İlişki Durumu

	Doğrudan	Dolaylı
AA	68	107
Kabar	9	12
Sputnik	12	7

Bu kategoride özellikle Sputnik haber ajansının haberleri dikkat çekicidir. Ajansın internet sayfası üzerinden toplam 19 habere ulaşılmıştır. Bu haberlerden her ne kadar 12 tanesi Konfederasyon ile doğrudan ilgili kategorisinde yer alsada, haberlerin başlık ve içeriklerine bakıldığında ideolojik bir bakış açısıyla hazırlandığı gözlemlenmektedir. Örneğin toplam 19 haberden 14'sinin başlığı Konfederasyon Başkanı Bilal Erdoğan'ın sözlerinden alıntılanarak atılmıştır. Bu başlıklar da genellikle siyasi gündeme dair sözlerden yapılan alıntılardır. Diğer 12 haber ise, her ne kadar doğrudan Konfederasyonla ilgili olarak değerlendirilebile, bu haberlerin içeriğine bakıldığında Konfederasyon ve etnosporlarla ilgili bilgilerin oldukça az yer tuttuğu; haberlerde siyasi gündem içerikli söylemlerin daha fazla yer aldığı görülmektedir.

Tablo 4: Dünya Etnospor Konfederasyonu Konulu Haberlerde Fotoğraf Kullanımı

	Var	Yok
AA	166	9
Kabar	19	2
Sputnik	19	0

Tablo 4'de Dünya Etnospor Konfederasyonu konulu haberlerin ajanslara göre fotoğraf kullanımları verilmiştir. Buna göre haberlerin genellikle fotoğraflı olarak yayınlandığı görülmektedir. Diğer haber türlerinde olduğu gibi spor haberciliğinde de fotoğraf kullanımı büyük önem taşımaktadır. En iyi spor fotoğrafları yeni fikirler veren ve özel biçimler ortaya çıkaran fotoğraflardır (Kanburoğlu, 2012: 18). Bu fotoğrafları elde edebilmek için de fotoğrafçının ilgili spor dalını çok iyi tanınması, sporcunun/sporcuların bir sonraki hamlesini çok iyi hesap edebilmesi ve nihayetinde tekrarı olmayan o anı yakalayabilmesi gerekmektedir. Bu fotoğraflar okuyucuya 'oradalık' duygusu ve heyecanını yaşatmak adına da sporun doğasına daha uygun düşmektedir. Bu anlamda incelenen haberler içerisinde anı yakalayan fotoğrafların çok az olduğu görülmektedir. Bu fotoğrafların yayın yeri ise Anadolu Ajansı olmuştur.

Dünya Etnospor Konfederasyonu konulu haberlerdeki fotoğraflara tür olarak bakıldığında ise özellikle belgeleyici fotoğrafların ön plana çıktığı görülmektedir. Bu fotoğraflar haberin inandırıcılığını arttırma işlevine sahip olması nedeniyle önem taşımaktadır. Öte yandan bazı haberlerde de renklendirici fotoğraf kullanımına gidildiği görülmektedir.

Tablo 5.1: Dünya Etnospor Konfederasyonu Konulu Haberlerde Kullanılan Fotoğrafların İçerikleri

	Sporla İlgili	Kültürel Temalı	Kişi	Diğer
AA	48	24	86	8
Kabar	2	5	3	9
Sputnik	5	0	13	1

Söz konusu haberlerdeki fotoğraf kullanımlarına ilişkin dikkat çekici bir başka nokta ise kullanılan fotoğrafların içerikleridir. Spor haberlerinde kullanılan fotoğrafların haberin içeriğini oluşturan spor dalını tanıtmaya yönelik olması büyük önem taşımaktadır. İncelenen 215 haberden 204'ünün fotoğraflı olarak yayınlandığı görülmektedir. Ancak bu haberlerden sadece 55'inde spor içerikli fotoğraflar kullanılmıştır. Spor içerikli fotoğrafların hangi spor dalına yönelik olduğu Tablo 5.2'de gösterilmiştir. Buna göre en fazla atlı cirit ve yaya okçuluğu dallarına ilişkin fotoğrafların kullanıldığı görülmektedir. Atlı okçuluk, kuşak güreşi, şalvar güreşi, yabusame, aba güreşi ve aşık oyunlarına ilişkin ise hiçbir fotoğrafın kullanılmamış olması dikkat çekicidir.

Tablo 5.2: Haber Fotoğraflarındaki İlgili Spor Dalı

	AA	Kabar	Sputnik
Atlı Cirit	23	1	0
Atlı Okçuluk	0	0	0
Kökbörü	2	1	0
Kuşak Güreşi	0	0	0
Mangala	3	0	0
Mas Güreşi	1	0	1
Şalvar Güreşi	0	0	0
Yabusame	0	0	0
Yağlı Güreş	6	0	0
Yaya Okçuluğu	18	0	3
Aba Güreşi	0	0	0
Aşık Oyunları	0	0	0

Haberlerden 29 tanesinde ise kültürel temalı fotoğraflar kullanılmıştır. Kültürel temalı fotoğraflarda daha çok milli ve geleneksel öğeleri ön plana çıkaran fotoğrafların tercih edildiği görülmektedir. Bu fotoğraflarda başta Türkiye olmak üzere Türki Cumhuriyetlerin bayrakları, geleneksel kıyafetli kadın ve erkekler,

göçebe yaşamın temsili olarak bozüy (çadır), geleneksel çalgılar ve yemeklerin kullanıldığı görülmektedir. Okuyuculara renkli kareler sunan bu fotoğraflar, Konfederasyon'un kültürel mirasın aktarılması konusundaki hassasiyetine de uygun düşmektedir. Bu fotoğraflar aracılığıyla geleneksel kültürün zenginliği ve renkliliği vurgulanarak gelecek kuşaklara aktarılmasına aracılık edilmektedir.

Tablo 4: Dünya Etnospor Konfederasyonu Konulu Haberlerde Çocuk, Genç, Kadın ve Engelliler

	Çocuklar	Gençler	Kadınlar	Engelliler
AA	33	27	1	2
Kabar	0	0	0	0
Sputnik	2	1	1	0

Çalışmada Dünya Etnospor Konfederasyonu konulu haberlere yönelik bir başka inceleme birimini ise bu haberlerdeki çocuk, genç, kadın ve engellilerin temsili oluşturmuştur. Bu inceleme biriminde sporun toplumun tüm kesimlerini ilgilendiren bir alan olmasından yola çıkılrsa da incelenen haberlerde çocuk, genç, kadın ve engellilerin yeterince temsil edilmediği gözlenmiştir. Bu kategorileri içeren haberlerin sayısı Tablo 6'da verilmiştir. Buna göre yayınlanan haberlerde özellikle kadın ve engellilerin yok sayıldığı gözlenmektedir.

Sonuç

Bu çalışmada Dünya Etnospor Konfederasyonu konulu ulusal ve uluslararası basında çıkan haberler incelenmiştir. Bu incelemenin temel amaçlarını, Konfederasyon ve faaliyetlerinin ulusal ve uluslararası basında yeterince yer bulup bulmadığı; çıkan haberlerde Konfederasyon'un nasıl temsil edildiği, haberlerin Konfederasyon'un amaçları ile örtüşüp örtüşmediği, haberlerin spor haberciliği çerçevesinde etnosporların tanıtımına ve yaygınlaşmasına katkı sağlayıp sağlamadığı oluşturmuştur.

Haberler herhangi bir konudan haberdar olmak ve bilgi edinmek adına başvuru en önemli kaynaklardır. Ele aldığı konular ve sunduğu bilgilerle kamuoyu nezdinde belirli bir gündem oluşturulmasını, bu yönde bir tutum ve davranış değişikliği yaratılmasını sağlarlar. Bu nedenle de haberlerde yer alan bilgilerin doğru, tarafsız ve güvenilir olması; gerekli tüm detayları içermesi oldukça önemlidir. Buradan yola çıkıldığında; ulusal ve uluslararası basında Dünya Etnospor Konfederasyonu'na ilişkin çıkan haberlerin kamuoyu gündemini etnosporlar üzerinden kurmak gibi bir sorumluluğu vardır. Bu sorumluluğun yerine getirilmesi de bu konuda çıkan haberlerin süreklilik ve çeşitlilik göstermesiyle mümkündür. Ancak araştırma sonuçlarına bakıldığında, Dünya Etnospor Konfederasyonu konulu haberlerin uluslararası basından ziyade ulusal basında yer aldığı görülmektedir. Ulusal basında da daha çok Anadolu Ajansı'nda yer aldığı görülmektedir. Çalışma kapsamında, her ne kadar araştırma sonuçlarına

dâhil edilmese de, diğer ulusal medya kuruluşlarının haber akışları da kontrol edilmiş ve konuya ilişkin bir ön çalışma yapılmıştır. Bunun sonucunda da diğer medya kuruluşlarında Anadolu Ajansı kadar yoğunlukta ve sıklıkta yer almadığı görülmüştür. Bu durumun muhtemel sebeplerinden biri etnosporların, başta futbol olmak üzere, diğer spor dalları kadar popüler ve spora dayalı kültür endüstrisinin bir parçası olmamasıdır. Ancak sosyal ve kültürel birtakım sorumluluklar göz önüne alınarak bu ticari kaygıdan kısa sürede vazgeçilmeli ve Dünya Etnospor Konfederasyonu konulu haberler öncelikle ulusal basında daha geniş yer bulmalıdır.

Diğer yandan Konfederasyon'a ilişkin haberlerin çoğunlukla Etnospor Kültür Festivalleri'ni konu aldığı ve bu dönemlerde yoğunlaştığı görülmüştür. Ancak Konfederasyon'un çalışmaları bu festivallerle sınırlı olmayıp ulusal ve uluslararası birçok organizasyon, toplantı ve müsabakalarla etnosporların tanıtılmasına yöneliktir. Bu doğrultuda medyanın festival takvimleri dışında da, başta yerel etkinlik ve organizasyonlar olmak üzere, Konfederasyon'un faaliyetlerini haber yapması; bu haberlerde de konu çeşitliliğinin sağlanması etnosporların kamuoyu nezdinde bilinirliklerinin artırılması noktasında oldukça önemlidir.

Konfederasyona ve etnosporlara ilişkin haberlerin sadece ulusal basında değil, uluslararası basında da yer alması için birtakım çalışmaların yapılmasına ihtiyaç vardır. Çalışma, bu konudaki haberlerin uluslararası basında oldukça az medya kuruluşunda yer aldığını göstermiştir. Buna karşın, dünyanın haber akışını elinde tutan medya kuruluşlarında ya hiç yer almadığı ya da oldukça sınırlı düzeyde yer aldığı ortaya çıkmıştır. Bu konudaki haber açığının başarılı bir medya planlama ve halkla ilişkiler çalışmasıyla desteklenerek giderilmesi; uluslararası alanda da konuya ilişkin haberlerin yer bulması sağlanmalıdır. Diğer yandan, ulusal basında bu konuya ilişkin çıkan haberlerin uluslararası basına kaynaklık ettiği de unutulmamalıdır. Örneğin, çalışma kapsamında incelenen Kabar Haber Ajansı'nda yer alan haberlerin genellikle Anadolu Ajansı, TRT Avaz gibi ulusal basından alınarak haberleştirildiği görülmüştür. Bu husus göz önünde bulundurularak, ulusal basındaki haberlere çok daha fazla özen gösterilmelidir.

Etnosporlar oldukça geniş bir coğrafyanın ürünü olarak ortaya çıkan ve günümüze dek varlığını koruyan sporlardır. Bu nedenle, özellikle uluslararası basında çıkan haberlerin nicelik ve niteliğinin artırılmasıyla etnosporlara ait ortak bir kültürel mirasın gelecek kuşaklara aktarılması, icra edildiği topraklarda ortak bir tarih ve ortak bir kimlik bilincinin oluşturulması, spora dayalı dostluk ve kardeşlik duygularının inşa edilerek birlik-beraberlik duygularının geliştirilmesi sağlanacaktır. Konfederasyon'un amaçları doğrultusunda bakıldığında Etnosporlar'ın bu konudaki birleştirici rolü çok daha açık bir şekilde anlaşılacaktır. Bugün etnosporlar sadece bir spor olarak değil; Türk Dünyası'nın kültürel alandaki en önemli mücadele araçlarından biri olarak da varlığını

sürdürmektedir. Bu nedenle uluslararası alanda bilinirliğinin artması ve yaygınlaşması adına daha fazla çalışmaya ihtiyaç duyulmaktadır.

Gerek ulusal gerekse de uluslararası basında çıkan haberlere bakıldığında dikkat çeken noktalardan biri de bu haberlerin etnosporları tanıtıcı haberler olmaktan ziyade, Konfederasyon'un çalışmalarını, etkinliklerini duyurucu, anons edici haberler olduğudur. Bu etkinliklerin haber değeri olmakla birlikte; Konfederasyon bünyesindeki etnosporların önüne geçmesine izin verilmemelidir. Her etnospor dalı, kendi başına bir haber değeri olarak görülmeli; kendi doğasına, kurallarına, yarışmacılarına ve müsabakalarına ilişkin ayrı ayrı haberler olarak ele alınmalıdır. Aynı şekilde, Konfederasyon'un etkinlikleri haber konusu edildiğinde de bu spor dallarının etkinlikler içindeki yeri ön plana çıkarılmalı; her bir etnospor farklı bir haber konusu olarak değerlendirilmelidir. Bu yaklaşım, etnosporların bir spor dalı olarak tanınırlık ve bilinirliğinin artmasına çok daha fazla katkı sağlayacaktır. Ayrıca, yapılan haberciliği de spor haberciliği kategorisinde ele almayı çok daha mümkün kılacaktır.

Dünya Etnospor Konfederasyonu bünyesinde 12 etnospor dalı bulunmaktadır. Ancak basında çıkan haberlere bakıldığında tüm bu spor dallarının eşit şekilde temsil edilmediği görülmektedir. Örneğin okçuluk, güreş ve cirit gibi nispeten daha fazla bilinirliğe sahip sporlar haberlerde daha fazla yer alırken yabusame, âşık oyunları, kökbörü ve mangala gibi sporlar daha az yer almıştır. Bu konuda haberlerde dikkat çekici ve düzeltilmesi gereken bir başka detayda spor dallarının genellikle genel bir isimle belirtilmesi, özel isimlerinin göz ardı edilmesidir. Örneğin, Konfederasyon bünyesinde atlı okçuluk ve yaya okçuluğu olarak iki kategori bulunmasına rağmen çoğu haberde bu ayrıma yer verilmeksizin spor dalı okçuluk olarak anılmaktadır. Ya da aba güreşi, mas güreşi, şalvar güreşi vb. farklı dalları bulunmasına rağmen spor dalından güreş olarak bahsedilmekte; bu ayrıma dikkat edilmemektedir.

Spor dallarının eşit derecede temsil edilmeme sorunu sadece haber içerikleriyle sınırlı kalmamış, haber fotoğraflarındaki temsili de aynı şekilde etkilemiştir. Hatta spor dallarının haber fotoğraflarındaki temsili içeriklere göre çok daha düşük oranlardadır. Konfederasyon konulu haberlerin fotoğraf kullanımlarında önceliğin Konfederasyon yönetimindeki kişilere verildiği, ardından spor temalı fotoğrafların kullanıldığı görülmektedir. Haber içeriklerinde olduğu gibi, haber fotoğraflarında da belirli spor dallarının daha fazla ön planda olduğu; diğerlerinin ise temsil edilmediği görülmektedir. Bunların dışında, haberlerdeki kültürel temalı fotoğrafların kullanımı da oldukça dikkat çekicidir. Bu fotoğraflar her ne kadar Konfederasyon'un etnosporlar konusundaki kültürel miras, ata yadigârı, çok renklilik, ortak kimlik gibi söylemlerini desteklese de spor ve etnosporların önüne geçmemelidir.

Ayrıca Dünya Etnospor Konfederasyonu konulu haberde çocuklar, gençler, kadınlar ve engelliler gibi ayrıcalıklı grupların temsiline bakıldığında da bu haberlerin geliştirilmeye ihtiyacı olduğu görülmektedir. Nitekim spor toplumun

her kesiminden herkesi kucaklayan bir faaliyettir. Ancak söz konusu grupların, Konfederasyon konulu haberlerde oldukça az yer bulduđu; buna karşın, bazı haberlerde ise bilinçli olarak ön plana çıkarıldığı görülmektedir. Bu haberlerin toplumun tüm kesimlerini kucaklayacak şekilde düzenlenmesi gerekmektedir.

Kaynaklar

- Demir, Müge, “Spor-Medya Birlikteliđi ve Türkiye’deki Spor Medyası”, Akademik Sosyal Araştırmalar Dergisi, Yıl:4, Sayı:28, s.67-83, 2016
- Dever, Ayhan, İslam, Ahmet, “Tarihsel Süreç İçerisinde Türk Kültüründe Spor Algısı”, Manas Sosyal Araştırmalar Dergisi, Cilt:4, Sayı:5, s.47-61, 2015
- Girgin, Atilla, Haber Yazmak. İstanbul: Der Yayınları, 2005
- Kanburođlu, Özer, “Haber Fotoğrafçılığında Ayrı Bir Bölüm ‘Spor Haber Fotoğrafçılığı’”, İstanbul Üniversitesi İletişim Fakültesi Dergisi, 0 (20), 2012
- Püsküllüođlu, Ali, Türkçe Sözlük. İstanbul: Dođan Kitapçılık, 1995
- TDK, www.sozluk.gov.tr, Erişim Tarihi: 10.10.2019

ТҮРК ЭЛДЕРИНИН АКЫЛ ОЮНДАРЫН ЖАНДАНДЫРУУ МАСЕЛЕЛЕРИ

М. С. КИЙЗБАЕВ*

Аннотация

В статье рассматриваются вопросы возрождения интеллектуальных игр кыргызского народа. На основе изучения многочисленных литературных источников определены более 10 интеллектуальных игр, их значение, содержание и основные вопросы развития. Предлагаются рекомендации для использования их в учебно-воспитательном процессе в средних и высших учебных учреждениях. Результаты исследования можно использовать в разработке теории и методики национальной физической культуры.

Түйүндүү сөздөр: Мангала, тогуз коргоол, уюм тууду, чатыра таш, чатыраш, бөрү таш, катар, киште, алты коргоол, упай, топ таш.

Изилдөөнүн проблемасы: Түрк элдеринин байыркы элдик акыл оюндарын кайра жандандырып, дене-тарбия жана спорт иштерине айландыруу жана жашоо турмушубузда колдонуунун негизинде жаштарыбызга туура тарбия берүү.

Теманын актуалдуулугу: Атайын түрк элдеринин улуттук спорт түрлөрүнө жана оюндарына арналган адабияттарда акыл оюндарына Туркия мамлекетинде мангала, Казахстанда тогуз кумалак, Кыргызстанда тогуз коргоол, уюм тууду, чатыра таш, чатыраш, бөрү таш, катар, киште, алты коргоол жана акылдын, көздүн курчтугун, колдун шамдагайлыгын талап кылган упай, топ таштар кирген. Азыркы мезгилде мангала, тогуз кумалак, тогуз коргоол оюндары жогорку деңгээлге жеткиликтүү өрчүп, өнүгүп эл арасында ойнолуп келе жатат. Ал эми калган акыл оюндары китеп бетинде эле айтылып келе жатат. Эл арасында ойнолбой калды. Ошондуктан бул оюндарды адабияттарда кандай жазылганын талдап бирдиктүү эрежелерди түзүп эл арасында оюнду таратуу биздин маселелерибиздин бири болуп эсептелет.

Анткени Түрк элдеринин акыл оюндары бизге ата-бабаларыбыздан мураска калган. Азыркы илимий-техникалык өсүүнүн мезгилинде, телевидениенин, компьютердин, чөнтөк телефондун жана башка заманбап оюн-зооктордун пайда болушу менен жаштарыбыз ар кандай ооруларга дуушар болуп жатышат. Ошондуктан элдик акыл оюндарын кайра жандандыруу мезгилдин талабы.

* пед.и.к., профессор, Кыргыз Мамлекеттик дене тарбия жана спорт академиясы, КР эмгек сиңирген машыктыруучусу.

Миңдеген жылдык тарыхы бар элдик оюндарыбыз азыркы мезгилде жаштарды тарбиялоодо өзүнүн чоң салымын кошоор эле.

Жогоруда көрсөтүлгөн проблеманын маселелери мурун атайлап изилденбеген. Түрк элдеринин улуттук спорт жана оюндарына тиешелүү адабияттарында аталган темага байланыштуу маалыматтар үстүртөдөн гана каралган. Бул тема илимий жактан караганда жаңы болуп саналат. Илим изилдөөдө жана билим берүүдө (улуттук дене тарбия жана спорт оюндарын) тажрыйбалык мааниси бар деген ойдобуз.

Изилдөөнүн максаты: Түрк элдеринин акыл оюндарын кайра жандандырып, дене-тарбия жана спорт иштерине айландыруу жана жаштарды тарбиялоодо жашоо турмушубузда колдонуу.

Изилдөөнүн илимий ыкмалары: Адабият булактарын изилдөө, архивдик жана спорт мекемелеринин иш кагаздары менен таанышуу, анын негизинде бирдиктүү эрежелерди иштеп чыгуу жана адистерге акыл оюндарын окуу жана окуудан тышкаркы мезгилде колдонууну сунуштоо болуп саналат.

Изилдөөнүн жыйынтыктары. Түрк элдеринин элдик оюндары мурунку окумуштуулардын, саякатчылардын эмгектеринде жазылган (Алибий; Ч.Валиханов; Н.И.Гродеков; А.Диваев; Г.Загряжский; О.Иакинф (Н.А.Бичурин); Н.Северцев; П.П.Семенов-Тянь Шанский ж.б.) [Анаркулов Х.Ф. 2008]. Бул эмгектер жалпы эле оюндарды атап кетишкен, түрк элдеринин улуттук дене тарбиясынын өзгөчөлүктөрүн көрсөтүшкөн эмес. Г.Загряжский (1874), Дж. Алмаши (1903), Пантусов (1906) тогуз кумалак, тогуз коргоол оюнунун маанисин, эрежелерин жазып калтырышкан.

Кыргыздардын этнографиялык изилдөөлөрүндө, анын ичинде улуттук оюндарын камтыган көп жылдык эмгегин жумшаган С.М.Абрамзондун, А.Н.Бернштамдын да эмгектеринде баалуу, далилдүү маалыматтар келтирилген. Ошол эле учурда бул маселеге өзүлөрүнүн иштерин багыттаган окумуштуулар П.И. Кушнер, А.Г. Преображенский, этнографтар Д.А. Айтмамбетов, И.Б. Молдобаев, Г.Н. Симаков. Д.О. Омурзаков. Г.Н. Симаков 75 ашык кыргыздын элдик кыймылдуу оюндарын изилдеп, алардын тарбиялык, аскердик, спорттук, эстетикалык ж.б. маанисин жана социалдык функцияларын талдаган. Ал эми Молдобаев И.Б. болсо «Манас» эпосунун кыргыздын руханий маданиятын талдаган, элдик оюндарга да атайын бапты бөлүп караган. Элдик оюндардын тарбиялык маанисин, эрежелерин, изилдеген окумуштууларыбыз Х.Ф. Анаркулов, А.Тыныбеков, З. Бектенов, М.К. Саралаев, С.М. Саипбаев, Ю.М. Мусин, С. Токторбаев, А.Касен, М.Абдуллаев, К.Мамбеталиев ж.б.

Жогоруда келтирилген окумуштуу изилдөөчүлөрүбүздүн иштери негизинен улуттук спорт түрлөрүнө жана кыймылдуу оюндарын талдоого жумушалган. Ар бир иштин пайдасы бар, бирок алар бир жагын гана карашкан.

Ал эми атайын кыргыз элинин акыл оюндарын изилдөөлөр болгон эмес. Бир гана С.Токторбаевдин «Манас ата акыл оюндары» деген китеби [1991] чыккан. Азыркы учурда М.Саралаев, Г.Сарлыкова [2008], М.Абдуллаев [2012], М.Кийзбаев [2012] акыл оюндарына көңүл буруп аларды жандандыруу керектигин айтып жатышат. Көптөгөн акыл оюндары азыркы учурда эл ичинде ойнолбой, колдонулбай унутта калган. Тарыхыбыздын жазмасыз убактыларында көптөгөн оюндарыбыз жок болуп бизге жетпей калгандыр. Э.Черикбаев өзүнүн «Комбинаторно-мыслительные игры в средневековом Кыргызстане» [1993] деген макаласында мындай деп жазат «Адамзаттын ири жетишкендиктеринин бири болуп акыл менен айкалыштырып ойлоонуу өрчүтүчү оюндардын пайда болушу. Мындай оюндар мурунку заманда жана орто кылымда көп болгон. Бирок жазма булактардын аздыгынан, археологиялык изилдөөлөрдүн чар жайыт болгондугуна байланыштуу Кыргызстандын аймагында үч гана оюндун түрүн тастыктоого болот. Алар «Тогуз коргоол», «Нарды» жана «шатранж» (шахматтын бир түрү). Ошол эле убакта Д.Айтмамбетов [1967] улуттук оюндардын ичинен акыл оюндарынан биринчи орунга тогуз коргоолду айтсак болот дейт. Эл ичинде мыкты оюнчуларга Урак, Уруке түндүк Кыргызстандан, Джуманазар Бердикожоев Таластан булар эч кимден утулушчуу эмес жана ушуларга окшогон оюндун чеберлери бардык аймактарда болсо керек. Түндүк кыргыздарга «чатыраш», «киште» деген оюндар да белгилүү болгон. Кыргыздарда чабандардын оюну «уюм тууду» да болгон. Демек, Э.Черикбаев айыл кыштактарды аралабай, жакшы изилдебей туруп эле кыргыздардын тогуз коргоолдон башка оюнун жазган эмес.

XVII-кылымда Белгиялыктар биздин «чатыраш» деген оюнубуздун тактасын алып кетип өздөрүнүн музейине коюп койгондугу белгилүү.

Элдик акыл оюндарыбыз оюнчулардын заманбап техниканы, компьютердик технологияларды өздөштүрүүдө, терең ойлонуп, туура жолду табууга, өзүн өркүндөтүп, тарбиялоого көмөк көрсөтөт.

Буга мисал катары айтып өтсөк 2012-жылы Чехияда бир жаш жигит чоң илимий жетишкендигине эмне көмөк болду деген суроого, менин тогуз коргоол оюнун көп ойногондугум деп жооп берген.

Улуттук акыл оюндарын мектептерде, атайын орто жана жогорку окуу жайларында сабак катары өтүүгө болот. Акыл оюндарын жандандыруу жана мелдештерди өткөрүү илимий изилдөөлөрдү талап кылып, анын негизинде оюндарыбызды жогорку деңгээлге көтөрүп, бул оюндарыбыз өз алдынча спорт түрүнө айланышы мүмкүн.

Азыркы мезгилде тогуз коргоол оюну талаптагыдай жогорку деңгээлге жеткиликтүү өрчүп, өнүгүп эл арасында ойнолуп келе жатат. Тогуз коргоол оюнунун маанисин, эрежелерин А.Тыныбеков (1938), Д.Омурзаков (1958,1963,1973), Д.Омурзаков Ю.Мусин (1973), Д.О.Омурзаков,

М.К.Саралаев (1981), Ю.Мусин, З.Аманкулов, Байман, Садыков (1976), К.Айдаркулов (1986), Х.Ф.Анаркулов (1991), Т.Орозобаков, А.Чылымов (1990), М.К.Саралаев (1993), М.С.Кийзбаев (2005, 2012), М.С.Кийзбаев, А.Ж.Нурсейитов (2007), М.С.Кийзбаев, К.Касымов (2008), М.С.Кийзбаев, А.Чылымов, К.Касымов (2011), М.С.Кийзбаев, Ж.С.Султангазиева (2007), М.С.Кийзбаев М.С., Р.Болжирова (2011), Султанмуратова Нурия ж.б. жазып изилдеп келе жатышат. Тогуз коргоол оюнунун бирдиктүү эрежелери иштелип чыккан. Республикалык мелдеш өтүү иш чараларына киргизилген. Кыргыз Республикасынын тогуз коргоол федерациясы 1993-жылы түзүлүп, тогуз коргоолдун республикабызда жакшы өнүгүүсүнө чоң салым кошуп келе жатат. Тогуз коргоол боюнча Кыргызстандын чемпионаты, спартакиадасы, студенттер арасында универсиада, мектеп окуучуларынын спартакиада, айылдык жаштар арасында «Дени сак улут – өнүгүп жаткан өлкө» аттуу спартакиадасы, эл аралык мелдештер, дүйнөлүк чемпионаты, Азиянын чемпионаты, Бүткүл дүйнөлүк интеллектуалдуу оюндарынын олимпиадасы да өтүлүп жатат. Ар кандай китептер, усулдук көрсөтмөлөр, тогуз коргоолдун тарыхы, ыкма-амалдары изилденип жатат. Кыргыз элинин сүймөнчүлүктүү оюнуна айланды.

Кыргыздын **«уюм тууду»** оюну жөнүндө Арстанбек Касен [2004] мындай дейт:- бул оюндун илгертеден берки тарыхы бар. Оюнду малды жайып чыкканда ойношчу. Токторбаев Саты [1991] «Уюм тууду» кыргыздын эң байыркы элдик оюндарынын бири. Ал өзүнүн аты, мазмуну боюнча кыргыз элинин эзелтен берки улуттук, коомдук-экономикалык өнүгүшүн чагылдырып, анын эң байыркы маданиятынын бир белгиси катары турмушка киргизилип, кыргыз эли менен бирдикте жашап келе жатат. Биздин улгайган адамдардан сурамжылоо өткөргөнүбүздө, алардын дээрлик көпчүлүгү жаш кезинде «уюм туудуну» көп ойноор элек дешет. «Уюм тууду» оюну тууралуу өздөрүнүн эмгектеринде А.Тыныбеков (1938), Д.Омурзаков (1958), Д.Айтмамбетов (1967), Д.Омурзаков, Ю.Мусин (1973), Д.О.Омурзаков, М.К.Саралаев (1981), К.В.Егембердиева (1982), Арстанбек Касен (2004), Х.Ф.Анаркулов (1991) мындай деп жазышат “бул оюн кичине тогуз коргоол деп аталат. Мында 5 үй болот, ар бир үйгө 5 коргоол салынат, эки казан болот. Баардыгы 25 коргоолдон 50 коргоол болот. «Уюм тууду» оюнунун татаалыраак кылып ар бир жагына 6 үйдөн жана бир казандан, баардыгы 12 үй, 2 казан, ар бир үйгө 6 коргоолдон салып, баардыгы 36, эки оюнчуга 72 коргоол кылып ойносо да болот. Жүрүш оң жагын көздөй жүрүлөт. Акыркы коргоол түшкөн үйдө жуп болсо утуп коргоолдорун өз казанына салып алат, так болсо ордунда калат. Жүрүш кезеги кийинки оюнчуга берилет. Оюн учурунда көчүп жатканда кайсыл оюнчу тарабындагы бир үйдө, же бир нече үйлөрдө, төрттөн коргоол болуп калса анда үйдүн ээси “уюм тууду” деп ал коргоолдорду казанына салып алат, кимдин көчүп жатканына карабастан. Ошондуктан оюнчулар оюн учурунда

атаандашынын үйлөрүн “кысыр” калтырууга аракеттениши керек, демек төрт коргоол кылбоого умтулуп турушат. Оюндун дагы бир өзгөчө эрежеси «жалаш алуу», эгерде акыркы коргоол атаандашынын бир үйүнө түшүп ал үй так сандуу болуп калса, андан кийинки үй бош болсо, анда колун алгач ээгине тийгизип андан кийин бош үйдү сүртүп «жалаш алдым» деп кийинки үйдөгү коргоолдорду так, жубуна карабай баарын алып өз казанына салып алат.

Оюндун аягында ким көп коргоол утса жеңишке жетишет.

Ал эми Токторбаев Саты [1991] бул оюндун үч түрүн жазат. Эрежеси жогорку келтирилген авторлордукунан айырмаланып турат.

«Чатыра таш» деген оюнду Токторбаев С. [1991] китебинде гана жолуктура алдык. Кыргыз элинин байыркы оюндарынын бири. Ал оюнчулардын аң сезимин өстүрүүгө, эрктүүлүккө, туруктуулукка, чечкиндүүлүккө жана башка жакшы сапаттарга тарбиялоого жардам кылары талашсыз. Чатыра таш атайын жазалган тактада ойнолот. Анда 44 үч бурчтук болот. Чарчы чийиндин жактарынын орто ченине диаметри 5 сантиметр болгон айланача түзүлөт. Ал «капас» деп аталат. Чатыра таш 18 таш менен ойнолот. Ар бир оюнчуга тогуздан коргоол берилет. Оюндун максаты — оюнчулар кезек менен оюн жолдору боюнча жүрүшүп ортодогу «дабан» жолду биринчи ээлеп алып, ар бир оюнчу өз атаандашынын оюн ташын жүрүү жолун тосуп, атаандашынын жүрүү жолун калтырбоо болуп эсептелет.

«Чатыраш» оюну туралуу С. Токторбаевдин- «Өспүрүмдөр оюндары», «Манас Ата акыл оюндары», А.Касендин «Кыргызские игры и развлечения», Х.Ф.Анаркуловдун «Кыргызские народные игры» эмгектеринде 3 түрүн жазышкан. Токторбаев С. [1991] мындай деп жазат, чатыраш кыргыз элинин эң байыркы оюндарынын бири. Анын эзелки оюндардан экендигин «Манас» эпосундагы: Оромпой салып, ордо атып, Чатыраш ойноп дан салып, — деген саптар да айгинелеп турат. Деги эле «Манас» эпосунда бул оюн өтө кеңири таралган оюн экендиги, анын эрежелери кеңири баяндалат. Чатыраш оюну качан пайда болгондугу, кайсы кылымда кыргыз элинин маданий турмушуна киргизилгендиги азырынча белгисиз. Бул оюн ар кандай салтанаттарда, тойлордо, жайлоо-кыштоодо бош убактыларында маданияттуу, көңүлдүү эс алуу катары ойнолгон. Оюнду жаш-кары дебей ойношуп, мелдеш да уюштурулган. Бул оюнду кыргыз жергесинде жашашкан башка элдер да кыргыздардан уйрөнүшүп ойношкон. Чатыраш оюнунун тактачасы үч түрдүүчө болот. Чатыраш оюнунун эрежеси. Ар бир оюнчуда 16 ак түстөгү, 16 башка түстөгү, бардыгы 32 коргоол болот. Оюнчулар коргоолдорун «үйчөлөрүнө» тизип чыгышат.

Оюн дейбуу оюнуна окшош, бирок өзүнүн өзгөчө эрежелери бар.

Оюндун максаты: Көп коргоол утуу, же оюндун аягында “атсыроо” кылып атаандашынын коргоолдорунун жолун тороп жүрүшсүз калтыруу.

Оюнчулар бири-бирине карама-каршы олтуруп алып ойношот. Оюнду баштоочу чучукулак менен аныкталат. Баштоочу оюнчу өз жагындагы үйлөрдүн каалаганынан бир коргоолду алып, атаандашынын оюн талаасын көздөй түз, оңго же солго, же кыйгач турган эки үч бурчтуктарга кошулган түз сызыктар менен үйчөдөн үйчөгө көчөт. Коргоолдор алынган үй бош калат. Көчүү түз сызыктар менен гана болот, артка көчүүгө болбойт.

Эгерде оюнчунун коргоолу жүрүп олтуруп атаандашынын эң четки үч бурчтугунун" (капастын)—акыркы чийиндеги «үйчөлөрүнүн» бирине жетсе, ошол коргоол «сака» деп аталат. Ал оюнчу сакасын алдыга, артка, онго, солго «үйчөдөн» «үйчөгө» аттап каалаган алыстыка чейин жүрө алат. «Сака» болгон коргоол чоңураак ошол түстөгү коргоол менен алмашылат.

Эгерде атаандашынын коргоолунун артындагы «үйчө» же андан кийинки коргоолдорунун артындагы бир нече «үйчөлөр» катары менен бош болсо, көчүп жаткан оюнчу өз коргоолун атаандашынын коргоолунун үстүнөн аттатып артындагы бош «үйчөгө» коет да, атаандашынын коргоолун, эгерде ушундай абалда дагы бир нече коргоол жана үйчөлөр жайгашкан болсо, баарынын үстүнөн аттатып коргоолдорун утуп алат. Уткан коргоолдорун казанына салып коет. Коргоолдорду артка, каптал жагына, диагонал менен аттатып, түз сыкчалары болгон жакка утуп алса болот.

Эгерде оюнчу атаандашынын коргоолун утуп албастан өзүнүн коргоолун көчсө, анда атаандашы анын утуу үчүн жүрүлүүчү коргоолун бекерге алып коет да өзүнүн коргоолун көчөт.

Оюндун аягында оюн тактасында кайсы оюнчунун коргоолдору же көчүү жолдору калбай калса оюн аякталды деп эсептелинет. Коргоолдору көп, же көчүү жолдору бар болгон оюнчу уткан болуп эсептелинет.

«**Киште**» оюну байыркы кыргыз эл оюндарынын бири. Шахматка окшош жактары көп. Индияда аны «Чатуранга» дешет, Иранда «Чатыранг» деп аталат, Чыгыш Араб мамлекеттеринде «Шатранж», монгол элинде «Шатар» делет. Киште оюну качан пайда болгону али белгисиз. Ошондой болсо да кыргыздардын, Орто Азия жана Казакстан элдеринин уламыштарына караганда киште — шахмат оюну Искендер Зулкарнайн (Александр Македонский) аркылуу, же кыргыздар өздөрү Индия менен карым катнашта болуп жүргөндүктөн ошол жака өткөн дешет. Демек, мекени Индия деп эсептелип жүргөн чатуранга (шахмат) киштенин гана бир аз өзгөргөн түрү деп болжолдоого болот.

Илгертеден эле кыргыздардын, Орто Азиянын, Казакстандын шахматчылары шахмат ойногондо көбүнчө «шах» деген сөздүн ордуна «киш» деген сөздү колдонушкан, Мындан киште оюнун кыргыздар гана эмес ага жамаатташ элдер да маданияттуу оюн катары кеңири ойнорун билебиз. Ал эми моңголдордун V кылымда, кыргыздын «Киште» оюнун өздөрүнө алып «Шатар» деп аташканы болсо шатары менен киштенин

таштарынын, оюн эрежелеринин окшоштугу, шатардын айрым таштарынын кыргызча аталышы моңгол жериндеги кыргыздардын тарыхый эстеликтери, оюн таштарынын сырткы көрүнүшүн окшоштугу, кыргыз киштесинен алып өздөштүрүп, өздөрүнүн шатар оюнун түзүшсө керек деп болжолдоого негиз берет. Индиянын чатурангасы (шахматы), монголдордун шатары кыргыз киштесинен кийин пайда болгондугу жогорудагылардан корунуп турат.

Анын үстүнө турк, фарсы, славян тилдеринде «киш» деген сөз «качыңыз» деген эле маанини түшүндүрөт. Ошондой болсо да «киш» деген жаныбардын аты, «киште» деген сайманын бир түрү бор экендиги, кой-эчкини, канаттууларды «киш» деп айдашы, «киш» деген сөздүн этнонимии турк тилдерине ыйгарууга шарт түзөт (С.Токторбаев 1991).

Киште оюну байыркы оюндардан экендигин «Манас» эпосундагы: ...Кишисинен кырк-элүү. Киштеге кирип калыптыр ... деген саптар да айгинелеп турат.

Ал эми эл ичиндеги:

Кыргыз эли ойногон, Кызыктуу оюн бизде экен! Кыраан Манас ойногон, Кымбат оюн киште экен! Эрикпей элим ойлонгон, Эң көп оюн бизде экен, Эс алып Манас ойногон, Эң жакшы оюн киште экен... деген ыр саптары киште байыркы дагы, кызык дагы, баалуу дагы оюн экендигине күбө. Киште оюнунун мазмуну, аты, таштарынын кыргызча: «кан, баатыр, урук, урук аксакалы, төө, ат — аккула, мерген, мергенчи, пияда» деп аталышы кыргыз элинин байыркы убактагы коомдук-экономикалык, маданий турмушун, коргонуу, чабуул коюу стратегиясын, айла-амалдарын (тактикасын) чагылдырат.

Киште оюнунун тактасы шахматтын тактасы сыяктуу жасалат. Киште шахматтан айрым жүрүштөрү менен гана айырмаланат. Киште оюнунда шахматтагыдай королду рокировка кылбайт. Матты болсо аттан башка бардык оюн таштары менен берүүгө болот. Мергенди болсо эки оюнчу тең оюнду башташкан убакта гана алдындагы жүрүш жолунан кийинки экинчи жолго шахмат оюнунда пешканы көчкөндөй эле көчүшөт. Канга коркунуч туулса «киш» деп жарыяланат. Ал учурда бир оюнда эки оюнчу тен канды бир жолу гана атча көчүшөт. Киште оюнунун таштарын көчүүнүн шахмат оюнунун таштарын жүрүүдөн айырмасы ушулар гана. Калганы бүт шахматтагыдай эле болот.

«Алты коргоол» кыргыздын эң байыркы элдик оюндарынын бири.

«Алты коргоол» оюнунун тактасы эки бөлүктөн турат, ар бир жагында 6 үйдөн жана бир казандан, баардыгы 12 үй, 2 казан болот. Оюндун башында ар бир үйгө 6 коргоол салынат, баардыгы 36, эки оюнчуга 72 коргоол болот. Оюндун башында казандар бош болот, алар уткан коргоолдорду жыйноо үчүн гана пайдаланылат.

Оюндун максаты: Биринчи болуп 37 же андан көп коргоол утуу, же оюндун аягында “атсыроо” кылып атаандашынын коргоолдорун өзүнө өткөрүп алуу.

Баштоочу оюнчу өз жагындагы үйлөрдүн каалаганынан баардык коргоолдорду алып, оң тарапты көздөй (сааттын жебесине каршы) кийинки үйдөн баштап ар бир үйгө бирден коргоол салып көчүп баштайт. Коргоолдор алынган үй бош калат.

Оюнчу коргоолдорду көчүп бүткөндөн кийин, кайрадан өзүнүн «үйлөрүнүн» бириндеги коргоолдорду алып, биринчи жолу көчкөн учурда акыркы коргоол салынган үйдөн кийинки үйдөн баштап ар бир үйгө коргоолдорду салып көчөт. Андан кийин оюнду көчүү кезеги атаандашына берилет. Ошентип ар бир оюнчу катары менен эки жолудан көчүп, оюн алмак салмак эки жолудан көчүү менен улантыла берет.

Эгерде акыркы коргоол (экинчи көчүшүнөн кийин) өзүнүн бош үйүнө түшсө, анда оюнчу ошол үйдүн каршысындагы атаандашынын үйүндөгү коргоолдордун баарын (так же жуп экенине карабай), өзүнүн үйүнө түшкөн бир коргоолду кошуп утуп алат да казанына салып коет. Эгер каршылаштын үйүндө коргоол болбосо да өзүнүн үйүнө түшкөн бир коргоолду алып коет.

«Катар» оюну кыргыз элинин эң байыркы элдик оюндарынын бири. Улуттук маданиятынын белгиси.

Оюн атайын жасалган тактачада ойнолот. (С.Токторбаев, 1991).

Катар оюнунун 9 ак түстөгү, 9 башка түстөгү, 18 коргоолу болот.

Оюндун максаты катары менен бир түстөгү үч коргоолду тизүү.

Оюндун башында үйчөлөр бош болот. Оюнду ак жагы баштайт.

Оюнчулар кезек кезеги менен өздөрү каалаган бош үйчөлөргө коргоолдорун сала башташат. Оюндун негизги максаты катары менен бир сызыкка үч үйчөгө коргоолдорун тизүү, ал эми атаандашы үч коргоолду тиздирбөөгө аракет кылып жолдорун бууп, өзү да үч коргоолду тизүүгө аракеттенет. Коргоолдорунун баарын үйчөлөргө коюп бүткөндөн кийин. Ар бир оюнчу коргоолун атаандашынын коргоолдору тизилген жакты көздөй өзү каалаган бурчка же сызыктар кошулган бош үйчөгө көчүп, үч коргоолду бир сызыкчага тизүүгө аракеттенишет.

Оюн учурунда акыркы үч коргоол калганда ал оюнчуга өзү каалаган жерге коргоолун көчүүгө уруксат берилет, мындай учурда сызыкчалар, бурчтар эске алынбайт, ал эми экинчи оюнчу мурунку эреже менен үйдөн үйгө көчүп олтурат.

Алдында турган үйчөдөгү коргоолдон, кийинки үйчө бош болсо (өзүнүкү же атаандашыныкы болсо дагы), аттап кетүүгө уруксаат берилет.

Ким үч коргоолду бир катарга тизсе анда ал атаандашынын каалаган бир коргоолун утуп алат да, өзүнүн көчүшүн уланта берет. Ар бир үч коргоолду тизген сайын атаандашынын бирден коргоолун утуп ала берет.

Эгерде оюнчу эки катарга үчтөн коргоолдорду тизсе, анда атаандашынын 2 коргоолун утуп алат.

Бир эле жерге кайра кайра катары менен үч коргоолду тизе берсе болот, бирок атаандашынын коргоолун биринчи жолу тизгенде гана ала алат, калган учурда коргоол алууга болбойт.

Оюнчулардын биринин эки коргоолу калса же коргоолдорунун көчүү жолу калбай калса оюн аякталды деп эсептелет, ал оюнчу утулат.

2018-2019-жылдары биз «Уюм тууду», «Алты коргоол», «Катар», «Чатыраш» оюндарынын эрежелерин тактоо үчүн Эл аралык Кувейт университетинде (Махмуд Кашгари-Барскани атындагы Чыгыш университети) мугалимдер жана студенттер арасында атайын топ түзүп изилдөө жүргүздүк. Оюндардын талаш тартышты жаратуучу жагдайлардын ар кандай түрлөрү менен ойноп, эң ыңгайлуу, ылайыктуу эрежелерин тактап жазып чыктык. Биринчи жолу 10.05.2019-жылы эл арасында жаңы эреже боюнча «Уюм тууду» оюну боюнча мелдеш өткөрүлдү. Оюн өзүнүн ар тараптуу айла-амалдары, ыкмалары бар экени, абдан кызыктуу жана пайдалуу экендигин оюнчулар тастыкташты.

2019-жылы «Уюм тууду», «Алты коргоол» оюн тактасы жасалып эл арасына таратылууда (автору М.С.Кийзбаев), бул оюндардан тышкары Мангала, овари ж.б.у.с. оюндарды да ойноого бодот.

Корутунду: Түрк элдеринде байыртадан эле адамдардын аң сезимин өстүрүүгө, эрктүүлүккө, туруктуулукка, чечкиндүүлүккө жана башка жакшы сапаттарга тарбиялаган акыл оюндары болгон. Акыл оюндары чагылдырган адабияттарыбызда оюндардын эрежелеринин ар түрдүү экени байкалды. Азыркы учурда кээ бтр оюндардын эрежелери такталып ар кандай мелдеш өткөрүүгө жана алар боюнча ийримдерди (мектептерде, орто жана жогорку окуу жайларында) түзүп эл ичинде жайылтууга мүмкүнчүлүк түзүлдү. Ошондуктан мындан ары акыл оюндарын жандандырып өркүндөтүү үчүн бирдиктүү эрежелерин жасоо, оюн такталарын чыгаруу, оюндарды башкаруу үчүн өзүнчө бирикме (федерация) түзүү, ар кандай мелдештерди уюштуруу, орто жана жогорку окуу жайларынын дене тарбия мерчемдерине киргизүү, атайын ийримдерин түзүү, дене тарбия жана спортту караган мамлекеттик уюмдардын катышуусун талап кылуу ж.б. аракеттерди аткаруу керек. Акыл оюндарын спорт катары колдонуу пайдалуу экени далилденип турат.

Колдонулган адабияттар:

1. «Абдуллаев М. «Кыргыз элинин акыл өстүрүүчү оюндары» В кн.: Материалы международной научно-практической конференции «Современные проблемы теории и практики НФК» посвященный 120-летию со дня рождения Кааба уулу Кожомкула (12 июнь 2008 г.) Б.2008, с156-161.
2. Айтмамбетов Д. Культура кыргызского народа во второй половине XIX и начале XX века. /Спортивные игры и развлечения. /Спортивные игры и развлечения. Фрунзе 1967 с.173-174

3. Айдаркулов К. Тогуз коргоол — байыркы көчмөндөрдүн көөнөрбөс эстелиги «МАНАС» эпосундагы элдик оюндар. Илимий популярдуу макалалар /Б.: Кыргызстан, 1994. с.40-51.
4. Анаркулов Х. Кыргыз эл оюндары. Бишкек, Кыргызстан, 1991. - с.262
5. Касен А. Кыргызские игры и развлечения. /Отв.ред.проф. И.Б.Молдобаев. Бишкек: «Илим», 2004- 144 с.
6. Кийзбаев М.С.
7. Омурзаков Д., Мусин Ю. Киргизские народные игры. Изд-во «Кыргызстан» Фрунзе 1973 с.43-47.
8. Омурзаков Д. Спорт Киргизии. Кирг.гос.изд-во Фрунзе – 1963 с. 26-27.
8. Токторбаев С. Өспүрүмдөр оюндары. КСЭ. Бишкек, 1991.
9. Черикбаев Э. «Комбинаторно-мыслительные игры в средневековом Кыргызстане» В кн. Тезисы 1 междун. Научно-практич. Конф. По проблемам национальных видов спорта и восточных единоборств, посвященный 1000-летию эпоса «Манас» Б.: 1993, с.92-94.

POPULAR CULTURE AND SPORT

Abdullah Sencer TEMEL* - Davut ATILGAN** - Yalçın TÜKEL***

Abstract

Culture is the form of humanization of nature. Based on this, culture is a collection of complex elements including all the realities in which human beings are present, their knowledge, beliefs, moral judgments, traditions and customs, experiences, art and aesthetic values. Popular culture is a culture based on the act of depletion which the majority of society adopts without a choice and imposed by the capitalist form of industry.

In board terms; popular culture which is discussed by academics and schools throughout the 20th century; have social, ideological, political, economic, production, consumption and property relations contents. In the elitist approach; while the democratic approach seeing the popular culture is open to the use consumption of all each segment of the society and finds itself a part of itself or concerns every social area, elitist approach describing the traditional culture of the nation as a downstream culture and seeing it as a means of making a class distance between popular culture.

At the end of the 20th century, the industrialization of sports and the development of science and technology in the media, popular culture translated into "commodify" and began to consume with industrial products. As a part of this development and change, sports have become an important industry.

In this study, it covers the detailed explanation of the concept of popular culture stratified in society and the reasons of the inability of industrialization of some individual sport branches and the traditional sports, is representing the cultural richness of the nations that cannot be fed from this cultural base and inability to market their ethnosport effectively in the global level. As a result, it is suggested that sociological, cultural, pedagogical and sport aspects of traditional sports should be promoted not only at local and regional level but also nationally.

In this regard, the establishment of sports representative offices of the traditional sports in the certain provinces center will certainly contribute to such sports to the reach large masses by preserving the authentic structure of the traditional games of the Turkish society in the todays 'condition. In addition to this including such sports into the curriculum of the schools and sports center can be an important practice.

Keywords: Culture, Popular Culture, Popular sports and Mass psychology, Traditional Sports, Ethnosport.

POPÜLER KÜLTÜR VE SPOR

Özet

Kültür, doğanın insanlaştırılma biçimidir. Buna göre kültür insanın ortaya koyduğu içinde insanın var olduğu tüm gerçeklikleri sahip oldukları bilgi birikimlerini, inançlarını, ahlaki yargılarını, gelenek ve göreneklerini, tecrübelerini, sanat ve estetik değerlerini içeren karmaşık öğelerin bir bütünüdür. Popüler kültür, toplumun çoğunluğunun bir seçim söz konusu olmaksızın benimsediği ve kapitalist endüstri biçiminin dayattığı tüketme eylemi ile temellenen bir kültürdür.

Popüler kültür, geniş manada; akademisyen ve okullarınca 20. yy boyunca tartışılan içerik olarak kültürü; sosyal, ideolojik, siyasal, ekonomik, üretim, tüketim ve mülkiyet

¹ Dr., Konya Şeker San.ve Tic. A.Ş., sencer_temel@yahoo.com

² Dr. Öğr. Üyesi, K. Sütçü İmam Üniversitesi Beden Eğitimi ve Spor Yüksekokulu, admkutay@gmail.com

³ Dr. Öğr. Üyesi, Necmettin Erbakan Üniversitesi Turizm Fakültesi Rekreasyon Y., ytukel@gmail.com

ilişkileri gibi geniş alanlarda inceleyen bir olgu olarak karşımıza çıkmaktadır. Elitist popüler kültür yaklaşımında; halkın geleneksel kültürünü aşağı kültürü olarak niteleyip onu sınıfsal bir mesafe koymanın vasıtası olarak görürken demokratik yaklaşım ise, popüler kültürün herkesin kullanımına ve tüketimine açık olması toplumun her kesiminin kendinden bir parça bulması ya da her toplumsal alanı ilgilendirmesi onun demokratik yanını ortaya koymaktadır. 20. yüzyıl sonlarında sporun endüstrileşmesi ve buna paralel olarak bilim ve teknoloji medya ve kitle iletişim araçlarındaki gelişme ile popüler kültür bir "meta" haline dönüştürülmüş sanayi ürünleriyle birlikte "tüketilmeye" başlanmıştır. Bu gelişim ve değişim furçasının bir parçası olarak spor da önemli bir endüstri haline dönüşmüştür.

Introduction

Culture is a collection of complex elements that include individuals' knowledge, beliefs, moral judgments, traditions and customs, experiences, art and aesthetic values. Culture; it is a community of learned behaviors, it is traditional, it is formed, it can be changed, it has differences as well as similarities. It is kind of organization and integration and shared by members of society. There are different elements that structure the culture. All these characteristics cultural elements are; values, languages, beliefs, traditions, ceremonies, laws, materials (Oskay 2001). Culture is a social product. Because people live in this society from birth to death and learn their language, religion, eating-drinking habits, way of dressing, environment, social life, values, norms around a culture. When we look at it from this point of view, culture is a concept that covers all what people learn and share within society and almost everything that science examines and its subject is shaped by culture.

The meaning of popular comes from the English origin. The concept of popular, which is a fairly new concept, has started to be used in the meaning of "folks" especially in the Middle Ages. Today, the general meaning accepted by majority "loved, choosed" is used in the sense. Some people associate popular culture with the conception of folks based on the concept of popular. According to them, popular culture is everything produced by the public for the purpose of serving the public again. (Özkan 2006). Popular culture is based on the act of depletion, which the majority of society adopts without a choice and imposed by the capitalist form of industry. Popular culture is produced at the interface between the cultural resources provided by capitalism and everyday life therefore popular culture, which is the culture of everyday life, provides the prerequisites for the ideological reproduction of a particular lifestyle in a broad sense (Çağan 2003, Rowe 1996).

In the popular culture, there is permanent change, rapid use and fast consumption. The consumer is free within the limits of the use of the product and can only feel his presence by consuming, otherwise he will not (Şahin 2005). In the popular market, if those who do not always participate in consumption by using with consumption symbols and slogans will be considered as a worthless. Popular culture empties existing values as the culture of "quantitative surplus and

qualitative poverty and thus a number of meaningless and non-permanent objects always occupy our habitat and make us always busy. Popular culture leads to the formation of a uniform structure in the society by marketing the products and creating the area of consumption (Durmuş 2004).

Populer Culture And Sport

The popular culture has started to gain its importance and developed as a field of study in itself in the USA and Western European societies after the 1950s and afterwards relative scientific studies in this field started to be carried out very quickly. In our country, studies related to this field have been included after 1990s. This area which attracts more and more attention from the scientific community gradually has become one of the favorite occupation areas of our age. Sports is a collection of activities that include many branches. Some branches were identified with some classes with participation or have shaped with the desire to belong to a class. In the popular culture concept; the famous stars and athletes have become icons through mass media. Sport; it has been transformed from activities for health, recreation and leisure in the society to a team of competitive individuals and from there to local or national feelings. At this point, the economy of such a growing sport have also grown and emerged through the sponsors and advertisers a part of the culture (Durmuş 2006).

When the relationship between popular culture and sport is examined closely, sports it can be seen that it is an area that can be included in the framework of health, entertainment and leisure activities in the society, which concerns not only the creator but also the audience with its social, political and economic dimensions and continues to be popular in the cultural industry (Solmaz 2012).

Culture anthropologists emphasize the relationship between sports and culture in two ways. First, sport games is self-adjusted according to general local cultural norms for example; some important changes which is made in same games such as game of cricket played on islands where some primitive societies lived. The second is that sport has also lead to some cultural changes in the regions. An example of this, is the fact that football started to spread with the effect of television in the USA has led to some changes in the way people live in America (Özbaydar 1983). From the past to the present, it is clearly seen that both the sport's influence on the media and the media's influence on the sport. In particular, mass media has played a major role in the development and growth of sports as a social phenomenon all over the world. As a matter of fact, technology and their applicants have made these tools more powerful and effective. For example, through the satellite broadcasts, a football event in USA or Europe region can be instantly watched by many people in this way, different sport branches can be introduced and spread thus the interest of the majority of the people who do not have the opportunity to practice sports has been made true through mass media (güven 2002).

Popular Culture, Modernity and Traditional Sports

Modernization can be evaluated under the main headings such as organization, differentiation, commercialization, scientificization, professionalization, genderlessness and (Amman 1999). The concept of popular culture and modernity are complementary and triggering terms intertwined with each another. Modernity refers to the level of development of western societies through industrialization in the XIX century (Altun 2005). During this modernization process, it is seen that traditional institutions have lost value and have transferred their places to the modern institutions and movements blended with the popular culture from the West. Thus the concepts of modern sports and traditional sports express this historical break in the sports world. Today, is traditional sports a “nostalgic” concept for nations where they cannot break historical ties or deny their roots or is this an important situation for the survival and transfer of these sports, this is the important part that should be answered today (Devecioğlu vd. 2005).

From this point of view, it is seen that there are two type of sports in today's World. These are the modern sports that are advancing rapidly in the popular cultural movement and the traditional sports that are being tried to live against it. In real sense; modern sports are the product of western culture and was born from traditional games in the Middle Ages. For example, football was born in England and reached other European countries and then all over the world and became a popular sport and a commercial sector (Şentürk 2007). The most important factors that make football popular; marketing, advertising elements part of media and politics elements. Media power has been so effective that its domain and it has turned from human minds into actions. Sports such as athletics, tennis and other popular sports followed this process in the same way of football. In the post-reforms period, apart from sports; mass media pioneered modernization movements under the hegemony of the West; by using newspapers, literature, cinema and cultural activities developed it in favor of the West culture. Powerful states, which try to control the thoughts of the people with these activities, have used people to realize their own ambitions by structuring people in line with their own ambitions culturally, politically and ethnically to impose their own cultures (Erimhan 1999).

Popular Consumption of Sports and Mass Psychology

The spirit of modern times transforms like everything such as everyday life and especially the leisure activities into a practical universe. The material world of modernity and the dizzying rise in consumerism, naturally permeates the main arteries of everyday life, shaping non-business spaces around new value lattices and this situation put the free time into the grapple of consumerism and commodification. Sports and sports is used effectively in the intensification of this culture. With this usage, information about many factors is reflected in consumer

perception. When we look at the case in terms of consumer society; promotion of sportswear by using famous individuals in an effort to create agenda and fashion further more investing in diet products can be also effective in creating a social interest and support many sport branches. From this point of view, sports clubs and associations, professional athletes, sports equipments, manufacturers, supporters, sports media, advertisers, sponsors, agencies and governments have been involved in the sustained and profound exploitation of sports (Coşkun 2012).

Industrialization Process of Popular Culture and Sports

In the world, the industrialization of sports took place very rapidly in the late 20th century. The fact that sports competitions become the subject of mass media and the mass advertising and consumption of sporting brands. The status of the sport in the face of the cultural industry has found its place through agreements made in the second and third sector industries it supports. (Private sector and non-governmental organizations). Therefore, this does not reveal the fact that sports and trade are historically opposing institutions. It was ensured that the leisure practices and identities of the sport were targeted consciously that the sport was marketed and organized to the masses based on image consciousness thus revealing the industrial production form in the sport. In this context, sports such as football, horse racing, boxing and tennis have been processed under a commercial mechanism that has been developing for more than a century. The process of industrialization in Turkey experienced due to economic policies and technological developments implemented in the period after 1980. Rapid social change in the process of "globalization" effect and has brought a new modern mass culture formed by arriving late capitalism (Atay 2004). Nowadays, popular culture elements appear as an important factor in determining the practices of our daily life. In the face of the mediocrity and monotony of modern life, it has become an important shelter for those of us who have melted in this mediocrity and monotony (Aytaç 2006).

Traditional Sports of Nations

It is commonly known that existing sports in the world originate from a cultural base. Like other cultural phenomena, sport can be transferred from generation within the period of time. However over time, sports can go beyond the original source cultures. Football and wrestling are the most typical of them. Therefore, the term of "national sport" has become a main topic to be discussed based on the these assumptions (Güven 1999).

Every nation and country is known for its flags, national anthems, national animals, national clothes, national languages and of course national sports. Like all cultural elements and stereotypes of a nations, national sports have a prestigious importance for people. All the major nations of the world have one of these traditional sports which is a source of their national pride. The national sport of a

country not only defines the culture and traditional ideas and beliefs of that nation but also represents the people and society to a large extent. According to Parlebas (2003), traditional as well as all games significantly improve social relations because people learn to live by the set norms and rules of the game besides helping in understanding and adopting the socio-cultural context in which they live (Parlebas 2003). For thousands of years, human culture and civilization have produced ethnic sports blended from the cultures of many different nations in different parts of the world. Therefore, these sports which have as much history as countries' pasts and histories, are almost a cultural reflection of nations; such as Buzkashi in Afghanistan, Arjantin'n Paton, Bangladesh Kabaddi, Colombia's Tejon Turkey's oil wrestling, taekwondo of South Korea and Japan's sumo wrestling are all examples of a culture and life experience.

Historical Development of Traditional Sport in History of Turks

The history of the world has played an important role in shaping the past and present nations and societies with the struggles between nomads and settled peoples throughout history. Considering that nomadic societies prevail over settled peoples, it can be easily say that Turks played an active role here as the best known nomadic society in this historical process. By the force of nomadic lifestyle and the ruthless geographical conditions conditions required the Turks to be always in a mobile society even in the most stable state they were on horses and waiting their herds and destinies. The Turks, as if a nation was born on horseback and mobility had completely spread to the genes. In the Turks, horse was indirectly involved in the formation of literature, art, customs and traditions from outside material, spiritual and military power and was an important element that gave direction to Turkish culture in feasts, heaps, marriages, sports and representative games (Gezder 1991). From this point of view, it can be said that the Turks are right to call themselves "powerful" due to their active and normadic lives. This mobility has shown itself sometimes to survive and to feed and sometimes to gain land.

It is belived that Turks are constantly intertwined with sports activities in history. It is stated in the Chinese sources that the Turks are inclined to activities that can be called sports. The fact that Turks are inclined such activities that can be called sports is also mentioned in Chinese sources; such sports was used as an important tool by Turks to gain social dignity therefore they mainly engaged with football games, horse races, wrestling, arrow throwing, javelin or fighting with animals such as camels, rams and bulls (Roux 2007).

Turks have a very active social life; feasts, marriages, puberty rituals, ambassador acceptances, mourning and death commemorations were always a pretext of feasts. And during these feast sport competition were held and plenty of food was eaten. In this context, the festivities were an intersection point in different fields from politics, education, culture and life. Thanks to their sports

activities, Turks provided solidarity and integration between 'dormitories and large normed tent thus contributing to socialization processes. The main traditional sports were; aba wrestling, shagai, equestrian javelin, belt wrestling, mounted archery, arm wrestling, oil wrestling, horse riding, archery, yabusame, junta, polo, Gokboru and Matrak.

Turks from all corners of Central Asia spread the sport with the states and try to establish and keep alive. We have come across the first sports organization in history in the Great Seljuk state during this term, Sport schools which was established within the Dervish lodges and madrasas and supported especially spiritually by "Ahi organization" which is known in the history a craftsman and art organization based on the values of generosity and valoras in Anatolia, has even entered almshouse and various sport activities was held in the amphitheatre. In this way, the power and bravery of the Turks were tried to be shown to the whole World.

In the Ottomans, a continuation of the Seljuk state, the phenomenon of sports was abstracted from state administration, bureaucracy, politics and law so that the phenomenon of sports always existed. In the Ottoman Empire, the importance given to sports was in parallel with the importance given by the sultans. Sultans had given great importance to sports such as especially archery, wrestling, horse sports, javelin furthermore with the edicts they gave and they lead to establishment of sports lodges along with the knowledge and culture in the "arrow squares" and try to spread the these sports in the society. During the foundation, rise and fall periods of the empire; different sports practices and policies have been implemented. During the establishment phase, the Ottomans, who always followed a policy to expand the territory and successfully continued the sports lodge culture they received from the Seljuks. During this period, horse riding, mountaineering, sword sports, and arrow throwing and wrestling were primary active sports. The entry of traditional sports into the schools was in priod of Sultan II. Beyazit. During the reign of Sultan Selim II; the Turkish sports organization spread to the entire Ottoman geography and developed with competitions and tournaments among the institutions (Günay 2003). During the Ottoman period, especially lodge sports clubs were important and major sport activities archery, hunting, horseback riding, wrestling, shooting, mace lifting, sword collision, javelin and athletics continued with activities such as sports (Keten 1974). As a result of; the sports policies implemented in the Ottoman Empire. The geographical size of the heritage inherited from the past and the influence of the mosaic culture structure on such sports was frequently done and entered first to the Madrasas and Enderun schools afterwards educated sport coaches was sent to abroad to make sports congresses to introduce traditional sports. In that time, participation in many modern olympics started in this sense the foundations of many well-established sports clubs were laid in the time of this period. However, due to the political, economic, military and social problems in

the second half of the nineteenth century, Ottoman Empire did not sufficiently tended to sport activities as a result of the sportive studies in Turkish territory lagged behind the modern world in particular in the term of professionalism at the forefront and many new developments are taking place in the World (Efkan 2015).

Sport heritage from the past has transferred to the New Republic of Turkey. In general terms, sport has tried to execute with simple information however it could not create a professional infrastructure and as a result of this, it was trapped in the traditional folk culture being away from diversity, contemporary developments and scientific methodology. Due to this reason, it has been difficult to maintain traditional sports under the current world conditions and protect from the popularization of popular sports, which has not been fully realized yet (Ünver 2004).

After the establishment of the Turkish Republic, sports were directly included in the field of work of the state. Mustafa Kemal Atatürk who is the founding leader of the Turkish Republic said that 'a health mind in a health body' and these words became very effective on the way of achieving goals immediately and at this way, intense efforts were initiated to raise a strong, fit and youth generation. The place of sports in the founding philosophy of the Turkish Republic has been identified with civilization. The founder chiefs of Turkish republic had made tremendous efforts to alive these sports which are inhereted from the previous Turkish Empires and try to adopt such sports into new system, publicize the Turkish society and spread to the villages and the towns (Evcin 2018).

Conclusions and Recommendations

In due time, when Europe was not yet fully acquainted with civilization the Turks who had a high level of culture and civilization and blended their traditions and customs in every geography they reached. The Turks have influenced all nations and have directed the sport culture with their perspectives. For instance, while West describing the Wrestling sport as a wild game, they have shown that it is a sport that includes respect and gentle, as knowledgeable, intelligence and dexterity. Likewise, in the old Greek periods and culture where women were punished with death for entering the sports field the Turks successfully demonstrated the place of women in the traditional ancestral sports, is called Çögen (polo) .What is more, the skillful use of swords by the Turks affected Europeans so much therefore fencing sport was adopted by the European states as a sport. Sport as a one of the most important elements that transformed human societies into the nation, has been the greatest occupation of the old Turks.

Today, the lack of attention to our traditional sports is still not fully achieved. One of the basic principles of popular culture practice of "use and disposable", "living the moment", shopping as a leisure activity" caused popular culture to expand its sovereignty in the age of rapid consumption. Thus, uniform culture, uniform consumption habits create a homogeneous structure of people living in

the community through mass media impact. In spite of all these developments, many beneficial projects and structures should be created both at local and national level in order to keep alive and revitalize these sports in our country. The introduction of traditional sports and their reach to the large masses can only be realized through effective sports policies and implementation. In this sense, the "Federation of Traditional Sports" was established in 1996 within the "General Directorate of Youth and Sports" to serve this purpose. Currently, many local and national wide organizations and tournaments organized by the Federation. These unique sports branches are promoted through provincial sports representatives within the framework of an intensive program of activities throughout the country however they are sufficient yet to publicize such sports at the satisfactory level.

Inadequate promotion of traditional sports are the main problems here. The most important issue to be dealt with here is that our main traditional sports cannot be adequately supported financially and as a result of effective media support and the lack of relevant sponsors. In this respect, the spread of these sports at the local level and promoting these sports especially to popularization of the young should be most priority. For example, football is very extrovert branch for popular consumption with its exciting structure become cheaper than other sports branches and with the way of its entertaining side which can be adopted to the wider masses gained its popularity against to other sports. Undoubtedly; media, marketing and advertising activities have made football a universal phenomenon. From this point of view, it is important to use these marketing and media elements as a step to contribute to the development of traditional sports as well.

From this point of view, it is one of our most important tasks to carry out the efforts of using mass media and media which cannot be denied in order to spread and universalize our ancestral sports, which each reflects a culture and past, with the factor of modernity.

At this point, these recommendations can be made to maintain these traditional sports can be developed as follows;

- First of all, the recognition of traditional sports should be made by making effective promotions in this direction.

- To ensure that the managers of the relevant federation are aware of the traditional sports and to organize in-service training programs for this purpose and taking actions to promote more.

- To increase the number of tournaments at the national level under the leadership of the related federations and to establish the infrastructure for the participation of all federation provincial representatives to participate in the process and to fulfill their voluntary duties effectively.

- These traditional sports will be included in the planning of the “National Education Curriculum” and the relevant courses will be put into practice both theoretically and as an elective course, accordingly.

- Among these purposes above, the financial and moral support should be provided by “Ministry of National Education” for schools to create better and convenient physical environments that will allow the traditional sports can be practiced, smoothly.

- To support this thesis; the “Ministry of National Education” and the relevant federations work in coordination and to increase the number of local provincial representatives for traditional sports that are tried to be kept alive in each province and increase the sporting activities.

- Making intensification of communication through provincial representatives and federation managers in order to get more support from local municipalities and Provincial Youth Sports Directorates.

- To expand the scope of practice by increasing the activities and ensuring participation of surrounding cities to these events where traditional sports are widely adopted and practiced. For example; archery in the provinces of the Central Anatolia region, horseback riding, shooting and the “Matrak” game in Bursa, horse-drawn javelin, sleigh and traditional sleigh sport in Kastamonu and Artvin provinces, again in Erzurum sleigh, rider sport and aba wrestling and at the events of the oil wrestling organized in city of Edirne.

- To organize traditional sports games between universities in order to increase the awareness of such sports and to include these traditional sports as elective courses in the relevant faculties of sports classes.

- Making joint international tournaments, special events and workshops with other Turkish states that we have the same cultural background in addition tightening cultural ties with these nations to make these sports survived.

- One of the main reasons why these sports are forgotten and not being a popular sport is lack of sponsorship. In order to eliminate marketing deficiency, trying to get sponsorship agreement especially from corporate companies operates in the certain regions.

- Re-structuring the concept of rewards which is successfully applied in the Ottoman Empire in order to provide both financial and moral rewards for the individuals who are successful in these sports.

- Explaining to the local people that these traditional Turkish Sports are part of our folk culture and nourishing it from our traditions and customs in this direction to making big projects at the level of local authorities, governorship, municipalities, provincial directorates of provincial youth sports to promote it.

- Making serious efforts to involve sports clubs to allocate some of their budgets to these sports or establish traditional sport clubs at least a few branches at their amateur settlement.

- In marketing side, making educational and endearing cartoons for children in order to promote and popularize these sports within the individuals at an early age and publish them through state and private TV channels.

REFERENCE

- Altun F, 2005. Modernleşme Kuramı: Eleştirel bir giriş. Küre Yayınları, İstanbul.
- Amman MT, 1999. Modernlik ve modernleşme ekseninde günümüz sporuna makro-sosyolojik bir bakış. Spor araştırma dergisi. C3, S1
- Argan M, Katırcı H, 2002. Spor pazarlaması. Nobel Yayın ve Dağıtım, Ankara.
- Atay, T, 2004. Din Hayattan Çıkar. İletişim Yayınları. İstanbul
- Aytaç Ö, 2006. Tüketimcilik ve metalaşma kaskacında boş zaman. Kocaeli Üniversitesi Sosyal Bilimler Enstitüsü Dergisi, 11, 27-53.
- Coşkun M, 2012. Popüler kültür ve tüketim toplumu. Batman University Journal of Life Sciences, 1(1), 837-850.
- Çağan K, 2003. Popüler kültür ve sanat. Altın küre Yayınları, Ankara
- Devecioğlu S, Çakar MF, Çoban B, 2005. Yerel gazetelerin spor kültürünün yaygınlaştırılmasına katkıları. Atatürk Üniversitesi Beden Eğitimi ve Spor Bilimleri Dergisi, 7, 1-11.
- Durmuş O, 2006. Popüler kültürün kimlik oluşumuna etkileri: Özgür Kız Nil Karabrahimgil Modeli. Muğla Üniversitesi Sosyal Bilimler Enstitüsü Dergisi, 17, 121-133.
- Efkan C, 2015. Türkiye Cumhuriyeti'nin spor politikaları. Trakya Üniversitesi Sosyal Bilimler Dergisi. Cilt 17 Sayı 1 (33-48)
- Erimhan A, 1996. Medya ve değişim. Yeni Türkiye Dergisi Medya Özel Sayısı. 12, 1503-1507.
- Evcin E. 2018. Atatürk'ün spora ve sporculara bakışı. Atatürk's opinion and thought on sports and athletes.
- Gezder N, 1991. Ata Sporumuz Atlı Cirit. Erzurum.
- Günay Ü, 2003. XV. Yüzyıl Osmanlı toplumunda sosyo-kültürel yapı, din ve değişim. Sosyal Bilimler Enstitüsü Dergisi, 21-48.
- Güven Ö, 1999. Futbol topu ile oynamanın bazı kültürlerdeki benzer görünüşleri ve tarihsel gelişimine ait bilgiler. Düşünen Siyaset Dergisi, 2, 95-96.
- Keten M. 1974. Türkiye'de spor, Ankara.
- Oskay Ü, 2001. Yıkanmak istemeyen çocuklar olalım. Yapı Kredi Yayınları, İstanbul.
- Öngören F, 2004. Popüler kültür ve gençlik, popüler bir olgu olarak futbol. Bilim ve Aklın Aydınlığında Eğitim Dergisi, 5, 287-292
- Özbaydar S, 1983. İnsan davranışının sınırları ve spor psikolojisi. Altın Kitaplar Yayınevi, İstanbul.
- Özkan HH, 2006. Popüler kültür ve eğitim. Kastamonu Eğitim Dergisi, 14(1), 29 – 38.
- Parlebas, P. 2003. The destiny of games heritage and lineage. Studies in Physical Culture and Tourism, (10) 1, 15-26
- Roux JP, 2007. Türklerin Tarihi. Kabalıcı Yayınevi; Facsimile. Baskı
- Rowe D, 1996. Popüler kültürler: Rock ve sporda haz politikası (M. Küçük, Çev.). Ayrıntı Yayınları, İstanbul.
- Solmaz B, Oğuz A, 2012. Popüler kültür ve spor merkezlerine yönelik bir araştırma. Gümüşhane Üniversitesi İletişim Fakültesi E -Dergisi, 1(4), 67-82.
- Şahin C, 2005. Türkiye'de gençliğin toplumsal kimliği ve popüler tüketim kültürü. Gazi Üniversitesi Eğitim Fakültesi Dergisi, 25(2), 157-181.
- Şentürk Ü, 2007. Popüler bir kültür örneği olarak futbol. Cumhuriyet Üniversitesi Sosyal Bilimler Dergisi, 31(1), 25-41.
- Ünver D, 2004. "Atatürk ve Spor", Balkan Türkoloji Araştırmaları Merkezi Türklük Bilgisi Dergisi, S.1, Prizren, s.167.

ÇANKIRI ELDİVAN YÖRESİNDEKİ YAĞLI GÜREŞ KIYAFETLERİNE BİR BAKIŞ

Rukiye KAYA* - Ceren ÖZ**

Özet

Türklerin tarih sahnesine çıktığı Orta ve Kuzey Asya bozkırları oldukça zor bir coğrafi yapıya sahiptir. Bu coğrafi yapıda varlığını sürdürebilmek için güçlü olmak zorunda olduğunu bilen Türkler, güce ve mücadeleye dayalı sporlara büyük önem vermişlerdir. Bu nedenle binicilik, okçuluk, cirit, güreş gibi spor oyunları Türk toplumlarının en sevdikleri spor dalları arasında gelmektedir. Türkler yaptıkları sporları göçlerle birlikte Anadolu'ya taşımışlardır. Yakın mücadelenin en önemli sporlarından birisi olan güreş sporu da Anadolu'ya taşınan spor dallarından birisi olmuş ve güreş kültürü Anadolu'da yaşatılmaya çalışılmıştır. Güreşler Anadolu'daki hemen her türlü kutlama ve şenliklerin başlıca sporlarından birisi olmuştur. Her ne kadar Anadolu'da yapılan güreşlerin, şalvar güreşi, kuşak güreşi, aba güreşi gibi çeşitleri olsa da yaygın olarak yapılan güreş çeşitleri yağlı güreş ve karakucak güreşleridir.

Çankırı ili, Eldivan ilçesinde her yaz Hacı Muradı Veli'yi Anma Kiraz Şenlikleri düzenlenmektedir. İlçe için büyük önem teşkil eden bu festival için düzenlenen etkinliklerde yağlı güreş müsabakaları düzenlenmektedir. Türk toplumunda hemen hemen her yörede olduğu gibi güreş ilçe de yıllardır süregelen bir gelenek olarak sürdürülmektedir.

Bu araştırmada Çankırı ili Eldivan ilçesinde geleneksel olarak yapılan yağlı güreşler ve pehlivanların, ağa, cazgır, hakem, davulcu ve zurnacıların kıyafetleri incelenerek, kalıp kumaş özellikleri yorumlanacaktır. Çalışma; güreşin beraberinde giyim kuşamdan başlayarak oluşturduğu kültürün saptanması ve aktarılmasına adına önemlidir.

Anahtar Kelimeler: Güreş, Yağlı güreş, Eldivan, giyim kuşam.

Abstract

The Central and North Asian steppes, in which the Turks appeared on the stage of history, have a very difficult geographical structure. The Turks, who knew that they had to be strong in order to survive in this geographical structure, gave great importance to sports based on power and struggle. For this reason, sport games such as horse riding, archery, javelin and wrestling are among the favorite sports of Turkish societies. The Turks carried their sports to Anatolia with the migrations. Wrestling, which is one of the most important sports of the close struggle, was one of the sports branches that were carried to Anatolia and wrestling culture was tried to be kept alive in Anatolia. Wrestling has been one of the main sports of almost all kinds of celebrations and festivals in Anatolia. Although wrestling in Anatolia, shalwar wrestling, generation wrestling, aba wrestling, such as the types of wrestling, although widely used in oil wrestling and karucak lap wrestling.

Every summer, the Hacı Muradı Veli Commemoration Cherry Fest is held in Eldivan district of Çankırı. In the activities organized for this festival which is of great importance for the district, oil wrestling competitions are organized. As in almost every region in the Turkish society, wrestling is a tradition that has been going on for years.

In this study, traditional clothing of wrestlers and wrestlers, agha, jazz, referees, drummers and zurnalists in Eldivan district of Çankırı province will be examined and pattern fabric properties will be interpreted. Work; It is important for the determination and transfer of the culture created by wrestling along with clothing.

Key Words: Wrestling, Oil wrestling, Eldivan, clothing.

* Öğr. Gör., Dicle Üniversitesi, rukiyekaya77@hotmail.com

** Öğr. Gör., Çankırı Karatekin Üniversitesi, Moda ve Tekstil Tasarımı Bölümü, e-posta: cerenozdemir353@gmail.com

1. Giriş

Türklerin ilk tarih sahnesine çıktığı yerler olarak bilinen Orta Asya'nın kuzeyi ile Sibiryaya ve Karadeniz'in kuzey kısımları genelde karasal iklimin egemen olduğu, steplerle ve çöllerle kaplı olduğu coğrafi bölgelerdir. Bu bölgeler oldukça zor coğrafi koşullara sahiptir ve yaşayanların varlıklarını sürdürebilmeleri için devamlı mücadele etmelerini gerektirmiştir. Genelde avcılıkla geçinen Türkler, sürekli avlanma taktikleri geliştirmişler, aynı zamanda düşmanlarına karşı uyguladıkları bu taktikleri daha da geliştirmek amacıyla, avın ve savaşın olmadığı dönemlerde, günümüzde adına spor denilebilecek birtakım etkinlikler düzenlemişlerdir. Daha sonra geliştirdikleri silahlarla sürdürdükleri bu sportif faaliyetlerinin en önemlileri atla yapılan sporlar, okçuluk ve güreş olmuştur. Türklerin ata sporlarının binicilik, okçuluk ve güreş eksenli olduğu genel olarak bilinmektedir. Orhun Kitabeleri ve Göktürk Kitabelerinde de han ve hakanların sık sık ava çıktıkları ve okçuluk talimi ettiklerinden söz edilmektedir. Yıldız "Çağlar Boyunca Türklerde Spor" başlıklı çalışmasında; Türk Kültür Tarihi'nde spor ögesinin ne şekilde yer aldığına ve sporun yeri ve önemine ilişkin incelemelerde / belirlemelerde bulunmuştur (Özen, 2013, s. 4). Her ne kadar Türkler'in spor tarihi incelendiğinde daha birçok alanda sportif faaliyetlerde bulunmuş ve bunları Anadolu'ya taşımış oldukları görülse de atlı sporlar, okçuluk ve güreş ana sporları olarak kalmış ve desteklenmiştir. Atlı sporlar ve okçuluk gibi genelde tesis ve malzeme isteyen spor dallarına olan ilgi zaman içerisinde azalmaya yüz tutmuştur. At yetiştiriciliğinin zor olması, atlarla yapılan sporların daha büyük alanlara ihtiyaç duyması, okçulukta eskisi gibi ok ve yay yapan ustaların yetişmemesi, teknolojik gelişmeler nedeniyle ateşli silahların ok ve yayın yerini alması ve bu nedenle kemankeşlerin eskisi kadar itibar görmemesi ve sponsor bulunamaması gibi nedenlerle atlı sporlar ve okçuluk gibi ata sporlarına rağbetin azaldığı gözlemlenmektedir.

Ata sporlarımızdan güreşe olan ilgi ise tarihsel süreçte azalmamış, halk arasında hemen hemen her zaman popüler olmuştur. Güreş, yüzyıllardır oluşturulan kurallara uyulduğu, güreşçilerin yaralanmayacağı düz bir zemin (genelde çayırılık alanlar) ve güreşecek iki kişi olduktan sonra her yerde her zaman yapılabilirliği ile kolaylıklar sağlamaktadır. Güreş Anadolu'da her dönemde büyük şehirlerden en ücra köylere kadar yayılmıştır (İmamoğlu & Taşmektepligil, 1997, s. 141).

Bu nedenle, hemen her yerleşim biriminde kutlamalarda, düğünlerde, şenliklerde güreş karşılaşmaları düzenlenmiştir. Günümüzde Anadolu'da çeşitli stillerde güreşler yapılmaktadır. Geleneksel güreş biçimleri ise yağlı güreş, aba güreşi, karakucak güreşi, kuşak güreşi ve şalvar güreşidir. Türk kültürünün farklı coğrafi çevrelerde kendini gösteren zenginliği, geleneksel güreş türlerindeki çeşitlilik ile de dikkati çekmektedir (Özdemir & Çalışkan, 2018, s. 504).

2. Eldivan Yağlı Güreşleri

Eldivan ilçesi, İç Anadolu Bölgesi'nin kuzeyinde Çankırı sınırları içerisinde, Merkez ilçenin güneyinde yer alan küçük bir yerleşim merkezidir. Genellikle tarıma dayalı bir ekonomisi vardır. En önemli tarım ürünleri sebzeçilik ve meyvecilik ile büyük oranda kiraz yetiştiriciliğidir. Eldivan kirazı bölgede oldukça önemlidir. Eldivan kirazının hasadının yapıldığı dönemde, ilgili kamu kurum ve kuruluşları, özel sektör, okullar ve halkın katılımı ile festival düzenlenmektedir. Haziran ayının sonlarında her yıl düzenlenen bu festivalde, yapılan çeşitli etkinlikler içerisinde en önemlilerden bir tanesi de güreş karşılaşmalarıdır. Eldivan güreşleri yağlı güreş olarak organize edilmektedir. Yurdun birçok bölgesinden davet edilen ve pehlivan tabir edilen güreşçilerin katılımıyla yapılan bu etkinlikte, çeşitli kategorilerde birçok karşılaşma yapılmaktadır. Eldivan yağlı güreşleri yirmi yedi yıldır düzenli olarak yapılmaktadır.

Katılımcı güreşçi sayısının her geçen yıl arttığı güreşler, festivalin son günü yapılmaktadır. Kuralları daha önceleri diğer bölgelerde yapılan yağlı güreş karşılaşmalarına göre bazı bölgesel farklılıklar göstermesine karşın, çeşitli tarihlerde çıkarılan yönetmeliklere göre belirlenen kurallara uygun yapılmaktadır. Bu yönetmelik, ancak 1984 yılında son şeklini alarak Resmi Gazete'de yayımlanmış ve ülke genelinde uygulamaya konulmuştur. Yağlı güreşlerin, Güreş Federasyonu bünyesinde kurulan Yağlı Güreş Komitesi tarafından yürütülmesini öngören bu yönetmelik, 1991 yılında aynı esaslar dâhilinde yeniden düzenlenmiştir. En son yönetmelik çalışması ise, Geleneksel Spor Dalları Federasyonu tarafından yapılmış ve 1998'de yayımlanarak yürürlüğe girmiştir (Yıldıran, 2000, s. 54).

Eldivan yağlı güreşlerin güreş yapılan yere "Er Meydanı" denilmektedir. Bu yer genelde sınırları olmayan, geniş çayırılık ve düz bir alandır. Güreşçiler kispet denilen deriden yapılmış şalvarlarını giymektedirler. Yağlı güreşin tüm ritüelleri eksiksiz yerine getirildikten sonra eşleşmeler yapılmakta ve cazgır pehlivanları (güreşçileri) dualadıktan sonra er meydanına sürmektedir. Cazgır kelime anlamıyla güreş meydanında güreşlerin töreye, kurallara uygun yapılmasını sağlayan kişidir. Türk güreş tarihinde Orta Asya'dan günümüze kadar yapıla gelen aba, aba aşirtmalı, kısa şalvar, çengel karakucak ve yağlı güreşlerde cazgır vardır. Geleneksel atlı ciritte, havullarda, düğün, bayram günlerinde, geceleri oynanan sinsinlerde ve diğer oyunlarda olduğu gibi her tür güreşte müzik, şiir, destan vardır (Artun, 2002, s. 6).

Eldivan yağlı güreşleri, diğer çoğu güreş organizasyonları gibi, bağımsız bir güreş organizasyonu değildir. İlçede her yıl düzenli olarak yapılan kiraz festivali organizasyonunun içerisinde yapılan bir etkinliktir. Amacı yörede gençleri spora teşvik etmek ve yerel kültürü yaşatmaktır. Bu organizasyonun sürdürülebilmesi için halkın desteği gerekmektedir. Bu nedenle ilçenin en önemli gelir kaynaklarından birisi olan kirazın hasat döneminde yapılan şenliklerle birlikte yapılması düşünülmüştür.

3. Eldivan Yöresi Yağlı Güreş Kıyafetleri:

Yağlı güreşler Türkiye'nin birçok yöresinde yapılmaktadır. Yağlı güreşteki kıyafetlerde yağlı güreş yapılan her yerde aynı özellikleri taşımaktadır. Er meydanında güreşçilerden cazgıra kadar herkesin getirilen standartlara uyma zorunluluğu vardır. Daha önce yörelere göre farklı özellikler gösterebilen kıyafetlere ve uygulamalara son verilmeye çalışılmıştır. Güreş federasyonu, yağlı güreş sporunda yozlaşmanın önüne geçebilmek ve bu kültürün doğru bir şekilde yaşatılabilmesi ve sonraki nesillere aktarılabilmesi için kıyafet ve uygulamalara belirgin standartlar getirmeye çalışmıştır. Günümüzde ülkemizde belli bir takvime göre, yıllık organizasyonlar dahilinde yapılan yağlı güreşlerde güreş federasyonunun getirdiği bu standartlara uyulmaya çalışıldığı görülmektedir. Saha dışında olanların ise, yöresel kıyafetlerle temsil edilmesinde bir sakınca bulunmamaktadır. Eldivan yağlı güreşlerinde de Türkiye Güreş Federasyonu'nun 3289 sayılı Gençlik ve Spor Hizmetleri kanununun Ek 9. maddesi, 19.07.2012 tarihli ve 28358 sayılı Resmî Gazetede yayımlanan, Bağımsız Spor Federasyonları'nın Çalışma Usul ve Esasları Hakkında Yönetmelik ile 01.10.2014 tarihli ve 29136 sayılı Resmi Gazetede yayımlanarak yürürlüğe giren talimatının uygulandığı görülmektedir.

Bir yağlı güreş organizasyonunda saha içerisinde görev alanların başında hakemler gelmektedir. Hakem kıyafeti, üst bedende ayaklı dik yaka, kısa kollu, tek cepli, önü düğmeli rahat kalıp düz beyaz gömlek vardır. Alt bedene giyilen mavi pantolon, gabardin kumaş kullanılarak dizlere kadar şalvar kesimli dizlerden sonrası biraz daha daralarak ayak bileklerinde rahat pantolon paçası şeklinde inmektedir. Şalvar kesimli pantolonda "Sim-Sırma-İbrişim Kaytan İşlemciliği" diye de tabir edilen makinada sim-kordon tutturma tekniği ile yan dikişlere yakın diz hizasında başlayarak ayak bileklerine kadar uzanan nakış uygulanmıştır. Paça uçları manşet geçirilerek ve pantolon paçası manşetinin üzeri sim-kordon tutturma tekniği ile nakış yapılarak pantolon paçasına geçirilerek paça ucu temizlenmiştir. Beli uçkur yolu bırakılarak düz dikiş ile temizlenmiş uçkur yoluna uçkur ipi geçirilerek bele oturtulmuştur ve boyu topuklarındadır. Şalvarın üzerinde püsküllü kare dokuma kumaş üçgen şeklinde katlanarak kuşak olarak kullanılmıştır. Başa şapka boyuna düdük takılmaktadır. Ayağa spor ayakkabı giyilmektedir.

Hakemin kollarında kırmızı ve mavi bileklik bulunmaktadır, bunun anlamı; normal sürede yenilemeyen pehlivanların puanlama saati gelince bacaklarından bir tanesine kurdele bağlanır. Kurdele tarafları belirler kırmızı kurdele bağlayan aktif ya da pasif güreşirse hakem kuleye sembolik olarak talimat gönderir ve pehlivanlara sesli olarak; "kırmızı pasifsin, ihtar yapabilirim, dikkatli ol, çalış!" şeklinde uyarır (KK1).



Resim 1. Yađlı Greş Hakemleri (KK1)

Yađlı greşin diđer aktr cazgırlardır. Cazgırların greş ierisinde nemli bir rol vardır. Greşiye cesaret verir, onları centilmence greşmeye ađırır ve sylediđi manilerle halkı ve greşileri oşturur. Cazgır Kıyafeti, baša giyilen fes zerinde renkli, dar dokuma yollu poşu katlanır ve fesin zerine bađlanır, ucu omuz zerinde serbest bırakılır. Bedene giyilen dik yakalı  dđmeli yarım patlı tek cepli uzun kollu kol ucu makine dikiři ile temizlenmiř beyaz gmlek giyilmektedir. zerine V yakası gđs hattında n kapaması drt dđmeli dz ilik alıřılmıř yeleđin beden boyu bel hattına kadardır. Gabardin kumař kullanılan yeleđin n bedenlerinde sim-kordon ile ssleme yapılmıřtır. Alt bedene rahat kalıp boyu topuklarda pantolon giyilmektedir. Pantolonun yan dikiřlerine kırmızı řerit geirilmıř yanlarda sim-kordon tutturma ile ssleme yapılmıřtır. Gmlek ile pantolonun zerinde belde alaca dokuma kuřak sarılmaktadır. Ayađa deri ayakkabı giyilmektedir.



Resim 2. Cazgır Kıyafeti (KK2)

Günümüzde cazgır kıyafetinde geçmişe göre birtakım değişiklikler olmuştur. Cazgırlar bedene giyilen ayaklı dik yakalı tek cepli uzun kollu manşetli düz beyaz gömlek giyilmektedir. Üzerine mavi gabardin kumaştan v yaka astarlı düğmeli düz yelek giyilmektedir. Yeleğim üzerinde Türk bayrağı arma olarak işlenmiştir. Alt bedende rahat kalıp kemerli boyu topuklarında pantolon vardır. Pantolonun yan dikişlerinin üzerinde kırmızı dört cm.lik şerit geçirilmiştir.



Resim 3. Günümüzde kullanılan cazgır kıyafeti (KK1)

Yağlı güreşlerin aktörü güreşçilerdir. Güreşçilerin istenilen koşullarda güreş yapmalarını sağlamak, herhangi bir sakatlığa yol açmamak ve bu güreşi, güreşçi olacak kişilere ve güreş severlere sevdirebilmek amacıyla, son yıllarda büyük çabalar sarf edilmekte ve çeşitli organizasyonlar düzenlenmektedir. Türkiye Güreş Federasyonu da bu konuda gereken desteği sağlamaktadır. Son olarak Kispetin geleneğe uygun şekilde dikilmesi yönünde Türkiye Güreş Federasyonu da genelge yayınlamıştır. Böylece 2017 yılında sadece başpehlivanların 2018 yılı ocak ayından itibaren de bütün yağlı güreş karşılaşmalarında tüm boylarda giyilecek olan kispetlerin nasıl olacağını belirtmiş güreşecek pehlivanların sadece aslına uygun kispetle güreş organizasyonlarına çıkabilecekleri belirtmiş, ayrıca bununla ilgili bir kispetin nasıl olması gerektiğine dair fotoğraflar yayınlamıştır (<http://www.tgf.gov.tr/tr/index.php/656-tarihi-kirkpinar-yagli-gureslerine-katilacak-olan-pehlivanlarimizin-dikkatine/>)

Kispet yağlı güreşlerin vazgeçilmez unsurudur. Yağlı güreş yapacak olan pehlivanın kispetten farklı bir giysi ile güreş meydanına çıkmasına izin verilmez. Kispet belden diz altına kadar olan bir güreş giysisidir. Kispet, köken olarak Akadçadan Arapçaya, Arapçadan da Türkçeye kisve ya da kisvat kelimesinden geçmiştir. Arapçada anlamı belden aşağı giyilen giysi demektir. Güreş terminolojisinde, vücudun bel aşağısıyla baldırının üstüne kadar olan kısmını kaplayan kuşaksız, düğmesiz, iliksiz olarak deriden dikilen giysi anlamına gelmektedir. Bu kelime bazı yörelerimizde ilk haliyle yani kisvet şeklinde de söylenmektedir (Dervişoğlu, 2018: 208).

Kispet deriden yapılmaktadır önceleri manda derisinden yapılırken, gelişen günümüzde farklı teknikler kullanılarak işlenen diğer derilerden de yapılmaktadır. Manda derisinin kabaca işlenmiş olması ve kalınlığı, pehlivanlara müsabakalarında fazla enerji sarf etmesine ve o dönem kispet ustalarının da yoğun uğraş vererek zahmet çekmesine neden olmuştur. 1960'lı yıllarda deri işleme teknolojisinin gelişmesi ile manda derisinin yerini daha hafif ve sağlam deriler almış ve kispet ustaların da verimliliği artarak günümüzde ağırlığı 2 ile 4 kg arasında değişen dana derisinden yapılan kispetler dikilmeye başlanmıştır (Kaygusuz, Kahvecioğlu, Arğun, 2019: 153-154).

Kispet giymek Türklere has bir özelliktir. Güreşçilerin deriden yapılmış kispet giydiği bilgisine İskit/Saka Türklerine ait bir kemik avadanlık üzerine işlenen güreşçi figürlerinden ulaşılmaktadır. Ayrıca 9. yüzyıl ve civarında oluşturulduğu var sayılan Manas Destanı'ndaki Bok-Murun Hikâyesinde Koşay Han'ın Yolay Han ile yaptığı güreş şu şekilde ifade edilmektedir: "Pehlivanlar pehlivani" Koşay Han" Manas'ın deri kispetini giyerek ihtiyar hali ile Yolay Han'la güreşir. Tanrı artık Koşay'a kuvvet vermiştir. Onun damarlarında Tanrı'nın kuvveti dolaşmaya başlamıştır. Tuttuğu gibi Yolay'ı yere vurur ve yener" (Kaygusuz, Kahvecioğlu, Arğun, 2019: 148-149).

Kispet giymenin çeşitli ritüelleri bulunmaktadır. Kispet giyecek olgunluğa erişmek ve ustasından icazet almak gerekmektedir. Eski güreş geleneğimizde akli kesen herkes kispet giyemezdi. Kispet giymek ateşten bir gömlek giymeye teşbih edilirdi. Kispeti giyen kimse ömrünün sonuna kadar bir alp-eren gibi yaşamanın sözünü vermiş sayılırdı. Genç bir pehlivana kispet giymeyi ustası layık görürse kispet giyebilirdi ve kispet giyme töreni düzenlenirdi. Bu tören şu şekilde gerçekleşirdi: Kispet giyme töreni sırasında eski pehlivanlar seyirciler, pehlivanın hısımları ve akrabaları da bulunurdu. Genç pehlivan onların huzurunda ustasının ve yaşlı pehlivanların ellerini öper ve bir akrasını gösteri güreşi yapardı. Pehlivanın ailesi de kurban keser, misafirleri ağırlardı. Yukarıda anlattığımız gibi yine törelere göre kispet giymeden önce iki rekât namaz kılınır, pehlivanların piri Hazret-i Hamza'nın ruhuna "Fatiha" okunurdu. Kispet giyilirken besmele çekilir, kispetin kasnak kısmı öpülür, alına konur, önce sağ sonra sol paçadan kispet ayağa geçirilirdi. Yine törelere göre kispet giyme töreninde yağ kazanının ya da ibriğinin içine bir miktar gülsuyu dökülürdü (Dervişoğlu, 2018: 216).

Kispet giymeye hak kazanmış olan güreşçiler, güreşmek amacıyla kispetini giyeceği zaman uyguladığı ritüeller vardır. Duasız ve namazsız kispet giyilmez, el öper gibi kasnaktan öpülerek alına götürülür ve giyerken besmele çekilir. Her güreşten önce pehlivanlar kispetini giymeden önce iki rekât namaz kılarak dua ederlerdi. Daha sonra kispetin ön kasnağından öperek alınlarına koyarlardı. Kispeti giymeye önce sağ ayaktan başlardı. Kispetin kasnak bağını düğümlemeye besmele ile başlarlar ve üç düğüm atarlar ki bu her düğüm bir anlam ifade etmektedir. Birinci düğüm Allah (cc) için, ikinci düğüm Hz. Muhammet (sav) için üçüncü düğüm ise Hz. Ali (ra) için atıldıktan sonra sağa doğru uzatılan uç Hz. Hasan (ra)'ı sola doğru uzatılan uç kısım ise Hz. Hüseyin (ra)'i işaret etmektedir (Gül, Gül, Soygüden, 2018: 600).

Kispet giyilmeden önce dizlere paça bent olarak tabir edilen dizleri defalarca dolanacak uzunlukta on-on iki cm genişliğinde pamuklu bir kumaştan yapılan uzun kumaş parçası sarılarak dizler korunur. Manda derisinden yapılan kispet paçadan kasıklara kadar tek parça manda derisi kullanılarak, kasıklardan kasnak parçasına kadar ve kasnak olarak tabir edilen korsaj çift kat manda derisinden yapılır. Kasnak ve kasık ile kasnak arasındaki parça makine dikişi ile sağlam sicim ipi kullanılarak düz dikişlerle hem süsleme hem de zırhlama yapılarak sağlamlaştırılmıştır. Kispetin ağ ortasını ayrı kesilmiş ve bedene uygulanmıştır. Parçaların birleştirme yerinde küçük yuvarlak parçalar elde ve makine ile parçaların birleşme yerine tutturulur. Belinde uçkur yolu vardır buraya kalın sicim geçirilir. Yağlandığında on kiloyu bulan kispet pehlivanların ölçüsüne göre tam yapılır oldukça sert olan bu kıyafetin beli çok dar ya da biraz geniş değildir. Arka kasnak parçasında kulüp ve pehlivanın adı perçinlenerek yazılmıştır. Beden boyu diz altındadır. Paça ucu paçabent ile temizlenmiş ve ucuna sicim geçirilmiştir. Bu sicim sıkılarak paça istenilen ölçüye getirilir. Kispet bel ile diz altına kadar uzanan

dar paçalı deriden dikilen ortalama parçadan meydana gelmektedir (Dervişoğlu, 2018: 210-211).



Resim 4. Kispet (KK1)

Sonuç

Türkler'in tarih boyunca çok zorlu coğrafyalarda yaşaması onları, bu koşullara uymak için sürekli mücadele etmek zorunda bırakmıştır. Bu mücadelelerini eğlenceye dönüştürmeyi bilen Türkler, savaş ve avlanma sırasındaki uyguladıkları taktikleri barış zamanı oyuna dönüştürmüşlerdir. Günümüzde birçok spor dalının temelini oluşturan bu oyunların çoğu günümüzde unutulmuş veya unutulmaya yüz tutmuştur. Ulusal veya uluslararası olarak yapılan turnuvalarda bu tür oyunların çoğuna yer verilmemektedir. Bu oyunlar az da olsa günümüzde yapılmaya devam etmektedir. Yağlı güreşler de bunlardan bir tanesidir. Ülkemizin birçok beldesinde yapılan yağlı güreş organizasyonları, Çankırı ili, Eldivan ilçesinde de her yıl düzenlenmektedir. Ata sporlarından olan yağlı güreş sporunun yaşatılabilmesi ve gelecek kuşaklara aktarılabilmesi için, yerel yöneticilerin ve yöre halkının çabaları yeterli olmamaktadır. Eldivan gibi küçük bir ilçede gelir kaynakları sınırlı olan yerel yönetimin, güreş organizasyonunun ve güreşçilerin masraflarını karşılamakta güçlük çektiği bir gerçektir. İlçenin en büyük gelir kaynağı olan kiraz festivali ile birleştirilmesi hem kirazın değerlendirilmesi hem de güreşin organizasyonunda karşılaşılan ekonomik güçlükleri aşmakta yarar sağlaması, bu tür ata sporlarını desteklemek amaçlı organizasyonlar düzenleyen kurum ve kuruluşlara örnek teşkil etmektedir. Yapılacak bağışlarda ata sporlarımızın yaşatılmasına büyük destek olacaktır.

Kaynaklar

- Özen, N. (2013). Türk Kültür Tarihinde Spor ve Türklerin Spora Katkıları (Yüksek Lisans Tezi). Batman Üniversitesi, Batman.
- İmamoğlu, O., Taşmektepligil, M.Y. (1997). Türk Kültüründe Spor. *Ondokuz Mayıs Üniversitesi Eğitim Fakültesi Dergisi*, 10 (1), 145-150.
- Özdemir, G., Çalışkan, V. (2018). Geleneksel Bir Sporun Coğrafyası: Türkiye’de Yağlı Güreşler (Kırkpınar-Edirne ve Çardak-Çanakkale Güreşleri). *TUCAUM*, 30, 3-6.
- Yıldıran, İ. (2000). Geleneksel Yağlı Güreşin, Kültürel, Yapısal ve Bilimsel Açından Modern Minder Güreşiyle Farklılıklarının Değerlendirilmesi. *Gazi Beden Eğitimi ve Spor Bilimleri Dergisi*, 5(1), 53-62.
- Artun, E. (2002). Çukurova’da Salâvatçılık Geleneği ve Âşıkların Pehlivan Salâvatlamaları. *Erdem Dergisi*, 13(37), 1-52.
- <http://www.tgf.gov.tr/tr/index.php/656-tarihi-kirkpinar-yagli-gureslerine-katilacak-olan-pehlivanlarimizin-dikkatine/>
- Dervişoğlu, M. (2018). Türk Güreşinde Kispet, Kispet Ustalığı ve Kispet Üzerine İnanışlar. *Trakya Üniversitesi Edebiyat Fakültesi Dergisi*, 8 (16), 204-222.
- Kaygusuz, M., Kahvecioğlu Sarı, H., Arğun, F . (2019). Kültürel Mirasımız Yağlı Güreş Sporunun Geleneksel Giysisi Kispet. *Akademik Bakış Uluslararası Hakemli Sosyal Bilimler Dergisi*, (72), 147-166.
- Gül, O., Gül, M., Soygüden, A. (2018). Geleneksel Yağlı Güreşler ve “Peşrev Çekme” Ritüelleri. II. Uluslararası Türk Halklarının Geleneksel Spor Oyunları Sempozyumu Bildirileri, 587-602.

Kaynak Kişiler

- KK1: Lokman SERT, 1990, Pehlivan, 20 Eylül 2019 tarihinde Çankırı Eldivan ilçesinde yapılan görüşme. Ses kayıtları Rukiye KAYA arşivindedir.
- KK2: Pınar VURAL, 1986, İşçi, 19 Eylül 2019 tarihinde Çankırı Eldivan ilçesinde yapılan görüşme. Ses kayıtları Rukiye KAYA arşivindedir.

SINDIRGI REMZİ ÇAKAR GÜREŞ MÜZESİ

H. Nurgül BEĞİÇ* - Ceren ÖZ**

Özet

Varoluşundan itibaren doğa ve zaman içerisinde edindiği düşmanlar ile sürekli bir uğraş içerisinde olan insanlar, bu mücadeleyi sürdürebilmek için çeşitli yöntemler geliştirmişlerdir. Yakın temasta rakibi alt etmek için kullanılan yöntemleri belli kurallar içerisinde yapmaya başlayan insanlar güreş sporunun temelini atmışlardır. Yerleşik düzene geçmeleri ile birlikte yapılan çeşitli şenliklerin ve kutlamaların vazgeçilmez eğlencesi olan güreş, hemen her toplumun temel sporlarından birisi olmuştur. Özellikle güce ve rekabete dayalı yarışmaları seven eski Orta Asya Türk kavimlerinin de en sevdiği sporlardan birisi olan güreş Türkler tarafından ata sporu olarak kabul edilmiştir.

Göçleri sırasında güreş kültürünü de Anadolu'ya taşıyan Türkler, güreşin gelişmesi ve yeni güreşçilerin yetiştirilmesi amaçlı tekkeler açmışlardır. Selçuklu ve Osmanlı döneminde en sevilen, hatta bazı beylerin ve padişahların bizzat yaptıkları güreş sporuna Cumhuriyet'in ilanından sonra da önem verilmiştir. Özellikle Atatürk güreşi çok sevmesi nedeniyle bu sporun gelişmesi için çaba göstermiş, bunun için gereken kurum ve kuruluşların faaliyete geçmesini sağlamıştır. Günümüzde güreşin geçirdiği evreleri aydınlatan arkeolojik bulgular, yazılı ve görsel materyaller mevcuttur.

Balıkesir ili Sındırgı ilçesinde Sındırgı Belediyesi tarafından faaliyete geçirilen Sındırgı Remzi Çakar Güreş Müzesi güreş sporu hakkında bilgiler edinilebilmesi adına düzenlenmiş önemli bir mekândır. Sındırgı ilçesi "Pehlivanlar Diyarı" olarak da anılmaktadır. Müzede güreş ile ilgili malzemelerin ve güreşe ait yazılı ve görsel basında çıkan yazı ve resimlerin sergilendiği Sındırgı Remzi Çakar Güreş Müzesi, alanında örnek teşkil etmektedir.

Çalışmada; Sındırgı Remzi Çakar Güreş Müzesi incelenecektir ve müzenin toplumda güreş kültürünün öğretilmesi, yaygınlaştırılması, sürdürülebilir kılınması adına önemi ortaya konacaktır.

Anahtar Kelimeler: Güreş, Güreş Müzesi, Sındırgı

SINDIRGI REMZİ ÇAKAR WRESTLING MUSEUM

Abstract

People, who have been in constant struggle with the enemies they have acquired in nature and time since their existence, have developed various methods in order to continue this struggle. People who started to make the methods used to beat the opponent in close contact within certain rules laid the foundation of wrestling sport. Wrestling, which is an indispensable entertainment of various festivals and celebrations with their transition to settled order, has become one of the basic sports of almost every society. Wrestling, which is one of the favorite sports of the old Central Asian Turkish tribes who love competitions based on power and competition, has been accepted as an ancestral sport by the Turks.

* Doç.Dr., İzmir Demokrasi Üniversitesi, begicnurgul@gmail.com

** Öğr.Gör., Çankırı Karatekin Üniversitesi, cerenozdemir353@gmail.com

The Turks, who carried the wrestling culture to Anatolia during their migrations, opened dervish lodges for the development of wrestling and the training of new wrestlers. Seljuk and Ottoman period, the most beloved, even some gentlemen and sultans personally engaged in the sport of wrestling after the declaration of the Republic was given importance. Because of Atatürk's love for wrestling, he made efforts for the development of this sport and enabled the institutions and organizations required to do so. Today, there are archaeological findings, written and visual materials that illuminate the stages of wrestling.

Organized by Sındırgı Municipality in Sındırgı district of Balıkesir Province, Sındırgı Remzi Çakar Wrestling Museum is an important venue for information on wrestling. The district of Sındırgı is also known as ehl Pehlivanlar Diyarı arı. Sındırgı Remzi Çakar Wrestling Museum is an example in the field where the materials related to wrestling and the writings and pictures of the wrestling are displayed in the museum.

Study; Sındırgı Remzi Çakar Wrestling Museum will be examined and the importance of the museum to teach, spread and sustain the culture of wrestling will be demonstrated.

Key Words: Wrestling, Wrestling Museum, Sındırgı

1. Giriş

Yapılan kazılardan elde edilen arkeolojik bulgulara göre insanların çok eski çağlardan beri, bir takım bedensel aktiviteler yaptıkları anlaşılmaktadır. İlk önceleri avlanma becerilerini geliştirmek amaçlı bu çalışmaların daha sonraları savunma amaçlı olarak yapıldığı görülmektedir. Zamanla insanların barış zamanında dahi savaşıma hazırlıklı olmayı amaçladıkları bir durum ortaya çıkmıştır. İnsanların bu bedensel aktiviteleri belli kurallar içerisinde, düzenli ve sportif amaçlı olarak yapmaları ancak yerleşik düzene geçmeleri ile gerçekleşmiştir. Yine arkeolojik kazılardan elde edilen bulgulara göre insanların yaptığı sportif faaliyetlerin en önemlilerinden ve en eskilerinden birinin de güreş olduğunu anlaşılmaktadır. Orta Asya'da konar göçer yaşam süren Türkler'in de en önemli sporlarının başında güreş olduğu görülmektedir. M.Ö. 200 yıllarında Çin kaynakları Türk çocuklarının küçük yaşlardan itibaren biniciliğe, güreşçiliğe, ok atmaya, kılıç kalkan kullanmaya, avcılığa, mızrak atmaya ve savaşçılığa alıştırdığı kaydedilmektedir (İmamoğlu, Taşmektepligil, 1997: 140).



Resim 1. Antalya/ Kaş-Kınık, Ksanthos Antik Kenti'nde geçen M.Ö. 540 yılına ait kabartma (Sındırgı Remzi Çakar Güreş Müzesi)

Ayrıca Antik Mısır'da mezarların ve piramitlerin duvarlarındaki birçok illüstrasyon, uzun atlama, güreş, halter, kürek, yüzme, atıcılık, atletizm ve balıkçılık gibi sporların ve birkaç top oyununun da Mısırlılar tarafından yapıldığını göstermektedir (İmamoğlu, Koca, 2018: 554) ve Antik Yunan'da da ilk yapılan beden hareketleri dini merasimin şekillerinden doğmuştur. Bu müsabaka; koşmak, zıplamak, disk atmak, mızrak atmak ve güreşmekten ibarettir (İmamoğlu, Koca, 2018: 533). Bu sporlar arasında en çok güreşe önem verildiği anlaşılmaktadır.

Bu çalışmada zaman içerisinde toplumların özelliklerine göre çeşitlenen ve kuralları değişen güreşlerin bugüne kadar geçirdiği evreler, toplumsal özellikleri, kültürel değerlere katkısı, güreş giysileri bazında ve Sındırgı Remzi Çakar Güreş Müzesi örneği esas alınarak incelenmeye çalışılacaktır.

2. Türk Kültüründe Güreş

İnsanlar var olduklarından beri çok zorlu doğa koşulları ile mücadele etmek zorunda kalmışlardır. Karşı karşıya oldukları her türlü düşmanla mücadele ederken, daha alet kullanmayı öğrenmeden önce ilk silahlarının kendi güçleri olduğunu ve üstün gelebilmek için gücünü ve bunu kullanma tekniğini geliştirmekten başka seçeneklerinin olmadığını anlamışlardır denilebilir. Bu amaçla birbirleriyle yaptıkları güç denemeleri ilk güreş denemeleri olarak nitelendirilebilir. Her ne kadar zaman içerisinde alet kullanmaya başlamış ve doğal olarak düşmanlarına daha uzak mesafeden etki edebilecek silahlar geliştirmiş olsalar da güreşi bazen hiyerarşik bir güç elde etmek, bazen de toplum içerisindeki ilişkileri geliştirmek amaçlı bir araç olarak kullanmaya devam etmişlerdir. Yerleşik düzene geçmeleri ile birlikte, sınıfsal farklılıklar oluşmuş bunun sonucu olarak da yönetenler ve yönetilenler ortaya çıkmıştır. İktidar

değişikliklerinde, bollukta ve kuraklıkta, zaferde ve yenilgilerde insanlar tanrılara şükretmek veya bağışlanmak amaçlı törenler düzenlemişlerdir. Bu törenlerin çoğunluğunda akrobatik ve sportif gösterilerin ön plana çıktığını görülmektedir. Antik Yunan oyunları milattan önce 776 yılında Olympia'daki Zeus tapınağında, Tanrı onuruna bir festival veya dini kutlama ile başlamıştır (Şener, 2018: 531).

Bu tür oyunların en önemli gösterilerinden birisi de güreştir. Güreş (kuraş, küreş, guleş, güleş); güç, kuvvet, dayanıklılık, sürat ve çeviklik kazanmış iki kişinin, belli ahlâkî ve teknik kurallar çerçevesinde tutarak ve sarılarak, akıl oyunları ile birbirini alt etme sanatıdır (Uyaniker, 2018: 36). Güreş çağlar boyunca tüm bu festival ve oyunlarda önemini sürdürmüştür. Eski Türkler ise birçok sporla ilgilenmiş ancak ana spor dalları binicilik, okçuluk ve güreş olmuştur. Güreş ise Türk kültür tarihi için oldukça önemli bir spor dalı olmuştur. Türkler tarihin her döneminde toplumsal dayanışmayı, kişisel becerileri geliştiren rekabeti ön plana çıkaran sporlara ağırlık vermişlerdir.

Güreş yüzyıllar içerisinde geleneksel hale gelerek uygulandığı yöreye, giyilen kıyafete, uygulanma şekline göre farklı isimler almış önemli spor dallarımızdan biridir. Birbirlerini yıkmak üzere baş başa kalan iki insanın kuvvet, zekâ ve dirayet farkıyla birbirleri ile güreşmeleri tarihin ilk başladığı dönemlerden bu yana var olmuş ve günümüze kadar yapılmıştır. Yapılan sporlar içerisinde güreş halk tarafından benimsenmiş ve geleneksel hale gelmiştir. Güreşin Türk kavramı ile bütünleşmesi uzun bir tarihi geçmişe dayanmakta ve Türklerin Anavatanı olarak bilinen Orta Asya'ya kadar uzanmaktadır (Kayın, 2019: 6).

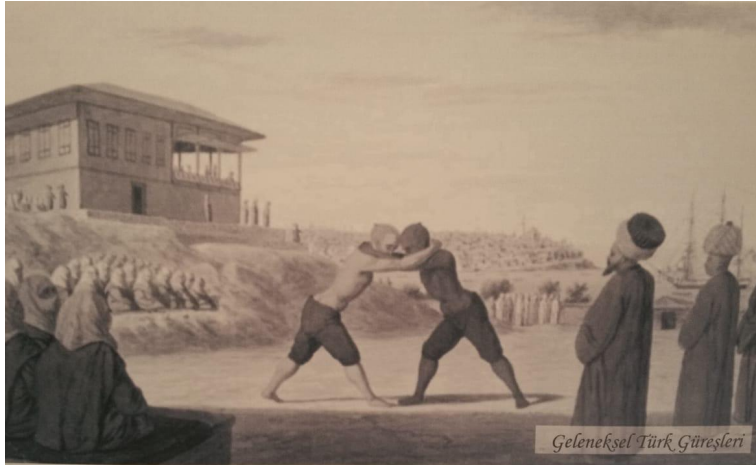

Resim 2. Geleneksel Türk Güreşleri (Sındırgı Remzi Çakar Güreş Müzesi)

Eski Türk bayramlarının en önemli kısmını eğlenceler oluşturmuştur. Zira Türkler, hayata bağlı, hayatı seven, gülmekten ve eğlenmekten hoşlanan, son derece canlı, dinamik, hareketli, dışa dönük ve neşeli bir karakter yapısına sahip idiler. Türklerin bu özellikleri bayramlarda daha belirgin bir şekilde görülmekteydi. Onların bayram yerleri, özellikle yeteneklerin gösterildiği ve sergilendiği bir eğlence şöleni ve şenlik yeri olmaktaydı. Kaynakların sınırlı

bilgilerinden öğrendiğimize göre, burada at ve ok yarışları yapılmakta, güreş tutulmakta, ayak topu oynanmakta, ayrı ayrı veya gruplar halinde neşeli şarkılar söylenmekte ve bolca kımız içilmekteydi (Koca, 2002: 84).

Türkler göç ettikleri her yere tüm kültürel değerlerini taşımışlardır. Etkileşimde oldukları diğer kültürlerden fazla etkilenmedikleri, diğer kültürleri kendi kültürlerine uyarladıkları görülmektedir. İslamiyet'i kabul ettiklerinde de bu gelenek değişmemiş ve bir Türk-İslam sentezi oluşturmuşlardır. Anadolu'ya göç ederken de Orta Asya Türk kültürünün hemen hemen bütün özelliklerini taşımışlardır. Anadolu'ya göç ettiklerinde de başlıca sporlarından biri olan güreşi ihmal etmemişlerdir. Güreşin ve güreşçinin desteklenmesi için tekkeler açılmış, yarışmalar düzenlenmiştir. Selçuklularda spora ilişkin üzerinde durulması gereken en önemli unsurlardan birisi de spor tekkeleri açmış olmalarıdır. Hatta Sultan Melikşah'ın veziri Nizam-ül-mülk'ün de bu konuda yoğun bir şekilde çalıştığı bilinmektedir. Bu şekilde sporun devlet eliyle teşkilatlandırılmaya çalışıldığını, ayrıca sporcu yetiştirmenin, korumanın, beslemenin de ön plana çıktığını görülmektedir (Dever, İslam, 2015: 56).

Osmanlılar döneminde de bu ata sporuna büyük önem verildiği görülmektedir. Özellikle bazı padişahların bizzat bu sporu yaptıkları ve sarayda güreş müsabakaları düzenledikleri, dönemin ünlü güreşçilerini saraya topladıkları, bazen de onlarla güreştikleri bilinmektedir. Özellikle Sultan Abdulaziz ve Sultan Abdulhamid'in güreşe verdiği değer hat safhadadır. Her iki padişah da güreşçileri korur, kollar ve onlara çeşitli hediyeler ihsan eylerdi. Hatta zaman zaman bu padişahlar, güreşçileri toplar ve onları güreştirirdi. Ayrıca Yıldırım Bayezid'in oğlu Çelebi Sultan Mehmed'in de Güreşçi Çelebi lakabı ile anıldığı ve güreş konusunda oldukça usta olduğu bilinmektedir (Dever, İslam, 2015: 58).

19. yüzyıl sonları ve 20. yüzyıl başlarından itibaren, yarışmaların uluslararası özellik taşımaya başlaması ve özellikle Olimpiyat oyunlarının yeniden düzenlenmeye başlaması ile birlikte, spor dallarında yeni kurallar uygulanmaya başlamıştır. Türklerin ata sporu olan güreş, çayırlar yerine minderlerde yapılmaya başlanmıştır. Türkiye olimpiyat oyunlarına katılabilmek için Atatürk'ün de teşviki ile bazı sporlarda teşkilatlar oluşturmuştur. Bunlardan birisi de güreş olup, oluşturulan Güreş Teşkilatı sayesinde de uluslararası düzenlenen bir turnuvalara katılmış, minder güreşinde de uluslararası yarışmalarda birçok başarılar kazanılmıştır.

Güreş Türk tarihinin tüm dönemlerde var olmuş ve ata sporu olarak kabul edilmiştir. Orta Asya Türk kavimlerinden beri yapılagelmiştir. Günümüzde ise çağdaş Türk devletlerinde çeşitli şekillerde güreş sporu yapılmaktadır. Kaynağını Türk kültüründen alan güreş yağlı güreş, karakucak güreşi, aba güreşi, palvan güreşi, apan, karsak şalvar ve bayrak gibi türlere ayrılmaktadır. Güreş her dönemde Anadolu'da hemen hemen en ücra köylere kadar yayılmıştır.

Anadolu'nun en ücra köy ve kasabalarında dahi yapılan şenliklerin, festivallerin, kutlamaların vazgeçilmez gösterilerinden birisi de güreştir. Güreşler günümüzde uluslararası spor karşılaşmaları olarak düzenlenmekte olup, olimpik spor olarak kabul edilmekte ve grekoromen ve serbest olmak üzere iki kategoride yapılmaktadır. Kuralları Uluslararası Güreş Federasyonları Birliği (FILA) tarafından belirlenmektedir. Ülkemizde uluslararası olarak yapılan bu güreşlerin yanı sıra yüzyıllardır sürdürülen, kuralları hemen hiç değişmemiş olan, geleneksel hale gelmiş değişik bölgelerimizde yapılmakta olan, değişik güreş etkinlikleri vardır (Özen, 2013: 41-43).

-Karakucak Güreşleri: Orta Asya dan beri Türkler tarafından yapılan ve günümüze kadar kuralları pek değişmeyen bir güreş çeşididir. Karakucak güreşte güreşçiler pırpıt denilen uzun bir şort şeklinde giysi giyerler.

-Kuşak Güreşi: Kuşak güreşinin kendine has özellikleri vardır. Bu güreşte pehlivanlar soyunmazlar; yalnız ceketlerini ve ayakkabılarını çıkarırlar, bellerine kuşak bağlarlar. Daha sonra pehlivanların birbirlerinin kuşaklarından tutmasıyla güreş başlar.

-Şalvar Güreşi: Güreşçiler, şalvar giyer ve ayakları çıplaktır. Kısa şalvar güreşinde tüm teknikler ayakta yapılır

-Yağlı Güreş: Yağlı güreş Türklerin yüzyıllardan beri yaptığı kültürel sporlardandır. Güreşçilerin vücutlarına yağ (genelde zeytinyağı) sürerek yaptığı güreştir, güreşçiler kispet adı verilen bir giysi giyerler.

-Aba Güreşi: Türkiye'nin Gaziantep ve Hatay yörelerinde yapılan mahalli güreş çeşididir. Çok eski çağlardan beri Türkler tarafından icra edilen bu spor, özgün niteliklerinden neredeyse hiçbir şey kaybetmeden günümüze dek gelmiştir. Aba güreşi adını, güreşçilerin giydiği abadan almaktadır (Yüksel, 2018: 591).

Bunlardan kuşak, aba ve şalvar güreşleri ülkemizin sadece belli kesimlerinde yapılırken, karakucak ve yağlı güreş hemen her yöresinde yapılmaktadır. Karakucak ve yağlı güreşlerin ortak özelliği, güreşçilerin üst tarafı çıplak, alt tarafında karakucak güreşte pırpıt, yağlı güreşte ise kispet denilen giysilerin giyilmesidir. Ayrıca yağlı güreşte güreşçiler güreşe başlamadan önce tüm vücutlarını yağlamaktadırlar. Karakucak güreşleri genellikle Orta Anadolu ve Kahramanmaraş dolaylarında çok yaygındır. Yağlı güreş genelde Ege, Trakya ve Karadeniz yörelerimiz de diğer yörelerimize göre daha çok yapılmaktadır (Şahin, 2006: 55).

3. Sındırgı Remzi Çakar Güreş Müzesi

Sındırgı Remzi Çakar Güreş Müzesi, geçmişte Dünyada ve Kırkpınar' da nam salmış Şerif Pehlivan, Mehmet Ali Yağcı, Gacaroğlu gibi başpehlivanlara sahip olan ve bu sebeple "pehlivanlar diyarı" olarak bilinen Balıkesir'in Sındırgı ilçesinde bulunmaktadır. Müze, 31 Ağustos 2018 tarihinde Sındırgı Belediye Başkanı Ekrem Yavaş, İlçe Kaymakamı Samet Öztürk, Kırcaali Belediye Başkan Yardımcısı Mümin Ali, Kırkpınar başpehlivanlarından Ali Gürbüz, protokol üyeleri, ilçenin

pehlivanları ve vatandaşların katılımı ile açılışı yapılmıştır (<http://guresevi.sindirgi.bel.tr>).Sındırgı Güreş Müzesi Türkiye’de bu türde açılmış ilk müze olma özelliğini taşımaktadır.

Balıkesir iline bağlı olan sındırgı ilçesi, il merkezinin güneyinde kalan ve termal, sağlık ve kültür turizmi ile ön plana çıkmaya çalışan küçük bir yerleşim birimidir. Son zamanlarda kültür turizmi kapsamında açılan güreş müzesi ile dikkati çekmektedir. Birçok güreşçi yetişen bu bölgede güreşçilere vefa borcunu ödemek, hem de güreş kültürünü gelecek nesillere aktarmak amacıyla müzede güreşe dair dokümanlar toplanmış, Sındırgı’yı başarı ile temsil etmiş güreşçilerin anıları derlenmiş, ellerindeki materyallerin müzeye bağışlanması sağlanmaya çalışılmıştır. Ayrıca kispet dikimi ile ilgili bilgi sağlanan bir bölüm oluşturulmuştur.

(<http://www.sindirgi.bel.tr/tema1/sindirgihaberleri/detay.asp?id=959>).

Ayrıca, ata sporu güreşe ve güreşçilere oldukça önem veren, ilçenin kültürel değerlerini yaşatmaya çalışan Sındırgı Belediyesi ilçedeki güreş tarihini gelecek nesillere aktarmak adına harekete geçerek Türkiye’de ilk yağlı güreş müzesi oluşturulması için çalışmalarına başlaması da örnek teşkil etmektedir. Tarihi güreş malzemeleri, kispetler, gazete haberleri, güreşlere dair fotoğraflar ve pehlivan hikâyeleri toplanarak müzede yer alacağı bildirilmiştir (Kaygusuz, Sarı, Arğun, 2018: 162).

Sındırgı Remzi Çakar Güreş Müzesi sergi alanı, okuma odası ve konferans bölümü, arşiv bölümü, atölye ve eğitim kısmı, hediyelik eşya dükkanı gibi bölümlerden oluşmaktadır (<http://guresevi.sindirgi.bel.tr>).



Resim 3. Sındırgı Remzi Çakar Güreş Müzesi
(<http://guresevi.sindirgi.bel.tr>)

Sındırgı'da geçim kaynaklarını hayvancılık ile sağlayan yörükler savunma ihtiyacından doğan güreşi hayatlarına empoze ederek bir yaşam sürdürmüşlerdir. İlçede güreşe olan ilgi aslında çobanların sürülerini otlatırken merada vakit geçirmek için kendilerini oyaladıkları bir meşguliyettir. Dolayısı ile de her pehlivanın bir çobanlık geçmişi bulunmaktadır. Yerleşik hayata geçilmesi ile birlikte düğün cemiyetleri de güreşlere sahne olmuştur. Gün boyu süren güreşlerde, pehlivanlar bazen bir avuç leblebi bazen kabak bazen de bir donluk basma ödülüyle son bulmuştur. Güreşler civar köylerin pehlivanları ile de tutulmuştur (Sındırgı Remzi Çakar Güreş Müzesi, 20 Temmuz 2019).

1930'lu yıllarda Sındırgı' da İbrahim Gacaroğlu ile başlayan profesyonel güreşler yeni çırakların yetişmesiyle devam etmiştir. O yıllarda başlayan güreş organizasyonu geleneksel olarak her yıl devam etmektedir. Sındırgı Yağlı Bedir Güreşleri ve Sındırgı Yüreğil Şerif Pehlivan güreşleriyle iki farklı zamanda güreş yapılan ender yerlerdendir (Sındırgı Remzi Çakar Güreş Müzesi, 20 Temmuz 2019).

4. Sonuç

Türklerin uzun bir tarihi geçmişi ve bu geçmişe bağlı olarak oluşturdukları çok yönlü bir kültür birikimleri bulunmaktadır. Türkler Orta Asya kaynaklı kültürel yapılarını, gittikleri yerlerin kültürleri ile harmanlayarak geliştirmişlerdir. Var olma mücadelesi sonucu oluşturduğu avıyla ve düşmanı ile yaptığı uğraşları, zaman içerisinde oyuna ve eğlenceye dönüştürmesini bilmişlerdir. Genelde kişisel gelişimi ve dikkati daha çok geliştiren rekabetçi oyunlara yönelmişler ve karşılaşmalar düzenlemişlerdir. Türklerin ilk sportif faaliyetleri sayılabilecek bu oyunları beraberlerinde Anadolu'ya da taşımışlardır. En önemli sportif faaliyetlerinden biri olan güreş özellikle yöneticiler tarafından desteklenen bir spor olmuş ve Anadolu'da faaliyet gösteren tekkeler vasıtasıyla güreş okulları açılmasını sağlamışlardır.

Güreşin birçok çeşidi olmasına rağmen günümüzde Türkiye'de en yaygın olanları karakucak ve yağlı güreşlerdir. Yağlı güreşlerin özellikle Osmanlı'nın son dönemlerinde ve Cumhuriyet döneminde geçirdiği evreleri görebilmek ve yeni nesillere bu güreş hakkında görsel materyal sunmak açısından Sındırgı'da açılan Remzi Çakar Güreş Müzesi büyük önem arz etmektedir. 2018 yılında açılan müze oldukça yeni olmasına rağmen yağlı güreşlerle ilgili birçok materyali sunma imkânına sahip olmuştur.

Güreş en eski sporlarımızdan birisi olmasına ve ata sporu olarak değerlendirilmesine rağmen bugüne kadar bu sporu ve özelliklerini somut olarak gelecek nesillere aktaracak materyallerin toplanamaması en büyük eksiklerden birisi olarak görülmektedir. Her ne kadar güreşler günümüzde hala yapılıyor ve malzemeler ile kullanılan giysiler aynı olsa da gelişen teknoloji ile birlikte, kullanılan materyallerin ve hammaddelerin de değişime uğradığı görülmektedir. Ulusların ve toplumların geçirdiği tarihi süreci izleyebilmenin en önemli

yöntemlerinden birisi de geçmişte oluşturulmuş bu tür kültürel değerlere sahip çıkmaktır. Bu bağlamda güreşin günümüze kadarki evrelerin ve kullanılan giysi ve aksesuarları görmek açısından, Anadolu insanının vazgeçilmez bir aktivitesi olan güreş konusunda açılan ilk ve tek müze olan Sındırgı Güreş Müzesi'nin ayrı bir önemi bulunmaktadır. Halk kültürünün güreş sporuna bağlı olarak incelenmesi ve gelecek nesillere aktarılabilmesi için daha çok destek verilmesi, çeşitli şekillerde yok olmaya başlayan belge ve dokümanlarla eşyaların bu müzeyle irtibata geçilerek değerlendirilmesinin sağlanması faydalı olacaktır.

Kaynaklar

- Dever, A. & İslam, A. (2015). Tarihsel Süreç İçerisinde Türk Kültüründe Spor Algısı. *Manas Sosyal Araştırmalar Dergisi*, 4(5), 46-61.
<http://guresevi.sindirgi.bel.tr>
<http://www.sindirgi.bel.tr/tema1/sindirgihaberleri/detay.asp?id=959>
- İmamoğlu, G., & Koca, F. (2018). Eski Çağ Mısırda Boks, Güreş Ve Eskrim İle İlgili Figürler Üzerine Yorumlar. *Journal of International Social Research*, 11(59), 554-559.
- İmamoğlu, O., & Taşmektepligil, M. Y. (1997). Türk Kültüründe Spor. *Ondokuz Mayıs Üniversitesi Eğitim Fakültesi Dergisi*, 10(1), 145-150.
- Kaygusuz, M., Sarı, H. K., & Arğun, F. (2019). Kültürel Mirasımız Yağlı Güreş Sporunun Geleneksel Giysisi Kispet. *Akademik Bakış Uluslararası Hakemli Sosyal Bilimler Dergisi*, (72), 147-166.
- Kayın, H. (2019). Geleneksel Kispet Ustalığı ve Kispetin Moda ve Tekstil Tasarımında Uygulanması (Yüksek Lisans Tezi). Çankırı Karatekin Üniversitesi Güzel Sanatlar Enstitüsü, Çankırı.
- Koca, S. (2002). Eski Türklerde Bayram Ve Festivaller. *Türkler Ansiklopedisi III* içinde (79-89). Ankara: Yeni Türkiye Yayınları.
- Özen, N. (2013). Türk Kültür Tarihinde Spor ve Türklerin Spora Katkıları (Yüksek Lisans Tezi). Batman Üniversitesi Sosyal Bilimler Enstitüsü, Batman.
- Şahin, S. (2006). Sosyal Değişme Sürecinde Türkiye'de Güreş Sporunun Toplumsal Dinamikleri (Doktora Tezi). Marmara Üniversitesi, Sağlık Bilimleri Enstitüsü, Beden Eğitimi ve Spor Anabilim Dalı, İstanbul.
- Şener, O. A. (2018). Antik Çağ Yunan Uygarlığında Sportif Şenlikler Ve Etkileri. *Journal of International Social Research*, 11(61), 530-536.
- Uyaniker, N. (2018). Dinî-mensur Bir Eser: Hz. Muhammed'in Ebû Cehil ile Güreşi. *Motif Akademi Halkbilimi Dergisi*, 11(22), 28-48.
- Yüksel, Y. (2018). Klasik Türk Şiirinde Güreş ve Pehlivanlık. *Journal Of Turkish Language And Literature*, 4(2), 589-616.

EKLER



Ek 1. Sındırgı Remzi Çakar Güreş Müzesi (<http://guresevi.sindirgi.bel.tr>)



Ek 2. Sındırgı Remzi Çakar Güreş Müzesi (<http://guresevi.sindirgi.bel.tr>)



Ek 3. Davul Zurna ve Ağa, Cazgır Ekibi, Sındırgı Remzi Çakar Güreş Müzesi
(H. Nurgül Begiç arşivi)



Ek 4. Yağ Kazanı, Sındırgı Remzi Çakar Güreş Müzesi (H. Nurgül Begiç arşivi)



Ek 5. Güreşlerde Kazanılmış Madalyalar, Sındırgı Remzi Çakar Güreş Müzesi (H. Nurgül Begiç arşivi)



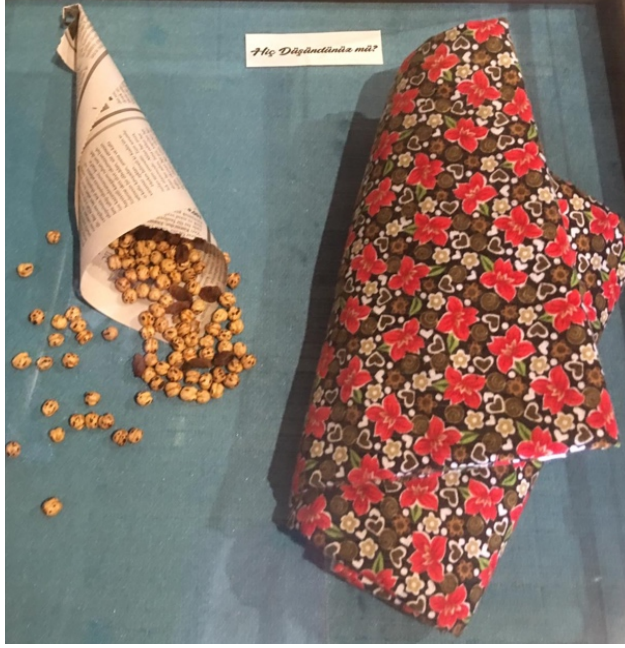

Ek 6. Güreş sonunda pehlivanlara verilen ödüller, Sındırgı Remzi Çakar Güreş Müzesi (H. Nurgül Begiç arşivi)

Ek 7. Kispet, Sındırgı Remzi Çakar Güreş Müzesi (H. Nurgül Begiç arşivi)





Ek 8. Pehlivanlar, Sındırgı Remzi Çakar Güreş Müzesi (H. Nurgül Begiç arşivi)



Ek 9. Kispet Yapımı, Sındırgı Remzi Çakar Güreş Müzesi (H. Nurgül Begiç arşivi)



Ek 10. Kispet Yapımı, Sındırgı Remzi Çakar Güreş Müzesi (H. Nurgül Begiç arşivi)

ÇANKIRI ÜNÜR KÖYÜ DÜĞÜN GÜREŞLERİ VE PIRPIT (KİSPET)

H. Nurgül BEĞİÇ* - Ceren ÖZ**

Özet

Türklerin Orta Asya bozkırlarında konargöçer bir yaşam sürdürdükleri bilinmektedir. Bu yaşam tarzı içerisinde olumsuz çevre koşulları, avlanma zorunluluğu nedeniyle hayvanlarla yapılan mücadeleler ve düşmanları ile yaptıkları savaşlar sonucu yaşamlarını sürdürebilmek için güçlü olmak gerektiğini anlamışlardır. Avlanmadıkları ve savaşmadıkları dönemlerde hazırlıklı olmak için bir nevi savaş oyunları da olan sporlar geliştirmeye çalışmışlardır. Güreş bu sporların en önemlilerinden bir tanesidir. Göç ettikleri her yere güreş kültürünü de götüren Türkler, Anadolu'ya da güreş kültürünü taşımışlardır. Bir nevi spor okulları olan tekkeler açarak güreş sporunun sevilmesini, yaygınlaşmasını ve güreşçi yetişmesini sağlamaya çalışmışlardır.

Bu gibi nedenlerle güreş Anadolu'nun en ücra köşelerine yayılmış, her türlü kutlamaların, şenliklerin ve eğlencelerin vazgeçilmez sporu olarak görülmeye başlanmıştır. Türk toplumlarında düğün törenleri de bir aile kurma ve toplumun devamlılığını sağlama düşüncesi ile kutsal kabul edilmiş ve evlilik törenleri geçmişten başlayarak günümüze kadar günün şartlarına paralel olarak oldukça gösterişli bir şekilde devam etmiştir. Güreş temelde bir mücadele teşkil etse de Türk toplumlarında milletin başlıca eğlencesi ve spor dalı olarak görüldüğünden dolayı, birer birleşme töreni olan düğünlerde dahi düzenlendiği görülmektedir.

Çankırı ili, Merkez ilçesi, Ünür köyünde de evlilik törenlerinde karakucak güreşleri düzenlenmektedir. Düğün sahibinin harman yerinde düzenlenen güreşe, köyün gençleri ve çocukları dahil edilmektedir. Bölgenin kurak olmasından ve yeşil alan azlığından dolayı, yaralanmaları azaltmak amacıyla güreş alanına saman serilmektedir ve güreşçiler pırpıt adı verilen özel dikilmiş kispetler giymektedirler.

Bu çalışmada Çankırı ili Merkez ilçesi Ünür köyünde düzenlenen düğün güreşleri ve bu güreşe özel dikilen pırpıtlar incelenecektir. Geleneğin sürdürülebilirliğinin devam etmesi açısından çalışma önemlidir.

Anahtar Kelimeler: Güreş, Düğün güreşi, Çankırı, Ünür, Pırpıt.

* Doç. Dr., İzmir Demokrasi Üniversitesi, Geleneksel Türk Sanatları Bölümü, e-posta: begicnurgul@gmail.com

** Öğr. Gör., Çankırı Karatekin Üniversitesi, Moda ve Tekstil Tasarımı Bölümü, e-posta: cerenozdemir353@gmail.com

ÇANKIRI ÜNÜR VILLAGE WEDDING WRESTLING AND PIRPIT (KISPET)

Abstract

It is known that Turks lived a nomadic life in the steppes of Central Asia. They understood that in this lifestyle, it was necessary to be strong in order to survive as a result of the struggles with animals due to adverse environmental conditions, the necessity of hunting and the battles with their enemies. They tried to develop some kind of war games, in order to be prepared when they did not hunt and fight. Wrestling is one of the most important of these sports. The Turks, who took the wrestling culture everywhere they migrated, carried the wrestling culture to Anatolia. They have opened dervish lodges, which are some kind of sports schools, and tried to make the wrestling sport popular, wrestling and growing.

For such reasons, wrestling has spread to the most remote corners of Anatolia and has been seen as an indispensable sport of all kinds of celebrations, festivals and entertainments. Wedding ceremonies in Turkish societies were accepted as sacred with the idea of establishing a family and ensuring the continuity of the society and marriage ceremonies continued from the past to the present in parallel with the conditions of the day. Although wrestling constitutes a fundamental struggle, it is seen that even in weddings, which are a merger ceremony, since Turkish society is seen as the main entertainment and sports branch of the nation.

In Çankırı province, Merkez district and Ünür village, wrestling wraps are held in marriage ceremonies. The youth and children of the village are included in the wrestling held at the owner's threshing place. Because of the arid area and the lack of green space, straw is laid in the wrestling area to reduce injuries, and the wrestlers wear special sewn cuttings called diamonds.

In this study, the wedding wrestling organized in Ünür village of the central district of Çankırı province and the diamonds that are specially planted for this wrestling will be examined. The study is important for the sustainability of the tradition.

Key Words: Wrestling, Wedding wrestling, Çankırı, Unur, Pırpıt.

1. Giriş

İnsanoğlunun geçirdiği tarihsel süreçler incelediğinde, yaşamlarının büyük bölümünün sürekli mücadeleler içerisinde geçtiği görülmektedir. Bu mücadelelerde üstünlüğü elinde bulundurmak, doğaya ve düşmanlarına karşı yaptıkları savaşta galip gelebilmek için kullandıkları yöntemleri, zaman içerisinde belli kurallara bağlayarak spor amaçlı yaptıklarını anlaşılmaktadır. Böylece avlanma ve savaş dönemlerinde de kendilerini ava ve savaşa hazır tutabilmişlerdir.

Yüzyıllar içerisinde her toplum bu sporları kendi toplumsal yapısına uydurmuş ve kendilerine özgü bir spor anlayışı geliştirmişlerdir. Bazı spor dalları önem kazanmış ve o toplumlara özgü bir geleneksel spor dalları haline gelmişlerdir.

Türkler de mücadeleyi ve yarışma ruhunu ön plana çıkartan spor dallarını benimsemişler ve bunları ata sporu olarak kabul etmişlerdir. Güreş de Türkler için önemli olan spor dallarından birisidir. Gittikleri her yere her yere geleneklerini de götürmeyi ihmal etmeyen Türkler, Anadolu'ya göç ettiklerinde güreş kültürünü de beraberlerinde getirmişler, güreşin gelişmesi ve yaygınlaşması için Anadolu'da İslami gelenekten gelen tekke kültürü bünyesinde güreş okulları açmışlardır. Oğuz boylarının Anadolu'ya yerleşmesiyle güreşte de bazı farklılıklar yaşanmıştır. Türklerin Müslümanlığı kabul etmesiyle güreşin Şamanist öğeleri bırakılarak Farslıların bazı kuralları uygulanmaya başlanmıştır. Yine Selçuklularda büyük öneme sahip güreş sporun geliştirmek ve yeni ve yetenekli sporcular yetiştirmek adına Konya'da bir tekke açılmıştır (Özen, 2013, s. 41).

Güreşin değişik şekilleri Anadolu'da yüzyıllardır yapılagelmiştir. Geleneksel güreş biçimleri ise yağlı güreş, aba güreşi, karakucak güreşi, kuşak güreşi ve şalvar güreşidir. Türk kültürünün farklı coğrafi çevrelerde kendini gösteren zenginliği, geleneksel güreş türlerindeki çeşitlilik ile de dikkati çekmektedir (Günay & Çalışkan, 2018, s. 504). En çok benimsenen güreşler karakucak ve yağlı güreşlerdir. İncelemeye konu olan, Çankırı ili, Merkez ilçesi, Ünür köyünde yapılan ve adına düğün güreşi denilen güreşlerde karakucak stilinde yapılan güreşlerdendir.

2. Çankırı Ünür Köyü Düğün Güreşleri

Ünür köyü, Çankırı ili Merkez ilçeye bağlıdır. İl merkezinin doğusunda olup, il merkezine olan uzaklığı 52 km.dir. Köyün başlıca gelir kaynağı tarım ve hayvancılıktır. Kurak arazileri nedeniyle yağmurlara bağlı olarak tahıl üretimi yapılmaktadır. Gençlerin sosyal ihtiyaçlarına çok fazla cevap veremeyen ve yoksullukla uğraşan Ünür köyü sürekli dışarıya göç vermektedir.

2004-2014 yılları arasında iki dönem belediyelik olmuş ancak nüfus yetersizliği nedeniyle bu vasfını kaybetmiştir. Köyde buğday ve arpa gibi tahıl ürünleri yetiştirilmekte olup ürün çeşitliliğinin olmayışının en temel sebebi köyde su sorununun yaşanmasıdır. Tatlı içme suyu dahi köye 30 km'lik mesafedeki

Gürmeç Köyü'nden tankerler vasıtasıyla karşılanmaktadır. Köy halkı maddi sıkıntılarla boğuşmakta ve köyün gençleri mevsimlik olarak Ankara başta olmak üzere başka şehirlere, yük taşımacılığı gibi işlerde çalışmaya gitmektedirler. Köyde bir ilkokul, bir ortaokul, bir sağlık ocağı ve beş cami hizmet vermektedir (Arslan, 2016, s. 478).

Genelde nüfusun büyük kısmı Çankırı Merkez ilçeye ve büyük kentlere göç etmiş durumdadır. Köyde çoğunlukla yaşlı nüfusun ikamet ettiği söylenebilir. Tahıla dayalı tarım sonucu, köydeki hemen hemen bütün sosyal aktiviteler hasat sonrası dönemde gerçekleştirilmektedir. Gençler köye o dönem için dönüş yapmaktadırlar. Köye bu dönemlerde canlılık gelmekte şenlikler, sünnetler ve düğün gibi organizasyonlar bu dönemde yapılmaktadır. Bu organizasyonların en büyük eğlencelerinin başında güreşler gelmektedir. Genelde düğünlerde yapılan bu güreşlere köyün gençleri katılmaktadırlar. Köyün 200 yıllık bir tarihi olduğunu söyleyen Ünür köyü sakinleri, bu geleneğin de köklü bir geçmişi olduğunu vurgulamışlardır (KK1).

Düğün güreşleri Osmanlı Devleti dönemine dayanan bir eğlenme biçimidir denilebilir. Osmanlı'da panayırlarda, harmanlarda, köylerde, düğünlerde ve bayramlarda güreşler yapılmıştır. V. Mehmet ve Padişah III. Ahmet'in şehzadeler için düzenlettikleri sünnet düğünlerinde güreş müsabakaları da yapıldığı bilinmektedir. Osmanlı padişahları sarayında yapılan düğünlerden birinde güreşçiler düğünün 8'inci gününde gösteri yapmışlardır (Şener & İmamoğlu, 2018: 1101).



Resim 1. III. Ahmed dönemindeki saray düğünlerinde yapılan bir huzur güreşini tasvir eden minyatür (Surnâme-i Vehbî, TSMK, III. Ahmed, nr. 3593, vr. 116a), (Şener & İmamoglu, 2018: 1102)

Ünür köyünde düzenlenen düğün günleri de genellikle cumartesi günleri sabah 10.00 da başlayarak 13.00-14.00 saatlerine kadar devam etmektedir. Güreşler düğün sahibinin evinin arkasında bulunan harman yerinde düzenlenmektedir. Güreşenler düşüp zarar görmesin diye güreşten önce yerlere iki-üç çuval saman serpilmiştir. Köyde altı-yedi yaşlarından başlayarak kırk yaşına kadar güreşilmektedir. Köyde eski güreşenlerden ve köyün ileri gelenlerinden görülen iki kişi hakem olarak seçilmektedir. Geçmişte Çankırı'nın hemen hemen her köyünde düğün güreşi adeti varken, zamanla azala azala Ünür ve birkaç köyde kalmıştır. Eskiden bu güreşler okuntulu yapılmış ve civar köylerden güreşmek için düğünlere güreşçiler gelirmiş fakat şimdi düğünlere yalnızca köydekiler kendi aralarında güreşmektedirler (KK1).

Harman yeri olarak tabir edilen ve eskiden köylünün düven denilen araçlar yardımıyla ekini sapından ayırdıkları yerlerde, yere serilen saman üzerinde yapılan güreşler, amatör olarak yapıldığından hiç kimsenin yaralanmamasına çaba gösterilir ve hakemin verdiği karara saygı gösterilir.

Ünür köyünde düzenlenen düğün güreşleri karakucak güreşidir. Güreş sporunu, Türk spor kültürü içerisine yerleştiren en önemli stili karakucak güreşidir. Karakucak güreşi Türk güreşinin temelini teşkil etmektedir ve bu güreşi eski Türkler her fırsatta uygulamışlardır. Güreş sporunun büyük bir haslet olarak Türk milletinin geleneklerine yerleşmesinde büyük bir yeri olan karakucak güreşi; ülkemizde sınırlı da olsa halen yapılmaktadır (Şahin, 2004: 1).



Resim 2. Ünür köyü düğün güreşi (KK1)

Karakucak gürleşlerinde gürleşçilerin yaşlarına, güçlerine, kuvvetlerine ve ustalıklarına göre gürleştikleri bölüme boy denilmektedir. En küçük boydan başlamak üzere ön ayak, ayak, orta ve baş boyları bulunmaktadır (Şahin, 2004: 46). Ünür köyünde de ele gürleşenler, ayağa gürleşenler, küçük orta, baş gibi bölünmeler bulunmaktadır. Gürleşin sonunda ödül verilmektedir. Küçük toz koparanlara elli Türk Lirası, büyük yüz Türk Lirası, başa gürleşenlere iki yüz Türk Lirası gibi ödüller artarak verilmektedir. Bu ödülleri ve masrafları düğün sahibi karşılamaktadır. Damat çok fazla olmamakla birlikte arkadaşlarının zoruyla er meydanına atılarak gürleştirilmektedir (KK1).

Gürleş hakemi ve Ünür köylü İsmail Yılmaz “Ünür köyü gürleşleri bir gelenek sonucu yapılan gürleşlerdendir. Her sene belli bir tarihte yapılan organizasyonlardaki gürleşlerden farklıdır. Türkiye’de gürleş karşılaşmalarını organize eden ve belli bir takvime göre yönlendiren kurumlarla irtibatı yoktur. Düğün sahibi tarafından organize edildiğinden büyük ödüller söz konusu değildir. Bu nedenle amatörce yapılmaktadır. Amacı hem sadece düğünlerde eğlenmek ve hem de yöre gençlerini spora özendirmektir. Bu gürleşlerde normal gürleşlerde uygulanan kuralların ve uygulamaların olduğu söylenemez. Belli başlı kuralı, herhangi bir sakatlığa meydan vermemek ve birbirlerini rencide etmeyecek şekilde, rakibi küçük düşürmeden centilmence gürleşmektir. Hakem olarak görev yapanlar öncelikli olarak bu kurallara dikkat etmektedirler (KK2).” Sözleri ile Ünür köyü düğün gürleşleri hakkında bilgiler vermiştir.

3. Çankırı Ünür Köyü Düğün Gürleşlerinde Giyilen Pırpıt

Karakucak gürleşleri yağlı gürleşin kuru yapısıdır. Karakucak gürleşlerinde pehlivanlar kispet yerine, siyah kıldan örülmüş veya bezden dikilmiş, vücuda oturan pırpıt giymektedirler (Şahin, 2006: 55).

Pırpıt, Karakucak gürleşlerinde ve yağlı gürleşin alt boylarında gürleşçilerin giydiği eskiden keçi kıldan dokunan günümüzde ise branda veya sert keten kumaştan dikilen bir tür giysidir. Geçmişte keçi kıldan dokunan pırpıtlar, günümüzde branda, çadır bezi veya sert keten kumaştan dikilmektedir. (Dervişoğlu, 2014: 252). TDK Büyük Türkçe sözlükte pırpıt için “Pehlivanların gürleşte kispet yerine giydikleri, kalın bezden yapılmış veya keçi kıldan örülmüş don” ifadeleri yer almaktadır (www.tdk.gov.tr).



Resim 3. Pırpıt Ön ve Arka Görünüm (KK2)

Pırpıtın çok çeşitli şekilleri vardır. Bunun nedenlerini, ekonomik nedenlere, sürekli güreşenlerin daha sağlam bir pırpıta ihtiyaç duyması ve güreş tutanların boy, kilo ve yaş gibi faktörler olarak sıralanabilir. Özellikle kilosuz pehlivanlar, ağ bölümü deriden, paçaları branda bezinden veya keçi derisinden yapılan pırpıtı tercih etmektedirler. Keçi kılında pırpıt yapılırken keçi kılı önce eğirilmekte ve iplik haline getirilmektedir. Daha sonra bacaklara gelen kısmı boyuna, bele gelen kısmı yani kasnak enine olmak üzere örülmektedir. Pırpıt örülürken bacak kısımlarının tek kat, kasnak kısmının ise çift kat olmasına dikkat edilmektedir. Paça bağları sicimden yapılır. Bel uçkuru ise pırpıtın örüldüğü kıldan üç dört kat bükülmüş ipten yapılır. Pırpır kispet gibi çok büyük bir ustalık istememektedir (Kayın, 2019: 19).

Karakucak güreşlerinin giysisi olan pırpıt, Ünür köyünde yapılan düğün güreşlerinin en temel giysisidir. Çankırı Ünür köyünde kullanılan pırpıt çadır kumaşından yapılmaktadır ve dökülme yırtılma olmamaktadır. Geçmişte şehirde ayakkabı diken kunduracılara diktirilmektedir (KK1). Günümüzde ise Çankırı ilinde pırpıt dikilen yerler bulunmamakta,



Resim 4. Ünür köyünde kullanılan Pırpıt (KK1)

Pırpıt, yumuşak olduğu için, bilhassa ayak ve bacak ile yapılan oyunların uygulanmasında kispete oranla daha kullanışlıdır. Pırpıtın bir özelliği de eğer güreşçi zayıflamış veya pırpıtı genişlemiş ise, ıslatılarak giyinirse vücudunu daha iyi sarmasıdır. Pırpıtı devamlı yağ içinde bulundurmamak gerekmediği için kispete oranla daha kullanışlı bir güreş giysisidir (Kayın, 2019: 20).

Bel ölçüsü 72 cm., boy ölçüsü 75 cm., iç ağ derinliği 37 cm., baldır ölçüsü 26 cm., paça uzunluğu 17 cm. ölçülerinde 84 beden pırpıt yeşil çadırılık kumaştan üretilmiştir. 84 bedenin genel ölçü tablosuna göre 42 bedene denk olduğu tespit edilmiştir. Pırpıt bel ile diz arasında, bedene tam oturmuş, kemer olarak belinde uçkur kullanılmış, paça yine uçkur ile toparlanmıştır. Ön bedende parçaların birleşme noktalarının, arka bedende arka korsaj ile ağ parçasının birleştiği yer deri parçası geçirilerek sağlamlaştırılmıştır. Ayrıca yine parçaların birleşme noktalarında küçük yuvarlak deri parçaları geçirilmiştir. Arka bel ortasına pehlivanın adı ve derneğin adı baskı yapılarak dikilmiştir. Kıyafetin üzerinde beyaz iplik kullanılarak, serbest ve düz makine dikişi ile süsleme formları geçilerek hem kıyafette sağlamlama yapılmış hem de estetik olarak biçim verilmiştir. İçi sarı renk pamuklu bir kumaşla astarlanmıştır. Paça ucu çift sıra spor dikişle temizlenmiş ve uçkur buraya geçirilmiştir.



Resim 5. Pırpıt (84 Beden)

Pırpıtın bel kısmında korsaj bulunmaktadır. Ağ parçası önden arkaya genişleyen dikdörtgen bir formda ayrı olarak kesilmiş, paçalar basen de korsajın şekline göre, paça ölçüsüne uygun tek parçadan kesilmiş ve arkada arka ortasından iç paçaya doğru birleştirilmiştir. Pırpıtta yan dikiş ve iç yan dikiş bulunmamaktadır. Ağ parçasının ayrı kesilip dikilmesi pırpıtın bedene tam oturmasına yardımcı olmaktadır. Kumaşın esnemeyen oldukça sert ve dayanıklı seçilmiş olması, astarlanması ve dikişlerle kumaşın ayrıca sağlamlaştırılması güreş sporunda hem sporcunun gücüne hem bu sporun güçlüğüne işaret etmektedir.

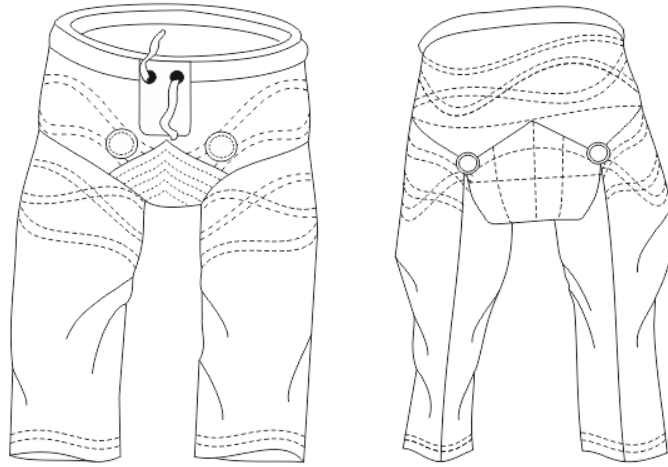

Resim 5. Pırpıt ön ve arka görünüm

4. Sonuç

Ünür köyü düğün güreşleri, yerel halkın ifadesine göre oldukça geçmişe dayanmaktadır. Genelde Orta Asya'dan beri Türkler'de var olan düğünlerin yeni bir başlangıç olduğu ve çok önemli bir olay olduğu bu nedenle büyük gösterilerle kutlanması gerektiği inancının devamı niteliğindedir. Orta Asya Türkleri'nde düğünlerde bütün obanın düğüne katıldığı birlikte organize edildiği ve her türlü yarışmanın ve eğlencenin düzenlendiği bilinmektedir. O zamanlarda da en büyük eğlencelerden olan güreşler karakucak stilde yapılmaktadır. Günümüzde adına pırpıt denilen giysilere benzer giysilerle yapılan ve bugüne kadar hiç değişikliğe uğramamış olan bu güreş geleneği, diğer düğün gelenekleri ile birlikte Anadolu'ya da taşınmış ve zaman içerisinde, erozyona uğramaya başlaması ile eski eğlencelerin ve oyunların yapılmasından vazgeçildiği ve güreşe de eski değer verilmediği görülmüştür. Ayrıca karakucak güreşlerin giysisi olan pırpıtın temininde güçlük yaşandığı dönemler olmuştur. Osmanlı Devleti'nin son dönemlerinde dokuma tezgâhlarının yok olması buralarda üretilen pırpıtların üretimini de engellemiştir. Bu duruma sürekli değişen koşulların getirdiği yeniliklerin, yüzyıllardır bitmeyen savaşların, göçlerin ve ekonomik zorlukların etken olduğunu söylenebilir. Günümüzde unutulmaya yüz tutmuş bu tür geleneksel sporların ve kültürümüzün kısmen de olsa yaşatılmaya çalışılması sevindiricidir. Ünür köyünün ve Ünür köyüne benzer çabaları olan yerleşim birimlerinin bu tür etkinliklerin desteklenmesi gerekmektedir. Güreş malzemelerinin ve pırpıtın üretimi desteklenmeli, köydeki gençlerin, güreş malzemelerinin temininden, sağlanacak öğrenim kredilerine kadar çeşitli teşvik önlemleri gençleri spora yönlendirebilecektir.

Kaynaklar

- Özen, N. (2013). Türk Kültür Tarihinde Spor ve Türklerin Spora Katkıları (Yüksek Lisans Tezi). Batman Üniversitesi Sosyal Bilimler Enstitüsü, Batman.
- Özdemir, G., Çalışkan, V. (2018). Geleneksel Bir Sporun Coğrafyası: Türkiye’de Yağlı Güreşler (Kırkpınar-Edirne ve Çardak-Çanakkale Güreşleri). *TÜCAUM*, 30, 3-6.
- Arslan, H. (2016). Köy Sakinlerinin Gelecekte Beklentilerinde Köyün Yeri: Çankırı Ünür Köyü Örneği. *Çankırı Karatekin Üniversitesi Sosyal Bilimler Enstitüsü Dergisi*, 7(1), 471-496.
- Kayın, H. (2019). Geleneksel Kispet Ustalığı ve Kispetin Moda ve Tekstil Tasarımında Uygulanması (Yüksek Lisans Tezi). Çankırı Karatekin Üniversitesi Güzel Sanatlar Enstitüsü, Çankırı.
- Şener, O. A., & İmamoğlu, G. (2018). Osmanlı İmparatorluğunda Güreş Faaliyetleri ve Yansımaları. *Electronic Turkish Studies*, 13(26), 1091-1106.
- Şahin, H. (2004). Geleneksel Karakucak Güreşlerinin Tarihsel Kökenleri, Yayılma Alanları ile Organizasyon Biçimlerinin İncelenmesi, (Yayınlanmış Yüksek Lisan Tezi), Niğde Üniversitesi Sosyal Bilimler Enstitüsü, Niğde.
- Şahin, S. (2006). Sosyal Değişme Sürecinde Türkiye’de Güreş Sporunun Toplumsal Dinamikleri (Doktora Tezi). Marmara Üniversitesi, Sağlık Bilimleri Enstitüsü, Beden Eğitimi ve Spor Anabilim Dalı, İstanbul.
- Dervişoğlu, M. (2014). *Halk Bilimi Açısından Kırkpınar Güreşleri*, Edirne Valiliği Kültür Yayınları, İstanbul.

www.tdk.gov.tr

Kaynak Kişiler

- KK1: Selami AKDOĞAN, 1988, İşçi, 20 Eylül 2019 tarihinde Çankırı Ünür köyünde yapılan görüşme. Ses kayıtları H. Nurgül BEGİÇ arşivindedir.
- KK2: İsmail YILMAZ, 1968, Güreş Hakemi, 4 Ekim 2019 tarihinde Çankırı’da yapılan görüşme. Ses kayıtları H. Nurgül BEGİÇ arşivindedir.

EKLER



Ek 1. Çankırı Ünür Köyü Düğün Güreşi **Ek 2.** Çankırı Ünür Köyü Düğün Güreşi başlangıcı
(Link: <https://www.youtube.com/watch?v=1VDRBpjITB0&t=24s>)



Ek 3. Çankırı Ünür Köyü Düğün Güreşi Eşleşme **Ek 4.** Çankırı Ünür Köyü Düğün Güreşi başlangıcı



Ek 5. Çankırı Ünür Köyü düğün güreşinden bir güreşçi **Ek 6.** Çankırı Ünür Köyü Düğün Güreşi



Ek 7. Çankırı Ünür Köyü Düğün Güreşi **Ek 8.** Çankırı Ünür Köyü Düğün Güreşi eşleşme



Ek 8. Çankırı Ünür Köyü Düğün Güreşi

TÜRKİYEDE KARAKUCAK GÜREŞİNE İLĞİ SEVİYESİNİN ARAŞTIRILMASI

Orhan A. ŞENER* - Hüseyin ASLAN** - Osman İMAMOĞLU***

Özet

Bu çalışmanın amacı Türkiye’de karakucak güreşine ilgi seviyesinin araştırılmasıdır. Literatür taraması yapılmıştır.

Karakucak, Azerbaycan'dan Doğu ve Batı Türkistan'a, Yakut Türkleri, Moğolistan, Kazak ve Kırım Türkleri gibi tüm Türkler tarafından bilinmekte ve uygulanmaktadır. Oğuz aşiretlerinin ve eski Türklerin güreşiyle aynı olan Karakucak Güreşi, ülkemizdeki petrol güreşinin yaygın olmadığı bölgelerde yaygındır. Düğünler, festivaller, festivaller ve kültürel festivallerin önemli organizasyonlarından biridir.

Karakucak güreşi Türkiye de orta Asya geleneği oluşu, İslam dininin etkisi, sosyal bütünleşmeyi sağlama arzusu, cazgır, peşrev, davul ve zurna uygulamaları, minder güreşine kaynak teşkil etmesi vs. bakımlarından ilgi görmektedir. Modernleşmenin etkisi, kültürel özelliklerden uzaklaşılması, anlaşılabilir güreşler yapılması gibi sebepler ilgiyi azaltmıştır. Karakucak Güreşinin en yaygın yapıldığı yerler Kahramanmaraş, Sivas, Tokat, Çorum, Amasya, Ankara, Adana, Mersin, Kayseri, Samsun, Artvin, Erzincan, Malatya, Erzurum, Kars ve Yozgat illeri ve çevreleridir.

Sonuç olarak Türk halkının sosyo-ekonomik ve kültürel yapısında meydana gelen değişimler karakucak güreşine ilgiyi her geçen gün azaltmaktadır. Serbest güreşe kaynak yaratmak için ve kültürel eğlenme amaçlı ise yapılması teşvik edilmektedir. Karakucak güreşine ilgiyi azaltan nedenler etraflıca araştırılarak bertaraf edilmelidir.

Anahtar kelimeler: Karakucak güreşi, ilgi artması, ilgi azalması

INVESTIGATION OF INTEREST TO KARAKUCAK WRESTLING IN TURKEY

Abstract

The aim of this study was to investigate the levels of interest to Karakucak wrestling in Turkey. Literature was searched. Karakucak is known and executed by all Turks like the Yakut Turks, the Mongolia, from Azerbaijan to Eastern and Western Turkistan, and the Kazak and Crimean Turks. The Karakucak Wrestling, which is the same as the wrestling of Oghuz tribes and old Turks, is common in the regions of our country, where the oil wrestling is not widespread. It's one of the important organizations of the weddings, festivals, fests, and cultural festivals. Reasons such as the effect of modernization, alienation from cultural features and contracted wrestling have reduced interest. The most widespread areas of the Karakucak Wrestling are Kahramanmaraş, Sivas, Tokat, Çorum, Amasya, Ankara, Adana, Mersin, Kayseri, Samsun, Artvin, Erzincan, Malatya, Erzurum, Kars, Yozgat and in their neighborhoods. As a result, changes in the socio-economic and cultural structure of the Turkish people reduce the interest in karakucak wrestling day by day. It is encouraged to create resources for free wrestling and for cultural entertainment purposes. The reasons that reduce the interest in Karakucak wrestling should be thoroughly investigated and eliminated.

Keywords: Karakucak wrestling, increase in interest, decrease in interest

* Öğretim Görevlisi Dr., Konya Selçuk Üniversitesi Spor Bilimleri Fakültesi.

** Öğretim Görevlisi Dr., Konya Selçuk Üniversitesi Spor Bilimleri Fakültesi.

*** Prof. Dr., Ondokuz Mayıs Üniversitesi Yaşar Doğu Spor Bilimleri Fakültesi.

Giriş ve Amaç

Spor aktiviteleri tarih boyunca milletlerin kültürlerinin bir parçası olarak devam etmiştir. Her millet kendi kültürünü ve yasadıkları coğrafi alanın özelliklerini sporlarına katarak, hatta diğer milletlerden de etkilenecek ve kendilerine özel bir spor kültürü oluşturmuşlardır (Evrin, 2007). Güreş antik çağlardan itibaren toplumlarda sosyal hayatın eğlencesi ve askeri eğitimin bir parçası olarak görülmüştür (Uzun ve ark., 2018).

İlk güreş müsabakaları ile ilgili bulgular, 5000 yıl önce yaşamış Sümerlere kadar uzanır. Yine Sümerlerde güreş yaygın olmakla beraber, Güreş Bayramı adı altında etkinlikler yaptıklarına dair bulgulara rastlanmıştır. Sümerlerin Gılgamış Destanı'nda da güreş müsabakalarından bahsedilmektedir. Çivi yazısı ve kabartmalarla anlatılan eserde; yapılan müsabakaların, müzik eşliğinde ve hakemli oldukları anlaşılmaktadır. Antik Mısır'da da güreş ile ilgili pek çok tarihî ve arkeolojik kalıntıya rastlanmıştır. Güreşle ilgili olarak milattan önce 3000 yıllarında Mısır Kral Mezarları 'Beni Hasan kalıntılarında güreş oyunları motifleri bulunmuştur (Aslan, 1977). Bu kabartmalarda dört yüz çift güreşçi resmedilmiştir. Mısır askerleri arasında güreşin yaygın olduğu görülmektedir. Yunanlılar içinse güreş, bir bilim ve sanat olarak görülür. Genç erkekler için en önemli eğitimi içeriyordu (Kalça ve Akburun, 2017). Socrat'ın Devlet eserinde 'çocuklarınıza müzik eşliğinde jimnastik ve güreş yaptırın' diyerek geçmişte güreşin ne kadar önemli olduğu güreşin sadece kuvvetle yapılan bir spor olmayıp ruhani bir derinliğe de sahip olduğunu belirtir (<http://www.guresdosyasi.com>). Antik Yunanlılar vücutlarını yazın güneşten, kışın ise soğuktan korumak için zeytinyağı ve ince bir kum tabakasıyla kaplardı. Güreşler, o döneme ait resimler ve yazıtlardan anlaşıldığına göre, serbest stil güreş kurallarına benzemektedir (Kalça ve Akburun, 2017).

Milattan önce 13. yüzyılda Hiyung-Nu Türkleri'nde güreşin yaygın olarak yapıldığı bilinirken daha önceki tarihlerde yaşamış Koryak Türklerinin de süs eşyalarında güreş figürlerinin bulunmuştur (Gül ve ark., 2018: 655-671). Güreş sporu, Türk kavimlerinin tarihten buyana sosyal ve kültürel hayatında yer aldığı görülür. Hatta geleneksel bir spor dalı haline almıştır (Güven, 1999). Güreş antik çağlarda her millette değişik olarak yapılmıştır. Etrüsk şehirlerinde milli ve dini bayramlarda gösterilerde güreşler düzenlenmiştir (İmamoğlu ve İmamoğlu, 2018). Eski Türklerde güreşe ait kaynaklar incelendiğinde MÖ II. yüzyıla ait Çin kaynaklarında güreşin *toslama* işaretiyle gösterildiği, Türkistan'ın Yen-çi şehrinde yeni yılın ilk günü yiğitlerin savaştıkları, Türkistan'ın Kuçak şehrinde ise yeni yılın başladığı gün öküz, at ve deve güreşleri yapıldığı bildirilir. Gerek İslamiyet öncesi ve gerekse İslamiyet sonrası oluşmuş olan Oğuz Kağan, Manas ve Dede Korkut gibi eski Türk destanlarında da *alp* ve *pehlivan* kavramları açıkça ifade edilmiştir (Güven, 1992: 4-6). Yine Türk dilinin ilk sözlüğü olan ve Kaşgarlı Mahmut tarafından kaleme alınan "Divanü Lugatit-Türk" adlı eserde güreşmek anlamına gelen "küreş" kelimesi geçmektedir. Yusuf Has Hacip tarafından 11. yüzyılda

yazılan ve İslami dönem Türk edebiyatının ilk eseri olan “Kutadgu Bilig”de güreş kelimesi “kötülüklerle mücadele” anlamında kullanılmıştır (Dervişoğlu, 2012: 27). Bu kaynaklardan ve yazılı anlamda günümüze en çok ulaşanlardan bir tanesi de Klasik Türk şairlerinin şiirleri olmuştur (Yüksel, 2018).

Geleneksel Türk sporlarının genel özellikleri; yazılı olmayan, esnek mutabakat gerektiren kurallaşma, coğrafi ve iklim koşullarının etkisinde oluşum, usta çırak ilişkisinde şekillenme ve buna büyük saygı gösterme, tecrübeli kişileri önemseme ve geniş inisiyatif kullanma yetkisi verilmesi, giysi ve malzeme gereksinimi, geleneksel ve dinsel ritüelleri koruyan durum, organizasyonlarda daha çok toplumun önde gelen kişilerinin etkisi ve rolü, kazanma ve kaybetmeye yönelik durumlar, başarılı olmak için saygı kazanma isteğinin gerçekleşmesi ve güreşçi eşleştirme kategorilerinin bedensel özelliklere göre değil de daha önceki başarı durumuna göre yapılması olarak görülebilir (İmamoğlu, 2011).

Türk toplumlarında erkek, kadın ve çocuklar hep güreşi sevmiştir. Güreşçiye saygı duymuştur. Hatta bazı devirlerde pehlivanlara ayrıcalık tanınmıştır. Bu sevgi, saygı ve ilgi Türklerin ruhundaki savaşçılık ve kahramanlık duygularından kaynaklanabilir. İnsanların güreşçilere karşı bu ilgileri pehlivanların herkesten daha güçlü ve kuvvetli olma yanında kassal olarak daha gelişmiş ve görünüşünün daha sağlıklı olmasına da bağlanabilir. Spor insanların güzel vücut yapısına kavuşmasına neden olur (Yamak ve ark., 2018: 1377-1388).

Türkiye’de Karakucak güreşlerine katılım oranı çoğaldıkça rekabet daha çok ortaya çıkıyor. Ama bu durumun olumlu ve olumsuz etkileri olmaktadır. Bu çalışmada Türkiye’de karakucak güreşine ilgi seviyesinin araştırılması amaçlanmıştır.

Gelişme ve Sonuç

Karakucak güreşleri genellikle Orta ve Doğu Anadolu bölgelerinin bazı yörelerinde, Kahramanmaraş ve Amasya, Tokat, Samsun, Corum, Sivas, Erzincan, Erzurum, Yozgat yörelerinde yapılmaktadır (Bıyıklı, 1993: 16-18). Günümüzde bazı büyük kent merkezlerinde karakucak güreşlerinin yaygın olarak yapıldığı illere ait çeşitli dernek ve vakıflar eliyle karakucak güreşleri yapıldığı gözlenmektedir. Türk kültürünün hala daha güçlü olduğu yerlerde karakucak güreşleri azaldıktan olsa yapılmaya devam etmektedir. Kahramanmaraş’ta bu şehirlerden biridir.

Karakucak güreşlerinin yapılması ve ilgi artması nedenleri:

Orta Asya geleneği oluşu: Karakucak güreşi; pırpıt adı verilen özel bir giysi ile yapılan, kökeni Orta Asya’ya kadar dayanan geleneksel, serbest biçimdeki Türk güreşidir (Şahan, 2003). Türkler Müslümanlık dinini kabul edince orta Asya’dan getirdikleri geleneklerin İslam’a uygun olanlarına daha çok değer vermişlerdir. Özellikle Selçuklular, Orta Asya’nın Türk kültürü ile İran-Fars kültürünü birleştirmişler. Türklerde ve özellikle de Osmanlı imparatorluğu sınırlarında Osmanlı’nın Cihan hâkimiyeti arzusu (Dünyaya hâkim olma düşüncesi), İslam

dininin halklar üzerindeki pozitif etkisi, Orta Asya bölgesinden gelen ve “bozkır yaşam tarzı” olarak belirtilen hayat şekli, gelenekselleşmiş ve görenek halini almış adetlere bağlı kalma, değişik etnik milletlerde sosyal bütünleşmeyi gerçekleştirme arzusu ve Özellikle de Osmanlı son dönemi ve Cumhuriyet dönemlerinde batının etkileri spor politikasını etkilenmiştir (Güven, 1999: 373). Türk boylarında özellikle Anadolu da, bayram, düğün, sünnet düğünü, pazar ve panayırlar başta olmak üzere çeşitli milli sosyal gün ve şöenlerde güreş tutmak adeta yaşayışın ve törenin bir parçası haline gelmiştir (İmamoğlu, 2011). Şöenler/ spor şenlikleri; politika, din, eğitim kültür ve askeriye gibi yaşamın farklı toplumsal alanlarında bir kesişme noktası oluşturur. Spor şenlikleri insanlığın gelişimi içinde bir toplulukta birliktelik heyecanı ortaya çıkarır. Duygusal ve sosyal hayatın devamında ve kontrolünde rol alır.

Karakucak güreşlerinin yaygınlaşma sebepleri arasında gelenek ve göreneklere bağlılık önemli bir yer tutar. Karakucak, ilkbaharın sonlarına doğru, havaların açık ve güneşli olduğu zamanlarda başlar. Düzenlenme sebepleri; her yörenin önemli bir geleneği, günü veya olayıdır. "Güreş Türk'ün ata sporudur" denilse bile bu geleneği sürdürenler; toplumun töre ve geleneklerine bağlılığını yitirmemiş kişilerdir. Ata sporu olması, bu güreşlerin yaygınlaşmasında en büyük etkendir. Güreş sporu özellikle köy ve kasabalarda daha yaygın olduğu için köyde büyüyen çocuklar bunu daha iyi yapmaktadırlar. Bu çocukların başarısında köyün temiz, bol oksijenli havası, müsait ortam ve tabii dengeli beslenme büyük rol oynamaktadır. Geçmişte dünya-olimpiyat şampiyonu olmuş güreşçilerimizin köy ve kasabalardan çıkmaları bu iddiayı doğrulamaktadır. Eski şampiyonların geçmişini araştırdığımızda çoğunun askerlik döneminde ve sonrasında keşfedilerek minder güreşine kazandırıldıkları ve şampiyon oldukları görülür. Bu güreşçilerin minder'den önce köylerde geleneksel güreşlerimizi icra ederek yetiştikleri hemen hepsinin ortak yönüdür. Kendilerini yetiştirme döneminde kispetini, kispeti yoksa pırpıtını alıp nerede güreş varsa köy köy ve kasaba kasaba dolaşarak güreş tutmuşlardır. Karakucak güreşinin yaygınlaşmasın da bu da önemli bir faktördür.

İslam dini etkisi: Spor kültürünü etkileyen faktörler incelendiğinde burada da en etkili unsurlardan birinin din olduğu dikkat çekmektedir. Nitekim bazı ayet, hadis ve kıssalar bu düşüncüyü güçlendirmektedir. Allah “düşmanlarınızı korkutmak için onlara karşı gücünüz yettiği kadar kuvvet hazırlayınız” buyurmaktadır (Kuran-ı Kerim Enfal Süresi, ayet no: 60). “Peygamber size ne verirse onu alın, sizin için ne yasak ederse ondan da sakının” (Kuranı Kerim Haşr suresi, ayet no: 7). Yine İslam Peygamberi de, “Her müminin hayırlı, ancak kuvvetli müminin daha hayırlıdır” buyurmaktadır.’ Bu ve benzeri ayet ve hadislere uygun olarak Müslümanlar, Hz. Muhammed’in tavsiye ve teşvik ettiği atıcılık, binicilik, koşu ve güreş gibi sporlarla meşgul olmayı bir emir gibi algılamışlardır (İmamoğlu ve ark.,1999). Hadisler sebebi ile olsa gerek kısmen Selçuklular ama özellikle de Osmanlılarda bazı sportif faaliyetler “Sünnet-i peygamberi” olarak değer

kazanmıştır. Selçuklu ve Osmanlı devletlerinde insanlar bu aktivitelere özellikle yönelmişlerdir (Taşmektepligil ve ark., 2011). Osmanlı İmparatorluğunda yağlı güreş, karakucak güreşi, aba güreşi ve kısa şalvar güreş türleri yapılmıştır (Gençay, 2004: 62-67). Kahraman Maraş yöresi insanı Türkiye'deki birçok ile göre hala dindar olarak görülür. Dini yönden incelendiğinde karakucak güreşinde kispet giyilmesi İslam dini kurallarına uygundur. İslam'da erkeğin göbek ile diz kapağı arasının örtülmesi gereklidir. Kispet bu kısmı örtmektedir. Göbek ile diz kapağı altı arasına kapatan bu giysi genel olarak pırpıt olarak adlandırılır. Güreşçilerin ayaklarında ayakkabı yoktur. Ayaklar çıplak konumdadır (<http://www.aktifbir>).

Sosyal bütünleşmeyi sağlama arzusu: Güreş de zaman içerisinde Türklerin diğer milletlerle etkileşimine bağlı olarak kültür değişikliğinden azda olsa etkilenmiş olabilir. Şamanizm dini etkisi altından güreş yapılırken eskiden uygulanan kuralları terk edilmiş hatta Farslıların "Zorhane" dedikleri yerlerde uyguladıkları kurallara benzer kurallar uygulamaya başlamıştır. Önce Selçuklular ve daha sonrada Osmanlı devletinde tekkeleri açılmış ve güreşçiye "pehlivan" güreşe de "Küşti" denilmiştir. Osmanlı devletinde "kapıcı başı" olarak sarayda çalışan pehlivanlar vardı. Hatta "baş vezir/vezir-i azam" lığa ve "Kaptan-ı Deryalığa" kadar yükseltmiş olan pehlivanlar olmuştur (Şener ve İmamoğlu, 2018). Her şehir veya kasabada tekkeler kurulduğu ve güreş tekkelerinin yanında ya da ona bağlı öteki sporların da yapıldığı bilinmektedir (Aras,2015:203-209).

Karakucak güreşinin İslami kurallara uygun oluşu: Kispet ile güreşmek karakucak güreşinin Müslüman Türklerde yaygın olarak yapılmasının nedenleri arasında sayılabilir. Şaman dininden İslam dinine geçen Türklerde güreş türlerinde İslam kurallarına en uygun olanlardan birisi karakucak güreşi görülmüş olabilir. Özellikle Osmanlı imparatorluğunda meydanlarda davullar çalınarak güreşçilerin güreşilecek alana geldiği gelenek halini almıştır.

Cazgır uygulamasının oluşu: Karakucak güreşinde cazgırın görevlerinin "Meydancı" denilen güreşten iyi anlayan biri kişi yapar. Kastamonu bölgesinde meydancıya "Değnekçi" denilmektedir. Bunun nedeni, meydancının elinde çubuk-değnek bulundurmasından ileri gelmektedir (Kahraman I,1989: 21). Davullar çalarken cazgır ise alanda seslenir. Genel olarak söylenen mısralar şunlardır: "El paçada diz yerde, güreşelim düz yerde, vur sarmayı küdeden at, verelim Hazreti Muhammed'e salavat" veya "Hani Ali, hani Veli işte Kurt dereli". "Bu sesler çimenden gelen sesler, bu sesler bayrağımızı göndere çektiren seslerdir". Bu sesler yiğit güreşçilerin yetiştiği yerlerin sesleri ve açıkçası karakucağın sesidir". Bu seslerin geldiği iller genel olarak Tokat, Kahramanmaraş ve Çorum illerine dikkat çeker. Toylarda veya düğünlerde hatta Cuma ve Pazar günlerinde karakucak güreşi kendini gösterirdi. Akbaş, Atlı, Atalay, Dağıstanlı, Yerlikaya ve Karabacak gibi güreşçiler çimenden veya çayırdan yani karakucak güreşi yaparak gelmişlerdir (Altuğ, 2001).

Minder güreşine kaynak teşkil etmesi: Kahramanmaraş ve çevresinde yüzyıllardır oynanan Rumeli Türklerinin "Harman Güreşi" dedikleri, Türklere

özgü Karakucak güreşinin serbest ve Greko-Romen güreşe benzemesi Türk güreşçilerin bu dallarda hiç zorlanmadan şampiyon olmalarında etkili olmuştur (Mezdeği, 2003). Minder güreşi, karakucak güreşinin minder üzerinde yapılacak şekilde getirilmiş halidir. Minder güreşinde Türkler arasında Olimpiyat, Dünya ve Avrupa şampiyonlukları kazanmış milli güreşçilerin çoğu, eskiden karakucak güreşi yaparken minder güreşine başlamışlardır (Güven,1999:373).

Yağlı güreşteki ekonomik getiri ve ödül: Karakucak güreşine göre yağlı güreşlerde daha fazla ödül alınması güreşçilerin ve organizatörlerin karakucak güreşleri yerine yağlı güreşleri tercih etmelerine neden olmaktadır. Tabi ki başka sebepleri de vardır.

Para kazanma organizasyonu: Geleneksel güreşlerin yaygınlaşmasının bir diğer sebebi de bazı çıkar veya para düşkününü insanların kazanç için düzenledikleri güreş organizasyonlarıdır. Ananevi günlerde, mesire yerlerinde, köy ve kasabalarda bağış toplamak amacıyla belirli zamanlarda böyle organizasyonlara rastlamak mümkündür. Karakucak güreşlerinin organizasyonu bazı yöreler haricinde çok dar imkânlar çerçevesinde yapılmaktadır. Karakucak güreşleri kapalı tesis gerektirmiyor. Genelde kasaba ve köylerde bu tür güreşler devamlı yapıldığı için çim alanlar mevcuttur. Edirne, Kahramanmaraş ve Samsun'da olduğu gibi organizasyon komitelerince son yıllarda merkezî yerlerde düzenlenen güreşlerin bir kısmı yine buralarda, güreş için elverişli çim zeminlerde, bazen stat içlerinde, bazen de üzerine çayır otu serilmiş toprak zemin üzerinde yapılmaktadır. Bu güreşi organize edenler tesis anlamında para harcamazlar veya çok düşük meblağlarla bu organizasyonu gerçekleştirebilirler.

Karakucak Güreşinin Tesis avantajı: Karakucak, geniş alan veya özel tesis istemeyen, araç ve donatımı zorunlu kılmayan en ucuz spor türüdür. Aynı zamanda kişilerin güçlerini birbirlerine kabul ettirmeleri bakımından doğrudan doğruya beden bedene yapılan mücadele biçimidir. Bu sebeple Türkler, kendilerine mahsus kurallar koydukları bu güreşlere büyük ilgi duymaktadırlar (İmamoğlu, 2011).

Davul ve Zurna/müzik etkisi: Davul ve zurna eşliğinde yapılmaları, insanların heyecanlarını harekete geçirmekte ve dikkatlerini oraya toplamaktadır. Davul ve zurna orada bulunan halkın içinde bulunduğu ruhi ve psikolojik durumlarını unutup kendilerini güreşe vermelerine vesile olurken oraya gelmemiş olan halkın da evlerine kadar girerek güreşin yapıldığı yere gitmeye mecbur eder. Davul ve zurna, güreşçilerde de güreşe olan heves ve isteği artırmaktadır.

Peşrev çekme: Peşrev atmalar güreş öncesi güreşlere ayrı bir görünüm kazandırır. Bilhassa bu hareketler usta güreşçiler tarafından yapıldığı zaman halkın daha çok ilgisini çeker.

Halkın birbiri ile iddialaşmaları: Eskiden iddialaşma imkânı çoktu. Çünkü seyircilerin hemen hemen hepsi birbirlerini tanımaktaydı. Müsabakalar sonrası devamlı yüz yüze bulunurlardı. Zamanlarının çoğu boştu. "Köylerde yaşayanların

yılda 200-250 günü boş geçmektedir"(DPT, 1983). Zamanlarını köy kahvelerinde konuşarak geçirmektedirler ve devamlı güreşlerden bahsedilirdi. Yenilenler veya yenilenlerin durumu münakaşa edilirdi. Birbirleri arasında tartışmalar yapılırdı. Bu tartışmalar iddiaya dönüşürdü. Gün geçtikçe bu iddialar artardı. Bir sonraki güreşlerde bu iddialarını sürdürmek için gerek pehlivanların ve gerekse seyircilerin sayısı artardı.

Çocukların karşılaştığı ilk spor türlerinden olması: Türkiye'de: "Babadan oğula bazı yörelerde tüm aile fertlerinin özenme yoluyla güreş sporunu sürdürdüklerine tanık olmaktadır" (Güngör, 1972: 34). Genelde çocukların doğup büyüdüğü çevrede karakucak güreşi yapıldığı için gençler ilk olarak bu spor türüyle karşılaşılıyorlar. İlk defa böyle bir organizasyonla karşılaşan çocuklarda ilginin bu güreşlere yönelmesi doğaldır. Çocukların gördüğünü taklit etmesi, onların birbirleriyle kurallı veya kurlsız olarak boğuşmalarına sebep oluyor. Böyle boğuşarak büyüyen çocuklar biraz büyüdükten sonra büyüklerinin teşviki ve kendi istekleriyle de kendilerini güreş meydanlarında bulurlar.

Yenilgiyi hazmedememe: Karakucak güreşlerinde yenilenler bazen yenilgiyi kabullenemezler. Yenilgiyi hazmedemeyenler işi kavgaya bile dönüştürebilirler, öç almak için güreşle daha fazla meşgul olurlar. Kendilerini daha iyi yetiştirmek için uğraşırlar. Çocuklar ve gençler arasındaki kavgasız rekabet ortamı büyüüp yayılarak ülkemizin daha iyi güreşçilere sahip olmasını sağlayabilir.

Örf ve adetlere bağlılık: Karakucak güreşleri genellikle kırsal alanda yapılmaktadır. Kırsal alan insanları örf ve adetlerine daha bağlıdır. Kültürleri dışı daha kapalıdır. Geleneklerini sürdürmek isterler. Onun için düğünlerde güreş yaptırmayı ve yapmayı adeta bir görev sayarlar. Zaten: "1965'lere kadar güreşte başarılı olmamızın sebepleri, nüfusumuzun az oluşu, ailelerin otoriter bir aile karakteri taşıması. Makineleşmenin bugünkü gibi ücra köşelere kadar girmemesi, hayat şartlarının bugünkü kadar sıkıcı olmayışı, besinlerin bol ve tabii besinler olması, şehirleşmenin getirdiği ruhi ve psikolojik bunalımın bugünkü kadar olmayışı, o yıllardaki minder güreşinin bizim köylerde yaptığımız güreşlere uygun olması gibi sebeplere de bağlıyoruz" (İmamoğlu, 1986). Köylerde yaşayanların içlerindeki boğuşma isteği daha güçlü ve kuvvetli olduğundan, diğer spor dallarının pek bilinmemesinden, gelenek ve göreneklerin ağırlıkta olmasından dolayı ilgi çok olmaktadır.

Seyredebilme imkânı fazlalığı: Kasaba ve köylerdeki güreşlerde herkesin seyredebilme imkânı vardır. Zaten "Spor branşlarının çoğunun seyre dayanma özelliği dışında düşünülmemesi gerekir" (Erkal, 1981: 144). Halkın içinde olduğu için ulaşım meselesi yoktur. Halk burada bulunmuşken güreşleri de seyreder. Gençlerin kendilerini, sevildiğini bildiği insanlar huzurunda ispatlama isteği, ister güreşenler, isterse güreşenleri teşvik eden, destekleyenler açısından gözden kaçmamaktadır. Eskiden: "Yeni doğan çocuğun ad alabilmesi için fiziki güç isteyen kahramanlık göstermesi gerekliydi. Bu durumda yeni doğan çocukları pehlivan

olarak yetiştirmek babanın göreviydi" (Kahraman, 1997). Bunlardan başka çeşitli sebepler de vardır. Mesela kispet giyme. Kispet mayodan daha farklı bir görünüm vermesi yanında insanın ayıp denen mahallini daha fazla örttüğü için kadınların ve dindar insanların çekinmeden seyredibilmelerini sağlar (İmamoğlu, 2011).

Karakucak güreşlerine ilginin azalması nedenleri:

Fişne ve ark., (2017: 28-42) tarafından yapılan bir çalışmada geçmişte toplumun sosyal ve kültürel hayatında çok önemli fonksiyonlar üstlenerek neredeyse günlük hayatın bir parçası olan ve ata sporumuz olarak görülen güreşe karşı günümüzde toplumun algısı değişirse bile ilgisinin az olduğu, güreşin çok fazla izlenmediği, genç nesillerde güreşe olan ilginin düştüğü, ailelerin çocuklarının güreşe yönelmesini desteklemedikleri belirlenmiştir. Bu sonuçlar, güreşin toplum hayatı içerisindeki öneminde bir azalma olduğunu, güreşin çok arka planda kaldığını göstermektedir. Şahin (2011) yaptığı çalışmada yaşın artmasına bağlı olarak güreşe duyulan ilgi düzeyinde anlamlı bir artış olduğunu, genç insanlarda güreşe olan ilginin ileriki yaşlardaki insanlara oranla daha düşük olduğunu tespit etmiştir.

Modernleşmenin etkisi: Günümüzde geleneksel sporların kadim özelliklerinin bir kısmını modernleşme sürecinde kaybettikleri Türkiye'deki geleneksel sporlar içinde geçerlidir. Türkiye'deki geleneksel güreşler ve geleneksel atlı sporların otantik biçimiyle yapıldığını söylemek zordur (Güven, 1999: 373). Geleneksel Güreşlerin zaman içerisinde yapılaş amaçları, ödüller, yapılan alanlar giyilen kıyafetleri bazı değişimlere uğramıştır. Bu değişimlere kültürel ve toplumsal etkileşim ve ekonomik faktörler neden olabilir. Bu değişime engel olmak için yapılması gerekenlere baktığımızda, devlet ve federasyon desteğinin ve uzman sayısının artırılması, ardından gönüllü ve mahalli kuruluşların desteği, okullarda yaygınlaştırılması gibi faktörler sıralanmaktadır.

Anlaşmalı güreşler yapılması: Müsabakalarda anlaşmalı güreşlerin yapılması güreşe ilgiyi ve rekabet duygusunu azaltabilmektedir. Bu danışıklı güreşenleri fark edenlerin güreşe olan ilgisi de yok olmaktadır. Anadolu halkı, mertçe davranış ve tavırlara yapılan güreşleri seyretmek ister. Para veya çıkar uğruna yapılan anlaşmalı davranışların ata sporu güreşe sokulmasına karşıdır. Anlaşmalı güreşlerin veya şikelerin engellenmesi gerekir. Gerçi köy ve kasabalarda anlaşmalı olarak yapılan güreşlerin faydası da olabilir. Mesela hangi bölgede güreş yapılıyorsa, o bölgenin güreşçilerini birinci yapmak, bu anlaşmayı fark etmeyen halkı sevindirmektedir. Halk farkına varmadan kendi bölge pehlivanının gerçekten birinci olduğunu zanneder ve onunla gurur duyar (İmamoğlu, 2011).

Örf ve adetlere bağlılık azalması: Örf ve adetlere bağlılık kırsal kesimlerde şehirlere nazaran daha çok olmakla birlikte gün geçtikçe azalmaktadır. Güreşte başarısızlığımızın sebepleri arasında güreşçilerin manevi değerlerinden uzaklaştırılmaları da yer almaktadır (Kış, 1976: 50). Kültür değiştikçe ilgi azalmaktadır. Kahramanmaraş yöresi insanı örf ve adetlerine Türkiye'deki birçok

ile göre daha çok bağı olduğu için Karakucak güreşine ilgide fazladır. Bir araştırmada çıkan sonuçlara baktığımızda, geleneksel güreşlerimizin zamanla değişime uğradığı tespit edilmiştir. Bu güreşlerin gelenekselliklerinde aşınmalar meydana geldiği, her ne kadar değişmemiş gibi görünse de, aslından uzaklaştırıldığı ve modernize edilmeye çalışıldığı görülmektedir. Bu sporların uygulanış biçimlerinden, yapılış amaçlarına, ödüllerden geleneklerine kadar değiştiği açıkça görülmektedir. Tarihte de Osmanlı padişahları değişik rütbe, nişan ve para ile ödüllendirmişlerdir (Şener ve İmamoğlu, 2018). Ayrıca uygulamaya cevap veren bireylerin, özellikle belirli bir yaşın üzerinde bulunanların söylemlerinden, geleneksel güreşlerin idare ve yönetiminin tecrübeli ve bu güreşlerde saygınlık kazanmış kişilerden ziyade federasyon tarafından yapıldığını öğrenmekteyiz. Bu da geleneksel güreşlerin değişiminde yönetimde ki değişikliği ortaya koymaktadır. Katılımcıların büyük bir kısmı değişiklikleri ifade etmekle beraber bugünkü güreşlere uyarlanmaması gerektiğini de savunmuşlardır. Organizasyonların başlamasından sonuna kadar her aşamada görev alanların samimi ve içten görünüşleri sona ermiş, sadece görsel olarak geleneklere bağlı kalmıştır. Bu da zamanla geleneksel güreşlerimizi yapay bir hale getirmiştir. Bu yapaylık sadece görünümde kalmamış, bu güreşlerin yapıldığı her aşamaya yayılmıştır. Bulunduğu yörenin özelliklerinden izler taşıması, yazılı kurallardan ziyade örfi kurallarla ve deneyimlerle yürütülmesi, öğrenenle öğrenen arasındaki usta-çırak ilişkisi, geçmişe olan bağlılığı, kazananında kaybedeninde değerli olduğu bir yapı, bu işte tecrübeli kişilerin önemsenmesi ve geniş yetkiler verilmesi, başarı ve itibar kazanma isteği geleneksel güreşlerimizin özelliklerindendi.

Basın ve yayın organlarının değer vermemesi: Geleneksel güreşlere katılmada ve başlamada basın ve medyanın etkisinin az olduğunun düşünülmektedir. Katılımcıların yarısından fazlası basın ve medyanın katılmada ve geleneksel güreşlere başlamada etkisiz olduğunu düşünmektedir. Buradan da basın ve medyanın geleneksel güreşlere fazla ilgi göstermediği ve yeterince desteklemediği sonucu çıkartılabilir. Türkmen ve ark., (2006) tarafından yapılan bir çalışmada da medyada izlenmek istenen branşlar arasında güreşin %14,3'lük düşük bir orana sahip olduğu belirlenmiştir. Arslan ve ark., (2010) ilköğretim öğrencisiyle yaptıkları çalışmada ise, öğrencilerin televizyonda izledikleri spor branşları incelendiğinde güreşin çocuklar tarafından hemen hemen hiç izlenmediğini, ortaya koymuştur. Bir araştırmada güreşin dünya genelinde youtube da izlenme seviyesinde aşağıya doğru eğim olduğu belirtilmiştir (Uzun ve ark., 2018).

Karakucak güreşinin Minder güreşine olumsuz etkisi: Fazla ödül veya para minder güreşçilerini de karakucak yapmaya teşvik ediyor. Böylece iki grup güreşçi ortaya çıkmış oluyor. Birinci grup olarak yöre dışından gelen tanınmış veya tanınmamış minder güreşçileri ve yağlı güreş yapanlar sayılabilir. İkinci grup olarak yöre halkının insanlarını düşünebiliriz. Yöre dışından gelen güreşçiler devamlı olmasa bile diğerlerine göre daha antrenmanlı ve teknik olarak üstün

olurlar. Kuvvet yönünden köy delikanlılarının daha üstün olduğu görülebiliyor. Birinci grup güreşçilerin amacı genellikle para kazanmak olduğu için birbirleriyle anlaşabiliyorlar. Yöre halkının güreşçilerini ortadan çıkarma yoluna gidiyorlar. Kısaca bunlar bu işin profesyonelliğini yapıyorlar (İmamoğlu, 2011).

Sonuç

Sonuç olarak Türk halkının sosyo-ekonomik ve kültürel yapısında meydana gelen değişimler karakucak güreşine ilgiyi her geçen gün azaltmaktadır. Minder güreşine kaynak yaratmak için ve kültürel eğlenme amaçlı ise yapılması teşvik edilmektedir. Karakucak güreşine ilgiyi azaltan nedenler etraflıca araştırılarak bertaraf edilmelidir.

Kaynaklar

- Altuğ Z.(2001). Karakucak Güreşinin Bugünkü Durumunun Değerlendirilmesi, I. Türk Güreş Kurultayı Kitabı, Cem Ofset, Belek –Antalya
- Aras K. (2015). Contribution to the Wrestling Sport of Lodges in the Establishment of the Ottoman Empire, Kafkas Üniversitesi Sosyal Bilimler Enstitüsü Dergisi,15- sh. 203-209
- Aslan, R. (1977). *Okullarda ve Kulüplerde Serbest Güreş Alıştırmaları*, Bilim Matbaası, Ankara
- Arslan, C., Yücel, A.S. ve Güllü, M. (2010). İlköğretim ve ortaöğretimde öğrenim gören öğrencilerin spor ve oyun alışkanlıklarının incelenmesi. E- Journal of New World Sciences Academy, 5(1), 28-46,
- Bıyıklı Y.(1993).Genç Güreşçi Yetiştirilmesi Konusunda Kamu Kuruluşlarının Rolü ve Bursa Örneği. İstanbul Güreş İhtisas Kulübü Vakfı Yayınları, İstanbul. s. 16-18
- DPT. Gençlik ve Spor. (1983).5.Beş yıllık Kalkınma Planı Özel ihtisas Komisyonu Raporu, Ankara, s.184.
- Erkal, M., (1981); Sosyolojik Açıdan Spor, İstanbul, s.144.
- Evrin D., (2007); Türk Selçuklu Devletinde Spor ve Eğlence Hayatı, Afyon Kocatepe Üniversitesi Sosyal Bilimler Enstitüsü, Tarih Anabilim Dalı Yüksek Lisans Tezi
- Fişne, M., Bardakçı, S., ve Karagöz, Y. (2017). Ata sporumuz güreşe yönelik günümüzdeki toplumsal bakışın değerlendirilmesi. CBÜ Beden Eğitimi ve Spor Bilimleri Dergisi, 12 (1), 28-42
- Gençay S. (2004).Osmanlı'da Saray Eğitim Kurumu Olarak, “ Enderûn-u Hûmayun'da Spor Faaliyetleri” , KSÜ Sosyal Bilimler Dergisi, 1 (1),sh.62-67
- Gül M. Uzun R.N. Çebi M. (2018). Türk Kültürlerindeki Geleneksel Oyunlar ve Sporlara Yüzeysel Bir Bakış, Turkish Studies Social Sciences, 13(26): 655-671

- Güngör, İ.(1972);Vefa Simtel Kulübü, Türk Güreşinde Yeniden Diriliş Sempozyumu Konuşması, İstanbul, s.34.
- Güven, Ö. (1999). Türklerde Spor Kültürü, Atatürk Kültür Merkezi Yayınları No:172, Alp Ofset, Ankara, s.373
- Güven. Ö. (1992). *Türklerde Spor Kültürü*, Atatürk Kültür Merkezi Yayınları, 2. baskı, Ankara, s. 58.
- İmamoğlu O.(2011). Türkiyede Karakucak Güreşine İlginin Araştırılması, Kahraman Maraş Belediyesi Uluslararası Karakucak ve Kısa Şalvar Güreş Sempozyumu, Kahramanmaraş
- İmamoğlu O., Türkmen M., Saralaev M. K.(2011).Surnamelerde Spor Motifleri, Kırgız Devlet Üniversitesi, KIRGIZISTAN
- İmamoğlu M. İmamoğlu G.(2018). Etruscan's Sports Activities, Turkish Studies Social Sciences,13(26): 725-744.
- İmamoğlu M. İmamoğlu G.(2019). Similarities and Differences in Wrestling Images of Ancient Asia, Anatolia and African Civilizations, Turkish Studies Social Sciences,14(4): 1515-1523
- İmamoğlu O., Türkmen M., Akdenk M., Çebi M. (1999). Osmanlı Devleti'nin Spor Politikasını Etkileyen Unsurlar.Osmanlıda Spor Sempozyumu, sh. 61-71,26-27 Mayıs, KONYA
- İmamoğlu. O. Taşmektepligil. M. Y. Türkmen. M. (1997). "Türk Kültüründe Spor" Ondokuzmayıs Üniversitesi Eğitim Fakültesi Dergisi, S.10, S.139-144
- İmamoğlu O., Çebi M., İslamoğlu İ., Yamak B. (2018). Sport Tekkes and Institutionalization in Ottoman Empire, The Journal of International Social Research, Volume: 11 Issue: 58, pp.905-612
- Kahraman M. A. (1997). Osmanlı ve Cumhuriyet Dönemi "1924-1951 Kırkpınar Güreşleri" Ankara, "Türklerde Top Oyunu" , Türk Kültürü, s.112, Yıl 10, s.82
- Kahraman M. A.(1989). Cumhuriyete Kadar Türk Güreşi, Kültür Bakanlığı Yayınları. Kültür Bakanlığı Yayınları, Cilt 2
- Kahraman A. (1995). Osmanlı Devleti'nde Spor, TC. Kültür Bakanlığı Yayınları, Ankara,
- Kalça, A. ve Akburun, H. (2017). *Bireysel Sporlar Güreş Ders Kitabı*. Eğitim Bilişim Ağı, Sosyal Eğitim Platformu
- Kış, T. (1976). Kamu Kuruluşlarının Spora Katkısı, Toplantı Notları, Ankara, s.50.
- Mezdeği, Ş. (2003). "Eskiden Güreş Yapılmayan Düğüne Düğün Denmezdi", Kahramanmaraş Güreş İhtisas Kulübü 25. Geleneksel Kısa Şalvar Güreş Festivali Kültür Şenlikleri ve Geleneksel Spor Dalları Federasyonunun Şalvar Güreşi Gençler Türkiye Şampiyonası Dergisi, (25), s.28.
- Şahan M. (2003). Türk Spor Kültüründe Aba Güresi, Nobel Basımevi, Ankara,

- Şahin, S. (2011). "Sosyal değişme sürecinde Türkiye’de toplumun güreş sporuna olan ilgi, bilgi ve değer yargılarının belirlenmesi", *EJournal of New World Sciences Academy*, Cilt 6, Sayı 3, s. 193-205
- Şahin H. (2004). *Geleneksel Karakucak Güreşlerinin Tarihsel Kökenleri, Yayılma Alanları İle Organizasyon Biçimlerinin İncelenmesi*, Yayınlanmış Yüksek Lisans Tezi, Niğde Üniversitesi, Sosyal Bilimler Enstitüsü, Beden Eğitimi ve Spor Anabilim Dalı, Niğde.
- Şener O. A., İmamoğlu G. (2018). *Wrestling's Activities and Reflections in The Ottoman Empire*, *Turkish Studies Social Sciences*,13(26): 1091-1106
- Taşmektepligil M.Y., İmamoğlu O., Küçük H. (2011). *Osmanlı Devleti’nde Sporun Sosyolojik Yaklaşım İçerisinde Değerlendirilmesi*, 9.Uluslararası Türk Dünyası Sosyal Bilimler Kongresi, Devlet İktisat Üniversitesi Türk Dünyası İşletme Fakültesi, Bakü/AZERBAYCAN
- Tazegül Ü. (2018). *Farklı Toplumlardaki Geleneksel Güreşler*, *Avrasya Uluslararası Araştırmalar Dergisi* Cilt: 6 Sayı: 13 Sayfa: 267- 289
- Türkmen, M., İmamoğlu, O. ve Ziyagil, M.A. (2006). *Türkiye’de güreş sporunun popüleritesi ve seçilmiş bazı spor dalları ile karşılaştırılması*. *Türk Dünyası Araştırmaları*, 163, 77-94.
- Uzun, N.R., İmamoğlu, O., Taşmektepligil, M.Y., Çon, M., Öğreten, N. ve Ceylan, L. (2018). *Güreşte Küreselleşme Sürecinin Farklı Açılardan İncelenmesi*. *Gaziantep Üniversitesi Spor Bilimleri Dergisi* 3(3): 22-34
- Yamak B. İmamoğlu O., İslamoğlu İ., Çebi M. (2018). *The Effects of Exercise on Body Posture*, *Turkish Studies Social Sciences*, Volume 13/18, p. 1377-1388
- Yüksel Y. (2018). *Klasik Türk Şiirinde Güreş ve Pehlivanlık*, *Journal of Turkish Language and Literature*, Volume:4, Issue:2:589-616
- İnternet kaynakları
<http://www.aktifbir.com/forum/f116/karakucak-guresleri-1012/>
<http://www.guresdosyasi.com/gtarihi.html.02.03.2016>.
<http://www.gizemlikapi.com/spor/42913-turkiyede-sporun-baslangici-ve-gelisimi.html>

TÜRKİYE'NİN EN POPÜLER GELENEKSEL SPORLARI CİRİT VE YAĞLI GÜREŞE KIYASLA DÜNYA GÖÇEBE OYUNLARI VE ETNOSPOR TERİMLERİNİN GOOGLE VE YOUTUBE'DA ARANMA ORANLARI

Mehmet Akif ZİYAGİL*

Özet

Dünya Göçebe Oyunları, göçebe uygarlık kültürünün yeniden canlanması ve korunması için ilk defa 2012 yılında Kırgız Cumhuriyeti'nde organize edilmiştir. Dünya çapında büyük bir uluslararası proje olan bu organizasyonun dördüncüsü 2020 yılında Türkiye'de yapılacaktır. Son yıllarda Türkiye'nin en popüler geleneksel sporları olan cirit ve yağlı güreşe kıyasla organizasyon öncesi Dünya Göçebe Oyunları ve Etnospor Konfederasyonunun popülerliğinin artması beklenen bir sonuçtur. Bu çalışma, Türkiye'nin en popüler geleneksel sporu cirit ve yağlı güreşe kıyasla Google ve Youtube'da Dünya Göçebe Oyunları ve Etnospor terimlerinin aranma oranlarının kıyaslanması amaçlamaktadır.

Türkiye'de 14 Eylül 2019 tarihine kadar son 12 ayda tüm kategoriler seçeneğinde, Google web ve Youtube aramalarında Dünya Göçebe Oyunları ve Etnospor terimlerinin Türkiye'nin En Popüler Geleneksel Sporları cirit ve yağlı güreşe kıyasla aranma oranlarının sunulan değerleri ile belirli bir bölge ve zaman için grafikteki en yüksek nokta ile göreceli bir aramaya yönelik ilgi gösterilmiştir. Grafikteki 50 değeri yarı popüler olmayı ifade ederken "0" skoru zirveye göre %1'den daha küçük bir değeri göstermektedir.

Hem Google Web hem de Youtube aramalarda Türkiye'de 20 Ekim 2018 ile 14 Eylül 2019 tarihleri arasında cirit daha çok izlenirken diğer günlerde yağlı güreş yaz ve sonbaharın sıcak günlerinde daha popüler gözükmektedir. Google web aramada, son 12 ayda "Dünya Göçebe Oyunları" ile "Etnospora" kıyasla "cirit" ve "yağlı güreş" daha çok izlenirken sadece Etnospor özellikle Eylül ayı içerisinde cirit ve yağlı güreş ile Dünya Göçebe Oyunlarından daha popülerdir. Son 12 ayda Youtube'da aramada, Türkiye genelinde hem "cirit" hem de "yağlı güreş" "Dünya Göçebe Oyunları" ve "Etnospor" terimlerinden daha çok aranmaktadır.

Sonuç olarak, geleneksel sporlar ile 2020 yılında ülkemizde düzenlenecek Dünya Göçebe Oyunlarına yönelik ilginin yaygınlaştırılmasında internette kitlelerin ilgisini çekecek yazı, video ve oyun gibi araçların üretimi ve tanıtılması yararlı olacaktır.

Anahtar Kelimeler: Dünya Göçebe Oyunları, Etnospor, Cirit, Yağlı Güreş, Google, Youtube.

Searching Rates of World Nomadic Games and Etnosports terms comparing to Jeered and Oily Wrestling as Most Popular Traditional Sports of Turkey on Google and YouTube

Abstract

The World Nomad Games were first organized in 2012 in the Kyrgyz Republic for the revival and preservation of the culture of nomadic civilization. Fourth of this organization as a major worldwide international project will be organized in Turkey in 2020. Compared to Turkey's most popular traditional sports including jeered and oily wrestling in last twelve months, the increasing popularity of World Nomad Games and the Etnosports Confederation is an expected result. Thus, this study aims to compare searching rates of world nomadic games and Etnosport terms comparing to jeered and oily wrestling the most popular traditional sports of Turkey on Google and YouTube search engines.

In Turkey and World, from October 2018 to September 2018 in the option of all categories, values represented related to Google web and YouTube searches with respect to the terms of World Nomad Games and Traditional Sports offered value with a particular region and period for a relative

* Mersin Üniversitesi, Spor Bilimleri Fakültesi-Mersin. mziyagil@gmail.com.

with the highest point on the graph for time. A value of 100 is the peak popularity for the term. A value of 50 means that the term is half as popular. Likewise a score of 0 means that the term was less than one percent as popular as the peak.

This study showed that Jeered was mostly searched from October, 2018 to May, 2019 on Youtube and Google Web Search engines in Turkey while oily wrestling was popular between the hottest days of fall and the summer seasons. In Google web search, "jeered" and "oily wrestling" are more frequently searched and observed in the last 12 months compared to "World Nomad Games" and "etnosport". Etnosport was more popular than "World Nomad Games", "jeered" and "oil wrestling" during the month of September 2018. On YouTube search in the last 12 months, Turkey and across the terms of "Jeered" and "oily wrestling" were more popular than, "World Nomad Games" and "Etnosports" terms.

As a result, it is considered that it would be beneficial to use tools such as writings, videos and games on the Internet in order to promote interest in traditional sports and World Nomad Games just before the organization fourth World Nomadic Games.

Key words: World Nomadic Games, Etnosports, Jeered, Oily Wrestling, Google and YouTube.

Giriş

Küreselleşme çağında dünyadaki tüm halkların kültür, kimlik ve yaşam biçimlerinin korunması ve yeniden doğuşu, göçebe uygarlığın genel tarihi kültürel mirasının yeniden canlanması, halklar arasındaki dostluğun güçlendirilmesi ve halkların kimlikleri kaybolmasına yönelik zorluklar ile mücadele olarak misyonunu belirleyen Dünya Göçebe Oyunlarının (DGO) dördüncüsü 2020 yılında Türkiye’de düzenlenecektir. DGO’nun temel hedefi, etnoport, etno-kültürel ve bilimsel programların uygulanmasıdır.

Küreselleşen dünyadaki gelişmeler, kültürel kimliğin korunması sorununu daha da büyütürken diğer yandan, küreselleşme, bilgi teknolojiler temelinde birleşik finansal ve ekonomik alanı oluşturmayı ve daha da geliştirmeyi hedeflemektedir. Diğer yanda, ulusal ve kültürel kimliklerin homojenleşmesi, standartlaştırılması ve dünya ile uyumlaştırılması hedeflerken yerel ve ulusal kimliklerin kaybolmasına yol açmaktadır. Oyunlar, özgün ulusal spor ve oyun disiplinlerini rehabilite etmek ve dünyadaki göçebe halkların en yüksek seviyede farkındalığını oluşturmak ve tarihi hafızasını yeniden canlandırmak için güçlü bir destek vermektedir. DGO Etkinliği, göçebe milletlerin tarihini, geleneklerini, yaşam tarzlarını ve kültürünü göstermeye adanmıştır.

Bugün, küresel birleşme süreçleri kültürel çeşitliliğin kademeli olarak daralmasına neden olmaktadır. Küreselleşmenin oluşturduğu sorunlar ve zorlukların üstesinden gelinmesine ihtiyaç vardır. Eylül 2008'de UNESCO / TAFISA (The Association For International Sport for All), geleneksel sporların ve sporun hoşgörüsü, bütünleşme, kültürel farkındalık, dayanışma, çeşitlilik ve dünya barışı için bir araç olarak önemini kabul eden geleneksel spor ve oyunların desteklenmesi ve korunmasına dair Busan bildirisini kabul edilmiştir.

Etnoportport teorisinin özü, geleneksel fiziksel aktivite türlerinin geliştirilmesi yoluyla etno-kültürel çeşitliliği teşvik etmektir. Geleneksel oyunların

tarihsel olarak yeniden canlandırılması olarak geleneksel fiziksel aktivite biçimleri, spor federasyonları ve ulusal sporların yeniden canlandırılması için tek bir eğlence ve eğitim etkinliğidir.

Geleneksel spor ve oyunların bilinirliklerinin artması ve yaygınlaşmasına yönelik faaliyetlerde bulunan uluslararası bir kurum olan Dünya Etnospor Konfederasyonu, 2015 yılında Bişkek'te kurulan Konfederasyon'un merkezi 2017 yılında İstanbul'a taşınmıştır. Kuşaktan kuşağa aktarılan geleneksel oyun ve sporlara, bu etkinliklerin muhafazası, icrası ve sürdürülebilirliği adına destek olan kurum bu faaliyetleri, bir çatı örgütlenmesi vasfıyla, daha kalıcı ve sistemli bir hale getirmeyi planlamaktadır. Bu Konfederasyonun 2019 yılı faaliyetleri 2020 yılında dördüncüsü ülkemizde düzenlenecek Dünya Göçebe Oyunları ile ilgili toplumsal farkındalığın artırılması ile organizasyonel tanıtımı ve diğer hazırlıkların yapılması bakımından önemi daha da artmaktadır.

Büyük bir seyirci kitlesine sahip yağlı güreşin tahminlerin çok ötesinde büyük bir seyirci kitlesine sahiptir ve geniş bir coğrafya'da insanların sporcu ve seyirci olarak ilgi duyduğu en popüler geleneksel spor branşdır (Türkmen, İmamoğlu ve Ziyagil, 2006). Yağlı güreşe gösterilen ilgi düzeyi dördüncüsü 2020 yılında Türkiye'de düzenlenecek Dünya Göçebe Oyunları ve bu organizasyonu gerçekleştiren Etnospor Konfederasyonu için eşik değerdir. Dördüncü Dünya Göçebe Oyunlarının bir yıl öncesinden çeşitli tanıtım ve etkinliklerle insanların bu organizasyonla ilgili farkındalık düzeylerinin artırılması gerekli gözükmektedir. Çünkü geleneksel oyun ve sporların bilinmesi, yaşatılması ve çok sayıda çocuk, genç ve yetişkinin aktif ve pasif katılımının artırılmasında Dünya Göçebe Oyunlarının büyük etkisinin olacağı öngörülmektedir.

Kurumlar ve bireyler arasında çift yönlü iletişimi mümkün kılan internet, en önemli bilgi edinme ve aktarma yolu olarak gösterilmektedir. Bu bağlamda Dünya Göçebe Oyunları ve Etnospor Konfederasyonunun sadece radyo ve televizyon kanallarında değil internette yazılı ve görsel olarak bilgi edinme, haber ve video sitelerinde ne oranda araştırıldığı ve toplumda popüler olan sanatçıları katıldığı tanıtım programlarının ne oranda izlendiği toplumsal ilginin göstergesi olabilir. İnternet teknolojilerinin gelişmesi insanların birbiriyle olan iletişimini kolaylaştırırken, haberleşme ve bilgi paylaşımı gibi birçok yenilikleri de beraberinde getirmiştir (<http://worldnomadgames.com/en/>). Böylece bu çalışma, Türkiye genelinde Google ve Youtube'da 20 Ekim 2018 den 14 Eylül 2019'a uzanan 12 aylık bir dönemde Türkiye'nin en popüler iki geleneksel spor olan cirit ve yağlı güreşe kıyasla Dünya Göçebe Oyunları ve Etnospor terimlerinin aranma oranlarının araştırılmasıdır.

Yöntem

Bu çalışmada, araştırma problemi hakkında var olan kütüphane, arşiv, internet ve benzeri kaynaklardan derlenen verilere dayalı yapılan dokümanter araştırma yöntemi kullanılmıştır. Arama motorları, internette yer alan sitelerin yazılar, dosyalar, videolar, resimler vb. gibi içeriklere göre kayıt altına alınarak

arşivlendiği, listelendiği ve kullanıcıların yapmış olduğu arama sorgularına en hızlı ve en doğru şekilde sonuç vermeyi amaçlayan yazılımlar ve web siteleridir.

Google arama motoru, internet üzerinde bulunan içeriği aramak için kullanılan bir mekanizmadır. “Trend” kelimesi eğilim, akım, gidişat anlamlarına gelmektedir. Yani “trend” kelimesinin Türkçesinden yola çıkarak google trendi (<https://trends.google.com/>) Google eğilimleri ya da başka bir deyişle arama eğilimlerini gösteren bir araç olarak tanımlanabilir. Yani arama trendleri alakalı arama terimlerine olan ilgi düzeyinin ölçülmesine yardımcı olabilir.

“Google trends” sitesi açıldığında, sadece bir grubun bir deyişken ile ilgili zaman içerisindeki deyişimi araştırılacağı gibi aynı deyişkende farklı grupların eğilimlerinin karşılaştırılması da yapılabilir. Trendlerin veya eğilimlerin belirlenmesinde şu deyişkenlerin kullanılması mümkündür.

Coğrafi sınırlama: Dünya genelinde ve ülkeler genelinde aramanın sınırlandırılması mümkün gözükmemektedir. Bu çalışmada, Türkiye geneli sınırlaması kullanılmıştır.

Zaman sınırlaması: Saat, gün, ay, yıl sınırlaması seçenekleri vardır. Türkiye’de 14 Eylül 2019 tarihine kadar son 12 ay dönemlerinde DGO, Etnospor ile cirit ve yağlı güreş terimlerinin Türkçe olarak arama oranları araştırılmıştır.

Kategori sınırlaması: Bu bölümde, tüm kategoriler seçeneği ile alışverişten bilime, finanstan sağlığa ve spora kadar birçok kategori seçeneği sunulmuştur. Çalışmada sadece “tüm kategoriler” seçeneği kullanılmıştır.

Arama grubu sınırlaması: Bu bölümde, Google web arama, görsel arama, Google haberler arama, Google alışveriş ve Youtube arama seçenekleri sunulmuştur. Çalışmada, Google web arama ve Youtube arama seçenekleri kullanılmıştır.

Eğilimde sunulan deęerler ve sayılar, belirli bir bölge ve zaman için grafikteki en yüksek nokta ile görel bir aramaya yönelik ilgiyi göstermektedir. 100 deęeri, dönemin en yüksek popülerliğini göstermektedir. Yine 50 deęeri ise, bunun yarısı kadar popüler anlamına gelmektedir. Benzer şekilde, 0 deęeri, görel bir aramaya yönelik ilginin en yüksek popülerliğinin %1’inden daha az popüler olduğunu göstermektedir.

Bulgular

Çalışma bulguları, “<https://trends.google.com>” adresinde yapılan aramalar karşılaştırmalı şekilde grafikler olarak sunulmuştur.

Grafik 1. Türkiye genelinde “cirit” ve “yağlı güreş” terimlerinin son 12 ayda (14 Eylül 2019’a kadar) Google Web’de aranma oranlarının karşılaştırılması.

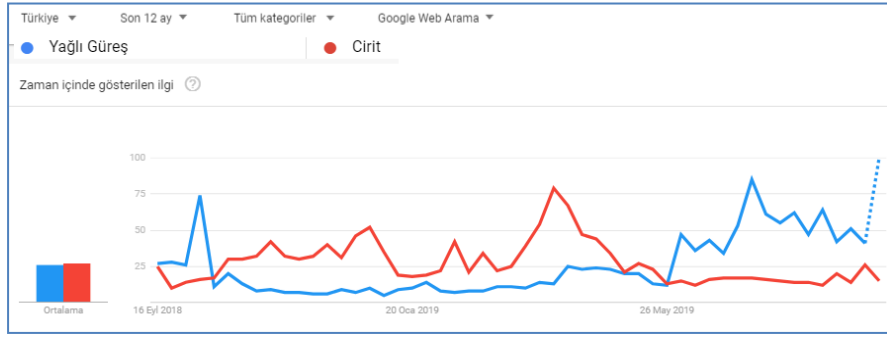

Grafik 2. Türkiye genelinde “*cirit*” ve “yağlı güreş” terimlerinin son 12 ayda (14 Eylül 2019’a kadar) Youtube’da aranma oranlarının karşılaştırılması.

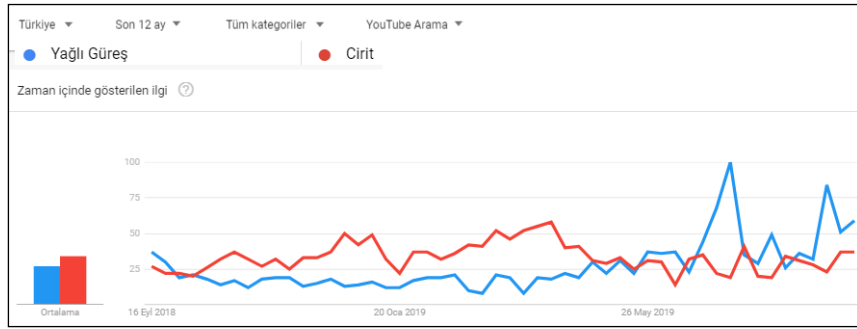

Grafik 3. Türkiye genelinde “*Dünya Göçebe Oyunları*”, “*Etnospor*” ve “*cirit*” terimlerinin son 12 ayda (14 Eylül 2019’a kadar) Google Web’de aranma oranlarının karşılaştırılması.

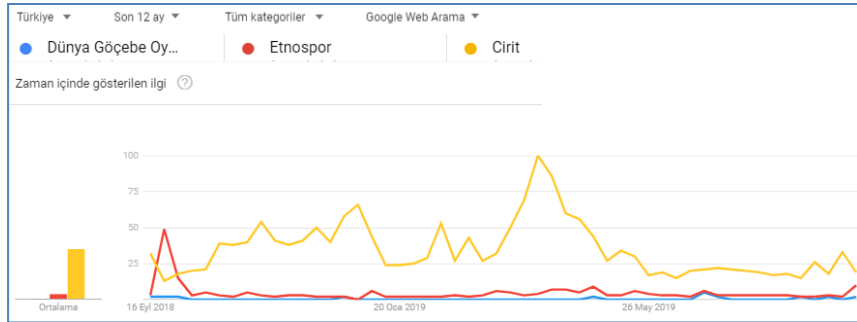

Grafik 4. Türkiye genelinde “*Dünya Göçebe Oyunları*”, “*Etnospor*” ve “yağlı güreş” terimlerinin son 12 ayda (14 Eylül 2019’a kadar) Youtube’da aranma oranlarının karşılaştırılması.



Grafik 5. Türkiye genelinde “Dünya Göçebe Oyunları”, “Etnospor” ve “cirit” terimlerinin son 12 ayda (14 Eylül 2019’a kadar) Youtube’da arama oranlarının karşılaştırılması.

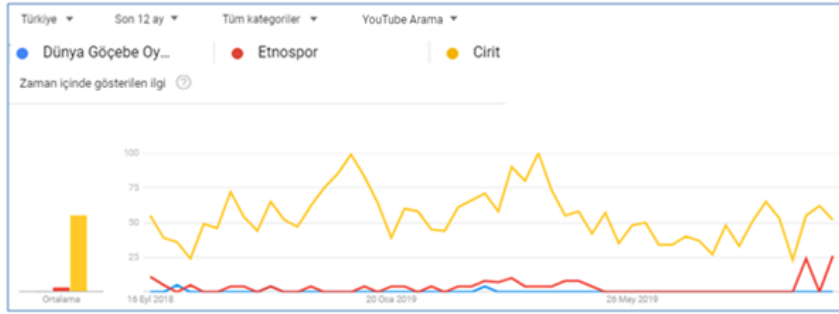

Grafik 6. Türkiye genelinde “Dünya Göçebe Oyunları”, “Etnospor” ve “yağlı güreş” terimlerinin son 12 ayda (14 Eylül 2019’a kadar) Youtube’da arama oranlarının karşılaştırılması.

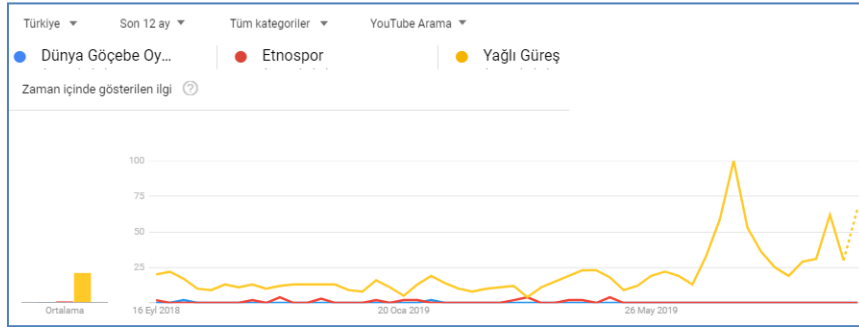

Tartışma

Kültürel değer olarak geleneksel spor ve oyunlar ile ilgili haberleşme ve bilgi paylaşımı gibi, birçok yenilikleri bünyesinde barındıran internette yazılı ve görsel unsurların yer alması ile toplumun paylaşımına açılması, kuşaklararası ortak duygu ve inançlar ile spor kültürünün paylaşımını günümüz koşulları içerisinde etkin bir şekilde kullanılmasına yönelik bu çalışmada, Türkiye’nin en popüler geleneksel sporu olan cirit ve yağlı güreşlere kıyasla Dünya Göçebe Oyunları ve

Etnospor terimlerinin Google ve Youtube arama motorlarında aranma oranlarının karşılaştırılması amaçlanmıştır.

Dünya Göçebe Oyunları organizasyonunun dördüncüsünün 2020 yılında Türkiye’de yapılacak olması sebebi ile bu organizasyona gösterilecek ilgi düzeyinin cirit ve yağlı güreşlere gösterilen ilgiyi yıl boyu fazlası ile aşması beklenmektedir.

Türkiye’de 20 Ekim 2018 ile 1 Haziran 2019 tarihleri arasında cirit daha çok izlenirken diğer günlerde yağlı güreş yaz ve sonbaharın sıcak günlerinde Google Web ve Youtube aramalarda daha popüler gözükmektedir (Grafik 1 ve 2). Yine aynı tarihler arasında Dünya Göçebe Oyunları ile Etnospora kıyasla cirit daha çok izlenirken sadece Etnospor özellikle Eylül ayı içerisinde cirit ve Dünya Göçebe Oyunlarından daha popülerdir. Youtube aramada Etnosporun popülerliği ikinci sırada yer almaktadır (Grafik 3). Yine aynı dönemde, Dünya Göçebe Oyunları ile Etnospora kıyasla yağlı güreş daha çok aranırken sadece Etnospor özellikle Eylül ayı içerisinde yağlı güreş ve Dünya Göçebe Oyunlarından daha popülerdir. Google aramada Etnosporun popülerliği ikinci sırada ve Dünya Göçebe Oyunları üçüncü sırada yer almaktadır (Grafik 4). Türkiye genelinde “*Dünya Göçebe Oyunları*”, “*Etnospor*” ve “*cirit*” terimlerinin son 12 ayda (14 Eylül 2019’a kadar) Youtube’da aranma oranlarının karşılaştırılmasında, yıl boyu cirit birinci, Etnospor ikinci sırada yer almaktadır (Grafik 5). Türkiye genelinde “*Dünya Göçebe Oyunları*”, “*Etnospor*” ve “*yağlı güreş*” terimlerinin son 12 ayda (14 Eylül 2019’a kadar) Youtube’da aranma oranlarının karşılaştırılmasında, yaz aylarında yağlı güreş çok belirgin şekilde daha popüler gözükmektedir (Grafik 6).

Diğer yanda, Fişne, Bardakçı ve Karagöz (2017) güreş sporuna yönelik toplumsal ilginin düşük olduğunu ve Uluslararası literatürdeki benzer çalışmalar başka toplumlarda da geleneksel sporlara yönelik ilginin azaldığını göstermektedir. Bu noktadan hareketle toplumda en popüler sporlar arasına geleneksel sporlarında girmesi için Dünya Göçebe Oyunlarının önemli bir etkisinin olacağı açıktır.

Birleşmiş Milletler Eğitim, Bilim ve Kültür Örgütü (UNESCO) ile Uluslararası Herkes için Spor Birliğinin (TAFISA) geleneksel sporların ve sporun hoşgörü, bütünleşme, kültürel farkındalık, dayanışma, çeşitlilik ve dünya barışı için bir araç olarak önemini kabul ettiği Busan toplantılarında, geleneksel sporların korunmasına, canlandırılmasına yönelik birçok bildiri sunulmuştur. Bunlardan geleneksel oyun ve sporların geleceği konusunda sunulan bir araştırmada, bir yandan geleneksel sporların korunması, yeniden keşfedilmesi, geliştirilmesi ve bir yandan herkes için spor hareketinin birlikte gelişimi, biri birine paralel olmasa da, her ikisi de büyük ölçüde belirgin şekilde gelişmektedir. Gelecekte bu ilişkinin olumlu yönde gelişeceği öngörülmektedir (Palm, 2008). Sportif faaliyetlerin dünyanın bir yerinden diğerine göçü, rekabete dayalı sporlarla sınırlı olmayıp, eğlence aktiviteleri, sağlık odaklı uygulamalar, ruhsal katılım, estetik performansları ve oyunları içermektedir.

Özellikle Türkiye’de Dünya Göçebe Oyunları kapsamında değerlendirilebilecek geleneksel oyun ve sporların geliştirilmesi için; (1) Google ve Youtube arama motorlarında yazılı ve görsel materyallerin projelendirilerek hazırlanması, (2) Arama motorlarına hızlı erişim için cep telefonlarına indirilebilen «Geleneksel Sporlar veya etnospor veya Göçebe Oyunları» başlıklı uygulamaların hazırlanması, (3) YÖK kapsamında tüm Spor Bilimleri Fakülteleri ve BESYO’larda zorunlu ders haline getirilmesi ve tüm öğrencilerin eğitimin parçası olarak bu organizasyonda gönüllü olarak görev alması, (4) öncelikle Spor Bilimleri Fakülteleri ve BESYO öğrencilerinin katılacağı geleneksel oyun ve sporların organizasyonunun ulusal düzeyde yapılması, (5) geleneksel spor ve oyunların sinema, TV ve sosyal medyada görsel materyaller işlenmesi, (6) geleneksel spor ve oyun etkinliklerine belediyelerin aktif katılımının sağlanması yararlı olacaktır.

Kaynaklar

1. Fişne, M., Bardakçı, S. ve Karagöz, Y. (2017). Ata Sporumuz Güreşe Yönelik Günümüzdeki Toplumsal Bakışın Değerlendirilmesi, CBÜ Bed Eğt Spor Bil Dergisi: 12(1) 28-42.
2. <http://worldnomadgames.com/en/> (Erişim Tarihi, 20.09.2019).
3. Palm, J. (2008). The Future of Traditional Games and Sports. TAFISA Magazine; Traditional Sport and Games: New Perspectives on Cultural Heritage. 4th Busan TAFISA World Sport for All Games.
4. Türkmen, M., İmamoğlu, O. ve Ziyagil, M.A., (2006). “Türkiye’de Güreş Sporunun Popülaritesi ve Seçilmiş Bazı Spor Dalları İle Karşılaştırılması”, Türk Dünyası Araştırmaları, Sayı 163, ss: 77.

GELENEKSEL SPORLARIN TÜRK SİNEMASINDA SUNUMU

Yusuf YURDİGÜL*

Özet

Tarihi süreç içerisinde spor teması Türk sinemasınca oldukça sık kullanılmıştır. Hem popüler sporlar hem de geleneksel sporlar gerek tema, gerekse tamamlayıcı bir etmen olarak iş görmüşlerdir. Başlangıç yılları sayılan Muhsin Ertuğrul döneminden Yeşilçam'a, durgunluk dönemi sayılan 80'lerden Türk sinemasının zirveye çıktığı 2000'ler sonrasına kadar spor teması sürekli kullanılmıştır. Örneğin güreş, bu filmlerde en çok kullanılan geleneksel sporlardandır. Bireysel kimlik oluşturma maksatlı kullanılan bu spor dalından başka atlı sporlar da grup kimliği ya da sosyalleştirme aracı olarak iş görmüştür. Er Meydanı (1949), Topkapı (1965) ve Pehlivan (1984) gibi filmler Türk kültürünün en önemli ata sporlarından güreşi konu edinmişlerdir.

Anahtar Kelimeler: Geleneksel Sporlar, Sinema, Türk sineması

PRESENTATION OF TRADITIONAL SPORTS IN TURKISH CINEMA

Assoc. Prof. Yusuf YURDİGÜL

Kyrgyz Turkish Manas University/Atatürk Üniversty Communication Faculty,
yusufyurdagul@hotmail.com

Abstract

In the historical process, the theme of Sports has been used quite often by Turkish cinema. Both popular sports and traditional sports have worked both as a theme and as a complementary factor. From Muhsin Ertuğrul period, which is considered the beginning years, to Yeşilçam, and then from the 80's to the 2000s, when Turkish cinema peaked, the subject of sports was used continuously in cinema. For example, wrestling is one of the traditional sports most commonly used in these films. In addition to this sport, which is used for the purpose of creating individual identity, equestrian sports have also been employed as a group identity or socialization tool. Films such as Er Meydani (1949), Topkapı (1965) and Pehlivan (1984) have covered wrestling as the subject of one of the most important ancestor sports in Turkish culture.

Keywords: Traditional sports, cinema, Turkish cinema

Giriş

Sinema ve spor ilişkisi sinemanın ilk icat edildiği yıllardan beri sürmektedir. İlk hareketli görüntülerden sayılan Edward Muybridge'in 1872 yılındaki dörtnala koşan at kaydı spor ve sinema ilişkisinin en eski örneklerindendir. Sonraları sessiz sinema döneminin etkili yönetmen ve oyuncularından Charlie Chaplin'in The Champion (1915) filminde olduğu gibi spor konusu sinemanın her zaman ilgi odağı olmuştur. Tıpkı bu film gibi pek çok yapımda spor, insanların birbirlerine karşı mücadele ettiği ve fiziksel becerilerinin kurallarla yönetildiği yarışmalardır.

* Doç. Dr., Kırgızistan Türkiye Manas Üniversitesi İletişim Fakültesi, yusufyurdagul@hotmail.com

Spor içerikli filmlerde bu tür yarışmalar, ana karakterlerin tanımlanmasında merkezi bir rol oynamaktadır.

Kitle iletişim araçları da toplumların kültürel birikimlerini yansıtan önemli araçlardır. Görüntü ve sesin birlikte kullanılarak bir anlam ifade ettiği ilk araç sayılan sinema, başlangıcından günümüze, içerik olarak spor unsurundan oldukça fazla faydalanmıştır. İlk zamanlarda içerik geliştirme aracı olarak kullanılan spor, daha sonraları başlı başına bir tema olarak sinemanın faydalandığı önemli bir kaynak olmuştur. *Pride of the Yankees* (1942), *The Hustler* (1961), *Rocky* (1976) ve *The Naturel* (1984) gibi Hollywood filmleri; beyzbol, Amerikan futbolu, boks ve basketbol gibi yoğun spor içerikleriyle Amerikan kimliğinin oluşturulmasında iş görmüşlerdir. Dünya sinemasına bakıldığında sporun sinema aracılığıyla bilinç oluşturma işlevinin olduğunu söylemek mümkündür. Nazi Almanya'sının olimpiyat oyunları başta olmak üzere sporu bir algı aracı olarak kullanması ve sinemayı da kitlelere benimsetmek için aracı etmesi bunun en bariz örneklerindedir.

Hollywood filmlerine bakıldığında spor temalı filmlerin bir amaç yönünde motive edici olduğu görülmektedir. Çok sıkı çalışan herkesin kararlı olduğu varsayımının kurduğu dünyaya hayalî bir bakış açısının sergilendiği bu filmlerde kurallara göre hareket etmek de bu dünyanın temel amacı sayılmaktadır.

İlgili literatüre göre spor içeriği, filmlerin izlenme başarısında oldukça etkilidir. Çalışmalar spor filmlerinin bu başarısını spordan kaynaklı bir takım özelliklere bağlamaktadır. Örneğin Rowe (2004:197) spor filmlerinin başarısını spor etkinliklerine özgü dramatik özelliklere bağlarken, Bergan da spor dünyasının şova dayalı 'razzle-dazzle'¹ durumunun sinematografik anlatıya çok uygun olduğunu ileri sürmektedir (1982: 4-6).

Geleneksel sporlar pek çok şeyin yanında millet olmayı tanımlayan kültür unsurunun başında gelmektedir. Yeme-içme, giyim-kuşam, dil ve toprak parçası gibi spor da bir ulusu diğerinden ayıran temel belirleyenlerdendir. Örneğin atlı sporlar Türk milletinin önemli geleneksel oyunlarından biri olarak içerisinde Türklük vurgusunda bulunabilecek önemli spor dallarını barındırmaktadır. Aynı şekilde beyzbol, kriket, sumo güreşi ve bazı yakın dövüş sporları düşünüldüğünde milli kimliğin ortaya konması açısından ne kadar önemli oldukları görülecektir.

Geleneksel sporlar sinematografik anlatıda iş gören temalardan biri olmuştur. Özellikle geleneksel sporların yoğun biçimdeki sosyal sermaye içeriği sinema alanında kullanılmaktadır. Bireyin sosyal çevreye uyumu, gruplar arası mücadele, hayata bakış açısı, yaşama biçimi, giyim-kuşam ve normlar gibi toplumsal ve kültürel göstergeler spor aracılığıyla sinematografik anlatıya dönüşmektedir. Bu açıdan spor konusunu sinemasal açıdan salt bir eğlence aracı olarak düşünmek yanlış olacaktır. Hatta sinemacılar spor konusunu 20. ve 21.

¹ Bu deyiş, argo kökenli olup, kumar oyunlarında hile hurda anlamına gelse de zamanla popüler kültür kullanımında; dikkat çekmek için gürültülü ve göze çarpan aktivite veya çok renkli görünüm, cümbüş anlamına gelmektedir.

yüzyıl boyunca bir ulusun temel mitlerini temsil etmek veya kurmak için de kullanmışlardır (Hochschert ve Laucht 2008: 281). Beyzbol, güreş, binicilik, futbol gibi geniş izler kitlesi bulunan spor mecralarının yanı sıra, yapılagelen ülkenin dışında çok tanınmamış bazı geleneksel spor oyunları da ulusal kimlik taşıyıcısı birer fenomen olarak sinematografik anlatıda iş görmüşlerdir.

Türk Sineması da spor temasında uzak kalmamış, hem tür olarak hem de içerik sağlayıcı bir tema olarak geleneksel sporlar kullanılmıştır. Türk sinemasının başlangıç yılları sayılan Muhsin Ertuğrul dönemlerinden Yeşilçam'a, durgunluk zamanlarından günümüze kadar spor içerikli filmlerle karşılaşmak mümkündür. Başlangıçtan günümüze kadar kırka yakın spor filminin yapıldığı Türk sinemasında buna ek olarak sporun sinemaya içerik sağladığı da olmuştur. Daha çok güreş temasının yoğun işlendiği bu filmlerde sporun albenisi sayılan birçok unsur sinematografik anlatıya yansımıştır.

Sinematografi, geleneksel Türk sporları ve Türk sineması gibi konular bağlamında bir kavramsal çerçeve oluşturan bu çalışma, konuların ortaya konması için literatür taraması yöntemini kullanmaktadır. Türk sinemasında geleneksel sporların sunumunun tespiti için de seçilen filmler analiz edilmektedir.

1. Sinematografi

Sinematografi kavramı temelde film yapımına ilişkin bir sanat alanı olarak kabul edilmektedir (Demers, 2005: 51). Diğer yandan bu kavram, hareketli fotoğraf sanatı ve bilimi olarak tanımlanmaktadır. Dolayısıyla sinematografi kavramının bilimsel bir boyutu da bulunmaktadır. Latince bir kökene dayanan sinematografi temelde 'harekete yazmak', 'harekete çizmek' anlamına gelen bir göstergedir. Kavramın arkaik kökeninde bulunan photo graphi ise 'ışığa yazmak' anlamına gelmektedir (Brown, 2011: 17). Dolayısıyla sinematografi kavramını ışığa duyarlı maddeler üzerine hareketli görüntü kaydetme ve yansıtma işlemi biçiminde genel olarak tanımlamak mümkündür (Yurdigül, 2019: 56).

Kavram literatür bağlamında daha ayrıntılı incelendiğinde teknik olarak Lumière Kardeşler'in icat ettiği ve "sinematograf" adını verdikleri aygıtı dayandığı görülmektedir. Sinematograf kavramı "kinema-atos = devinim (hareket)" ile "graphie = yazmak" sözcüklerinden türetilmiştir. Bu kavram "devinimi yazan, devinimi saptayan" anlamını gelmektedir (Özön, 2008: 3).

Sinemanın bir sanat dalı olarak görülmeye başlanmasında çeşitli etkenler söz konusu olmuştur. Ortaya çıkışından günümüze kadarki serüveni içinde fotoğraf da dahil olmak üzere geliştirilen araç ve teknikler ile bu gelişim seyri içinde ortaya çıkan kuramsal yaklaşımlar önemli etkenlerdendir. Örneğin gerçeklik farklı boyutlardan ele alınabilecek bir olgu olsa da durağan fotoğraftan hareketli fotoğrafa geçişle birlikte sinema-gerçeklik ilişkisinde derin bir kırılma söz konusu olmuştur. Hareketli fotoğrafın yarattığı yansıtma ile görüntü daha bir derinlik kazanmıştır (Lotman, 1999: 28). Çeşitli araç ve tekniklerle kendine özgü bir dil yaratan sinema, söz konusu tekniklere dayalı olarak ürettiği devinim

mantığı içinde görsel imgeler yaratmıştır. Sinemada, her şey bir anlam taşımakta ve her şey bu anlamlar üzerinden bir enformasyon aktarımına dönüşmektedir. Dolayısıyla sinematografi çok güçlü bir anlam yaratma biçimi olarak tanımlanabilmektedir.

2. Türk Sineması

Türk sinemasının başlangıcını Osmanlı İmparatorluğu dönemi bağlamında değerlendirdiğimizde; sarayda gerçekleştirilen özel çekim ve gösterimlerin 1900'lü yılların hemen başında gerçekleştiğini söyleyebiliriz. Ancak, profesyonel anlamda ilk çekimin her ne kadar ilgili literatürde Uzkınay'ın "Ayastefanos Rus Abidesinin Yıkılışı" (1914) olduğu geçse de, son zamanlardaki başka bir kabule göre de Manaki Kardeşlerin 1905 yılında çektikleri "Dokumacılar" isimli film Osmanlı'da çekilen ilk sinema filmidir (Stardelov, 2014: 97).

1922-1939 yılları arasında Türkiye'de tiyatrocular dönemi olarak adlandırılan ve Türk sinemasının profesyonel anlamda başlangıcı olarak kabul edilen Muhsin Ertuğrul dönemi önemlidir. İstanbul'da "Bir Facia-i Aşk" (1922) filmiyle Türk sinemasında kendi adıyla anılacak bir dönemi başlatan Ertuğrul, Türk sinemasının pek çok ilkinde imza atmıştır. Sinemaya hep tiyatro açısından baktığı, klişelere yer verdiği, sinema açısından çok tercih edilmeyen ağdalı anlatımı sinemaya soktuğu ve sürekli kendi hatalarını tekrarlayan bir yönetmen kuşağını yetiştirdiği konularında (Sevim, 2016: 76-79) eleştirilen yönetmen millî kimliği sinema aracılığıyla inşası konulu literatürde de adından söz ettirir.

Yeşilçam, Türk sinemasına damga vuran önemli dönemlerden biridir. Türk sinemasının daha çok 1940'ların sonundan ve 1960'lı yılların sonuna kadar devam eden Yeşilçam döneminde sinema açısından birçok yenilik ortaya konulmuştur. Profesyonel olarak meslek edinilmesi, yönetmen, oyuncu ve teknik ekip yetiştirilmesi gibi konular daha profesyonelce organize edilmeye başlamıştır. Bu dönemde Faruk Keç filmleriyle Ertuğrul'un tek adam olma durumu ortadan kalkmış, 1948'de gerçekleştirilen bir uygulamayla; yabancı filmlerden yüzde 70 alınan verginin yerli filmlerde yüzde 25'e düşürülmesiyle yeni yönetmen sayısında ve film üretiminde büyük artış yaşanmıştır. Anadolu'da pek çok sinema salonu açılmış, sinema boş zaman geçirilen bir eğlence aracı olarak düşünülmüştür. Salon komedileri, kan davasını konu alan köy filmleri, aşk ve namus filmleri ve şehre ayak uydurmaya çalışan taşra insanını konu alan filmler çoğu zaman abartılı biçimde de olsa Türk sinemasının yapılanmasında önemli birer kilometre taşı olmuştur (Önder, Baydemir, 2005: 129-131).

Birbirini tekrar eden melodramlar, Türk tarihinin sınırlı bir kısmını ele alan kahramanlık filmleri, İslam tarihinden alınan örnek konularla dini duygulara seslenen hazret filmleri, yoksul insanların problemlerinin işleyen yapımlar ve dünyanın belki de hiçbir ülkesinde olmayan Süpermen, Zagor, Tommiks, Tarzan, Batman gibi yabancı çizgi roman ve Western uyarlamaları (MEGEP, 2011:) gibi türler bağlamında kategorize edilebilecek olan Yeşilçam döneminde çok sayıda yönetmen ve oyuncu yetişmiştir. Ömer Lütfi Akad, Metin Erksan, Osman Fahir

Seden, Memduh Ün, Atıf Yılmaz ve Halit Refiğ gibi Türk sinemasının temellerini atan yönetmenlerin yanı sıra; Aliye Rona, Belgin Doruk, Cahide Sonku, Ayşen Gruda, Ali Şen, Danyal Topatan, Ekrem Bora ve Erol Taş gibi pek çok yıldız oyuncu bu dönemde yetişmiştir (Özön, 1972).

Yeşilçam'dan sonra Türk sinemasının bir durgunluk dönemine girdiğini söylemek yanlış olmayacaktır. Ülkenin ekonomi politik yapısının yansımalarını sinema alanında da görmek mümkündür. Literatürde genellikle Yılmaz Güney üzerinden anlatılan politik sinema, Halit Refiğ ve Metin Erksan'ın öncüsü olduğu ulusal sinema akımı, Yücel Çakmaklı'nın çalışmalarına atfen ortaya konulan milli sinema akımı ve daha politik bir tarzda olması hasebiyle milli sinema akımından ayrılan yeşil sinema, Mesut Uçakan filmleriyle kendini göstermiştir. Yavuz Turgul'un yazıp yönettiği Eşkiya (1996) filmine kadar daha çok Hollywood sinemasının etkisinde kalan Türk sineması bu zamana kadar dönemin ekonomi-politik yapısından da nasibini almıştır. Farklı kurumlarca gerçekleştirilen sıkı denetim mekanizmaları neticesinde konu sorunu yaşayan yönetmen ve yapımcılar psikolojik ve cinsel içerikli yüzeysel meseleleri ele almaya çalışmışlardır. Ömer Kavur, Sinan Çetin, Mustafa Altıoklar, Reha Erdem ve Nuri Bilge Ceylan gibi yeni nesil yönetmenler 1990'lardan itibaren yaptıkları filmlerle Türk sinemasına yeni bir soluk getirmişlerdir.

2000 sonrası Türk sineması gerek ulusal gerekse uluslararası anlamda gelişme göstermiş diğer ülke sinemaları karşısında başarılar elde etmiştir. Bu dönemden sonra Türk izleyicisi sinema salonlarında daha çok Türk yapımı filmlere yönelmiştir. Yeni Türk Sineması olarak da ifade edilen bu dönemde; seçilen konular, teknik ekipman kullanımı, film yapımına yönelik gelişen biçimsel özellikler ve yeni yasal düzenlemeler bağlamında popüler sinemaya doğru bir eğilim söz konusudur. Film yapım süreçlerinde devlet desteğinin sağlanması, AVM sinemalarının artması ve ekonominin gözle görülür bir biçimde iyileşmesi bu dönemde Türk sinemanın da gelişmesine sebep olmuştur.

3. Geleneksel Türk Sporları ve Oyunları

Etnospor ya da geleneksel sporlar konusu literatür açısından oldukça yeni bir konu olarak son dönemde dikkatleri üzerine çekmektedir. Bütün fiziksel aktivitelerin geleneksel bir tarzda sosyal ve kültürel alanlarda kurumsallaşmasını (Kylasov, 2015: 12) ifade eden etnospor; federasyonlar, hakemlik, ekipman standardı, puanlama sistemleri ve düzenli, öngörülebilir kuralların oluşturulması ve geleneksel sporlara yönelik enstitülerinin kurulması gibi konuları kapsamaktadır (Kylasov, Gavrov, 2011: 4).

Konuya geleneksel Türk sporları bağlamında bakıldığında, sporun Türklerin sosyal ve kültürel yaşam rutinlerinin doğal bir sonucu olduğu yaklaşımı öne çıkmaktadır. Buna göre Türk kültüründe oldukça önemli bir yer teşkil eden geleneksel oyunlar ve sporlar, Türklerin sosyal yapı ve yaşayışlarının her safhasında yer almıştır (Türkmen, 2017: 29). Ayrıca Türk geleneksel sporlar ile oyunlarının diğerlerinden farklı yanı, aynı zamanda eğlence amaçlı, oyunusal

formlarda olmaları ve halk tarafından kabul görüp kuşaklar boyu aktararak yaygınlık kazanmalarıdır (Karahüseyinoğlu, 2007: 40)

Geleneksel Türk spor ve oyunlarını atlı ve atsız olarak genel anlamda sınıflandıran bir literatüre göre bunların 25'inin atlı (Türkmen, 1993: 38), 157 adedinin ise atsız sporlar olduğu (İmamoğlu, Taşmektepligil, Türkmen, 1997: 139) ifade edilmektedir. Ayrıca geleneksel Türk sporlarının bir başka kategorizesini de Karahüseyinoğlu yapmaktadır. Buna göre birinci kategoride Türk kültürü açısından önemli sayılan günlerde gerçekleştirilen sporlar yer alırken, ikinci kategoride resmi bir statüsü olan ve bir spor federasyonuna bağlı gerçekleştirilen sporlar yer almaktadır (2008: 68).

Dünya Etnospor Federasyonu'nun resmî web sayfasında ise geleneksel sporlar 12 kategoride değerlendirilmektedir. Atlı Cirit, Atlı Okçuluk, Kökbörü, Kuşak Güreşi, Mangala, Mas Güreşi, şalvar Güreşi, Yabusame, Yağlı Güreş, Yaya Okçuluğu, Aba Güreşi ve Aşık Oyunları biçiminde kategorize edilmektedir (www.worldethnosport.org). Türkiye Geleneksel Spor Dalları Federasyonu'nun sınıflandırmasında ise bunların dışında Rahvan Binicilik, Atlı Kızak ve Geleneksel Kızak bulunmaktadır (www.gsdf.gov.tr/tr/spor-dallari).

4. Sinema ve Spor İlişkisi

Spor, sinemanın ilk yıllarından beri gerek içerik oluşturma gerekse doğrudan tema biçiminde kullanılmıştır. Sinema tarihinin ilk kayıtlarından sayılan Muybridge'in dörtlü koşan atından (1872), bir buz patencisinin hayatını anlatan 2018 Oscar ödüllü "Ben, Tonya" filmine kadar pek çok film spor konusunu merkeze alarak başarılı olmuştur. Hatta 1920'li yıllardan bu yana spor filmleri bir tür olarak sinemada yer etmiştir. Günümüze gelindiğinde popüler sinemanın vazgeçilmez türlerinden biri olarak spor filmleri; Million Dolar Babby (2004), The Blind Side (2009) ve The Fighter (2010) gibi örneklerle hem gişede hem de sinema otoriteleri nezdinde başarılarını kanıtlamıştır.

Sinematografik açıdan spor bir anlatım aracıdır. Oldukça yeni olan bu alanla ilgili literatüre bakıldığında özellikle ulusal bilinç oluşturulması sürecinde spor, sinematografik anlatıda iş görmektedir. Ülke sinemaları bağlamında öne çıkan güreş, beyzbol, futbol, dövüş sporları ve atlı sporlar ulus vurgusunda bulunmak noktasında etkili araçlar olmuştur. Sporun, sinematografik anlatıdaki birleştirici vurgusunun yanı sıra daha çok üstünlük söylemine yatkın farklılıklar yaratmak yoluyla ayrıştırıcı bir etkisi de söz konusudur. İkinci dünya savaşı yıllarında sinemanın propaganda gücünü keşfeden Hitler ve Mussolini hem üstün ulus vurgusunda bulunmak hem de diğer ulusları dışlamak noktasında sporu sinematografik bir anlatım aracı olarak kullanmışlardır. Örneğin Riefenstahl'ın yönetmenliğinde gerçekleştirilen Olympia (1938) filmi Nazi propagandası yaptığı gerekçesiyle büyük yankı uyandırmıştır. Film, bir taraftan Olimpiyat oyunlarına katılan atletlerin onurlu duruşlarını öne çıkarırken, diğer taraftan üstün ırk vurgulamasında sporu öne çıkarmıştır.

Sinema ve spor ilişkisini ürün ve izleyici bağlamında değerlendirmenin yansıması, daha teknik bir süreç olan filmin dramatik yapısında da ele almak mümkündür. Örneğin, karakteri betimlemek noktasında spor, iş gören bir araç olarak önem arz etmektedir. Film dilinde, karakterin A noktasından B noktasına seyahati süresince karşısına çıkarılan engeller ve çatışmalar onu geliştirmekte ya da değiştirmektedir. Spor da karakter yapılandırılmasında, betimlenmesinde hem engel hem de çatışma olarak iş görmektedir. Gerek Türk sinemasından gerekse Dünya sinemasından örneklere bakıldığında film karakterlerinin bu yapılandırılma sürecine yönelik birçok örnekle karşılaşırız. Pek çok Hollywood filminde karakter öykünün başında çekingen ya da çevresi tarafından dışlanmış iken daha sonra etrafında bir yıldız dönüşmektedir. Bu dönüşüm sürecinde spor etkili bir araç olmaktadır.

Bunun haricinde spor içerik tamamlamam, içerik geliştirme, dinlenme sahnelerinde, çatışmalarda, filmin doruk noktasında ve serimlemede bir sinematografik anlatım aracı olarak iş görmektedir. Film dili açısından olmazsa olmazlardan sayılan çatışma hem karakterin kendi iç dünyasında hem de başka karakterlerle birlikte olmaktadır. Spor burada işleyen bir araç olarak zayıf - güçlü, iyi- kötü ve sert-yumuşak gibi genel çatışma metaforları için önemli işlevler görmektedir. Söz gelimi aşk temasının merkezde olduğu bir filmde spor aşık olan karakteri hem güçlendirmekte, hem de aşkın derecesini çatışma yoluyla izleyiciye duyumsatmaktadır. Karşısına çıkarılan bir başka aşıkla olan çatışması futbol, beyzbol, güreş, vs. gibi herhangi bir spor dalı üzerinden gerçekleştirilmekte, spor aracılığıyla buna ilaveten mücadele ahlakı da çoğu zaman vurgulanabilmektedir.

5. Türk Sinemasında Geleneksel Sporlar

Türk sinema tarihine bakıldığında en başlardan beri spor içeriğe katkı sunmak, karakter kurmak ve çatışma yaratmak gibi filmin dramatik yapısında etkili olmuştur. Ancak sporun bir tema olarak filmlerde işlenmesine bakıldığında bunun 1949 yılında Sami Ayanoglu'nun "Er Meydanı" filmiyle başladığını, devamında Seyfi Havaeri'nin "Dümbüllü Sporcu" (1952) adlı filmiyle de birden fazla sporun konu edildiğini görmekteyiz. Türk tiyatrosu ve orta oyununun önemli isimlerinden İsmail Dümbüllü'nün başrol oyuncusu olduğu filmde karakter spora ilişkin pek çok farklı karaktere bürünmekte, spor üzerinden komik olmaya yönelik bir oyunculuk ortaya koymaktadır. Türk sinemasındaki pek çok spor temalı filmde olduğu gibi spor burada da 'razzle-dazzle' bir işlev görerek dikkat çekmek için gürültülü ve göze çarpan bir aktivite olarak sunulmaktadır. Bu tür filmlere bakıldığında sporun gülme edimine yönelik bir sinematografik anlatım aracı olarak iş gördüğünü söylemek yanlış olmayacaktır.



Türk Sinemasında Spor Temalı Filmler					
	Yıl	Filmin Adı	Yönetmen	Filmin Türü	Spor Türü
1.	1949	Er Meydanı	Sami Ayanoglu	Dram	Güreş
2..	1952	Dümbüllü Sporcu	Seyfi Havaeri	Komedi	Boks
3.	1952	İstanbul Yıldızları	Orhan Atadeniz, Mehmet Muhtar	Komedi	Futbol
4.	1955	Korkusuz Yörük Ali	Esat Özgül	Dram	Güreş
5.	1956	İlahi Güreşçi	Şuayip Şenman	Dram	Güreş
6.	1962	Aşk Yarışı	Mehmet Dinler	Komedi	Futbol
7.	1962	Gol Kralı Cafer	Hulki Saner	Komedi	Futbol
8.	1965	Deli Futbolcu	Ülkü Erakalın	Komedi	Futbol
9.	1965	Şenol Birol Gool	Nejat Saydam	Komedi	Futbol
10.	1965	Taçsız Kral	Atif Yılmaz	Melodram	Futbol
11.	1966	Koca Yusuf	Çetin Karamanbey	Dram	Güreş
12.	1970	Şampiyon	Yılmaz Atadeniz	Dram	Boks
13.	1971	Aşk Hikayesi	Nejat Saydam	Dram	Futbol
14.	1971	Turist Ömer Boğa Güreşçisi	Hulki Saner	Komedi	Boğa Güreşi
15.	1972	Tatlı Dillim	Ertem Eğilmez	Komedi	Basketbol
16.	1974	Ne Hakem	Oksal Pekmezoğlu	Komedi	Futbol
17.	1974	Uyanık Kardeşler	Hulki Saner	Komedi	Futbol
18.	1975	Aptal Şampiyon	Hulki Saner	Komedi	Karate

Türk Sinemasında Spor Temalı Filmler					
	Yıl	Filmin Adı	Yönetmen	Filmin Türü	Spor Türü
1.	1949	Er Meydanı	Sami Ayanoglu	Dram	Güreş
19.	1975	Pembe Panter	Hulki Saner	Komedi	Futbol
20.	1978	Bionik Ali Futbolcu	Yılmaz Atadeniz	Komedi	Futbol
21.	1978	İnek Şaban	Osman F. Seden	Komedi	Futbol
22.	1980	Gol Kralı	Kartal Tibet	Komedi	Futbol
23.	1983	Futboliye	Osman F. Seden	Komedi	Futbol
24.	1984	Atla Gel Şaban	Natuk Baytan	Komedi	At Yarışı
25.	1984	Pehlivan	Zeki Ökten	Dram	Güreş
26.	1984	Postacı	Memduh Ün	Komedi	Yürüyüş
27.	1984	Ortadirek Şaban	Kartal Tibet	Komedi	Atletizm
28.	1985	Ya Ya Ya Şa Şa Şa	Ümit Efehan	Dram	Futbol
29.	1988	Uyanık Gazeteci	Kartal Tibet	Komedi	Güreş
30.	1991	Benim Zaferim	Ünal Küpeli	Dram	Boks
31.	2000	Dar Alanda Kısa Paslaşmalar	Serdar Akar	Dram	Futbol
32.	2003	Gazoz Spor	Esat Şekeroğlu	Komedi	Futbol
33.	2005	Takım Böyle Tutulur	kan Altıparmak ve Andreas Treske	Belgesel	Futbol
34.	2008	Aşk Tutulması	Murat Şeker	Dram	Futbol
35.	2009	No Ofsayt	Mehmet Bahadır Er, Maryna Er Gorbach	Komedi	Futbol
36.	2009	Süpür!	Yeşim Sezgin	Komedi	Körling
37.	2011	Kaledeki Yanlılık	Volga Sorgu	Dram	Futbol
38.	2011	Berlin Kaplamı	Hakan Algül	Komedi	Boks
39.	2014	Recep İvedik 4	Togan Gökbakar	Komedi	Survivor
40.	2016	Deliormanlı	Murat Şeker	Dram	Boks
41.	2016	Suda Balık	Tülay Kocatürk	Dram	Yüzme
42.	2017	Recep İvedik 5	Togan Gökbakar	Komedi	Olimpik

Türk Sinemasında Spor Temalı Filmler					
	Yıl	Filmin Adı	Yönetmen	Filmin Türü	Spor Türü
1.	1949	Er Meydanı	Sami Ayanoglu	Dram	Güreş
43.	2017	Genç Pehlivanlar	Mete Gümürhan	Belgesel	Güreş
44.	2018	İyi Oyun	Umut Aral	Gençlik	E-spor
45.	2018	Bizim İçin Şampiyon	Ahmet Katıksız	Dram	At Yarışı
46.	2019	Cep Herkülü: Naim Süleymanoğlu	Özer Feyzioglu	Dram	Halter

1949 yılından günümüze kadar Türk sinemasında sporun merkezde olduğu ve bir tema olarak işlendiği kırk dört (46) filmin yapıldığı görülmektedir. Genellikle komedinin ön plana çıktığı bu filmlerin tür sıralamasını şöyle yapmak mümkündür.

Komedi: 27 Dram: 14 Belgesel: 2 Melodram: 1 Gençlik:1

Tür sıralamasından da görüldüğü üzere filmler genellikle komedi üzerine ve spor teması güldürü edimiyle birlikte kullanılmakta. Bu da sporun dünya sinemasındaki razzle-dazzle kullanıma benzer bir durumun göstergesi olarak karşımıza çıkmaktadır. Filmlerin spor türü bağlamında değerlendirmesine bakıldığında ise öne çıkan türün futbol olduğu görülmektedir.

Futbol: 21 Güreş: 7 Boks: 5 At Yarışı: 2 Atletizm: 2 E-spor: 1 Halter: 1 Olimpik: 1 Survivor: 1 Deve Güreşi: 1 Basketbol: 1 Karate: 1 Körling: 1 Yüzme: 1

Popüler sinemanın vazgeçemediği yine popüler spor dalı plan futbol kitlesel beğeni noktasındaki cazibesinden ötürü filmlerin en çok kullanılan türü olarak görülmektedir. Dünyadaki örneklerine bakıldığında Türkiye'deki durumun benzer olduğu ortaya çıkmaktadır. Aynı şekilde futbol fil türü olarak da en çok komedi alanında gerçekleştirilmiştir. Türk geleneksel sporlarından sayılan güreş bu sıralamada ikinci sırada yer almaktadır. Daha çok dram türünden filmler olan bu örneklerde güreşin sağlam karakter yapılandırmalarında kullanıldığı görülürken güreşin kurallarına dönük bir profesyonellikten bahsetmek çok mümkün değildir. Yine bu filmlerde güreş sporunun icrasına yönelik kültürel sembollerin kullanıldığı da görülmektedir. Tür, güreşinin sembolik giysisi olan kısıt ya da güreşçinin yağlanma uygulaması gibi ritüeller bağlamında düşünüldüğünde geleneksel sporlara çok daha yakın durmaktadır.

Spor temalı filmler yapıldığı dönemler çerçevesinde değerlendirildiğinde en çok filmin 1984 yılında yapıldığı ortaya çıkmaktadır. Filmlerin yarısından fazlası ise Türkiye'de askeri darbelerin yapıldığı 1960 ve 1980'li yıllar arasında yapılmıştır.

Konuya buradan bakıldığında bu dönem aynı zamanda Türkiye’de sinema sektörünün çöküşe geçtiği bir zamana tekabül etmektedir. Bu dönemde Türkiye’nin sinema sembolü olan Yeşilçam sineması neredeyse tamamen yok olmuş, merkezi yönetimlerin baskıcı ve sansür mantığıyla şekillenen uygulamaları sinemayı bitirme noktasına getirmiştir. Spor burada bir nevi sansürden ve baskıdan kaçış olarak görülmüş, izleyiciyi sinemaya çekmenin de pratik bir yolu biçiminde değerlendirilmiştir. Film türlerinin çoğunun komedi içerikli olmasının da altında yatan sebeplerden biri budur. Suya sabuna dokunmayan komedi, gülme edimini spor üzerinden kitlelere duyumsatmayı başarırken yönetim baskısından da kaçabilmiştir.

Filmlerin izlenme oranları da diğer yapımlara kıyasla farklılık arz etmektedir. Spor temalı filmler hem oldukça iyi gişe getirisi hem de televizyonda tekrarının yayınlanması durumunda yüksek reyting almaktadır. Örneğin Recep İvedik 5 (2017) filmi 7 milyon 353 bin izlenme oranıyla tüm zamanların en çok izlenen filmleri arasına girmiştir. Olimpiyat oyunları olarak değerlendirilebilecek bir sportif mecrada gerçekleşen filmde farklı spor türleri komedi merkezde tutularak gerçekleştirilmektedir. Güreş gibi bazı geleneksel sporların da yer aldığı bazı sahneler de spor, kimi zaman bir sosyal sermaye aracı olarak milli kimlik çıkışlarında da kullanılmaktadır. Özellikle literatüre dair; kilimliğin inşasında farklılıklar yaratarak ötekileştirme süreçlerini ortaya çıkarmak pratiği düşünüldüğünde bu filmin spor aracılığıyla bu işi çok iyi yaptığı görülmektedir. Türk bayraklı yoğun kırmızı beyaz renklerin hakimiyetiyle kurulu sahnelerde oyuncunun kullandığı diyaloglar bunun göstergesidir. Ayrıca minder güreşine davul zurna eşliğinde ve peşrev çekerek başlamak da yine geleneksel sporların filme absürt bir biçimde yansması olarak değerlendirilebilecektir.



İzlenme oranları bağlamında değerlendirilebilecek bir diğer film Türk televizyonlarında sürekli farklı kanallarca yayınlanan 1984 yapımı Atla Gel Şaban filmidir. Bu çalışmanın hazırlandığı zamanlarda 13 Eylül 2019 tarihinde bir özel televizyon kanalında prime time kuşağında yayınlan film oldukça yüksek bir reyting almıştır. AB kategorisinde sekizinci, totalde 10.cu olan film başka bir yaygın televizyon kanalının en çok izlenen haber bülteninden daha fazla izlenmiştir. At yarışlarına tahmine yönelik talih oyunları bağlamında yaklaşan

filmde komedi unsuru, Türkiye tarihinin fenomen komedyenlerinden Kemal Sunal'ın canlandığı, yine fenomen olan şaban karakteri üzerinden bakılmaktadır. Filmde spor merkezde olmasına rağmen icra mahiyetinden çok spor oyunlarının yarışa dönüşmesi süreci ele alınmaktadır. Toplumsal yapıya dönük kültürel ve ekonomik pek çok gösteren film aracılığıyla izleyiciye yansıtılmakta bir bakıma toplumsal gerçekçi bir dil kullanılmaktadır.

Türk sinemasında sporun merkezde olduğu temalı filmlerin dışında geleneksel oyun ve sporların içerik geliştirme aracı olarak kullanıldığı yapımlar da mevcuttur. Ok atma, atlı ok atma, cirit, aşık oyunu, kılıç oyunları, güreş ve boğa güreşi gibi geleneksel spor oyunları Türk sinema tarihinde çeşitli gerekçelerle kullanılmıştır. Bu gerekçeleri içerik tamamlama, içerik geliştirme, dinlenme sahneleri, doruk sahne, çatışma, serimleme ve karakter yapılandırma olarak sıralamak mümkündür. Filmlerin içeriğine bakıldığında çoğunlukla drama türünde ve tarihsel yönü ağır basan kahramanlık anlatıları olduğu görülecektir. Örneğin 1969'dan 1972 yılına kadar "Gümüş Eyer" ve "Viking Kanı" gibi birçok serisi yapılan "Tarkan" filmlerinde özellikle atlı ve kılıç oyunlarına dönük gösterimler bolca kullanılmıştır. Yine Türk sinemasının önemli aktörlerinden Cüneyt Arkin'in çoğu zaman başrolde olduğu Bizans ve Türk mücadelesinin anlatıldığı "Battal Gazi" (1971) gibi hem bireysel hem de toplumsal kahramanlıkların anlatıldığı filmlerde at ve kılıç oyunlarına ilaveten ok atma ve güreş oyunlarını da görmek mümkündür.



Bu filmlerin dramatik anlatı yapısı, film dilini kuran oyuncunun serüvenini anlatan bireysel boyut ve daha çok seyirciyi filme bağlayan toplumsal boyut biçiminde kategorize edilebilir. Bireysel anlamda düşünüldüğünde filmin kendi zaman dilimi içerisinde biçimlendirilen hikayenin kahramanları olan karakterler akla gelmektedir. Burada geleneksel spor türüne göre farklılıklar arz etse de, kahramanı film zamanı boyunca çıktığı yolculukta değiştirmektedir. Örneğin başlarda çekingen ve silik bir sıradan olan karakter ilgi alanına güreş, ok atma, kılıç kullanma, at binme gibi sporların girmesinden sonra daha cesur ve seçkin birine dönüşebilmektedir. Oynanan sporla birlikte karakter sağlam ve çevresine faydalı

bireye evrinmektedir. Karakter, spordan kaynaklanan normatif durumlardan ötürü ahlaki açıdan zaaf göstermeyen, disiplinli biri olarak film zamanında yol almaktadır. Bu haliyle geleneksel sporların filmde karakterlere çevrelerine nazaran bir nevi “superiority” kazandırdığı söylenebilir.

Aynı zamanda bir kültür taşıyıcısı olan sinemada spor bunun gerçekleştirilmesi için sinematografik bir anlatım aracı olarak iş görmektedir. İcra edilen sporun ritüelleri, giyim kuşamı, kuralları ve icra esnasında kullanılan dil yaşanan kültürün parçalarıdır. Örneğin güreş temalı filmlerde giyilen kispet, çekilen peşrev ve cazgır manileri Türk kültürünün spor üzerinden yansıyan kadim kültür gösterenleridir.

Geleneksel sporların sinemada yansıması sosyo-ekonomik göstergeler açısından da değerlendirilebilecektir. Örneğin filmlerde bu sporları yapanlar genellikle kır bireyleridir. Köyden kente göç eden ve kente entegre olmak ya da kimi zaman başkaldırmak için spor bir araç olarak iş görmektedir. Kimi zamanda sporcunun adına katıldığı aile için sporcu bir itibar göstergesi olarak da kullanılmaktadır.

Geleneksel sporların yer aldığı filmleri, sinematografik anlatı yapısına tekabül eden kamera, ışık, ses ve kurgu bağlamlarında da değerlendirmek mümkündür. Spor sahnelerinin çekimine yönelik açılar filmin diğer kısımlarına göre bazı farklılıklar arz etmektedir. Aktüel sayılabilecek çekimlerin bol olduğu spor türünün icrasına yönelik sahneler, genel itibarıyla geniş açılardan oluşmaktadır. Özellikle atlı yarışlar, güreş ve kılıç oyunları gibi çoklu karşılaşmalarda geniş planlar daha uzun olmakta, close up çekim sayıları azalmaktadır. Kamera hareketleri, okun hedefi vurması ya da rakibe yönelik gelişen stratejik hamleler gibi durumlarda genellikle kameranın objektifiyle yapılan zoom tipi hareketler olmaktadır. İzleyiciden oyuna yapılan geçişler ya kesme ile ya da kaydırma hareketlerinden pan ile gerçekleştirilmektedir. Salon sporları dışında kalan oyunlarda doğal ışık kullanıldığı görülmektedir. Ancak 2000’li yıllara kadar çekilmiş filmlerin pek çoğunda dönemimin teknik koşullarından kaynaklandığı düşünülen ışık kullanım hatalarına da rastlamak mümkündür. Örneğin, güneş ışığında gerçekleştirilen müsabakaların çekiminde ya diyafram aralığı ayarından ya da uygun ve yeterli filtre kullanımı yapılamadığından olsa gerek, birçok sahne de “patlamalar” olduğu görülmektedir. Bu sahneler için kullanılan sesler çoğu zaman doğal ses olmakla birlikte oyunun temposuna göre fon müzikleri de bulunabilmektedir. Güreş sporunda kullanılan ses çoğunlukla davul zurna eşliğinde peşrev müziğidir. Oyunculara açılan diyaloglar da diğer sahnelere göre farklılık göstermektedir. Bu sahnelerde diyaloglar çok daha kısa ve gündelik dile yakın olmakla birlikte bazen icra edilen spor türüne yönelik teknik ifadeler de yer almaktadır. Ayrıca sporu icra eden oyunculara neredeyse hiç makyaj yapılmadığı görülmektedir. Spor temalı sahnelerinin kurgusu da daha hızlıdır. Farklı çekimleri bağlamak için kullanılan kurgu geçiş türü için daha çok “kesme” tercih edilmektedir.

Sonuç

En genel anlamıyla spor sinematografik açıdan bir anlatım aracı olarak iş görmektedir. Spor konusu dünya sineması bağlamında düşünüldüğünde bir tür olarak da yer etmiştir. Ancak geleneksel sporların sinema aracılığıyla sunum biçiminde sporun diğer türlerine karşın birtakım farklılıklar olduğu görülmektedir. Geleneksel sporların aynı zamanda kültürel bir etkinlik olduğu gerçeği bu sporların sinemaya yansıtılması sürecinde göz ardı edilmektedir. Bu sporlarda tıpkı diğer yaygın planları gibi popüler kültürün bir malzemesi haline dönüştürülmekte, çoğu zaman da dejenere edilmektedir. Örneğin Japonların sumo güreşi uzak doğu sporlarının birçoğunda olduğu gibi kültür nosyonu çok yoğun olan bir spor dalı olmasına rağmen başta kitle iletişim araçları olmak üzere sinemada eğlencelik kullanıma uygun bir tüketim nesnesi haline dönüştürülmüştür.

Türk sineması açısından da durum benzerdir. Geleneksel sporların filmlerde aslına uygun gösterilmesi ya da yapılması hep sorun olmuştur. Bu sporların kuralları ve giyim kuşamları gibi önemli detaylar sürekli göz ardı edilmektedir. Güreş bu yanlış ve olumsuz kullanımların yaşandığı sporların başında gelmektedir. Güreş sporunun 1984 yapımlı "Pehlivan" filmine kadar Türk sinemasında kullanımı sorunlu olagelmıştır. Öncesine bakmak gerekirse Türk geleneksel sporlarının başında gelen yağlı güreşin sinemada ilk kez kullanımı 1949 yapımlı "Er Meydanı" filmidir. Bu aynı zamanda film afişine güreşin girdiği ilk filmidir. "Topkapı" 1964 filmiyle de yağlı güreş ilk defa uluslararası olarak tanıtılmıştır. Ancak başrolünde Tarık Akan'ın olduğu Pehlivan filmine kadar geleneksel sporlardan güreşin sinemaya yansımada birtakım problemler bulunmaktadır. Bu filme kadar güreş pek çok yapımda özensiz ve komik bir biçimde yansıtılmıştır. Örneğin, başrolünde yine Tarık Akan ve Hulusi Kentmen'in yer aldığı "Öyle Olsun" filminde güreş minderde gerçekleşiyor ancak güreşçilere yağlama seremonisi uygulanıyor. Önemli uygulamalardan biri olan peşrev bu filmde komedi malzemesi yapılmakta, kispet yerine deri pantolon giyilmektedir. Hatta 1976 yapımlı "Tosun Paşa" gibi birçok filmde bir spor oyununun en temel kurallarında sayılan yenmek ya da yenilmek durumunun kuralları dahi ihlal edilmiştir. Ancak 1984 yılına gelindiğinde, Pehlivan filminde yağlı güreşin sinematografik anlatısında bir iyileşme göze çarpmaktadır. Başrolde oynayan Tarık Akan film için on kilo almış ve profesyonel bir ekiple bir süre güreş eğitimi görmüştür. Yine bu filmde pehlivanın ustasını hırs üzere yenmesi ve akabinde ailesi tarafından uyarılması neticesinde geleneksel sporların ahlaki ve örfi boyutlarına da vurgu yapılmıştır.

Özetle Türk sinemasında geleneksel sporların sunumu konusunda bir vurdumduymazlık ya da cehalet söz konusudur. İcra edilen sporun kurallarına, gelenek ve göreneklerine, kültürel detaylarına ve etik boyutuna yönelik bilgi eksikliği söz konusudur. Sporun merkezde bir tema olarak işlendiği filmler dâhil

oldukça önemli bir kısmında icra edilen spor komedi malzemesi olmakta, sporla birlikte sunulan kültürel detaylar gülme edimine katkı sunmaktadır.

Kaynaklar

- BERGAN, R. (1982). Sports in the Movies. London, New York: Proteus Books.
- BROWN, B. (2011). Sinematografi Kuram ve Uygulama, Çev. Selçuk Taylaner, Hil Yayınları, İstanbul.
- DEMERS, D. (2005). Dictionary of Mass Communication & Media Research. Spokane, Washington: Marquette Books.
- DÜNYA ETNOSPOR FEDERASYONU, Etnosporlar, <https://worldethnosport.org/etnosporlar>
- HOCHSCHERF, T., and C. LAUCHT. (2008). ““Every Nation Needs a Legend”: The Miracle of Bern and the Formation of a German Postwar Foundational Myth.” In All-Stars & Movie Stars: Sports in Film and History, edited by R. Briley, M.K. Schoenecke and D.A. Carmichael, 279–302. Lexington, KY: The University of Press of Kentucky.
- İMAMOĞLU, O., TAŞMEKTEPLİGİL, Y., TÜRKMEN, M. (1997), Türk Kültüründe Spor, Ondokuz Mayıs Üniversitesi Eğitim Fakültesi Dergisi, 10(1), 145-150.
- KARAHÜSEYİNOĞLU, M. F. (2008). Geleneksel Türk Spor Kamuoyunun Profilinin Belirlenmesi, Journal of New World Sciences Academy, Volume: 3, Number: 2, 66-74
- KARAHÜSEYİNOĞLU, M.F. (2007). Küreselleşme ve Geleneksel Türk Sporları, Doktora Tezi, Marmara Üniversitesi, Sağlık Bilimleri Enstitüsü, İstanbul
- KYLASOV, A. (2015). Ethnosport The end of Decline, LIT Verlag, Zurich, Googlebook, https://books.google.kg/books?id=MvS4CgAAQBAJ&dq=Ethnosport+is+an+institutional+frm+of+united+social+and+cultural+space+for+all+traditional+styles+of+physical+activity.source=gbs_navlinks_s
- KYLASOV, A., GAVROV, S. (2011). Ethnocultural diversity of sport, Encyclopedia of Life Support Systems (EOLSS). Sport Science. -UNESCO/EOLSS, Magister-press, http://kylasov.ru/files/1370503619eolss_kylasova,,gavrovs.ethnoculturaldiversityofsport.pdf
- LOTMAN, Y. M. (1999). Sinema Estetiğinin Sorunları. (Çev: Oğuz Özügül), Öteki Ajans, Ankara.
- MEGEP (2011), Türk Sinema Tarihi, T.C. Millî Eğitim Bakanlığı Yayınları, http://megep.meb.gov.tr/mte_program_modul/moduller_pdf/T%C3%BCrk%20Sinemas%C4%B1.pdf
- ÖNDER, S., BAYDEMİR, A. (2005). Türk Sinemasının Gelişimi, Eskişehir Osmangazi Üniversitesi Sosyal Bilimler Dergisi, Cilt: 6 Sayı: 2, ss:113-135

- ÖZÖN, N. (2008). Sinema Sanatına Giriş, Agora Kitaplığı, İstanbul.
- ÖZÖN, N. (1972). Türk Sineması Tarihi, Artist Yayınları, İstanbul.
- ROWE, D. (2004). Sport, Culture and the Media: The Unruly Trinity. 2nd ed. Maidenhead: Open University Press.
- SEVİM, S. (2016). Muhsin Ertuğrul: Türk Sinemasının Kurucusu mu Yoksa Günah Keçisi mi?, İnsan&İnsan Bilim Kültür Sanat ve Düşünce Dergisi , Yıl:3, Sayı: 19, Güz, S:64-83
- STARDELOV, I. (2014). Balkanların Işık Ressamları: Manaki Kardeşler, Çev: Erol Mahmud, Cinematheque of Macedonia, Üsküp.
- TÜRKİYE GELENEKSEL SPOR DALLARI FEDERASYONU, Spor Dalları, <http://www.gsdf.gov.tr/tr/spor-dallari>
- TÜRKMEN, M. (2017). Türklerde Spor ve Oyun Kültürü, Uluslararası Türk Halkları Geleneksel Oyunlar -Sporlar Sempozyumu, Sempozyum Kitabı, ss: 29-40,
- TURKMEN, M., (1993). Turk Kültüründe Atlı Sporlar Üzerine Bir Araştırma, Yayınlanmamış Yüksek Lisans Tezi, GUSBE, Ankara, s.37-41
- YURDİGÜL, Y. (2019). Görüntü ve Anlam, Doğu Kitabevi, İstanbul.

СОВРЕМЕННАЯ СИТУАЦИЯ В РАЗВИТИИ ХАКАССКИХ НАЦИОНАЛЬНЫХ ВИДОВ СПОРТА В РЕСПУБЛИКЕ ХАКАСИЯ

Абрек Васильевич ЧЕЛТЫГМАШЕВ*

Аннотация:

В данной статье рассматривается положение хакасских национальных видов спорта в системе спортивной подготовки населения Республики Хакасия и место, которое они занимают в этой системе. Министерством спорта Республики Хакасия проводятся ежегодно календарные соревнования по хакасским национальным видам спорта. В основном соревнования по хакасским национальным видам спорта проводятся в период проведения традиционных хакасских народных праздников.

Ключевые слова: Хакасы, курес, конные скачки, тобит, стрельба из лука, хапчан тас

У народов, населяющих регион, физ. упражнения и игры зародились в древности, что подтверждается народным творчеством, изобразительным и прикладным искусством. Игры и физ. упражнения отражали производственную деятельность людей (скотоводство, земледелие, охоту и др.), сложившийся быт народа и частые военные конфликты. Кроме того, в народном быту широкое распространение имели развлекательные, подвижные, настольные игры и др. состязания. Народные игры и состязания обычно проводились в дни праздников или по инициативе отдельных людей. Наиболее распространенными являлись борьба, конные скачки и соревнования в стрельбе из лука, поднятие тяжестей. Некоторые из них пережили века (борьба, стрельба из лука, конные скачки). Со времени вхождения Хакасии в состав Российского государства в быту коренных жителей появились новые виды спортивных состязаний и игр, которыми увлекались русские переселенцы (лапта, гири, городки, перетягивание палки и др.).

Курес, хакасская национальная поясная борьба. Во время общественных праздников, религиозных молений и на свадьбах обязательно проходили соревнования по борьбе. Необходимым условием хакасской борьбы являлось наличие на поясе борца матерчатого кушака. Спортивный костюм состоял из хакасской рубахи, шаровар и мягкой обуви без каблуков. Согласно правилам, борцы во время схватки держатся за кушаки. Разрешался захват пояса сзади и спереди. Руки отпускать нельзя.

* Челтыгмашев Абрек Васильевич, Хакасия.

Сначала борцы становились в стойку, взявшись с двух боков за кушаки. Ноги должны быть расставлены на ширину плеч. Чтобы добиться победы, необходимо было бросить противника на землю силою рук или приемами ног. Правила разрешают ряд приемов (сўме). При помощи рук: «пас азыра» – бросок противника через голову; «нанга силіп» – бросок через бедро; «пилін пыға пазып» – сваливание противника через сгиб поясницы (при большой силе рук); «айлахтандыра тастап» – раскручивание противника в воздухе (при большой силе рук). При помощи ног: «азах саап» – подсечка; «ырғах пазып» – зацеп ног снаружи; «ырғах суғып» – обхват ног изнутри; «тіске кōдіріп» – поднять противника на колено (при очень большой силе борца). По хакасским правилам противник считался побежденным, если он прикоснулся к земле любой частью своего тела или упал на четвереньки. Если после броска противник приземлился на ноги, то борьба продолжается. Если оба борца упадут – ничья. Общая победа присуждалась после трех схваток. В хакасской борьбе нет большого разнообразия приемов. Главное достоинство борца заключалось в физической силе и выносливости. «Курес» – наиболее организованная из национальных видов спорта в досоветское время. Первые официальные соревнования по борьбе «Курес» были проведены в 1940 на Спартакиаде, посвященной 10-летию образования ХАО, они проводились по народным традициям. Единые правила борьбы «Курес» были разработаны доцентом АГПИ Л.Н. Сагалаковым. В 1969 было предложено деление на четыре весовые категории (до 60, 66, 74 и св. 74 кг.), борьба велась на кушаках (хурах) в фиксированном обоюдном захвате, при котором правая рука борца находится под левой рукой соперника. При проведении приемов разрешено воздействие ногами на ноги и туловище соперника, но запрещается отпускать кушак. Для победы необходимо бросить или свалить соперника на спину и удержать в этом положении не менее 2 секунд. В 1975 борьба «Курес» была включена в программу чемпионатов Сибири и Дальнего Востока по национальным видам спорта. В конце 20 в. наибольших успехов на них добились Ю.Чертыков (7 побед), А.Чепчигашев (4 победы), Н.Чебодаев (3 победы), А.Мамышева (3 победы), В.Идимешев, А.Тоданов, А.Носков, А.Барашков, В.Асочаков, М.Кичеев, С.Топоев, еще 19 спортсменов стали призерами этих соревнований. Звание МС РСФСР и России по борьбе «Курес» присвоено 14 борцам Хакасии.

Конные скачки. Спортивные состязания на лошадях в Хакасии проводились с древних времён на расстояние от 5 до 25 верст. Седоками на скакунах (как и у всех тюрков Саяно-Алтая и Средней Азии) являлись подростки от 8 до 13 лет, которые скакали без седла. Кони выступали без нарядов, с завязанными хвостами с одними уздечками. Седоки одевались в рубашки, вместо обуви – вязаные носки, головы повязывали платками разных цветов. В руках седок держал нагайку. Во время скачек на большое расстояние (20 – 30 км) специальным погонщикам разрешалось

«подтягивать» отстающих и сильно уставших лошадей ударами плети по крупу. На финише, если скакуны бегут близко друг от друга, судьи определяли порядок первенства следующим образом: вторая лошадь отстала от первой на длину повода; голова второго скакуна идет у основания хвоста первого; голова второй лошади идет около крупа первой; лошади идут почти вместе, но вторая отстала на голову; лошади пришли почти враз, но первая опередила вторую на длину удил. Если же скакуны пришли морда к морде, то значит ничья. В таком случае скачки устраивались заново. Если скакун приходил первым, то его хозяин получал выигрыш. Седок, который пришел первым, получал у хозяина 10% заклада (10 руб. от 100 руб. или 10 овец от 100 овец и т.д.). Победитель угощал судей и своих свидетелей. С приходом советской власти и до настоящего времени в развитии коневодческой отрасли Хакасии происходили большие перепады. До 30-х гг. 20 в. байские и крестьянские хозяйства имели 32 тысячи голов лошадей. После коллективизации стало резко увеличиваться поголовье лошадей для содержания конницы Красной Армии. В ХАО были созданы конные заводы. В селах Буденовка, Бондарево Бейского р-на, Первомайское Богградского р-на разводились лошади верховых пород (буденовская, донская). В 40-е гг. 20 в. поголовье лошадей в области достигало 45 тыс. голов. Каждый год лошадей отправляли в конницу Советской Армии. В 1950-е гг. поголовье резко сократилось. В связи с индустриальным развитием сельского хозяйства разведение лошадей в таких количествах потеряло былую значимость. Конные племенные заводы трансформировались в племенные фермы. До 1992 в Хакасии было 11 племенных ферм по разведению лошадей. В перестроечное и постперестроечное время в структуре коневодства РХ появляются акционерные общества, фермерские хозяйства, частные коневодческие фермы, что не спасло ситуацию и произошел развал племенных ферм, а поголовье лошадей значительно сократилось. Испытание племенных лошадей, выявление резвостных способностей и культурно-массовый отдых населения в 90-х гг. 20 в. и начале 21 в. проводятся на Хакасском ипподроме. Здесь испытываются лошади рысистых и верховых пород, принадлежащих колхозам и совхозам ХАО, Красноярского края. Большой вклад в развитие ипподрома внесли его руководители А.И. Кравец, Г.А. Тарасов, специалисты Т.Е. Тодрышев, И. Колесников. Лучшими тренерами – наездниками были В.Ф. Левин, Н. Метелев, которые были приглашены на более крупные ипподромы страны. Лучшие наездники Хакасского ипподрома - ученики В.Ф. Левина: Е.Ф. Сафенрайдер, П.Т. Стриго, А.Б. Мальчевский, братья Владимир и Сергей Мартьяновы, Г.П. Кайманов (см.). Успешно работали наездники профессионалы: Н.Г. Черкашин, Н. Романов, В. Гайдуков, А.И. Храмов, Н.Г. Грибков. На базе ипподрома работает ДЮСШ по конному спорту (с 1969 отделение, с 2002 – ДЮСШ). Спортсмены ДЮСШ

регулярно участвуют в региональных и Российских соревнованиях. Ежегодно в Абакане проводится спартакиада конных клубов, конно-спортивных ДЮСШ городов Сибири, республиканские соревнования памяти А.Б. Мальчевского, одного из первых организаторов конного спорта в Хакасии. Конный спорт регулярно включается в программу Спортивных игр народов Хакасии. 7 воспитанникам конного спорта Хакасии присвоено почетное спортивное звание МС СССР и России в их числе: С.Дубовик, Н.Чупин, Т.Чупина. Регулярно конным спортом в ДЮСШ занимается 100 человек (2010).

Стрельба из лука, вид стрелкового спорта. Лук как боевое оружие прекратило свое существование в 17 в. Возрождение луков приходится на конец XIX века, но уже в виде спорт. оружия. Соревнования в поражении круглых мишеней диаметром 80 – 122 см на дистанции 30, 50, 70, 90 м – у мужчин и 30, 50, 60, 70 м – у женщин. Кол-во стрел – 36. В Хакасии как вид спорта культивируется с 1980 по инициативе В.Я. Витвицкого и К.Н. Тюкавкина. Первая секция по стрельбе из лука была организована на базе Усть-Абаканской птицефабрики в п. Рассвет. С. из л. культивируется в с. Есино и Усть Есь Аскизского р-на. Работают отделения по с. из л. в ДЮСШ Минспорта РХ и ДЮСШ Аскизского р-на. Значительный вклад в развитие стрельбы из лука внесли администрация Аскизского р-на и тренер Ю.И. Аёшин.

Тобит – хак. Форма игры в шашки, зародились примерно в XVII веке. Раньше играли прямо на земле, куда наносилась игровая сетка. Доска состоит из 38 кругов, которые обозначены на пересечении и концах четырех горизонтальных и 5 вертикальных линий. Круги обозначены цифрами от 1 до 38 (для записи ходов). Фигурами для игры служили кости домашних животных. Этнографами найдены несколько вариантов игры в тобит. В посл. время получила распространение игра с 5 продольными и 4 поперечными линиями – чолами, концы к-рых выступают за линии крайних чолов. Фигуры для игры – хулы – по 12 черных и белых расставляются на концах продольных чолов и перекрестках крайних поперечных. Хул может ходить вперед, вправо, влево на расстояние до соседнего перекрестка или конца чола. Цель игры заключается в том, чтобы снять все чола соперника. Для снятия необходимо перескочить через хул другого цвета, если перекресток за ним свободен. Дошедший до противоположного конца чола становится тобитом и получает право на хождение назад. Снятие и хулом и тобитом производится в 4 стороны. Первый чемпион Хакасии по тобиту проведен в 1993.

Хапчан тас, состязание по поднятию камня. С древнейших времен человек изобретал различные игры и состязания. Одни из них развивали силу и ловкость, другие вырабатывали умение быстро думать и принимать верные решения. В играх и состязаниях участвовали дети и взрослые,

играли в бедных домах и богатых дворцах. Особой популярностью у хакасов пользовались состязания по поднятию тяжестей (родового камня весом 80 – 100 кг, коня, человека и т.д.). В последствии состязания проводились в рамках национального праздника «Тун Пайрам». На праздниках проводились состязания настольные игры на костяшках, большое количество подвижных игр, перетягивание палки и другие состязания.

Источники:

1. <http://stm19.ru/documents/decrees> Приказ Министерства спорта Республики Хакасии о порядке проведения спортивных мероприятий по национальным видам спорта №160-97 от 16.04.2015
2. Хакасские народные игры и состязания / сост. А.Г. Кильчичаков, Н.У. Сагалаков: —Абакан: Хакаское книжное издательство, 2007
3. Курес (Хакасская национальная борьба) / Л. Н. Сагалаков. Абакан: Хакаское отделение Красноярского книжного издательства, 1969.
4. Бутанаев В.Я., Верник А.А. Детские игры и спортивные состязания народов Хакасии. Абакан, 1995
5. <http://docs.cntd.ru/document/459600298> ЗАКОН РЕСПУБЛИКИ ХАКАСИЯ от 08 ноября 2010 года N 102-ЗРХ «О физической культуре и спорте в Республике Хакасия»

GELENEKSEL YAĞLI GÜREŞ GIYSISI KİSPET'İN GİYİM KUŞAM ALANINDA KULLANIMI ÜZERİNE BİR ÇALIŞMA

Heves KAYIN* - H. Nurgul BEĞİÇ**

Özet

İnsanlık tarihinin en eski sporlarından biri olan güreş, ilk çağlardan itibaren savunma, spor, oyun ve eğlence amacıyla yapılarak günümüze kadar gelmiştir. Geleneksel güreşlerimizden Aba, Şalvar (Don) ve Karakucak güreşlerinin yanında Yağlı Güreş de kendine has kurallarıyla güreş kültüründe yerini almıştır.

Geleneksel sporumuz yağlı güreşi diğerlerinden ayıran önemli farklılıklardan birisi, pehlivanlar tarafından müsabakalarda giyilen ve "Kispet" adı verilen özel kıyafettir. Yağlı güreşlerin öne çıkan bir ögesi olarak Kispet, malzeme seçimi ve yapım aşamalarında özel ustalık gerektiren, geleneksel öğreti yöntemleriyle usta çırak ilişkisi içinde kuşaktan kuşağa aktarılarak günümüze kadar yaşatılan maddi kültür öğelerimizdendir.

Kispet dikimi günümüzde unutulmaya yüz tutmuş zanaatlar içerisinde yer almaktadır. Türk güreş tarihinde geleneksel hale gelen kispet, geleneğe bağlı kalınarak dikiminde kullanılan malzemeler, desenler, motifler ve işleme teknikleri ile moda ve tekstil tasarımında farklı kıyafetlerde uygulanarak gelecek kuşaklara aktarılmalıdır. Bu bağlamda Kispet ve Kispet yapımının tarihsel süreçteki gelişmeleri, Türk Kültürü içinde kendine has ritüelleriyle Kispet yapımı incelenerek kıyafet tasarımları bu doğrultuda hazırlanmıştır.

Bu çalışmada, Kispetin Türk kültüründe sürdürülebilirliği bağlamında kendine has malzeme, süsleme ve dikiş teknikleriyle giyim kuşam alanında yeni tasarımlar hazırlanarak bilinirliğin artırılması hedeflenmiştir.

Anahtar Kelimeler: Yağlı güreş, Kispet, giyim -kuşam, kültür, gelenek

A STUDY ON THE USAGE OF TRADITIONAL OIL WRESTLING CLOTHES IN KISPET'S CLOTHING

Summary

Wrestling, which is one of the oldest sports in the history of humanity, has been made since the first ages with the purpose of defense, sports, games and entertainment. Aba, Şalvar (Don) and Karakucak wrestling are among our traditional wrestling and Oil Wrestling has taken its place in the wrestling culture with its own rules.

One of the important differences that distinguishes our traditional sport from oil wrestling is the special clothing called is Kispet ilen which is worn by wrestlers in competitions. As a prominent element of oil wrestling, Kispet is one of our material culture elements that have been transferred from generation to generation in the relationship between master and apprentice through traditional teaching methods that require special mastery in material selection and construction stages.

Kispet planting is among the crafts that are almost forgotten today. Kispet, which has become traditional in the history of Turkish wrestling, should be applied to different generations in fashion and textile design with the materials, patterns, motifs and embroidery techniques used in sewing in accordance with tradition and transferred to future generations. In this context, historical development of Kispet and Kispet production, Kispet production with their own rituals in Turkish Culture were examined and dress designs were prepared in this direction.

* Bilim Uzmanı, Edirne Halk Eğitim Merkezi, rengizim@hotmail.com

** Doç Dr., İzmir Demokrasi Üniversitesi, begicnurgul@gmail.com

In this study, it is aimed to increase awareness by preparing new designs in clothing field with unique materials, decoration and sewing techniques in terms of sustainability of Kispet in Turkish culture.

Keywords: Oil wrestling, Kispet, clothing-culture, culture, tradition

Giriş

Türkler yaşadıkları coğrafyanın şartlarına uygun yaşam biçimlerini seçmişler ve kültürel birikimleri de bu seçime bağlı olarak şekillenmiştir. Bu bağlamda Orta Asya döneminde hâkim olan konar-göçer yaşam biçimi onların hareketli yaşam sürdürmelerini gerektirmiştir.

Türkler, eğlencelerinde, şenliklerinde, doğum, düğün gibi özel günlerde hem eğlenmek hem de güreşerek spor yapma geleneğini günümüze kadar sürdürerek kültürel zenginliklerine dâhil etmişlerdir. “Türklerde her gelenek bir sportif aktiviteye dayanak olmuştur. Bu aktivitelerden biri olan güreş, en büyük anlamını savaşçı ruhun egemen olduğu, özellikle göçebe toplumlarda dinsel amaçlarla; ayin, ibadet ve eğlence olarak düzenlenen oyunlarda bulur” (Öngel, 2001: 320). Geleneksel ata sporumuz olan güreş tarihsel süreçte yapılan etkinliklerle günümüze taşınan değerlerden birisi olmuştur.

Güreş iki rakibin hiçbir araç kullanmadan ortaya koydukları kas ve kafa gücüne dayanan yiğitçe kapışmanın adıdır. Kendine ait gelişme sürecinde ortaya çıkan kurallarıyla formlaşmış; zaman ve mekân unsurlarının devreye girmesiyle seyirlik mahiyete girmiş ve önemli bir spor dalı haline gelmiştir (Begiç, Kayın, 2018: 4). Geleneksel güreşlerimizden Aba, Şalvar (Don) ve Karakucak güreşleri yanında “yağlı güreş” de kendine has kurallarıyla Türk Kültürü’ndeki yerini almıştır. Geleneksel sporumuz yağlı güreşi diğer güreşlerden ayıran önemli farklılıklardan birisi, pehlivanlar tarafından müsabakalarda giyilen ve “Kispet” adı verilen özel kıyafettir. Yağlı güreşlerin öne çıkan bir ögesi olarak Kispet, malzeme seçimi ve yapım aşamalarında özel ustalık gerektirmektedir.

Türk Kültüründe Güreşin Tarihi Ve Geleneği

Güreş yüzyıllar içerisinde geleneksel hale gelerek uygulandığı yöreye, giyilen kıyafete, uygulanma şekline göre farklı isimler almış önemli spor dallarımızdan biridir. Birbirlerini yıkmak üzere baş başa kalan iki insanın kuvvet, zekâ ve dirayet farkıyla birbirleri ile güreşmeleri tarihin ilk başladığı dönemlerden bu yana var olmuş ve günümüze kadar yapılmıştır.

Yapılan sporlar içerisinde güreş halk tarafından benimsenmiş ve geleneksel hale gelmiştir. Güreşin Türk kavramı ile bütünleşmesi uzun bir tarihi geçmişe dayanmakta ve Türklerin Anavatanı olarak bilinen Orta Asya’ ya kadar uzanmaktadır. (Toksöz vd. 2011: 19).

İnsanlık tarihinin en eski sporlarından biri olan güreş, Türk kavramı ile bütünleşerek, saraylarda, kışlalarda, panayırda, düğün kutlamalarında, zafer şölenlerinde yarışma, spor, gösteri, eğlence ve sosyalleşme aracı olarak

benimsenmiş ve tarihsel süreçte kesintisiz bir şekilde uygulanarak günümüze kadar gelmiştir.

Kispet

Yağlı güreşlerin en önemli simgesi Kispet'tir. Kispet, güreş esnasında pehlivanların giydikleri, belden diz altına kadar uzanan, dar paçalı deriden dikilen pantolondur. Kispet, kisvet, kışpet halk arasında pek çok şekilde kullanılmaktadır. "Kisvet" sözcüğü Türk diline, Arapça ve Farsça'ya ilgi duyan Selçuklular zamanında geçmiştir.

"Kisvet" sözcüğü Türk diline, Arapça ve Farsça'ya ilgi duyan Selçuklular zamanında geçmiştir. 1653'te gezdiği Edirne Güreşçiler Tekkesi'ni Evliya Çelebi;" Kırkar, ellişer okka gelen camus derilerinden yağlı kisbetleri ve nice elvan alat-ı pehlivani meydan-ı muhabbetleri üzre maslubdur." diyerek anlatmaktadır. (Evliya Çelebi, 1970: 329-330).

Yağlı güreş yapılırken pehlivanın güreş üzerinde bulunan tek giysi kispettir. Kispet gelenekselleşen giyinme ritüeli ile kültürel bir objedir. Giyilmesi sırasında uyulması gereken bazı kurallar vardır.



Şekil 1: Kispetin önden Görünüşü Şekil 2: Kispetin arkadan Görünüşü (Kaynak: Adem Kayın Kispet Atölyesi- Heves Kayın- 05.05.2019)

Kispetin Bölümleri

Kispet ortalama 40-45 parçadan meydana gelmektedir. Birleştirme işlemi yaklaşık 60 metre iplik kullanılarak ve el dikişi ile yapılmaktadır. Paça ve hazne bölümünde 1,2 mm. kasnak bölümünde 1,3 mm. kalınlığında vidala deri kullanılmaktadır.

Kasnak (Paşkavz) Bölümü: Kasnak bölümü kispetin bel ve kalça kısmına gelen yeridir. 3 büyük parça 2 tane de destek parçadan oluşmaktadır. Güreş esnasında pehlivanlar tarafından yapılan oyunlar kasnak bölümünden yapılmaktadır bu yüzden kasnak bölümü kispetin en önemli bölümüdür.

Kispetin en sert olması gereken bölümüdür. Güreş esnasında el ile kavramanın zor olması için kasnak bölümü 5-6 kat deri üst üste gelecek şekilde dikimi yapılmaktadır. Bu bölümde makinede yapılan işlemler ile üzerinde süsleme dikişleri bulunmaktadır.

Kasnağın ön kısmı göbeğin alt kısmına gelecek şekilde kavis verilmektedir. Eğer yüksek yapılırsa güreş esnasında pehlivana mide bulantısı yapmaktadır. Kasnağın ön kısmına açılıp kapanmasını sağlamak amacıyla bir ip geçirilmektedir.

Arka Bölümü: Kispetin arka kısmına gelen bölümüdür. Arka kısım rahat ve geniş yapılmaktadır. Bu bölüme pehlivanlar kendi isimlerini yazdırmaktadır. Sponsorlar ve bağlı oldukları belediyelerin isimleri de bu bölüme yazılmaktadır.

Hazne Bölümü: Kispetin apış arasına gelen kısımdır. 3 parçadan oluşur. Hazne yapmak için en uygun deri hayvanın bacaklarının iç kısmına denk gelen yumuşak kısımlardır. (Gökkaya, 2014: 50).

Bacak Bölümü: Kispetin en büyük iki parçası bacak kısımlarıdır. Bu bölüme 1,2mm kalınlığında yumuşak işlenmiş deri tercih edilmektedir.

Bacak bölümü için kullanılacak deride bıçak kaçıklarının olmamasına dikkat edilmektedir. Eğer küçük kaçıklar varsa kispetin işleme bölümüne denk getirilmektedir.

Bu bölüme 1,2 mm. kalınlığında yumuşak işlenmiş deri tercih edilmektedir. Bacak bölümü oyluk, paça ve şiraze olmak üzere 3 bölüme ayrılmaktadır.

Oyluk: Kasnak bölümü ile paça bölümü arasında kalan kısımdır. Bu bölüm vücudu sıkmayacak şekilde yapılmaktadır.

Kispet ustaları bu bölümde ön kısımlara gelecek yerlere dikişlerle süsleme yapmaktadırlar. Bu nakışlar yağlı güreş oyunlarında rakip güreşçinin dirsek hizasına kadar yapılmaktadır. Amacı rakip pehlivanın düz deriye ulaşarak kispeti tutmasını zorlaştırmaktır. (Adem Kayın, k.k.1).

Paça: Kispetin diz ile şiraze arasındaki bölümüdür. Paça bağlanırken bacak ile kispet arasına paçabend adı verilen keçe parça konulmaktadır.

Paça, paça bendin üzerine çekilir, diz kapağının altına sarılır ve üstten yaklaşık 3 mt. paça ipi ile üç kat olarak sıkıca sarılarak bağlanmaktadır. Paça bölümü kasnak gibi en çok oyun yapılan bölümdür.

Şiraze: Kispetin en alt bölümüdür. Kispet ustaları şiraze bölümünü süslü durması için uç kısımlarını üçgen biçiminde kesik kesik yapmaktadır. (Dervişoğlu, 2014: 249).

Giyim Kuşam Alanında Kispet Tasarımları

Giyim-Kuşam, Moda

İnsanlar ilk çağlardan itibaren vücutlarını doğa koşullarına karşı korumak amacı ile örtünmüşlerdir. Avladıkları hayvanların postlarından yararlanarak kendilerine giysi yapmışlardır.

İlk çağlarda kabile toplumunda yaşayan insanların kıyafetleri basit şekilde dikilmiş ve sınırlı sayıdadır. Toplumların gelişmesi ile birlikte kabilelerin millete

ve uluslara dönüşmesi ile kıyafetler de gelişmeye, renklenmeye ve şekillenmeye başlamıştır. Fark edilmek, farklı olduğunu göstermek ve kendini anlatmak gibi faktörler giyim kuşam üzerinde değişimler olmasında önemli rol oynamıştır. (Gürsoy, 2015: 10)

Zaman içerisinde toplu olarak yaşamaya başlamaları ile utanma duygusunun gelişmesi sonucu örtünmeye gerek duymuşlardır. Dış etkenlerden korunma, inançlar, süslenme ve sosyal statüler giyim eşyaları üzerinde farklılıklar göstermiştir. Eski Türklerde giyim eşyası olarak koyun, kuzu, sığır, tilki ve biraz ayı derisi ile koyun, keçi, deve yünü kullanılırdı. Bozkırın tipik elbisesi ceket-pantolon idi. (Arıç, 2006: 143).

Yağlı Güreş, güreş sporunun günümüze kadar gelmiş köklü bir türüdür. Yağlı güreşte kispet adı verilen deri pantolon giyilmektedir. Kispetin yapımında mineral-krom sepilme yöntemi ile işlenmiş dana derisi kullanılmaktadır. Kispet kişiye özel beden ölçülerinde kalıplar hazırlanarak çok az sayıda usta tarafından dikilmektedir (Kayın, 2019: 92)

Kispet Temalı Kıyafet Tasarımları

Kispet temel olarak 4 ana bölümden oluşmaktadır. Yapılan çalışmada kispetin bölümlerinden esinlenilerek kıyafetler tasarlanmıştır. Kispetin geleneksel yapısını koruyarak farklı renk geçişleri, desen ve işlemleri ile kispetin dikiş tekniklerine bağlı kalınarak kompozisyonlar oluşturulmuştur.



Şekil 3: İncili Kasnak



Şekil 4: İncili Kasnak Detay

Kaynak: Heves Kayın

TASARIM 1

Tasarım: Heves KAYIN

Tasarım İsmi: İncili Kasnak

Tarih: 2019

Tasarımın Ebatları: 40 beden kadın ceketi

Kullanılan Teknik ve Malzeme: Tasarımda açık applike tekniği, dikiş ile süsleme, kordon tutturma, boncuk işleme teknikleri uygulanmıştır. Malzeme olarak deri, iplik, kordon, inci boncuk, kristal metal döküm, kaşe kumaş kullanılmıştır.

Tasarım: Ceketin sol bölümünde bel kısmına kispetin kasnak bölümünden esinlenilerek deri applike parça dikilmiştir. Deri applike parçanın üzerine kispet işlemleri yapılmıştır. Kordon tutturma, inci boncuk ve kristal boncuklar ile işlemler arasında süsleyici detaylar eklenmiştir. Kruvaze gelen ön beden kenar kısımlarında deri biyeler eklenmiştir. Kispetin en sağlam olması gereken bölümü olarak kabul edilen kasnak bölümünün tasarımda bel bölgesinde kullanılmasında amaç; kadın duruşuna sağlam bir görünüm kazandırmaktır.

Tasarımda inci boncuk işlemler ön planda verilmiştir. İncinin kadında güç, huzur ve çalışma azmi ile şefkat, anlayış ve fedakârlık duygularını harekete geçirdiğine inanılmaktadır.



Şekil 5: Defne



Şekil 6: Defne Detay

Kaynak: Heves Kayın

TASARIM 2

Tasarım: Heves KAYIN

Tasarım İsmi: Defne

Tarih: 2019

Tasarımın Ebatları: 40 beden kadın kaban

Kullanılan Teknik ve Malzeme: Tasarımda açık applike tekniği, dikiş ile süsleme ve dikiş teknikleri uygulanmıştır. Malzeme olarak deri, kaşe kumaş ve iplik kullanılmıştır.

Tasarım: Tasarımda kabanın sağ ön bedenine kispetin kasnak bölümünden esinlenilerek deri işleme parça applike tekniği ile dikilmiştir. Deri parça üzerine kispet üzerinde bulunan işlemler uygulanmıştır. Yaka bölümüne hâkim yaka formunda deri işleme parça kullanılmıştır. Sağ ön bedende bulunan kispet motifini dengelemek ve tasarımı hareketlendirmek için deri düğmelerle süsleme detayları eklenmiştir.

Erkeklere özgü bir spor dalı olan güreş ve dolayısı ile erkeklere özgü bir giyim parçası olan kispetin kadın giyiminde kullanılmasına örnek teşkil eden kıyafette, kispetin aksine kasnak bölümü özellikle üst bedende çalışılmıştır. Daha efeminen bir görünüm kazandırmak amacı ile kasnak parçası işlemler ile birlikte süsleme detayı olarak kullanılmıştır.

Defne ağacı çok eski çağlardan bu güne kadar zafer, başarı ve şeref simgesi olarak kullanılmıştır. Kispetin en önemli bölümü kasnak bölümüdür. Pehlivanların elde ettikleri başarı ve zaferleri kasnak bölümünde uyguladıkları oyunlar sonucunda elde edilmektedir. Tasarımda kasnak bölümü ile başarı ve zafere gönderme yapılmıştır.



Şekil 7: Çayırın Efsanesi



Şekil 8: Çayırın Efsanesi Detay

Kaynak: Heves Kayın

TASARIM-3

Tasarım: Heves KAYIN

Tasarım İsmi: Çayırın Efsanesi

Tarih: 2019

Tasarımın Ebatları: 48 beden erkek yelek ve pantolon

Kullanılan Teknik ve Malzeme: Açık applike tekniği, dikiş tekniği, dikiş ile süsleme teknikleri uygulanmıştır. Malzeme olarak deri, süsleme iplikleri kullanılmıştır.

Tasarım: Tasarımda kispetin bölümlerini simgeleyen detaylar ve deri işlemler applike tekniği ile dikilmiştir. Yeleğin yaka kısmında, omuzlarda ve ön beden kenar kısımlarında geleneksel kispet işlemleri kullanılmıştır. Pantolonun sağ ve sol ön bölümüne kispetin hazne bölümünden esinlenilerek geleneksel işlemlerle cep dikilmiştir.

Tasarımda; geleneksel yağlı güreş ağa yelek-şalvar kıyafeti günümüz modasına uyarlanmaya çalışılmıştır. Şalvar daraltılarak formunda değişiklik yapılmış ve işleme detayları ile tasarıma hareket kazandırılmıştır.



Şekil 9: Mercan



Şekil 10: Mercan Detay
Kaynak: Heves Kayın

TASARIM-4

Tasarım: Heves Kayın

Tasarım İsmi: Mercan

Tarih: 2019

Tasarımın Ebatları: 40 beden bayan yelek

Kullanılan Teknik ve Malzeme: Tasarımda açık aplike tekniği, dikiş tekniği, dikiş ile süsleme, kordon tutturma, boncuk işleme teknikleri uygulanmıştır. Malzeme olarak deri, iplik, kordon, inci boncuk, kaşe kumaş kullanılmıştır.

Tasarım: Tasarımda yeleğin ön bedeninde kispetin hazne bölümünden esinlenilerek işlemeli deri parçalar kullanılmıştır. İşleme deri parçaları kordon tutturma, inci boncuk ve kristal kullanılarak günümüz moda tasarımına uyarlanmıştır. Ön beden kenar kısımlarına deri şeritler kesilerek üzerine kispet desenlerine uygun işlemler yapılarak yeleğin uç kısımlarına biye olarak dikilmiştir.

Geleneksel işleme detayları, modern formlu bir yelek üzerine yerleştirilmiştir. Mercan kırmızısı deri ve inci boncuklar ile tasarıma vurgu kazandırmak amaçlanmıştır.



Şekil 11: Ustanın Yeleği



Şekil 11: Ustanın Yeleği

Kaynak: Heves Kayın

TASARIM -5

Tasarım: Heves Kayın

Tasarım İsmi: Ustanın Yeleği

Tarih: 2019

Tasarımın Ebatları: 50 beden erkek yelek

Kullanılan Teknik ve Malzeme: Açık aplike tekniği, dikiş tekniği, dikiş ile süsleme, metal zımba ile süsleme teknikleri uygulanmıştır. Malzeme olarak deri, süsleme iplikleri, kaşe kumaş, metal zımbalar kullanılmıştır.

Tasarım: Giysi tasarımında kispetin kasnak bölümünden esinlenilerek sol ön cep bölümüne deri işleme parça aplike tekniği ile dikilmiştir. Yeleğin ön kenar kısımlarına deri biyeler kispet işlemleri yapılarak dikilmiştir.

Erkek yeleği olarak tasarlanan giyside; kispetin kasnak bölümünden esinlenilerek hazırlanan parça kispet ustası Adem Kayın tarafından desenlenerek işlenmiştir. Ön bedene aplike edilen deri parçanın üzerine işlenen lale motifi ile metal zımba süslemeler ustanın kendi tasarımıdır.

Sonuç ve Öneriler

İnsanlık tarihinin en eski sporlarından biri olan güreş Türk kavramı ile bütünleşerek, saraylarda, kışlalarda, düğünlerde, panayırda yerleşik yaşayanlardan göçebelere insanlar tarafından yarışma, spor, gösteri, eğlence ve sosyalleşme aracı olarak benimsenmiş ve uygulanarak günümüze kadar ulaşmıştır.

Türk güreş tarihinde yağlı güreş, kendine has ritüelleri olan ve gelenekselleşen spor dallarımızdan biridir. Yağlı güreşte giyilen kispet, geçmişten günümüze geleneksel yapısını koruyarak pehlivanların ve er meydanının sembollerinden biri olmuştur. Kendine has malzeme, süsleme ve el dikişleriyle usta-çırak geleneği ile aktarılan bir zanaat olarak günümüze kadar ulaşmıştır. Günümüzde az sayıda usta talebe bağlı olarak kispet dikmekte ve kispet ustalığı gelecek kuşaklara aktararak yaşatılmaya çalışılmaktadır.

Diğer taraftan kispetin kendine has malzeme, süsleme ve dikiş teknikleriyle moda alanında günümüz anlayışıyla yeni giysi ve aksesuarlar tasarlanması, onun farklı bir alanda değerlendirilerek kültürel tanıtımına katkı sağlayacaktır.

Kültürel zenginliklerimizden yağlı güreş geleneği ve onun sembol giysisi olan kispet, bundan sonra da ustaların özverileriyle kuşaktan kuşağa aktararak yaşatılmalı ve sürdürülmelidir. Geleneksel desen ve motifler kispet ustaları tarafından kullanılmalı ve bu şekilde kispet kültürü gelecek kuşaklara aktarımı sağlanmalıdır.

Diğer taraftan kispetin malzeme, süsleme ve dikiş teknikleri moda tasarımı gibi farklı alanlarda kullanılarak giysi ve aksesuar üretilmesi kültürel zenginliklerin tanıtılması ve bilinirliğinin artırılması bağlamında önemli arayışlar olarak geliştirilerek sürdürülmelidir.

Kaynaklar

- ARIĞ, Ayten (2006), "*Türklerde Kıyafetin Kısa Tarihi*", Atatürk Araştırma Merkezi Dergisi, 22(64-65-66), 141-161, Atatürk Kültür, Dil ve Tarih Yüksek Kurumu, Ankara.
- BEGİÇ H. Nurgül, KAYIN Heves, "*Türk Kültüründe Yağlı Güreş ve Kispet Yapımı Üzerine Bir Çalışma*", III. Uluslararası Türk Halklarının Geleneksel Spor Oyunları Sempozyumu: 22-23 Kasım 2018-Bişkek.
- DERVİŞOĞLU Mehmet, (2014). "*Halk Bilimi Açısından Kırkpınar Güreşleri*, Edirne Valiliği Kültür Yayınları, İstanbul.
- EVLİYA ÇELEBİ, (1970). *Evliya Çelebi Seyahatnamesi*, Cilt. 5. Zuhuri Danışman Yayınevi, İstanbul.
- GÖKKAYA Ömer Kâmil, (2014). "*Kispet*", Biga Kaymakamlığı, Çanakale.
- GÜRSOY A. Tahir, (2015). *Giyim Kültürü ve Moda*, Seçil Ofset, İstanbul.

KAYIN Heves, (2019). *Geleneksel Kispet Ustalıđı ve Kispetin Moda ve Tekstil Tasarımında Uygulanması*, (Yayınlanmış Yüksek Lisans Tezi) Çankırı Karatekin Üniversitesi Güzel Sanatlar Enstitüsü, Çankırı. E.T. 26.09.2019

ÖNGEL H. Basri, (2001). *Türk Kültür Tarihinde Spor*, Kültür Bakanlığı Yayınları, Ankara.

TOKSÖZ İlhan, ÇEVİK Dođanay, BURAK Ersin, ODABAŞI D. Akçay, DURDU D. Akçay, SAĞLAM Atilla, COŞKUN M. Yahya, (2011), *Pehlivan*, Kültür ve Turizm Bakanlığı Yayınları, Ankara.

Kaynak Kişiler

Adem KAYIN – T.C. Kültür ve Turizm Bakanlığı, Deri İşleri ve Kispet Ustası

GÜNÜMÜZDE GELENEKSEL TÜRK OKÇULUĞU

Yalçın TÜKEL* - Davut ATILGAN -**

Abdullah Sencer TEMEL***

Özet

Bu çalışmada, önemli geleneksel sporlardan biri olan Geleneksel Türk Okçuluğunu tanıtmak için tarihsel süreci ve günümüzdeki durumunu incelemek amaçlanmıştır.

İnsanlık tarihinin en eski çağlarından başlayarak günümüze kadar ulaşan okçuluğun uzun bir geçmişe sahip olduğunu biliyoruz. Türk kültürümüzün önemli bir ögesi olan "ok ve yay" insanlığın ilk dönemlerinde önemli bir av ve savaş aracı olarak kullanılmıştır. Türkler için hem millî hem de manevi değerler açısından büyük bir öneme sahip olan okçuluk, Türklerin göçebe ve savaşçı bir millet olması ile savaş meydanlarında o dönemin en üstün teknolojik silahı olarak kullanılmıştır. Ayrıca eski Türklerde ok ve yay hükümdarın hâkimiyet simgesi olmuştur. Osmanlılarda padişahlar okçuluğa büyük önem vermişlerdir. Verdikleri fermanlar ile Ok Meydanları kurulmuş, ilim ve vakıf kültürüyle birlikte okçuluğun spor olarak öğretilip uygulandığı "Atıcılar tekkesi" ile spor faaliyeti olarak yüzyıllar boyunca hizmet vermesine öncülük etmişlerdir. Türklerin kullandıkları yaylar tarihsel süreçte hep gelişim göstermiştir. Geleneksel yaylar isimlerini her bölge ve milletin yaşam tarzlarına ve coğrafi koşullarına uygun olarak uzun bir tarihsel süreçte şekillenmiştir.

Kültürel ve sportif öneme sahip olan Geleneksel Türk Okçuluğu günümüzde toplumun önde gelen insanları ve halk tarafından yüksek itibar gösterildiği bir spor haline gelerek geleneksel kültürlerin, geleneksel sporların yaşaması, spor kültürünün topluma yayılması ve sporu hayatın bir parçası haline getirme yolunda önemli bir spor branşı halini alarak T.C. Gençlik ve Spor Bakanlığı Spor Hizmetleri Genel Müdürlüğü Bağımsız Federasyonlar içinde 2019 yılında Türkiye Geleneksel Türk Okçuluk Federasyonu olarak kurulmuştur.

Sonuç olarak; son yıllarda Geleneksel Türk Okçuluğuna verilen önem çeşitli yatırımların yapılmasıyla artmıştır. Türklerde ok ve yayın bir hâkimiyet sembolü olarak kabul görmesi ve Osmanlı döneminde altın çağını yaşadığı gibi günümüzde de aynı değeri bulması için dünyada ve ülkemizde farklı bölgelerde çeşitli amatör spor kulübü, topluluk ve vakıflar kurulmuştur. Bu resmî kurumlar, toplumsal farkındalığı artıracak organizasyonlar ve etkinliklerin yanında ulusal ve uluslararası yarışmalar ile aktif olarak faaliyet göstermeleri kültürel mirasımız olan okçuluk sporumuzun korunması, gelişmesi ve yaşanmasına katkı sağlamaktadır.

Anahtar Kelimeler: Federasyon, Gelenek, Ok, Yay.

TRADITIONAL TURKISH ARCHERY AT PRESENT

Abstract

In this study, it is aimed to examine the historical process and present situation in order to introduce Traditional Turkish Archery which is one of important the traditional sports.

It is clearly known that archery has a long history starting from the oldest ages of human history to the present day. "Arrow and bow, which is an important element of our Turkish culture, has been used as an important hunting and war equipment in the early periods of mankind. Archery, which is a great importance for the Turks in terms of national

* Dr. Öğr. Üyesi, Necmettin Erbakan Üniversitesi Turizm Fakültesi, ytukel7@gmail.com

** Dr. Öğr. Üyesi, K. Sütçü İmam Üniversitesi Beden Eğitimi ve Spor Yüksekokulu, admkutay@gmail.com

*** Dr., Konya Şeker San.ve Tic. A.Ş, sencer_temel@yahoo.com

and spiritual values, was used as the most advanced technological weapon of the time in the battlefields due to the fact that the Turks were a nomadic and warrior nation. Moreover, the bow and arrow in the ancient Turks became the symbol of the sovereignty.

In the Ottomans, the sultans gave great importance to archery. With the edicts they gave, the "Arrow Square" which was established in the "Square of Ok" have led to teach and practice archery as a sport together with scholarship and foundation culture. The bows, which are used by the Turks, have always developed in the historical process. Traditional bows have been shaped in a long historical process in accordance with the lifestyles and geographical conditions of each region and nation.

Traditional Turkish Archery, which has a cultural and sporting importance, has become a sport in which high esteem is shown by the prominent people of the society and the public thus has become a part of life by spreading the traditional cultures and traditional sports and spreading the sports culture to the society. In this respect Turkey Traditional Turkish Archery Federation was established under the body of independent federation of Ministry of Youth and Sports General Directorate of Sports Services of Republic of Turkish.

In conclusions; the importance given to Traditional Turkish Archery has increased with various investments especially in recent years. In Turks, a variety of amateur sports clubs, communities and foundations have been established in different regions in the country as well as in the world in order to be accepted arrow and bow as a symbol of sovereignty to find the same value that the Ottoman Empire experienced in its golden age. Such official institutions; in order to contribute and protect a traditional archery sport which has a cultural heritage will certainly coordinate the national and international organizations and events that will raise public awareness beside the various activities.

Key Words: Federation, Tradition, Archery, Bow.

Giriş

Eski çağ uygarlıklarından kalan mağara resimleri ve arkeolojik kazılardan çıkan bulgular neticesinde ok ve yayın tunç devrinden beri kullanıldığını söyleyebiliriz. Hiç şüphe yok ki o dönem kullanım amacı çoğunluklar hayatta kalmak, avlanmak ve savaşmak için kullanılıyordu. Bunu kanıtlayan eski taşit ve yazıtlar Sümerler ve Mısır uygarlıklarından kalan eserlerde görülmektedir.

Orta Asya steplerinde doğan Türk Okçuluğu, Türklerle birlikte dünyaya yayılmış ve sadece bir savaş ve avlanma aracı olarak değil bir eğlence unsuru olarak yaşatılmıştır. Düzenlenen yarışmalarla hoşça vakit geçirilmiş ve bunun yanında iyi savaş teknik ve taktiklerini geliştirme imkanı oluşmuştur (Atabeyoğlu, 1988). Eski uygarlıkların hemen hepsinde yapılan spor ve aktiviteler her ulusun kültüründe farklı boyutta ele alınmış ve farklı şekilde algılanıp uygulanarak günümüze kadar bir şekilde ulaşmayı başarmıştır. En eski ve en köklü medeniyetlerden olan Türk uygarlığında ok ve yay'ın büyük önemli bir yere sahip olduğu, adeta Türk ulusu ile bütünleştiğini söylemek kesinlikle yanlış bir tabir olmaz. Öyle ki Ok ve Okçuluk Türk Kimliğine öylesine nüfuz etmiştir ki, bu iki kavramı birbirinden ayırmak söz konusu değildir. Oğuz Kağan Destanında Oğuzlar 24 boydan oluşan Türk halkı olup Türk kimliğinin bir göstergesi olan Ok, Türk milletinin Oğuz (Okuz) adına adeta işlenmiştir. Bu nedenle Oğuz boyları Boz-oklar ve Üç-Oklar olarak 2 ana grup şeklinde adlandırılmıştır. Türkler 'de geleneksel

oyunlar adeta sosyal yaşamlarının ve hayatlarının her aşamasında yer alarak kültürel bir olgu haline dönüşmüştür. Türkler sosyal yaşamlarında çok hareketli bir toplum olup; şölenlerde, evlenmelerde, ergenlik döneminde düzenlenen erginleme ritüellerinde, elçi kabullerinde yas ve ölülerini anma törenleri hep bir şölen havasında geçmiştir. Bu şölenlerin birçoğunda da at üzerinde sportif müsabakalar yapmışlar, çoğunlukla da ok ve yay bu şölenlerde spor ve müsabaka amaçlı hep kullanılmıştır. Yine bunu kanıtlar düzeyde Ural, Altaylar ve Volga çevresinde yapılan birçok çalışmada Hun, Göktürk, Kırgız ve Avar Türklerinden kalma birçok tarihi kalıntılarda ok ve yayın bulunması Türklerde gerek günlük yaşamda gerekse birçok alanda ne kadar yaygın kullanıldığını göstermektedir (Yıldıran, 1986).

Osmanlıda Okçuluk

Osmanlı'da imparatorluğunun kuruluş aşamasında hem silah hem de savaş aracı olarak kullanılan Ok ve Yay, silahın XV. Yüzyıldan sonra icat edilmesinden sonra biraz daha kurumsal yapısı ve belli kuralları olan modern bir spor branşı niteliğine bürünmüştür. Okçuluğa verilen önem Osmanlıların kökenini oluşturan Boz-Okların Gün-Han Kolunun Kayıboynu'na dayanmakta olup Osmanlı Ordusunun en ön önemli askeri birimi olan Tımarlı Sipahiler ve Akıncılar okçulukta çok yetenekli bir askeri birim olarak bilinirdi (Tunç, 2000). Osmanlıda okçuluk sanatını geliştirmek için kuruluş döneminden itibaren değişik yerlere Ok meydanları kurmuştur. Sultan Orhan'ın Bursa'da yaptırdığı "Atıcılar Meydanı'ndan başlayarak Osmanlı'nın diğer birçok şehirlerine çok sayıda ok meydanları yapılmıştır. Bunlardan en bilineni ise Fatih Sultan Mehmet'in Fetih esnasında otağ kurduğu, İstanbul'un Haliç sırtlarındaki yere yapılan ve şimdi de Okmeydanı diye bilinen meydandır (Acar, 2017). Fatih Sultan Mehmet'in kurduğu İstanbul Ok Meydanı oğlu Sultan II. Bayezid Han tarafından geliştirilip aşevi, kütüphane ve ibadethane dahil edilerek "Kemankeş Tekkesi" yapılmıştır. Osmanlı döneminde ok ve okçuluk sporuna verilen önem Fatih Sultan Mehmet zamanında adeta altın dönemini yaşamış, kurumsallaşma bu dönemde olmuş, okçuluğun bir sistem dâhilinde düzenli fiziksel becerilerin kazandırılması amacıyla antrenmanlar ve müsabakalar düzenlenmesi bu tekkeler sayesinde olup bu şekilde sistematikleşmiştir (Köseoğlu, 1953). Ayrıca Osmanlıda ahilik gibi esnaf zanaatkârlık loncalarında mesleki eğitime başlamada yeterlilik tespiti için törenler yapılırdı bu ritüellerden bir tanesi ise okçuluk talimiydi. Atıcılar tekkesine gelen kişi 'Küçük Kabza Alma Töreninde' tekkeye kabul için kuralları, adap ve davranışları öğretecek bir "kardeş" ile okçuluk dersi verecek bir üstat belirlenirdi buna da 'pir tutmak' denilir, tekkeye kabul edilen kişiye ise 'Çırac (Şakird)' olarak isim verilirdi. Şakird usta önünde diz çöker, usta sol eli bir yayın kabzasında tutarak çırağın sol eline verir, sağ eline de oku vererek ve usulüne uygun olarak çektirerek kabza törenini tamamlamış olurdu (Erkal 1998). Osmanlı'da okçuluk faaliyetleri farklı kategorilerde ve farklı disiplinlerde yapılmaktaydı. Bunların

başlıcası; hedef vurma, cisim delme, menzil atışıydı. Bunlardan menzil atışları ok meydanında yapılmaktaydı. Osmanlı döneminde hemen hemen her şehir meydanında ok meydanı bulunmaktaydı ve bu meydanlarda ok talimleri yapılırdı. Osmanlıda Bursa şehrinin alınmasıyla Menzil atışlarının yapılabilmesi için 'Atıcılar meydanı' yaptırdıkları bilinen bir gerçektir (Kahraman, 1995).

XV.-XVII. yüzyıllarda Osmanlılarda en popüler gösteri sporlarından biri olan 'Kabak Oyunu' yetenekli binici (cündî) yetiştirme eğitiminde, tertiplenen şölenlerde, eğlenceli oyun organizasyonlarında yapılan önemli bir etkinlikti (Yıldırım, 2002). Yine Osmanlıda kabak oyunu ile savaş zamanında askerlerin morallerini yüksek tutmak ve motive etmek için aynı zamanda teknik becerilerini de geliştirmelerinde yardımcı olması sebebiyle düzenli olarak yapılıyordu. Ama günümüzde birçok spor branşında gerekli olan denge, koordinasyon, beceri ve motorik özellikleri kapsayan bu oyun çeşidi olan Kabak oyunu unutulmaya yüz tutmuştur. Yine günümüzde 'Part Atışı' olarak isimlendirilen at üzerinde geriye doğru yapılan ok atışının en başarılı ve en ünlü uygulayıcıları Türkler olmuşlardır (Acar, 2013). Çavuş Okları olarak bilinen oklarla ise temrenlerin gövdelerine delikler açılır, fırlatıldıklarında bu deliklerinden ısıklık benzeri seslerin çıkması sağlanırdı. Bu nedenle bu oklara ısıklık çalan oklar denirdi. İlk kez Mete Han döneminde kullanılmıştır.

Tarih içerisinde iniş-çıkışlar yaşayan geleneksel okçuluk sporu II. altın çağını II. Mahmud döneminde yaşamıştır. Kendisi de usta bir kemankeş olan II. Mahmud zamanın menzil atışlarında rekorlar sahibi olmuştur. Yenilikçi padişah olarak bilinen II. Mahmud döneminde yapmış olduğu radikal devrimlerle modernliğin öncüsü olmuştur. Dönemin en radikal ıslahatlarından biri olan "Vaka-ı Hayriye" olarak ta bilinen hadise ile yeniçerilerin kaldırılması neticesinde ordu-tarikat ilişkisi kesintiye uğramıştır. Buna bağlı olarak Atıcılar tekkesi, pehlivanlar tekkesi gibi teşkilatların yönetici olarak bilinen aynı zamanda tasavvufi ve sosyal yaşamın önemli bir parçası olan şeyhlerin etkinliğinin azalmasıyla spor aktiviteleri ile tekkelerin ilişkileri kopmaya ve zayıflamaya başlayarak faaliyetleri sekteye uğraması başlamıştır. Osmanlı döneminde okçuluğun son büyük düşüş dönemi bu tarihlere denk gelmektedir. Bu düşüşün bunun dışında başka sebepleri de vardı. Örneğin 16.yy dan sonra savaş meydanlarında ok ve yay'ın yerini ateşli silahların tamamen alması ve kullanım sıklığının azalması da ayrıca neden olarak gösterilebilir. Sonuç itibarıyla Osmanlı'nın son 200 yıllık döneminin siyasi, ekonomik ve toplumsal gerilemesinden okçuluk sporu da nasibini almıştır (Günay, 2003).

Cumhuriyet döneminde 1925' te çıkarılan tekke ve zaviyeleri hakkında çıkarılan kanun gereği spor tekkelerin kapatılması üzerine bu boşluğu kapatmak için 1937'de bizzat Mustafa Kemal Atatürk emriyle "Ok spor" kurdurulmuştur. Atatürk'ün vefatıyla bu kulüp ani bir karar ile tekrar kapatılmış böylelikle Geleneksel Türk Okçuluğunu diriltme ve yaşatma süreci çok kısa olmuştur. Akabinde 1950 yıllarında Okspor tekrar kurulmaya çalışılmış lakin bu seferde

modern okçuluk çizgisinde faaliyetlerine devam ettiği için geleneksel Türk okçuluk yörüngesinden uzaklaşmıştır (Tekerek, vd. 2005).

Geleneksel Türk Okçuluğunun Günümüzde Yaşatılma Çalışmaları

İslam öncesinden sonrasına Türklerde okçuluk, manevî anlamda “Ata yadigarı” olmakla birlikte avcılıktan, savaş ve askerî amaçlı bir idmandan sportif faaliyete kadar büyük bir önem taşımıştır (İmamoglu, vd. 1999). Bu bağlamda Türk okçuluğu; (farklı değerlendirmelerle birlikte) savaş okçuluğu, av okçuluğu ve spor okçuluğu olmak üzere üç bölümde değerlendirilmektedir. İslam öncesinde de sonrasında da bu üç okçuluk türü kullanılmış ancak günümüzde teknoloji, ulaşım ve sanayi gibi birçok alanda meydana gelen gelişmeler neticesinde yaşam standartlarının değişmesine paralel olarak sadece spor okçuluğu faaliyet göstermektedir (Erim, 2007; Aktepe, 2012).

Ok Meydanları ve Okçuluk Tekkeleri hem okçuluğun kurumsallaşmasında ve gelişiminde hem de dini yansıma noktasında en önemli örneklerden olmuştur. Ancak tarihi süreç içerisinde okçuluk hem önemini hem de dinî yansımalarını kaybetmeye başlamıştır. Böylece İstanbul Fetih Cemiyeti’ne bağlı olarak okçuluğu bir spor ve kültür faaliyeti olarak yeniden canlandırma amacıyla “Tarihî Okçuluk Enstitüsü” kurulmuştur (Yıldırım, 2016). Enstitü çerçevesinde okçuluk, bir vakfa bağlı, örgütlü ve disiplinli bir spor haline getirilmiştir. Günümüzde de bu anlayış yaşatılmaya çalışılmaktadır (Ahmetoğlu, 2011).

Zaman içinde modern sporlar arasına giren okçuluk bugün dünyada ilgi çeken spor dallarından biri olmuştur (Karanfilci, vd. 2014). Tarihten günümüze yaşam standardına göre şekillenen okçuluk, günümüzde daha çok bir spor olarak yaşatılmaktadır (Yücel, 1999). Bu çerçevede tarihteki önemi doğrultusunda okçuluk ile ilgili çeşitli faaliyetler ve aktiviteler gerçekleştirilmeye çalışılmıştır. Özellikle Cumhuriyet döneminde Atatürk ile başlayan okçuluğu geliştirme ve tanıtmaya faaliyetleri olmuştur. Beyoğlu Halkevi bünyesinde “Ok Spor Kurumu” kurulmuş ve yarışmalar tertiplenmiştir. Ardından “Ok Spor Kurumu Müzesi” kurularak bu gelenek ölümsüzleştirilmeye çalışılmıştır (Kurt vd., 2016: 86). 1920’li yıllarda ise Türkiye İdman Cemiyetleri İttifakı (TİCİ) bünyesinde faaliyet gösteren okçuluk, 1937’de Atatürk’ün emriyle bir kurum haline gelmiştir. 2006 yılına kadar dönem dönem farklı aşamalar geçiren okçuluk, Türkiye Okçuluk Federasyonu’na bağlı olarak bir sportif faaliyet ekseninde geçmişten bugüne uzanan bir gelenek, “ata yadigârı” şeklinde yaşatılmaktadır (Gazoz ve Şimşek, 2017).

Sadece spor branşlarını değil tüm ulusların yaşatmaya çalıştığı gelenek ve görenek örf ve adetlerini temsil kabiliyeti sınıfına sokmak için ülkeler birçok çalışmalar yapmaktadır. Turizm faaliyetleri bu tür tanıtımlar için her zaman etkin platform olmuştur (Ross, 2001). Birçok kültürel, sanatsal ve sportif alanda olduğu gibi Geleneksel Türk okçuluğu, sadece Türkiye’de değil ulusal düzeyde de tanıtılmasında Türkiye’nin en önemli ve dinamik sektörlerinden biri olan Turizm

endüstrisinde de yapılan faaliyetler bu sporun bilincinin aşılması hem ülke insanına hem de ülkemize gelen yabancı turistlere ata sporu olarak çeşitli etkinlikler vasıtasıyla tanıtılması adına bir hayli gayretli çalışmalar yapılmaktadır. Geleneksel Türk okçuluğu, bir spor dalı olarak değerlendirilmeye çalışılmış olsa da kültürel açıdan değerlendirilmesi her zaman kültürel bir miras niteliği taşıyan bu sporun topluma tanıtılması ve geniş kitlelere yayılması noktasında önem teşkil edecektir. Türkiye sahip olduğu kendi tarihi ve kültürel mirasları ile pek çok tarihsel ve kültürel değerlere sahip derin kökleri olan bir millettir. Dolayısıyla sporun Türkler için en önemli uğraşlardan biri olması sebebiyle Geleneksel Türk okçuluğu da burada üzerinde durulması gereken önemli spor dallarından bir tanesi olmaktadır (Özveri, 2008).

Geleneksel Türk okçuluğu ile ilgili günümüzde en çok faaliyet gösteren iller arasında İstanbul, Ankara, Bursa ve Kastamonu başlıca illerdir. Bu illerimizde kurulan vakıflar sayesinde Geleneksel Türk okçuluğu tanıtılmaya ve yaşatılmaya devam etmekte olup bu doğrultuda kurulan spor kulüpleri ve spor faaliyetli vakıfların başlıcaları aşağıda belirtilmiştir

- İstanbul Okçular Vakfı.
- Ankara 'Bozoklar Okçuluk İhtisas Spor Kulübü'
- Bursa 'Geleneksel Okçuluk Spor Kulübü'
- Kastamonu 'Atabey Gazi Geleneksel Okçuluk Kulübü'
- Ankara 'Tirendaz Okçuluk Grubu'

Bu vakıflardan İstanbul Okçuluk Vakfı; bünyesinde düzenlemiş olduğu kültür ve spor faaliyetleri ile Geleneksel Türk Okçuluğunun tanıtılmasına direk katkılar sağlamaktadır. Son zamanlarda Etnospor kültür faaliyetleri, Malazgirt 1071 anma etkinlikleri ve okullarda uygulanmaya çalışılan okçuluk projeleri ile sporun tekrar halk tabanına yayılması için çalışmaktadır (Tirendaz, 2019). Aynı şekilde Bozoklar okçuluk spor kulübü de bölgesel düzeyde yaptığı okçuluk yarışmaları ve kamp organizasyonları ile özellikle okullarda ata sporumuzun tanıtılması ve uygulanması noktasında bu sürece katkılar sağlamaktadır. Yine ilk olarak Ankara'da kurulan geleneksel okçuluk talimhanesi ve Geleneksel Türk okçuluğunu yaşatma adına Karamanoğlu Mehmet Bey Üniversitesi'nde (KMÜ) 'Geleneksel Türk Okçuluğu Talimhanesi' kurulması verilen eğitimler ile Türk okçuluğu üzerine eğitim almak isteyenlere kurslar verilerek ata sporumuzun tanıtılmasına katkılar sağlanmaktadır (Okçular, 2019).

Geleneksel Türk okçuluğunu yaşatma adına son zamanlarda gerek Türkiye'de gerekse de uluslararası düzeyde tanıtımı için özellikle geleneksel okçuluk kültürünün etkin olduğu toplumlarda tanıtımını arttırmaya yönelik günümüzde birçok çalışmalar yapılmaktadır. Kurumsallaşma yönünde en önemli adımlardan biri resmi temsilcilik düzeyinde özel hukuk hükümlerine tabi, tüzel kişiliğe sahip ve bağımsız statüde Türkiye Geleneksel Türk Okçuluk Federasyonunun Cumhurbaşkanlığı kararıyla kurulmasıdır. Söz konusu karar,

3289 sayılı Gençlik ve Spor Hizmetleri Kanunu'nun ek 9'uncu maddesi gereğince verilerek 769 sayılı karar 21 Şubat 2019 Tarihli ve 30693 Sayılı Resmî Gazete 'de yayımlanarak kurulmuş ve Türkiye Geleneksel Türk Okçuluk Federasyonu (TGTOF) Başkanı da (Cengiz Toksöz) seçilip görevlendirilerek faaliyetlerini sürdürmesi sağlanmıştır.

Federasyonun Amacı: Geleneksel Türk Okçuluk sporunun Anadolu motifleri ve Türk-İslam kültürüyle beraber olan tarafını tüm dünyaya tanıtmak, Anadolu'nun ücra köşesindeki çocuklarımıza yaymak, ulaştırmak, nesiller boyu aktarılacak kültürümüzün yansımaları olacak şekilde çalışmalar yapmaktır. Federasyonun kurulmasıyla birlikte hakem yetiştirme, hakem seminerleri, antrenör kursları, sporcu lisansları, kulüp tescilleri, federasyon il temsilcilikleri, il birincilikleri ve Türkiye Şampiyonaları düzenleyerek kurumsallaşma yönünde çalışmalar yapmaktır.

TGTOF kurulması ile birlikte atalarımızdan aldığı emaneti yeni nesillere taşımak ve aktarma yolunda ilk faaliyetini aday hakem yetiştirme" kursunu 73 kişinin katılımı ile Ankara'da gerçekleştirmiştir. Akabinde 13-24 Eylül 2019 tarihinde İstanbul'da Geleneksel Türk Okçuluk "1. Kademe Yardımcı Antrenör Yetiştirme Eğitim" kursu 50 kursiyer ile tamamlanmıştır. Ayrıca Organizasyon Kurulu ilk toplantısını 22 Eylül 2019 tarihinde Konya'da gerçekleştirerek Minikler, Yıldızlar Türkiye Şampiyonası ile ilgili hazırlıklar ile federasyonun faaliyetleri ile ilgili diğer planlamalar ve kurul yapılına süreci ele alınmıştır. Tanıtımı ve takibi açısından tüm halkımız, ilgililerimiz, sporcu, hakem ve antrenörlerimizi bir araya getirmek için sosyal medya hesapları açılmıştır. 16.09.2019 tarihli federasyona kayıtlı kulüp sayısı 283 olarak belirtilmiştir.

Kültür mirasımızı gelenekten geleceğe taşıyan, geçmişle bağı koparmadan geleceğe yürümenin, geçmişimizin geleceğimize yön verdiği, geleneklerimizin gençlerimize öğretildiği 4. Etnospor Kültür Festivali "Pilavdan Dönenin Kaşığı Kırılın" azim, kararlılık ve mücadele ruhunun vurgulandığı sloganı ile 3-6 Ekim 2019 tarihlerinde Atatürk Havalimanında Ok At!, Güreş Tut, At Bin!, diyerek 16 ülkenin katılımı ile Atlı Spor gösterileri ve yarışları, Geleneksel güreş müsabakaları, Oba alanına özgü ritüeller, Hedef Okçuluk gösterileri, Talimhane Alanında Atölye çalışmaları, Ok Muharebe Etkinlikleri, Geleneksel Çocuk Oyunlarının oynanması, Evrensel Ülke Mutfakları Yemek Yapım Etkinlikleri ve İkramlar, El sanatları uygulamaları ve sergileri, Yöresel Halk Oyunları, Tiyatro gösterileri, Konserler ile geleneksel sporların yaşatılmasının dünyanın kültürel zenginliğine, dünyanın renkliliğine katkı sağlayacağı, Geleneksel sporların popülerleştirilmesi ile kalıcı olarak yaşatılmasına hizmet ederek dünyanın her tarafında geleneksel sporları yaşatmak için önemli bir çalışmadır. Ayrıca Etnospor Kültür Festivali spor ve oyun müsabakalarının yanında kültürel ve eğlenceli aktiviteleri ile de yüzbinlerce katılımcıya ulaşmıştır.

Türkiye Geleneksel Türk Okçuluk Federasyonu ilk resmi koşusu 18-20 Ekim 2019 tarihlerinde İstanbul ilinde Şampiyona Reglemanına aşağıda belirtilen yaş guruplarına göre yapılması kararı almıştır.

Yaş grubu	Kategori
8-9	Minik Bayan – Minik Erkek
10-11	Minik Bayan – Minik Erkek
12-13	Minik Bayan – Minik Erkek
14-15	Yıldız Bayan – Yıldız Erkek
16-17	Genç Bayan – Genç Erkek

Millî Eğitim Bakanlığı Hayat Boyu Öğrenme Genel Müdürlüğü 1. 24.06.1973 tarihli ve 14574 sayılı Resmî Gazete’ de yayımlanan, 1739 sayılı Millî Eğitim Temel Kanunu, 2. Talim ve Terbiye Kurulunun 20.04.2016 tarihli ve 19 sayılı kararı ile kabul edilen, Yaygın Eğitim Kurumları Çerçeve Kurs Programı dâhilinde Geleneksel Türk Okçuluğu Eğitici Geliştirme Kurs Programını yayınlamak üzere kültür mirasımız olan Geleneksel Türk Okçuluğunun çocuklarımıza temelden öğretilmesi açısından önemli bir adım atılmıştır.

Sonuç ve Öneriler

Geleneksel Türk sporlarının geçmişte ve günümüzdeki uygulamaları değerlendirildiğinde, bazı değişim ve dönüşümden geçtiği gözlenmektedir. Geleneksel Türk sporlarındaki bu değişimlerde, modern sporun özelliklerinin yanında bağımsız federasyonlaşma ile kendi asil kimliğine kavuşma adına birtakım önemli adımlar atılmaktadır.

Geleneksel Türk okçuluğunun kültürel mirasımız içinde önemli bir yere sahip olduğu yadsınamaz bir gerçektir. Geleneksel Türk okçuluğu sahip olduğu tarihi, mistik yönleri, ritüelleri, faaliyetleri, uygulama şekli sahip olduğu manevi ve kültürel iklimiyle birlikte tam bir kültürel miras değeri taşımaktadır. Türk devleti tarihi kadar, uzun bir geçmişe sahip olan ok ve yay ile okçuluk uğraşı Osmanlı döneminde en üst düzeye, zirveye ulaşmıştır. Lakin modernleşme ve teknolojik gelişmelere bağlı olarak dönem yöneticileri okçuluk eğitimi ve geleneğini günümüz şartlarına güncelleyip uyarlamada eksik kalmıştır. Geleneksel Türk okçuluğu sahip olduğu derin köklü bir tarihi geçmişe ve kullanılan geleneksel ekipmanlar ile tamamen tarihimizi yansıtmakta ve kültürel bir hazine olarak bilinmektedir. Bu bağlamda Geleneksel Türk Okçuluk sporumuzu yaşatma adına kurulan spor konfederasyonları, vakıf ve federasyon faaliyet programları çerçevesinde düzenlenen festivaller, turnuvalar, çalıştaylar ve eğitimler ile ata sporumuzun yaşatılması gerekliliği doğmuştur. Kulüpler ve Geleneksel Okçuluk

Federasyonu dışında Geleneksel Türk Okçuluğunun tanıtımının etkin bir şekilde yapılması ve popülerliğinin arttırılmasıyla Turizm kültürel faaliyetleri içerisinde yer almasının sağlanarak büyük kitlelere tanıtıma büyük katkı sağlayacaktır. Özellikle genç ve dinamik nüfusa sahip olan ülkemizin genç nüfusunun ilgisinin artması için yoğun çalışmaların yapılması ve arttırılması önem teşkil etmektedir. Kültürel düzeyde yapılan turistik seyahat ve turların toplumca ilginin yoğun olduğu illerde ve bölgelerde Geleneksel Türk Okçuluğu aktiviteleri ve gösterileri şeklinde spor ve kültürel amaçla tanıtılması ve programlara dâhil edilmesi, yapılması gerekenlerdendir.

Geleneksel Türk okçuluğu turizm sektörleri içerisinde alternatif bir turistik aktivite olarak kesinlikle değerlendirilmelidir. Özellikle kültür turizmi kapsamında Türk okçuluğunun tanıtılması ve geliştirilmesi için özverili çalışmaların yürütülmesi ve desteklenmesi gerekmektedir. Spor turizminde, kültürel izler taşıması sebebiyle kültür turizmi niteliğinde yapılan ve alternatif özel turizm aktiviteleri içerisinde kendine yer bulmalıdır. Dünya genelinde Türkiye gibi ortak kültür ve geçmişe sahip ülkelerde sahip oldukları ulusal sporları yaşatma adına turnuvalar, festivaller ve eğitim faaliyetlerini yeterince düzenlememektedir. Geleneksel Türk Okçuluğu doğru program dâhilinde pazarlandığı takdirde sporun tanıtılması ve gelişimi çok daha kolay olacaktır, mevcut turistik illerde ve ilçelerde kurulacak olan ok meydanları ve yapılacak şöenler ile hem turistlerin ilgileri çekilerek turistik potansiyel arttırılacak hem de geleneksel sporun tanıtılması sağlanacaktır.

Yaklaşık 10 sene öncesinden başlayarak, yeni bir heyecan ile çalışmalarına başlayan “geleneksel okçuluk”, bugün çok hızlı bir şekilde yayılmakta, benimsenerek ve sevilerek büyük kitlelere ulaştırılmak için emek sarf edilmektedir. Odaklanma, konsantrasyon, berrak bir zihin gibi özelliklere ihtiyaç duyulan okçuluk, doğada ve geniş alanlarda yapılan müsabakaları ile de festival havası yaşatmaktadır. Spor, kültür ve tarihsel birikimini bir arada bulunduran okçuluk, günümüz insanı için kendisine yeni ufuklar açabilecek harika bir spor ve rekreatif bir uğraştır. Okçuluğa başladığımızda okçuluk ile sınırlı kalmayarak, kendinizi tarih, eski silahlar, kostüm-aksesuar kültürü, bunların yapım teknikleri gibi birçok ilgi alanlarının da oluşması beklenir. Geleneksel Türk Okçuluk Federasyonunun bağımsız bir federasyon halini alması ile birlikte mevcut bulunan spor kulüplerine gerekli maddi ve idari desteği sağlayarak gelişmelerini sağlamalıdır. Spor kulüpleri ise buldukları bölgelerde sporun tabana yayılması ile ilgili uygulanabilir ve sürdürülebilir stratejik planlar hazırlayarak çalışmalarını sürdürmelidirler. Bununla birlikte yüksek performans gösterecek sporcular yetiştirme yönünde teknik çalışmaların yapılması da beklenmektedir.

Öneriler

- Ata sporumuz ve kültürel zenginliğimiz olan Geleneksel Türk okçuluğunun öncelikle Türkiye’de profesyonel yapılmasına ve yayılması yönünde

- çalışmalar yapmak. Ayrıca Olimpiyat ve Paralimpik Oyunları branşlar arasında yer alması çalışmalarının yapılması.
- Kültür ve Turizm Bakanlığı ve Geleneksel Türk Okçuluk Federasyonu ile sürdürülebilir projeler ile okçuluk sporunu geleneksel ekipmanlarımız ile dünyaya tanıtmaya çalışmaları yapılması.
 - Geleneksel Türk okçuluğunun tanıtımı için belediyeler ile iletişime geçilip, Türk okçuluğunun tanıtımı adına yapılan faaliyetlerin desteklenmesi için bu yönde taleplerin oluşturulması.
 - Geleneksel Türk okçuluğunda kulüp ve dernekler etkin rol oynamaktadır. Bu birimlerin daha etkin kullanılması adına iletişimin il düzeyindeki yöneticiler aracılığı ile yoğunlaştırılması.
 - Türkiye Geleneksel Türk Okçuluk Federasyonu düzeyinde yerel ve ulusal düzeyde turnuvaların sayısının artırılması.
 - Geleneksel Türk okçuluğunu temsil edebilecek il temsilcilerinin belirlenmesi, geleneksel sporlar il temsilciliği bünyesinde okçuluğun teşvik edilmesi, okçuluğun ön planda tutulması yönünde çalışmaların sıklaştırılması.
 - Geleneksel Türk okçuluğunun turizm faaliyetleri çerçevesinde kültürel bir unsur olarak tanıtılması ve bu yönde çalışmaların yapılması. Bu bağlamda mevcut kültürel değerlere sahip turistik mekânların okçuluk faaliyetlerini sergileme platformu olarak kullanılması ve tanıtılması, örneğin; tarihi kaleler ve surlar.
 - Geleneksel Okçuluğun biçim ve formatı değişmeden, özünü kaybetmeden turizm rekreasyon faaliyeti olarak tanıtılması.

Kaynaklar

- 1- Acar, Ş. (2013). Osmanlıda Sportif Atıcılık Nişan Taşları, İstanbul.
- 2- Acar, Ş., & Özveri, M, (2017). Bir İstanbul Okçuluk Menzilnamesi. Osmanlı Bilimi Araştırmaları, XVIII/2 . 24-58.
- 3- Aktepe, K. (2012). Okçuluk, Ankara, Nobel Akademik Yayıncılık.
- 4- Ahmetoğlu, S. (2011). "Kitabiyat", Türkiyat Mecmuası, 21, s. 435-437.
- 5- Akın Zorba, H. (2016). "Evliya Çelebi Seyahatnâmesi'ne Göre Osmanlı İmparatorluğu'nda Spor". International Journal of Sport Culture and Science, 2 (Special Issue 1), 721-732.
- 6- Atabeyoğlu, C. (1988). Okçuluk Tarihi. Ankara. Türk Spor Vakfı.
- 7- Bozoklar, (2019), Erişim tarihi, 15.09.2019. Erişim Adresi, <http://www.bozoklar.org>
- 8- Erim, D. (2007). Türkiye Selçuklu Devletinde Spor ve Eğlence Hayatı, Basılmamış Yüksek Lisans Tezi, Afyonkarahisar.
- 9- Erkal, M., Güven, Ö., Ayan, D., (1998). Sosyolojik Açıdan Spor. Der Yayınları 3. Baskı, İstanbul.
- 10- Gazoz, M., Şimşek, Y. (2017). Okçuluk Ders Kitabı, Ankara, MEB Yayınları.

- 11- Gsdf, (2019), Eriřim tarihi, 15.09.2019. Eriřim Adresi; <https://www.gsdf.gov.tr/tr/spor/atliokculuk>
- 12- Gnay, . (2003). XV. Yzyıl Osmanlı Toplumunda Sosyo-Kltrel Yapı, Din ve Deęiřme. Sosyal Bilimler Enstits Dergisi, 21-48.
- 13- İmamoglu, O., Trkmen, M., Akdenk, M., Çebi, M. (1999). "Osmanlı Devleti'nin Spor Politikasını Etkileyen Unsurlar", Osmanlı'da Spor Sempozyumu, Konya, s. 61-71.
- 14- Kahraman, A. (1995). Osmanlı Devleti'nde Spor. Trkiye Cumhuriyeti Kltr Bakanlıęı Yayınları. Ankara 238-361-366.
- 15- Karanfilci, M., Kabak, B., Hamamcılar, O., Arslanoęlu, E. (2014). Okçulukta spor yaralanmaları, Spor Genel Mdrlę Saęlık İřleri Dairesi Bařkanlıęı, Neyir Matbaacılık, Ankara.
- 16- Kseoęlu, N.(1953). Fatih Sultan Mehmet ve Okmeydanı. Trk Tarih Kurumu. Ankara.
- 17- Kurt, T., Kılıç, M., Kılıç, MN. (2016). Trk Spor Tarihi (11. Sınıf), Ankara, MEB Yayınları.
- 18- Okcular Vakfi (2019), Eriřim tarihi, 15.09.2019. Eriřim Adresi, <http://www.okcularvakfi.org>
- 19- zveri, M. (2008). Geleneksel Trk Okçuluęu.
- 20- Ross, SD. (2001). Developing Sport Torusim an Eguide For Destination Marketers and Sports Events Planners. National Laboraty for Tourism and Commerce Univercity of Illinois at Urbana-Champaign, 3-7.
- 21- Tekerek, M., Niyaz, K., Melek DA., Bekir, Y., Tuęrul, Y., (2005). Milli Eęitim Bakanlıęı İlkğretim Sosyal Bilgiler Ders Kitabı. İstanbul.
- 22- Tirendaz Kulb, (2019), Eriřim tarihi, 15.09.2019. Eriřim Adresi, http://www.tirendaz.com/tr/?page_id=169
- 23- Tunç, A. (2000). Osmanlı Devleti'nde Spor Okçuluk. Yksek Lisans Tezi, Nięde mer Halisdemir niversitesi.
- 24- Yıldıran, İ. (2002). Osmanlılarda Atlı Hedef Okçuluęu. Kabak Oyunu, Anadolu Uygarlıklarında Spor.
- 25- Ycel, . (1999). Trk Okçuluęu, Ankara, Atatrk Kltr Merkezi Bařkanlıęı Yayınları.
- 26- Yıldırim, T. (2016). "Abbasiler'de sportif faaliyetler ve eęlence kltr", Fırat niversitesi Sosyal Bilimler Dergisi, 26, (2) 351-367.

GİRESUN YÖRESİNDE ÇEPNİLER VE OYNADIKLARI OYUNLAR ÜZERİNDE BİR ÇALIŞMA

**Aytekin Hamdi BAŞKAN - Hüseyin YILDIZ - Merve YİĞİT - Tuğçe
VAROL**

Özet

Bu çalışmada nitel verilerin anlamlandırılması sürecinde temel olarak doküman inceleme yöntemi kullanılarak Giresun'da yaşayan Çepnilerin geçmişten günümüze kadar olan tarihsel süreçte geleneksel oyunlarının tespiti ve bunlardan günümüze kadar devam ettirdikleri güncel oyunların hangileri olduğunun araştırılması amaçlanmıştır.

İlk insanlar kendilerini daha iyi ifade edebilmek için doğada bulunan hayvanları mimik ve hareketler ile taklit etmeye çalışmışlardır. Bu ses ve taklitlerin birleşiminden ise halk oyunları ortaya çıkmıştır. Geleneksel oyun insan hayatının her safhasında vardır ve geçmişten günümüze farklı şekiller, inançlar ve kültür ile yaşamımıza yerleşmiştir. Türk halk oyunları geleneksel kültürümüzün vazgeçilmez unsurlarından ve Türk insanının nesilden nesile aktararak devam eden kültürel özelliklerinden biridir.

Geleneksel oyunlarda; bir toplumun duygu, düşünce, heyecan, zevk ve sevinçlerini buluruz ve bu oyunlar başta eğlence olmak üzere aşk, sevinç, barış, uzlaşma, toplumsal dayanışma, psikolojik rahatlama, eğitim, ekonomi ve kültürü koruma gibi önemli işlevlere sahiptir. Araştırmaya katılan Giresun'un Tirebolu, Görele ve Şebinkarahisar ilçelerinde yaşayan Çepni kökenine mensup 32 kişi ile yüz yüze görüşmeler yapılmış kendi kültürlerine ait boş zamanlarında gerçekleştirdikleri geleneksel oyunlar araştırılmıştır. Alınan bilgiler değerlendirilerek sonuçlar yorumlanmıştır. Katılımcılara 'hangi oyunları oynadıklarına', Çepnilere ve Giresun'a özgü olan 'iki kültürden hangisini daha çok yansıttıklarına' ve 'kendi oyunlarını nerelerde daha çok yansıttıklarına' yönelik sorular sorulmuştur. Geleneksel halk oyunların Çepnilerin, sosyo-ekonomik düzeylerine, sosyolojik olarak yaşam biçimlerine ve toplumsal psikolojik etkenlerden etkilenme yönünden araştırılması da amaçlanmıştır.

Çepnilerin yaşam tarzları, günlük kıyafetleri, yeme içme, arazi şartları ve Giresun'da yaşayan diğer insanlardan etkilenme ve kültürleşme sonucunda bu etkileşimlerin yaşam biçimlerine ve geleneksel oyunlarına yansıdığı düşünülmektedir. Sonuç olarak, katılımcılardan alınan cevaplara göre Çepnilerin geleneksel oyunlarını kendi festival, etkinlik ve düğünlerinde gerçekleştirdikleri bilgisine ulaşılmıştır. Günümüzde ise Çepniler, Giresun yöresine ait geleneksel oyunların etkisi altında kalarak ortak oynanan oyunları da icra ettikleri ortaya çıkmıştır.

Anahtar Kelime: Çepni, geleneksel oyun, halk oyunları

FOLK DANCE WHICH IS BELONG TO ÇEPNİ PEOPLE WHO LIVE IN GİRESUN AND COMPARETION OF FOLK DANCE WHICH IS BELONG TO PEOPLE WHO LIVE IN GİRESUN

Summary

In this study it is aim that searching what kind of folk dances are choosen by Çepni people from past to present. Primitive humanbeings mimics animals behaviors for express themselves. Those mimics and activities bring up the folk dances by time. Traditions especially dances always will be in our lifes changing by time with cultures and beliefs. Turkish folk dances are necessary for transfer the culture itself from generations to generations. Community's emotions, thoughts, happiness, excitements are all found in those folk dances and also it presents entertainment, love, cooperation, peace, sociaty

solidarity, relaxation, discipline and education. Folk dances which is represent culture of native 32 people who live in Tirebolu, Görele, Şebinkarahisar counties of Giresun city is interviewed and interpreted construe with the light of information. Participants are answered questions like "which folk dances preferred by Çepni's?" ,which one of culture they intimate with, Giresun city culture or Çepni's native culture?".It is aimed that to shearch the effect of traditional folk dances on Çepni's socio-economic level, sociological thoughts, life styles and manners. As a conclusion, infrential comprehension from the interview is that Çepni's life styles, casual clothes, eating habits and finally culture which include folc dances are affected by cultural interaction with other people who lives in Giresun as well as geographic circumstances. However it is known that Çepni's perform their own folk dances mostly in their own events like weddings and festivals, nowadays folk dances performs by Çepni's are more bear the traces of culture of Giresun city appearly.

Key Words: Çepni, folk dance, tradiotional dance

Giriş

Folklor, ortak bir müşterekte (din, dil, milliyet vb.) bulunan insan topluluklarının, ortaya koyduğu edebi ürünleri, maddi kültür unsurlarını, inanış ve uygulamaları inceleyen bilimsel bir disiplindir. Folklorun inceleme alanı insan olduğuna göre folklor malzemelerinin ortaya çıkışı insanoğlunun ortaya çıktığı tarihe kadar götürülebilir. Buradan hareketle folklor malzemelerinin ortaya çıkışıyla bu malzemelerin incelenmesi arasındaki sürecin oldukça uzun olduğu ileri sürülebilir. Folklor terimi ve disiplini ilk kez Avrupa'da ortaya çıkmıştır. Avrupa folklor çalışmalarını doğuran şartların temeline, 1453 yılında Fatih Sultan Mehmet'in İstanbul'u alarak "Orta Çağ"ı kapatması konulabilir. Avrupa bilim tarihinin "skolastik" dediği ve bütün olumsuz sıfatları yüklediği bu çağdan çıkışın ilk adımı, İstanbul'un Türklerin eline geçmesiyle biçim değiştiren Doğu ticaret yolunun denizde aranmasıyla atılmıştır. Avrupa ana karasından okyanusa açılarak önce kara derili Afrika, sonra da kızıl derili Amerika yerlileri ile karşılaşan Avrupalı gezginler, maceraperestler, tüccarlar, misyonerler, bilim adamları ve savaşçılar, önce bu "ilkel" varlıkları tanımaya çalıştılar, sonra da onların aynasında "ilkel" dönemlerini görmeyi denediler (Oğuz 2008: 1).

Türkiye'de folklorun değerini, önemini ve çağdaş Türk kültürüne kaynak olarak oynayabileceği rolü bütünüyle ilk kavrayan, Türkçülük akımının yayılmasında folklor değerlerimizden yararlanan Ziya Gökalp olmuştur. Ziya Gökalp'in Halka Doğru dergisinde 23 Temmuz 1913'te yayımlanan "Halk Medeniyeti I - Başlangıç" başlıklı makalesi Türkiye'de folkloru bir bilim olarak tanıtan ilk yazıdır. Gökalp, bu yazısında folklor terimine karşılık "halkiyât" kelimesini kullanmıştır. Gökalp'tan yedi ay kadar sonra Köprülüzâde Mehmed Fuat (Köprülü) İkdâm gazetesinde "Yeni Bir İlim: Halkiyât-Folk-Lore" başlıklı bir yazı yayımlayarak (6 şubat 1914) folklor terimini halkiyatla birlikte ilk kez kullanmıştır (Tan 2003: 36).

Çepniler, Faruk Sümer“in de belirttiği üzere Anadolu“nun bir Türk yurdu haline gelmesinde en önemli rolü oynayan Oğuz boylarından biri olarak karşımıza çıkmaktadırlar. Bu Oğuz boyu hakkında yapılan çalışmaların geneline baktığımızda birebir Çepnileri konu edinen çalışmalar sayıca az görünmektedir. Yalnız Oğuzlardan bahseden kaynakların hemen hepsinde Çepnilere ait bilgiler görebilmekteyiz. Konu üzerinde yapılan çalışmalar bilimsel disiplinler bağlamında değerlendirildiğinde en yoğun çalışmaların tarih alanında yapıldığı görülmektedir (Küçük 2011)

1071 Malazgirt zaferinden sonra Anadolu“ya giren Oğuz boylarından biri de Çepnilerdir. Anadolu coğrafyasında Çepniler, ilk olarak Trabzon Rum İmparatoru Giorgi“nin Moğol istilası sonucu oluşan karışıklığı fırsat bilerek Sinop“a düzenlediği baskında karşımıza çıkmaktadırlar. İlerleyen süreçte Çepniler Sinop“tan doğuya doğru ilerleyerek Karadeniz“in bir Türk yurdu haline gelmesinde önemli işler başarmışlardır. Çepnilerin Giresun“da ilk görülüşü 1301 yılında olmuştur. 1301 yılında Ordu“dan hareket edip Giresun“a kadar gelen Türk beylerinden Küçük Ağa“yı imparator II. Aleksios (1297-1331) karşılayarak daha fazla ilerlemesine engel olmuştur (Bryer 1980b: 143). Bahsi geçen zamana kadar Çepniler Karadeniz sahil şeridinde Sinop“tan Giresun“a kadar olan bölgeyi kontrol altına almışlardır. Ekim 1313“te Çepnilerin lideri Bayram Bey“in Komnenosların sınırları dâhilinde bulunan bir Pazar yerine baskın yaptığı belirtilmektedir. Bu, Ordu vilayetini fetheden ve orada bir beylik kuran (Bayramlı Beyliği) Bayram Bey“e dair ilk haberlerdir (Sümer 1992b: 13). Bayram bey 30 Ağustos 1332“de ordusu ile Hamsiköy yakınlarına kadar gelmiş ve burada Komnenoslara yenilerek büyük sayıda kayıp vermiştir (Bostan 2002: 300). Görüldüğü gibi Giresun“a yönelik ilk fetih hareketi 1301 yılında gerçekleştirilmiş ancak başarısızlıkla sonuçlanmıştır. XIV. Yüzyıl boyunca bu fetih hareketlerinin devam ettiği muhakkaktır. Ancak Giresun, tam anlamıyla Ordu bölgesini fethederek Bayramlı Beyliği“ni kuran Bayram Bey“in torunu ve Hacı Emir Bey“in oğlu Süleyman Bey tarafından 1397“de fethedilmiştir (Sümer 1992b: 40). Bu fetihle ilgili olarak Esterabadi, Bezm ü Rezm adlı eserinde: Kadı Burhaneddin, Karamanoğulları üzerine bir sefer düzenledikten sonra, bölgede hâkimiyetini sağlamlaştırmak için faaliyet gösterdiği sırada bir haberci “Allah“ın fazileti ve Muhammet“in devletinin gücüyle Emir Süleyman Giresun kalesini fethederek ülkesine kattı” demişti. Hıristiyanların elinde bulunan, sağlamlığı ve aşılmazlığıyla ün yapmış, tefurların başkenti olan Trabzon“a 92 bağlı Giresun kalesine İslamiyet“in doğuşundan itibaren hiçbir Müslüman girmemiş ve orayı alamamış olduğu için Kadı Burhaneddin“in bu müjdeyi aldıktan sonra büyük bir sevinç ve neşe içinde kutlamalar yaptırıldığını bildirmektedir (Esterabadi 1990: 485). Bu fetihle birlikte bölgedeki Çepni varlığı artmaya başlamıştır. Güneyden vadiler boyunca Karadeniz sahillerine inen Çepniler de bu artış da etkili olmuşlardır. Fatih“in bu bölgeleri fethine kadar yöre, Çepni boyu tarafından büyük oranda Türkleştirilmiştir. Fatih“in 1461 yılında Trabzon“u fethinden sonra Karadeniz Bölgesi tamamıyla

Osmanlı Devleti"ne bağlanmıştır. Giresun Osmanlı hâkimiyetine girdikten sonra 1515 tarihli Tahrir defterinde Giresun'dan Vakfikebir'e kadar olan bölge Vilayet-i Çepni olarak adlandırılmaktadır. (Demir, Aydoğdu-2009: 54) Bu adlandırma Giresun"daki Çepni varlığını ifade etmesi bakımından bizce büyük önem taşımaktadır. Çepni Vilayetine bağlı 7 nahiye de bu defterde yer almaktadır. Bu yedi nahiyeden Kürtün nahiyesi hariç diğerleri günümüzde Giresun iline bağlı ilçe, köy ve mahallelerden oluşmaktadır (Küçük 2011).

Giresun, Türkiye'nin Karadeniz Bölgesinin Doğu Karadeniz Bölümünde 37,50 ve 39,12 boylamları ile 40,07 ve 41,08 kuzey enlemlerinde yer alan yeşilliği ve fındığı ile kendine özgü iklimiyle anılan bir ildir. Kuzeyinde Karadeniz, doğusunda Trabzon ve Gümüşhane, güneyinde Erzincan, Sivas, batısında Ordu, Sivas illeri bulunmaktadır.

Giresun ili, doğudan batıya olan sınırları boyunca yayları mevcut olup yaylacılık Karadeniz illerinde olduğu gibi Giresun'da önemli bir kültürel etkinlik ve yaşam biçimi olarak devam edegelen bir süreç olmaktadır. İklim koşullarına bağlı olarak Nisan sonlarına doğru yaylalara gidilmeye başlanır eylül ayı sonlarına kadar sürede yaylalardan geri dönüş başlayarak yaşadıkları köy ve şehirlerde konaklamaya başlarlar. Bu yayla yolculukları daha ziyade hayvanların geniş alanlarda otlatılmasını sağlayarak kışa hazırlık yapılması ve şehirde yaşayanlarında sıcak ortamdan serin ve doğal ortamlarda zaman geçirmek amacıyla yapılmaktadır. Bu yayla göçlerinde ve ortamlarında çeşitli oyunlar oynanır türküler söylenir ve çeşitli festivaller yapılır. Yaylalar insanların kültürel etkinliklerini en çok yaşadıkları ve yaşattıkları yerler olarak önemlidir. (Küçük, İdris Ersan-İzmir, 2015-S12).

Giresun da yapılan araştırmalarda üç farklı tür oyun tespit edilmiş olup bunlar karşılama, horon ve diğer oyunlar olarak ayrılmıştır.

Karşılama Giresun Karşılama ve Tüfekli Çandır olarak,

Horon, Bıçak Horonu, Çaytaklı Horonu, Dik Horon, Düz Horon, Gürcü Sallaması, Koltuk Horonu, Sallama-Siksara-Laz, Seyran Diki(İki Ayak),

Diğer oyunlar, Cemo, Çeçen Kızı, Fadimem, Fingil, Güzeller, Hoş Bilezik, Kolbastı, Kolsama, Tamzara, Temurağa olmak üzere seyirlikler olarak ta bilinmektedir.

Karşılama davul, zurna ve kemençe eşliğinde 9 zamanlı usullerde icra edilen konak âdeti içerisinde konukların karşılanması ve uğurlanması esnasında oynanan oyun olup düğün evine gelen davetlilerin ağırlandığında kadın erkek karşılıklı beraber oynadığı gibi hemcinsleri ile karşılıklı oynayabilirler. .(Küçük, İdris Ersan-İzmir, 2015-S14-15).

Giresun Köy Seyirlik Oyunları: Bu oyunları öğüt verici, eğitici içerik ve temaları kapsayan oyunlardır.

Bu oyunların başında Arap oyunu, yaban keçisi ve Kazık oyunu gelmektedir.

Arap oyununun çeşitlemelerinde Şebinkarahisar ve çevresinde Ocak ayı-Atı ve Canik çevresinde Tay Ya da Maymunlar adında oyun oynanmakta. Yaban Keçisi

oyunu, akrak civarında Ođlaklar ve Taylar adında iki oyun oynandıđı ve oyunların iinde ya da sonunda mutlaka kemee eřliđinde horon icra edilir. Tirebolu ve civarında dűđünlerde kız tarafının evinde Iřıtma adında eđlenceler dűzenlenir ve bu eđlencelerde Hasan ođlum yetiř, sarımsak satarım, zemi kalsın veymi, isimli oyunlar oynanmaktadır. (Kűuk, İdris Ersan-İzmir, 2015-S 68-69).

Materyal ve Yöntem

Bu alıřmada arařtırma konusu hakkında var olan geriye dnűk olarak mevcut kűtűphane, arřiv, internet ve benzeri kaynaklardan derlenen verilere dayalı yapılan dokűmanter arařtırma ile yűz yűze grűřme yntemi kullanılmıřtır. Giresun yresinde yařayan 32 kiřiye yűz yűze grűřme tekniđi kullanılarak bu oyunların gűnűműzde var olup olmadıđı, halen oynanıp oynanmadıđına ynelik sorular yneltilmiřtir. Bu alıřma ile Giresun yresinde yařayan epni boyuna ait yařayan bireyler tarafından oynanan geleneksel oyunların belirlenmesine alıřılmıřtır. Arařtırma, bir alan arařtırması olup betimsel bir alıřmadır. Giresun yresinde yařayan epnilere ait oynanan geleneksel oyunlar arařtırmanın rneklemine oluřturmaktadır. Oyunlara kaynak taraması yapılarak ve kaynak kiřilere ulařılarak eriřilmiřtir.

Oyun kűltűrden ncedir. İnsanların tűm etkinliklerinin temelinde oyun olduđu kabul edilmektedir. Halk oyunları, bűtűn ařamalarında ifade bűtűnlűđű yansıtan ve vurgulamak istediđi kűltűrel formu, sanatsal olarak sunan pek ok unsur gibi, iletiřimin sađlanmasında kullanılan bir kűltűr unsurudur. Halk oyunlarının kkeni ilk insana kadar uzanır. Blgede epni yerleřimlerinden nceki medeniyetlerle etkileřim olmuř kűltűrleme meydana gelerek yeni oyun ve etkinlikler yapılmasını sađlamıř mevcut cođrafi řartlar ve dođa olayları da geldikleri haldeki oyun formlarında deđiřimlere neden olarak gűnűműze kadar gelmiřtir.

Tartıřma

Giresun yresinde yařayan, Tűrk Ođuz Kayı Boyu olan epnilerin oynadıđı oyunları űzerine yapılan alıřma kaynak tarama ve 32 denekten alınan bilgiler iřıđında yapılmaya alıřılmıřtır. Elde edilen bilgilerin literatűr alıřmalarında daha nce bu konuda yapılan alıřmaların ok az olması nedeniyle yazılı kaynak sayısı da yeterli olmadıđından gemiřle karřılařtırma imkűnı olmamıřtır. Bu alıřmada bugűne kadar yapılan alıřmalardan farklı olarak ođunluđu alan arařtırmaları ile tespit edilen epnilerin oynadıkları oyunlar ile Giresun'da oynanan oyunların belirlenerek etkileřimlerinin incelenmesi de amalanmıřtır.

epnilerin oynadıđı karřılama karřılıklı oynanan bir oyun olup zurna ve kemee eřliđinde 9 zamanlı usullerde icra edilir. Karřılama konak geleneđine uygun olarak konađa gelenleri karřılamak amacıyla icra edilen bir oyun olarak yapılarak gűnűműze kadar gelmiřtir. Giresun karřılaması ve tűfekli andır karřılaması olarak icra edilen bu karřılama tűrű merkeze bađlı andır kyűnden ismini almaktadır.

Giresun karşılaşmasında tüfek olmayıp çandır karşılaşmasında tüfekli oynanır.

Horon Giresun sahil kesiminde oynanan horon ile Giresun, Şebinkarahisar, Alucra Çamoluk horonları ile Doğan kent, Güce ve Dereli ilçelerinde oynanan horon olarak ayrılır. Çepniler daha çok Doğan kent Güce, Dereli ve Tirebolu ilçelerinde oynana horonu icra etmektedirler.

Bıçak Horonu; davul ve zurna eşliğinde iki erkek tarafından karşılıklı olarak sağ ellerinde tutarak oynadıkları bir oyundur. Giresun, Görele, Tirebolu ilçelerindeki Çepnilerin oynadığı bir oyundur. Türkiye'nin çeşitli yerlerinde benzer oyunlara rastlamak mümkündür.

Çaytaklı Horonu, Doğan kent ilçesinde kemençe eşliğinde yoğun olarak oynanmaktadır.

Dik Horon; Şebinkarahisar, Alucra ve Çamoluk ilçelerinde yoğun olarak oynan bir Çepni oyunudur.

Düz Horon (Üç Ayak); Basit yürümeli temel düz adımıyla oynanır. Şebinkarahisar, Alucra ve Çamoluk ilçelerinde 9 zamanlı olarak davul zurna eşliğinde oynamaktadır. Yaylaya çıkarken düşün yeri denilen dinlenme yerinde ve yaylada şenlik yapılan düzlüklerde saatlerce icra edilmektedir. Çepnilerin icra ettikleri en önemli horon tipidir.

Koltuk Horonu Doğan kentte oynanan ve kaybolmaya yüz tutmuş ender icra edilen horon çeşididir.

Sallama-Sıksara - Laz Horonu; Şebinkarahisar, Alucra ve Çamoluk ilçelerinde sıksara olarak oynan bir oyundur. Giresun'un diğer yerlerinde oynanadan farklıdır.

Seyran Diki; Şebinkarahisar, Alucra ve Çamoluk ilçelerinde yoğun olarak oynan bir Çepni oyunudur.

Oynanan Diğer Oyunlar; Cemo Güce ilçesinde

Çeçen Kızı; Şebinkarahisar, Alucra ve Çamoluk ilçelerinde,

Fadimem; Görele ilçesinde;

Güzeller; Şebinkarahisar, Alucra ve Çamoluk ilçelerinde sadece erkek ya da kadınların davul zurna eşliğinde omuzdan tutuşmalı ve bağlı olarak icra edilir.

Hoş Bilezik; Şebinkarahisar, Alucra ve Çamoluk ilçelerinde yoğun olarak oynan bir oyundur.

Kolbastı; Giresun genelinde oynanan ve benimsenen bir oyundur.

Tamzara; Şebinkarahisar, Alucra ve Çamoluk ilçelerinde yoğun olarak oynan dokuz zamanlı bir Çepni oyunudur.

Temurağa; Şebinkarahisar, Alucra ve Çamoluk ilçelerinde yoğun olarak oynan bir Çepni oyunudur.

Köy seyirlik oyunları olarak; Arap oyunu Şebinkarahisar Alışar köyünde oynanır. Kazık oyunu Görele ilçesinde oynanan oyundur. Seyirlik oyunlar tiyatro tarzında ve güldürmek ve eylendirmek amacıyla oynanan seyirlik oyunlardır. (Küçük, İdris Ersan-İzmir, 2015, S 68-69).

Sonuç

Çepniler, doğu karedeniz bölgesine yerleştikten sonraki süreçte bölgede yaşayan diğer halklarla zamanla kaynaşmış ve kültür alışverişi neticesinde bir kültürleme sonucu icra ettikleri oyunlarda zamanla değişime uğrayarak günümüze kadar gelmiştir. Her oyun belirli bölgelerde icra edilmekte ve zamanla bazıları unutulmuş ve icra edilmemeye başlamakta zamanla kaybolarak tamamen unutulmaktadır. Bu unutulmaya yüz tutmuş ve kaybolma riski olan oyunların canlı ve icra edilebilir olması için bireylere öğretilerek icra edilmesinin sağlanarak gerçekleştirilebiliriz. Bu çalışmanın amacı da geçmişten günümüze kadar gelebilen ve unutulmaya yüz tutmuş ya da unutulmuş olan oyunların araştırılarak kültürel mirasın korunmasını sağlamaktır.

Geleneksel oyunların günümüzde devamlılığını sağlamak için gerekli kurum ve kuruluşlar tarafından çeşitli projeler geliştirilmelidir. Mevcut oyunların hepsi Giresun'un değerleri olup bunların gelecek kuşaklara da ulaştırılması için araştırmaların yapılmasını önerilmektedir.

Kaynaklar

- BOSTAN, Hanefi. (2002). "Anadolu'da Çepni İskânı", *Türkler*, C. 6, s. 299-311.
- BRYER, Anthony. (1980b). *Greeks And Türkmens in Paneratos*. Variorum Reprints, Appendix. 1, London.
- OĞUZ, M. Öcal-EKİCİ, Metin-AÇA, Mehmet vd. (2008). *Türk Halk Edebiyatı El Kitabı*. Ankara: Grafiker Yayınları
- TAN, Nail. (2003). *Folklor (Halk Bilimi) Genel Bilgiler*. İstanbul: Kitap Matbaacılık.
- KÜÇÜK, A.(2011) *Balıkesir Üniversitesi Sosyal Bilimler Enstitüsü Türk Dili Ve Edebiyatı Anabilim Dalı Giresun Çepni Folkloru*. Balıkesir.
- SÜMER, Faruk. (1992b). *Çepniler*. İstanbul: TDAV Yayınları.
- KÜÇÜK, İdris Ersan, *Giresun Halk Oyunları-2015 –İzmir-Ege Üniversitesi Basımevi Bornova –İzmir*.
- DEMİR, Necati, AYDOĞDU, Özkan; *Giresun İli Ve Yöresi Ağızları*, Giresun Valiliği Yayınları 15.Mart 2009-GİRESUN

НАУЧНЫЕ ИССЛЕДОВАНИЯ В НАЦИОНАЛЬНОМ ВИДЕ СПОРТА – МАС-РЕСТЛИНГ

ЧЕРКАШИН Илья Афанасьевич* - ЧЕРКАШИНА Елена
Викторовна**

Аннотация:

В статье рассматриваются исторические аспекты становления и развития мас-рестлинга, представлены полученные патенты интеллектуальной собственности, перечислены изданные монографии и учебные пособия. Раскрывается научно-исследовательская работа, направленная на изучение вопросов технико-тактической, физической подготовки, функционального состояния, а также биомеханических показателей и применения технических устройств в практике подготовки спортсменов в мас-рестлинге.

Ключевые слова: национальный вид спорта, мас-рестлинг, патенты, учебные издания, монография, соревнования, технико-тактическая подготовка, физическая подготовка, функциональное состояние, тренажер «Нижняя-тяга».

SCIENTIFIC RESEARCH IN THE NATIONAL SPORT - MAS-WRESTLING

Abstract

The article discusses the historical aspects of the formation and development of mas-wrestling, presents obtained intellectual property patents, lists published monographs and textbooks. Research work is revealed, aimed at studying issues of technical-tactical, physical training, functional states, as well as biomechanical indicators and the use of technical devices in the practice of training athletes in mas-wrestling.

Keywords: national sport, mas-wrestling, patents, educational publications, monograph, competitions, technical and tactical training, physical training, functional state, the lower-pull simulator.

Национальные виды спорта, как компонент этнокультурных традиций занимает значимое место в истории каждого народа. Высоко оценивается роль национальных видов спорта как средства физического воспитания и фундамента спортивной подготовки. Не ошибусь, если стану утверждать, что все мальчишки саха начиная с дошкольного возраста воспитывались в духе состязательности с присутствием в их жизни национальных видов спорта и состязания по мас-тардыыы (мас-рестлинг), борьбе хапсагай, якутским прыжкам и т.д. В свою очередь национальные виды спорта, с одной стороны, являются частью народной культуры, а с другой – частью системы физического воспитания. Выраженным отличием национальных видов спорта от других форм физического воспитания, является состязательная

* доктор педагогических наук, профессор, Институт физической культуры и спорт, Северо-Восточного федерального университета имени М.К. Аммосова, Якутская государственная сельскохозяйственная академия, 706037@mail.ru, УДК 796.894

** канд. наук по физическому воспитанию и спорту, доцент, Институт физической культуры и спорта Северо-Восточного федерального университета имени М.К. Аммосова, Churapcha_lena@mail.ru

направленность, обязательное наличие соперничества. Поэтому всегда уделялось большое внимание воспитанию и развитию физических, психических и морально-волевых качеств человека. Как следствие наблюдались высокие результаты в других видах спортивных единоборств, таких как вольная борьба, бокс, кикбоксинг, тайский бокс и т.д.



Рисунок 1 – Биомеханические исследования в мас-рестлинге

В условиях Крайнего Севера народ саха воспитывал подрастающее поколение, используя своеобразные физические упражнения и народные игры, которые формировались и совершенствовались на протяжении многих поколений и служили народу для поддержания физического здоровья. В данное время якутские прыжки, хапсагай, мас тардыһыы (мас-рестлинг) от народной забавы переросли в национальные виды спорта.

Мас-рестлинг (более раннее название – мас-тардыһыы или перетягивание палки) – национальный вид спорта народа саха в 2003 году введен во Всероссийский реестр видов спорта. Современное название данного вида единоборства предложил первый олимпийский чемпион по вольной борьбе из народа саха Роман Михайлович Дмитриев. «Мас» в переводе с языка саха означает «деревянная палка», «рестлинг» – с английского – «борьба». Мас-рестлинг по характеру двигательной деятельности спортсменов является скоростно-силовым видом спорта, требующим мгновенных значительных физических напряжений в схватке, технико-тактической подготовленности для преодоления атакующих действий соперника в поединке. Для победы спортсмену необходимо просто

вырвать палку из рук соперника. При этом ноги упираются в доску. Поединок длится до победы в двух раундах одного из масрестлеров. Победа в схватке засчитывается, если одному из спортсменов удалось перетянуть соперника через опорную доску или если соперник выпустил палку. Залог победы в мас-рестлинге — удержать равновесие и вывести из него соперника. Для этого существует движение ногами вдоль доски упора (спортсмены называют это «передвижение по доске»), работа корпусом и кистями рук, когда палку выкручивают по горизонтали и вертикали (по правилам только до 90 градусов). Важно, чтобы соперник резким движением не вырвал палку в первые же секунды. Для этого спортсмены должны обладать такими качествами как способность быстро реагировать, быстро принимать решения, стремительно контратаковать. Каждая встреча проходит до двух побед и может состоять из двух или трёх схваток.

I чемпионат мира по мас-рестлингу, состоявшийся в столице Республики Саха в 2014 г. и собравший 186 участников из 35 стран, показал большую популярность этого национального вида спорта не только среди населения Крайнего Севера, но и в мире. II чемпионат мира проводился в г. Чолпон-Ате, Кыргызская Республика в 2016 г. III чемпионат мира проводился в г. Якутске, Республика Саха в 2018 г.

Изучение мас-рестлинга с научной точки зрения представляет актуальную задачу сохранения наследия народа, помогает в полной мере оценить особенности национальной культуры и возможности ее дальнейшего развития.

Следует отметить, что в настоящее время защищены только три диссертационные работы, посвященные мас-рестлингу. Ученая степень кандидата педагогических наук по специальности 13.00.04 – Теория и методика физического воспитания, спортивной тренировки, оздоровительной и адаптивной физической культуры присуждены Е.П. Кудрину (2016 г.), А.А. Захарову (2016 г.) и Э.П. Федорову (2019 г.).

С 1997 г. изданы учебные издания и монографии по мас-рестлингу, которые представлены в таблице 1.

Таблица 1 – Учебные издания и монографии по мас-рестлингу

Название	Вид	Авторы	Год
Мас гардыһыта	Методическое пособие	Кривошапкин П.И.	1997
История физкультурного движения в Якутии	Учебное пособие	Кочнев В.П.	1998
Игры и национальные виды спорта	Учебное пособие	Кочнев В.П.	2002
История физкультурного движения в Республике Саха (Якутия)	Учебное пособие	Кочнев В.П.	2006 2015
Мас-рестлинг	Учебное пособие	Захаров А.А.	2006, 2011

Особенности организации учебно-тренировочных занятий по мас-рестлингу среди женщин	Методические рекомендации	Захарова Я.Ю.	2011
Мас-рестлинг: биомеханические основы техники, тактики и методики	Монография	Кривошапкин П.И.	2014, 2016
Коррекция психофизиологических состояний спортсменов с использованием биопродуктов из северного сырья (на примере борьбы хапсагай и мас-рестлинга)	Монография	Криворученко Е.В., Готовцев И.И., Шадрина О.В., Гуляева А.Н., Кершенгольд Б.М.	2015
Методика использования средств двигательной активности коренных народов Якутии в физическом воспитании студентов	Монография	Борохин М.И.	2016
Основы спортивной подготовки в мас-рестлинге	Методическое пособие	Логинов В.Н.	2017
Мас-рестлинг: технико-тактические действия	Монография	Кудрин Е.П., Криворученко Е.В., Черкашин И.А.	2018
Спортивная подготовка в мас-рестлинге	Учебное пособие	Коллектив авторов / под общ. редакцией Черкашина И.А.	2018 2019

В 2018 г. объединив все научные труды по мас-рестлингу специалистов Института физической культуры и спорта Северо-Восточного федерального университета и Чурапчинского государственного института физической культуры и спорта издано учебное пособие, являющееся первым коллективным трудом, синтезирующие различные аспекты подготовки спортсменов в мас-рестлинге. Данное учебное пособие – первый коллективный труд, где отражены в широком спектре результаты многолетних научных исследований изучения мас-рестлинга. В последние десятилетия интенсивное развитие национальных видов спорта привело к выделению мас-рестлинга как самостоятельной учебно-научной дисциплины. Тенденция развития данного вида спорта не только в Республике Саха, России, но и в мире побуждают к новым подходам в построении тренировочного процесса, эффективной соревновательной деятельности, подготовке и переподготовке специалистов в профильных учебных заведениях физической культуры и спорта. Междисциплинарный подход обусловил включение в главы учебного пособия знаний из смежных

дисциплин в качестве дополнительного материала для формирования теории аналитико-синтезирующего характера. В основу учебного пособия легли ранее опубликованные учебные издания В.П. Кочнева, А.А. Захарова, П.И. Кривошапкина, диссертационные исследования Е.П.Кудрина, Э.П.Федорова, монография Е.В. Криворученко и научно-организационные работы Д.Н. Платонова, М.И. Борохина, В.Г. Торговкина по созданию самостоятельной отрасли знаний национального вида спорта – мас-рестлинг. Представленный материал изложен в 8 главах, где рассматриваются исторический аспект, вопросы техники вида спорта, технико-тактической подготовки, особенности тренировочного процесса и соревновательной деятельности, биомеханики и психофизиологии, применения внутренировочных средств восстановления, тренажеров в практике подготовки спортсменов в мас-рестлинге. Объединенная работа позволяет унифицировать и узаконить общую терминологию в мас-рестлинге.

Относительно объектов интеллектуальной собственности, то за период с 2014 по 2018 гг. получены 14 патентов на полезные модели и изобретения по мас-рестлингу (Таблица 2).

Таблица 2 – Объекты патентных прав по мас-рестлингу

№	Наименование объекта ИС	Авторы	Реквизиты раннего документа	
			№	Дата приоритета
1	Спортивный снаряд по мас-рестлингу	Захаров А.А., Пестряков И.Н., Пестряков А.Н.	147698	22.04.2014
2	Тренажер для развития технической и тактической подготовленности спортсменов в мас-рестлинге	Кудрин Е.П., Пестряков А.Н., Черкашин И.А.	157763	25.06.2015
3	Станок-тренажер по перетягиванию палки	Кычкин Л.Н.	158984	20.11.2014
4	Стартовое устройство по мас-рестлингу	Филиппов Н.С., Кривошапкин П.И., Захаров А.А., Захарова Я.Ю.	168430	07.10.2016
5	Стартовое устройство по перетягиванию палки	Филиппов Н.С., Кривошапкин П.И., Захаров А.А., Захарова Я.Ю.	174372	07.10.2016
6	Защитное средство для	Захаров А.А., Винокуров А.А.	182853	12.11.2016

	палки по мас-рестлингу			
7	Устройство доски упора по мас-рестлингу	Григорьев И.Ю., Ершов М.М., Федотова Д.А	156973	20.04.2015
8	Пояс спортивный для мас-рестлинга	Григорьев И.Ю., Ершов М.М., Федотова Д.А	103382	19.02.2016
9	Палка для мас-рестлинга	Федотова Д.А., Григорьев И.Ю., Кельцинов Р.С	167183	26.12.2015
10	Шорты спортивные для мас-рестлинга	Григорьев И.Ю., Жукова ЛТ, Федотова Д.А	102585	04.05.2016
11	Шорты спортивные двусторонние для мас-рестлинга	Григорьев И.Ю., Федотова Д.А	102584	04.05.2016
12	Механическое стартовое устройство для мас-рестлинга	Уаров М.П., Петров Е., Ефимов В.М.	167525	07.06.2016
13	Спортивный тренажер	Казаков М.М.	261594	12.04.2016
14	Тренажер для развития силовой выносливости по мас-рестлингу	Кудрин Е.П., Борохин М.И., Черкашин И.А., Криворученко Е. В., Торговкин В.Г.	184064	31.05.2018

Одной из диссертационных работ, которая затрагивает вопросы технико-тактической, физической подготовки, функционального состояния, а также биомеханики и применения технического устройства, является кандидатская диссертация Кудрина Е.П. на тему «Развитие технико-тактических действий квалифицированных спортсменов в мас-рестлинге с применением технического средства» (Цель работы – повышение эффективности развития технико-тактических действий квалифицированных спортсменов в мас-рестлинге с применением технического средства).

Результатами данной работы являются следующие:

– приведены научно-обоснованные термины, применяемые в мас-рестлинге, которые были сформулированы или скорректированы в соответствии с научной терминологией, используемой в практике подготовки спортсменов, опираясь на труды корифеев спортивной науки:

«Тяга в стойке» – технико-тактическое действие спортсмена во время атаки в соревнованиях по мас-рестлингу. Действие направлено на то, чтобы вытянуть соперника или палку на свою сторону. Может выполняться в наклоне, в сочетании с шагами и пр. При выполнении активной фазы данного приема общий центр массы тела спортсмена находится в фазе полета, т.е. нет касания с опорой.

«Ушницкий» – технико-тактическое действие спортсмена во время атаки в соревнованиях по мас-рестлингу. Выполняется при наружном хвате: спортсмен, стараясь удерживать палку рукой, захватив ее сверху, другой рукой тянет ее к себе с поворотом и наклоном туловища. Если хват правый, то спортсмен тянет палку, акцентируя тягу на правую руку, а если левый, то на левую.

«Зашагивание» – технико-тактическое действие спортсмена во время атаки и защиты в соревнованиях по мас-рестлингу. Действие выполняют при нерациональных движениях соперника (слишком узкая постановка ног, неравномерное распределение толчка ногами, большой наклон в сторону с упором об ногу и пр.). Действие направлено на то, чтобы завалить соперника. Одновременное выполнение шага по опорной доске и движения туловища с резким толчком в сторону от направления тяги соперника.

«Обратная тяга» – технико-тактическое действие спортсмена во время атаки и защиты в соревнованиях по мас-рестлингу. Выполняется при наружном хвате палки в сочетании с передвижением по опорной доске: спортсмен одновременно с наклоном и поворотом туловища при правом хвате палки тянет левой рукой, а при левом – правой, т.е. тянет та рука, которая захватывает палку сверху.

«Передвижение» – технико-тактическое действие спортсмена во время атаки и защиты в соревнованиях по мас-рестлингу. Выполняется шаг или шаги поочередно в стороны по опорной доске. Варианты передвижения по опорной доске могут быть различны;

– проведена модификация тренажера «Нижняя тяга», который позволяет сопряженно развивать физические качества, технико-тактические действия спортсменов. Преимуществом тренажера является то, что на нем можно выполнять соревновательные технико-тактические действия и одновременно повышать уровень физической

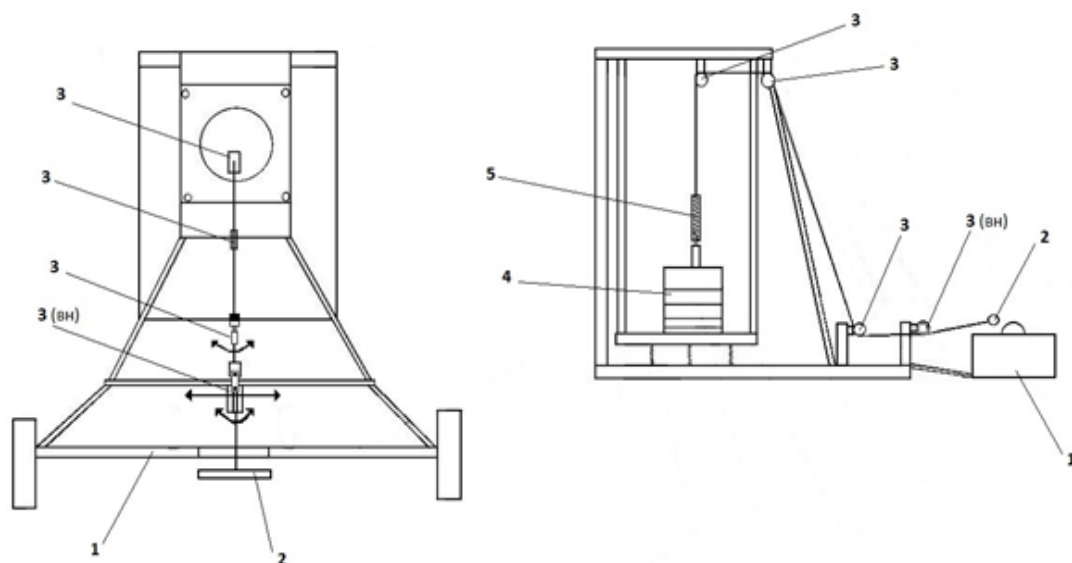

подготовленности:

1 - доска упора; 2 - палка; 3 - блоки полиспаста (внешний блок); 4 - противовес; 5 - пружинящий элемент.

Рисунок 2 – Конструкция модифицированного тренажера «Нижняя тяга»;

– разработаны дифференцированные критерии оценки сформированности технико-тактических действий спортсменов разных весовых категорий с применением тренажера:

Таблица 3 – Диапазоны уровней развития технико-тактических действий квалифицированных спортсменов в мас-рестлинге с применением модифицированного тренажера «Нижняя тяга» (мужчины, до 70 кг)

Действия	Уровни				
	низкий	ниже среднего	средний	выше среднего	высокий
	Количество выполняемых действий за 10 с				
«Тяга в стойке»	$x_i \leq 3$	$3 < x_i \leq 5$	$5 < x_i \leq 6$	$6 < x_i \leq 7$	$7 < x_i$
«Обратная тяга»	$x_i \leq 7$	$7 < x_i \leq 9$	$9 < x_i \leq 11$	$11 < x_i \leq 13$	$13 < x_i$
«Ушницкий»	$x_i \leq 6$	$6 < x_i \leq 9$	$9 < x_i \leq 11$	$11 < x_i \leq 13$	$13 < x_i$
«Зашагивание»	$x_i \leq 11$	$11 < x_i \leq 13$	$13 < x_i \leq 14$	$14 < x_i \leq 16$	$16 < x_i$
«Передвижение»	$x_i \leq 3$	$3 < x_i \leq 5$	$5 < x_i \leq 6$	$6 < x_i \leq 8$	$8 < x_i$

Таблица 4 – Диапазоны уровней развития технико-тактических действий квалифицированных спортсменов в мас-рестлинге с применением модифицированного тренажера «Нижняя тяга» (мужчины, до 80 кг)

Действия	Уровни				
	низкий	ниже среднего	средний	выше среднего	высокий
	Количество выполненных действий за 10 с				
«Тяга в стойке»	$X_i \leq 2$	$2 < X_i \leq 4$	$4 < X_i \leq 6$	$6 < X_i \leq 8$	$8 < X_i$
«Обратная тяга»	$X_i \leq 9$	$9 < X_i \leq 11$	$11 < X_i \leq 12$	$12 < X_i \leq 14$	$14 < X_i$
«Ушницкий»	$X_i \leq 9$	$9 < X_i \leq 11$	$11 < X_i \leq 12$	$12 < X_i \leq 14$	$14 < X_i$
«Зашагивание»	$X_i \leq 10$	$10 < X_i \leq 12$	$12 < X_i \leq 14$	$14 < X_i \leq 16$	$16 < X_i$
«Передвижение»	$X_i \leq 7$	$7 < X_i \leq 9$	$9 < X_i \leq 10$	$10 < X_i \leq 12$	$12 < X_i$

Таблица 5 – Диапазоны уровней развития технико-тактических действий квалифицированных спортсменов в мас-рестлинге с применением модифицированного тренажера «Нижняя тяга» (мужчины, до 90 кг)

Действия	Уровни				
	низкий	ниже среднего	средний	выше среднего	высокий
	Количество выполненных действий за 10 с				
«Тяга в стойке»	$X_i \leq 4$	$4 < X_i \leq 5$	$5 < X_i \leq 7$	$7 < X_i \leq 8$	$8 < X_i$
«Обратная тяга»	$X_i \leq 7$	$7 < X_i \leq 9$	$9 < X_i \leq 12$	$12 < X_i \leq 14$	$14 < X_i$
«Ушницкий»	$X_i \leq 9$	$9 < X_i \leq 11$	$11 < X_i \leq 12$	$12 < X_i \leq 14$	$14 < X_i$
«Зашагивание»	$X_i \leq 5$	$5 < X_i \leq 7$	$7 < X_i \leq 8$	$8 < X_i \leq 10$	$10 < X_i$
«Передвижение»	$X_i \leq 4$	$4 < X_i \leq 6$	$6 < X_i \leq 7$	$7 < X_i \leq 9$	$9 < X_i$

– разработана методика развития технико-тактических действий на тренировочном этапе. Методика включает алгоритм применения тренажера, базовый мезоцикл подготовительного периода годичного цикла, тесты и критерии оценки развития технико-тактических действий:



Рисунок 3 – Методика развития технико-тактических действий квалифицированных спортсменов в мас-рестлинге с применением модифицированного

– определены показатели, характеризующие силовые и скоростно-силовые возможности спортсменов экспериментальной и контрольной групп квалифицированных спортсменов, специализирующихся в мас-рестлинге, до начала и после экспериментального тренировочного двухмесячного мезоцикла (таблица 6).

Таблица 6 – Изменения показателей физической подготовленности квалифицированных спортсменов в мас-рестлинге

Тест	Результат тестирования, $x \pm \sigma$			
	Экспериментальная группа (n= 11)		Контрольная группа (n= 11)	
	До эксперимента	После эксперимента	До эксперимента	После эксперимента
Кистевая динамометрия правой (кг)	49.12±3,64	53.54±4,07*	49.01±5,50	49.73±5,63
Кистевая динамометрия левой (кг)	47.68±5,27	49.23±4,22	46.31±3,72	47.81±4,76

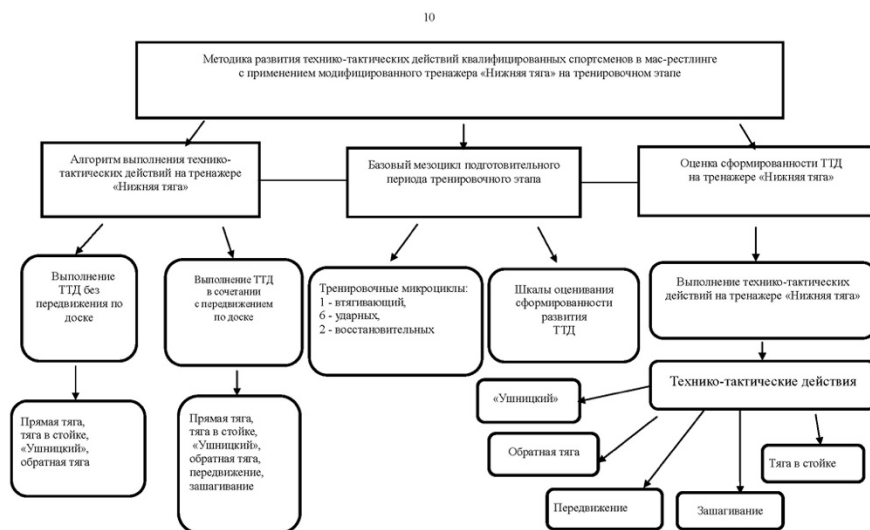
Становая динамометрия (кг)	144.09±7,26	162.91±8,12*	145.30±8,24	149.43±7,68
«Нижняя тяга» (кг)	169.34±9,32	191.45±10,01	167.25±6,88	174.09±9,12
Жим штанги лежа (кг)	60.67±6,32	73.33±6,21*	60.47±5,23	62.54±9,22
Приседание со штангой (кг)	100.76.34±9,16	120.05±9,87*	98.30±10,35	102.82±6,71
Подтягивание (количество раз)	12.03±2,91	17.97±3,07*	12.11±2,80	12.39±3,16
Коэффициент относительной силы верхних конечностей (о.е)	0,85±0,18	1,04±0,22*	0,85±0,10	0,88±0,17
Прыжок в длину с места (м)	2,38±0,12	2,51±0,13	2,38±0,14	2,45±0,14
Примечание. * - p < 0,05				

– проведена диагностика функционального состояния по показателям сердечно-сосудистой и вегетативной нервной систем, которая являлась дополнительным методом к оценке эффективности разработанной методики (таблица 7);

Таблица 7 – Изменения показателей variability сердечного ритма квалифицированных спортсменов в мас-рестлинге

Показатель	Средняя величина, X±σ			
	Экспериментальная группа (n= 20)		Контрольная группа (n= 20)	
	В начале мезоцикла	По окончании мезоцикла	В начале мезоцикла	По окончании мезоцикла
ЧСС, уд·мин ⁻¹	66,10±1,29	60,91±1,34	65,34±0,89	68,40±1,24
Мо, с	830,68±11,84	810,14±12,20	827,76±14,6	723,23±12,26*
АМо, %	31,87±1,26	36,58±0,83	32,10±1,32	37,93±1,16
ИН, о.е.	54,98±9,22	58,03±7,89	53,07±8,10	83,86±7,98*
ИВР, о.е.	58,04±3,32	64,72±4,63	62,21±4,06	98,34±5,21*
ПАПР	26,00±0,96	37,15±1,03	27,87±1,13	43,87±1,25
ВПР, о.е.	2,46±0,14	3,14±0,15	2,53±0,12	3,75±0,14
ТР, с ² ·Гц	2138,21±93,75	2224,23±94,25	2030,16±90,26	2825,23±92,57*
%LF, %	80,91±2,06	64,90±3,45	75,19±3,49	92,07±1,28*
%HF, %	20,04±3,51	35,37±3,07*	25,03±3,01	7,84±4,76
LF/HF	2,21±0,20	3,01±0,35	2,43±0,23	3,57±0,31
ПАРС, баллы	0,42±0,51	1,45±0,8	0,41±0,45	4,76±1,59*

Примечание. * - p < 0,05

Анализируя вышеизложенное следует отметить, что на современном этапе развития мас-рестлинга, несмотря на имеющиеся научные

достижения, еще существуют актуальные вопросы, над решением которых предстоит большая работа. К ним относятся изучение истории становления и развития мас-рестлинга как вида спорта, планирование спортивной подготовки в различных структурных элементах, начиная от микроциклов, заканчивая многолетними макроциклами, разработка методик развития и контроля физической подготовленности, функционального и психофизиологических состояний спортсменов, моделирование и прогнозирование в мас-рестлинге и прочее. Все эти вопросы остаются не изученными, открывают перспективы для дальнейших исследовательских работ.

Список литературы

1. Спортивная подготовка в мас-рестлинге: учебное пособие (электронный ресурс) / под общей редакцией Черкашина И.А. – Якутск: Издательский дом СВФУ, 2019.– 156 с. – 1 электрон. опт. диск.
2. Кудрин Е.П., Криворученко Е.В., Черкашин И.А. Методика развития технико-тактических действий квалифицированных спортсменов в мас-рестлинге с применением технического средства: монография / Е.П. Кудрин, Е.В. Криворученко, И.А. Черкашин. – М.: Ярославль: Канцлер, 2017. – 212 с.

JİMNASTİK SPORUNUN OSMANLI DEVLETİ'NE GİRİŞİ VE UYGULAMA ÖRNEKLERİ

Ahmet YİĞİT*

Öz

Osmanlı Devleti'nde Avrupalı tarzda spor etkinlikleri, Tanzimat Fermanı sonrasında başlamıştır. Fransızların etkisi ile Mekteb-i Harbiye'de "Riyazat-ı Bedeniye" adı ile müfredata jimnastik dersi ilave edilmiş ve uygulamaya başlanmıştır. Kısa sürede askeri okul ve diğer okullarda da jimnastik dersleri müfredata eklenmiş ve öğretmenler görevlendirilmiştir.

Osmanlı Devleti sınırları içerisinde jimnastik cemiyetleri oluşturulmaya başlanmıştır. Bu cemiyetler gayr-ı müslimler arasında bir nevi siyasi teşkilatlanmanın da temelini oluşturmuştur. Devlet jimnastik cemiyetlerinin faaliyetlerini denetlemeye, okullarda görevlendirilen jimnastik muallimlerinin atamalarını kontrol etmeye başlamıştır. Gençler için jimnastik aletleri temin etmek ve jimnastik alanları oluşturmak için çalışmalar devlet kontrolünde yapılmıştır.

Yapılan çalışmalarda yetenekli oldukları tespit edilen gençlerin gösterilerde maharetlerini sergilemelerine imkân tanınmıştır. Ülkeler arası spor müsabakalarına, jimnastik müsabakalarına muallimler ve müsabıklar görevlendirilmiştir. Okulların Avrupalı tarzdaki eğitim veren kısımlarında ve askeri okulların tamamında jimnastik dersi zorunlu olarak verilmiştir.

Anahtar Kelimeler: Osmanlı, Jimnastik, Spor

INTRODUCTION OF GYMNASTIC SPORTS TO OTTOMAN STATE AND PRACTICAL EXAMPLES

Abstract

European-style sports activities in the Ottoman Empire started after the Edict of Gulhane. The gymnastics class was added to the curriculum under the name of "Riyazat-ı Bedeniye" in Mekteb-i Harbiye with the influence of the French. Shortly after, this was followed by military and other schools, gymnastics lessons were added to the curriculum and teachers were assigned.

Gymnastic societies started to be established within the borders of Ottoman State. These societies also formed the basis of various political organizations among non-Muslims. The state began to supervise the activities of gymnastics associations and to control the appointments of gymnastics teachers assigned in schools. In order to provide gymnastics equipment for young people and to establish gymnastic fields, studies were conducted under state control.

In the training sessions, gifted teenagers were allowed to demonstrate their skills in the shows. Trainers and athletes were assigned to international sports and gymnastics competitions. Gymnastics courses were compulsory in all military schools and the European-style education departments of public schools.

Key words: Ottoman, Gymnastics, Spor

A-Jimnastiğin Osmanlı Devleti'ne Girişi

* Prof. Dr., Muğla Sıtkı Koçman Üniversitesi Edebiyat Fakültesi Tarih Bölümü Muğla/Türkiye.

Türk Dil Kurumu Elektronik sözlüğünde jimnastiğin tanımına bakıldığında vücudu, fiziksel yapısını düzeltme ve geliştirme amacıyla düzenli hareket ettirme sanatı, vücudu çevikleştirmek ve güçlendirmek için yapılan alıştırmaların tümü olarak tarif edilmektedir. Kelimenin kökeni Fransızca *gymnastique* olarak gösterilmiştir¹. Konumuza uygun olarak Osmanlı Devleti'nde ilk jimnastik ile ilgili yazı/belge Paris Sefiri olan Mustafa Reşid Paşa tarafından İstanbul'a gönderilecek olan kılıç ve jimnastik muallimleri ile yapılan 1836 yılına ait anlaşma suretleridir². Bu anlaşma ile 16 Mart 1837 tarihinde Fransız muallim Müller Mustafa Reşit Paşa tarafından tüfek, süngü ve jimnastik dersleri vermek üzere İstanbul'a gönderilmiştir³. Osmanlı Devleti jimnastik eğitimini ilk başlarda sadece askerler ve askeri öğrenciler için planlamıştır. H-25-11-1263/4 Kasım 1848 tarihli yazı ile Muallim Baron tarafından riyazat-ı bedeniyye ve fenn-i seyahat talimi için mekteb yapmasına müsaade edilmesi hakkındaki müracaatına riyazat-ı bedeniyyenin askerce yapılacağından red cevabı verilmiştir⁴. Türkiye'de spor faaliyetleri daha çok askeri talim olarak algılanmıştır. Osmanlı ordusuna XIX. yüzyılda girmiş olan meç yani düz ve ensiz kılıç talimleri de jimnastik ile beraber yapılmıştır. Bu nedenle beden eğitimi dersleri ilk önce askeri okullarda verilmiştir⁵. 27-8-1850 tarihli yazı ile Osmanlı Devleti'nde jimnastik hocalığı yapmak isteyenlerin padişah huzurunda hünerlerini göstermek için izin istedikleri anlaşılmaktadır⁶.

1863 yılında Mekteb-i Harbiye'de gerekli aletlerin alınması ve tesis yaptırılması şartıyla öğrenciler ile subaylara jimnastik ve eskirim dersleri elzem görüldüğünden ders olarak konması kararlaştırılmıştır⁷. 1865 yılında askeri

¹ Türk Dil Kurumu Türkçe sözlüğünde cimnastik kelimesinin karşısında s. 371 bk. Jimnastik yazılmıştır. Jimnastik konusunda açıklamalar ise s. 1015'tedir. Buna itibar ederek resmi kayıtlarda spor cemaatlerinin adları "c" ile yazılmadıkça jimnastik yazmayı tercih ettik. Sözlük için bkz. Türk Dil Kurumu, *Türkçe Sözlük*, Ankara 2005, s. 371 ve 1015.

² H-5-10-1251/24 Ocak 1836 tarihli yazıda Portekiz devleti ile ticaret muahedesi akdine, kılıç ve jimnastik muallimleri ile akdolanın mukaveleleri gönderdiğine ve kendisine gönderilen ihtiyat poliçenin sarf olunduğuna ve Mısırlı olup Fransa'da tahsilde olanların Mısır'a celbi Mısır valisi tarafından emr olunduğuna ve saireye dair Paris Sefiri Mustafa Reşid mührüyle gönderilmiştir. Bkz. *BOA, HAT / 675 - 32989-A*

³ H-8-12-1252 /16 Mart 1837 tarihli yazı ile Ramazan-ı şerif dolayısıyla 1896 gurusu olan mahiyeleri hakkında bkz. *BOA, C..AS.. / 193 - 8330*.

⁴ *BOA, İ..DH.. / 160 - 8298*.

⁵ Mekteb-i Harbiye 1834 yılında Rami Kışlasında açılmıştır. Mekteb-i Harbiye'nin tarihi gelişimi için bkz. Abdülkadir Özcan, "Harbiye", *DİA XVI*, s.115-119; Mekteb-i Harbiye'de spor faaliyetleri için bkz. C. Atabeyoğlu, *Tanzimat'tan Cumhuriyet'e Spor, (Spor, 6. Cilt)* İstanbul 1985, s.17-36; Nalan Bilge Türkiye'de jimnastik dersinin ülkeye girişi hususundaki tartışmayı ele alarak Cemal Gökdağ ve Faik Reşit Unat'ın beden eğitimi ve jimnastik adıyla okul programlarına askeri okullar aracılığı ile girdiğini söylerken Selim Sırrı Tarcan ise Mekteb-i Sultani vasıtasıyla girdiğini söylediğini iddia etmektedir. Bkz. Nalan Bilge, *Türkiye'de Beden Eğitimi Öğretmeninin Yetiştirilmesi*, Ankara 1989, s.26 vd.

⁶ Jimnastik hocalığı iltiması ile huzur-ı şahanede icra-yı hüner etmek için ruhsat istihali hakkında yazı için bkz. *BOA, HR.TO.. / 412 - 63*.

⁷ H-7-6-1280 /19 Kasım 1863 tarihli belgede Fransız Picin'in aylık 450 frank maaş ile Mösyö Martin jimnastik ve eskirim talimi için aylık 350 frank verilmesi hususunda bkz. *BOA, İ..DH.. / 518-35255*; Nalan Bilge, *Türkiye'de Beden Eğitimi Öğretmeninin Yetiştirilmesi*, Ankara 1989, s.24; Cemal Gökdağ, "Beden Terbiyesinin Okullara Girişi", *Beden Terbiyesi Spor Dergisi I*, Ankara 1939, s.5;

idadilerde üç yıl esası üzerine yapılan programda her yıl için jimnastik dersleri konmuştur⁸. Okulun jimnastik alanı 1866 yılında tamamlanmıştır⁹. Devlet jimnastik ile ilgili olarak eğitim anlamında Prusya ile irtibata geçmiştir. 1868 yılında Prusya mekteplerinde uygulanan jimnastik usulü hakkında Prusya eğitim bakanlığının risalesi incelenmiştir¹⁰. 1869 yılında Osmanlı Devleti'nde eğitimi düzenleyen nizamnamelerden biri olan Maarif-i Umumiye Nizamnamesi yayınlanmıştır. Bu Nizamname ile erkek rüştiyelerine jimnastik dersleri konmuştur. Daha sonra ise bu programlarda değişiklikler yapılmıştır. Mesela 1874 yılında jimnastik dersleri rüştiyelerde programda gösterilmemiştir¹¹. Avrupalıların yaptığı şekilde jimnastik yapılmaya başlanınca, bütün bedeni hareketlere jimnastik, yapanlara da jimnastikçi veya idmançı denilmiştir.

Jimnastik dersleri başlangıçta askeri okullarda verilmiş daha sonraki süreçte ise sadece askeri okullarla sınırlı kalınmamıştır. 1881 yılında Rumeli-i Şarki'de bulunan iptidâîye mekteplerinde/İlkokul uygulanmak üzere bir jimnastik dersi uygulamaları yönergesi oluşturulmuştur¹². 1884 yılında yine askeri bir okul olan Mekteb-i Bahriye eğitim ve öğretim programına jimnastik dersi konmuştur¹³. 1890 yılında idadi mektepleri ders programlarında jimnastik dersi olmadığı anlaşılmaktadır¹⁴. Aynı husus 1891 yılında Trabzon idadisi için geçerli olmuştur¹⁵. 1904 yılında Mekatib-i leylilere/Yatılı okullara jimnastik dersleri konmuştur¹⁶. Ülkenin her tarafında bulunan idadilerde jimnastik derslerinin konulmadığı anlaşılmaktadır. Bağdat Maarif Müdürlüğü, idadilerde ders programlarına

Ayrıca Mekteb-i Harbiye'de beden eğitimi dersleri için bkz. M. Erdoğan, T. O. Mutlu, F. Konukman, "Mekteb-i Harbiye'de beden Eğitimi Dersleri ve Kurumsal Yapılanmalar", *Sosyal Bilimler Dergisi*, S.10, Mart 2017, s.54-59.

⁸ Mustafa Ergün - Tayyip Duman, "19. Yüzyılda Osmanlı Askeri Okullarının Ders Programları ve Ders Kitapları", *Yeni Türkiye* 7, Ankara 1996, s.494-511.

⁹ H-2-6-1283/ 12 Ekim 1866 tarihli yazı ile jimnastik mahalli başta olmak üzere birçok konuda yapılan masraflar deftere kaydedilmiştir. Bkz. *BOA, MAD.d. / 11785*.

¹⁰ 9-11-1868 tarihli belgede jurnal numarası 418/12 ve 9 Teşrinisani 1898 tahrirat numarası 19 olarak verilmiştir. Bkz. *BOA, HR.İD./1910-40*; Almanlar tarafından XIX. yüzyıldan itibaren geliştirilen ve uygulanan sert disipline dayalı Alman jimnastiği disiplin ve kahramanlık duygusunu geliştirmek amacıyla halk eğitiminin bir parçası olarak görülmüştür. Esasında asıl amaç ise Napoleon'un Avrupa'ya yayılmasını önlemektir. Bkz. Mustafa Ayyıldız, *Modernleşme Sürecinde Türkiye'de Spor ve Toplumsal Dinamikleri*, İstanbul 2008, s.24 (Marmara Üniversitesi Sağlık Bilimleri Enstitüsü Basılmamış Yüksek lisans tezi).

¹¹ Bayram Kodaman, *Abdülhamid Devri Eğitim Sistemi*, Ankara, 1988, s.93; Nalan Bilge, *Türkiye'de Beden Eğitimi Öğretmeninin Yetiştirilmesi*, Ankara 1989, s.25.

¹² H-23-7-1298/21 Haziran 1881 tarihli yazı ile 5 ve 6. yıllarda jimnastik derslerinde uygulanmak istenen programdan bazı fıkralar red edilmiştir. Çocuklara asker talimi derecesinde jimnastik dersi verilmesi uygun görülmemiştir. Bkz. *BOA, ŞD./1999-29*.

¹³ Nalan Bilge, *Türkiye'de Beden Eğitimi Öğretmeninin Yetiştirilmesi*, Ankara 1989, s.25.

¹⁴ İzmir İdadisi beşinci sınıf öğrencileri için jimnastik mahalli inşa edilmesine gerek olmadığı bu yüzden inşaattan vaz geçildiği bildirilmiştir. Bu konuda H-16-10-1307/5 Haziran 1890 tarihli belge için bkz. *BOA, MF.MKT. / 117 - 142*.

¹⁵ H-29-7-1308/10 Mart 1891 tarihli belge için bkz. *BOA, MF.MKT./126-155*.

¹⁶ H-8-10-1322/16 Aralık 1904 tarihli yazı ile umum vilayetlerdeki leyli mekteplerde jimnastik talimi yaptırılması maarif idarelerine tebliğ edilmiştir. Bkz. *BOA, MF.MKT./818-44*; H-10-10-1322/18 Aralık 1904 tarihli yazı ile Mekatib-i leylilere jimnastik dersinin konulduğu bildirilmiştir. Bkz. *BOA, MF.MKT. /819-34*.

jimnastik dersi konulması talebinde bulunmuştur¹⁷. Bu sürecin ardından ülke genelindeki okulların büyük çoğunluğunda jimnastik dersleri programlara konmaya başlanmıştır. Yine bu dönemde beden eğitimi ve spor dersinin, azınlık ve yabancı okullardan olan Protestan okullarında “Kısm-ı İdadî” yani orta kısımda jimnastik dersi adıyla müfredat programlarında yer verildiğini, Maarif Nazırı Zühdü Paşanın II. Abdülhamit’e sunduğu tezkireden öğreniyoruz¹⁸. 1892 yılında Mekâtib-i Aliye ders programlarına konulan jimnastik dersleri hakkında tamim yayınlanmıştır¹⁹. 1899 yılında mektepte zihni meşkul olan öğrencinin jimnastik ile uğraşması için Mekteb-i Mülkiye programına jimnastik dersi yapabilmeleri için jimnastikhane yapılması istenmiştir. Mekteb-i leyliden münasip olanların da jimnastik derslerine katılması istenmiştir²⁰. 25-1-1899 tarihinde Atina’daki Velosiped (Velosipet) Cemiyeti’nin jimnastik ve bisiklet konularında neşredebileceği mecmuanın Osmanlı Devleti’ne girişine izin verilmiştir²¹. Böylece meraklıları ve ülke içinde jimnastik hakkındaki gelişmeleri takip etmek isteyenler için dergilerin ülkeye girişine müsaade edilmiştir. Devlet askeri ve sivil eğitim kurumlarında jimnastik talimlerini desteklerken maddi anlamda da sıkıntılar ortaya çıktığı görülmektedir. H-10-3-1317/19 Temmuz 1899 tarihli yazı ile İzmir İdadisi jimnastik dersi için muallim maaşı tahsis edilemeyeceği uygun yerin olması halinde rütbeli askerlerden yararlanılabileceği belirtilmiştir²².

Osmanlı Devleti 1894 yılında içinde jimnastik derslerinin de olduğu gayr-i Müslimlere ait ders programının tespiti ve diplomalarının düzenlenmesi konusunda metropolitlikler ile patrikhanelerce yapılacak işlemler hakkında Manastır Vilayetine yazı göndermiştir²³. 1895 yılında Harput’ta bulunan Amerikan mektebinde müdür değişmiş ve jimnastik derslerin ne şekilde işlenmesi gerektiği yazılı olarak bildirilmiştir²⁴. Osmanlı Devleti’nde askeri okullardaki ilk jimnastik öğretmenleri genelde yabancı kökenliler olmuşlardır. Daha sonraki süreçte onların yetiştirmiş olduğu öğrenciler arasından bu okullara Türk kökenli jimnastik öğretmenleri atanmaya başlanmıştır. Mekteb-i Harbiye’nin ilk jimnastik

¹⁷ H-28-4-1327/19 Mayıs 1909 tarihli belge için bkz. *BOA, MF.MKT. / 1120 – 64*.

¹⁸ Abdülhamid döneminde 108 adet Protestan ve Amerikan Okulu açılmıştır. Ayrıntı için bkz. Yahya Akyüz, *Türk Eğitim Tarihi (Başlangıçtan 1999’a)*, İstanbul 1999, s.210.

¹⁹ H-4-3-1310/ 26 Eylül 1892 tarihli yazıda eklenen ders için öğrencilerin Mekteb-i Tıbbiyede muayenelerinin yapılması istenmiştir. bkz. *BOA, İ..HUS. / 4 – 10*.

²⁰ H-2-1-1317/13 Mayıs 1899 tarihli belgede talimhane için 60578 gurus bedel belirlenmiştir. Bkz. *BOA, ŞD./215-42*.

²¹ *BOA, HR.TH.. / 221 – 93*.

²² Okul Bahçesinde münasip bir yere talim yeri yapılması mualliminin de İzmir taburunda mülazım Selim Bey tarafından yürütülmesi maaş tahsis edilemeyeceği bildirilmiştir. Bkz. *BOA, MF.MKT./456-43*; Bir başka örnekte H-16-12-1326/9 Ocak 1909 tarihli yazı ile Mekteb-i leylide jimnastik talimi için şimdilik bütçede tahsisat bulunmaması sebebiyle umumi mekatib hakkında itihaz olunacak kararın tebliğine kadar idare-i maslahat edilmesi gerektiğinin Manastır Vilayeti Maarif Müdürlüğü’ne bildirilmiştir. Bkz. *BOA, MF.MKT./1091-32*.

²³ H-11-4-1312/12 Ekim 1894 tarihli tahrirat hakkında bkz. *BOA, DH.MKT./194-58*.

²⁴ H-3-11-1312/28 Nisan 1895 tarihli yazı hakkında bkz. *BOA, MF.MKT. / 260 – 8*.

öğretmeni Lesen Martini isimli ecnebi bir öğretmendir²⁵. 1864 yılında jimnastik öğretmeni olarak Türk ve Müslüman olan Sadık Bey atanmıştır²⁶. 1878 yılında İtalyan Martinetti jimnastik öğretmeni olarak atanmıştır. 1908 yılında jimnastik öğretmeni muavini Mülazım-ı Evvel İhsan Efendi'dir. 1910 yılında ise Kolağası Osman Efendi'dir²⁷. 1899 yılında Mühendishane-i Berr-i Hümayun'un jimnastik muallimi Topçu Kolağası Sami Efendi'dir²⁸. 1905 yılından itibaren yabancı jimnastik hocalarının çalışmasına izin verilmemiştir²⁹. Aynı durum azınlıklara ait okullar için de geçerli olmuştur. Selanik Bulgar Jimnastik Mektebi'ne Fransız muallim atanması onaylanmamıştır³⁰. Daha sonraki süreçte 1917 yılında yabancı öğretmenler için belirlenen şartlarla görev yapabileceği belirtilmiştir³¹. 1910 yılında daha önce jimnastik olarak geçen derslerin terbiye-i bedeniye adını aldığı sultani ve idadi mekteplerinde derslerde takip edilecek usul hakkında derse girecek öğretmenlerin salı günleri Darümuallimine devam etmeleri istenmektedir³². Bu kurallara uymayanlar veya jimnastik eğitimi almayanlar için jimnastik muallimliği uygun görülmemiştir³³.

B-Mekteb-i Sultanide İlk Jimnastik Dersleri

Modern anlamda jimnastiğin ülkemizde ilk uygulanma yeri Galatasaray Mektebi Sultanisidir. Bir farklı deyişle askeri okullar dışında jimnastik dersi ilk olarak Mekteb-i Sultani müfredatına eklenmiştir. Mekteb-i Sultani'de sabahları her sınıfta iki defa olmak üzere ders programına jimnastik konulmuştur³⁴. Bu dersi vermek üzere ilk beden eğitimi öğretmeni Monsieur Curel ve onun ayrılmasından

²⁵ Tanzimat döneminde jimnastik çalışmalarının yapıldığı okulların başında Kuleli İdadisi, Mekteb-i Bahriye de yer almaktadır. O yıllarda jimnastik ve beden eğitimi birbiri ile özdeşleşmiştir. Okullarda kurulan jimnastikhanelerde aletli jimnastik ve halter çalışmaları yapıldı. Ülkemizdeki ilk jimnastik hocaları yurt dışından getirilmiştir. Curel, Monsieur, Stangali gibi. Bkz. Nalan Bilge, *Türkiye'de Beden Eğitimi Öğretmeninin Yetiştirilmesi*, Ankara 1989, s.26 vd.

²⁶ H-1-1-1291/18 Şubat 1874 tarihli yazı ile Sadık Efendi'nin Darümaarif'te jimnastik öğretmenliği yaptığı anlaşılmaktadır. Bkz. *BOA, MF.MKT. / 17 - 10*.

²⁷ Fikret Soyer, "Osmanlı Devleti'nde (1839-1908 Tanzimat Dönemi) Beden Eğitimi ve Spor Alanındaki Kurumsal Yapılanmalar ve Okul Programlarındaki Yeri Konusunda Bir İnceleme", *Gazi Eğitim Fakültesi Dergisi Cilt 24, S.1*, Ankara 2004, s.209-225; Yunus Tayga, *Türk Spor Tarihine Genel Bir Bakış*, Ankara 1990.

²⁸ H-7-11-1316/19 Mart 1899 tarihli belge ile jimnastik muallimi Topçu Kolağası Sami Efendi'ye üçüncü rütbeden Nişan-ı Osmani verilmiştir. Bkz. *BOA, İ.TAL. / 168 - 19*.

²⁹ H-20-3-1323/ 25 Mayıs 1905 tarihli yazı ile Mekteb-i İdadi talebesi için dışardan bir jimnastik muallimi tayin talebinin uygun görülmediği hakkında bkz. *BOA, MF.MKT. / 858 - 6*.

³⁰ H-4-11-1324/20 Aralık 1906 tarihli belge için bkz. *BOA, MF.MKT. / 969 - 22*.

³¹ H-3-6-1335/25 Şubat 1917 tarihli belgede İnas-ı sultani mekteplerinde jimnastik muallimi olarak istihdamı talebinde bulunan Viyana Cimnastik Mektebi mezunlarından Madmazel Targler'in diğer yabancı muallimlerin kabul edildiği şartlarda görev yapabileceği bildirilmiştir. Bkz. *BOA, MF.MKT. / 1224 - 40*.

³² H-1-11-1328 /4 Kasım 1910 tarihli yazı için bkz. *BOA MF.MKT. / 1163 - 61*.

³³ H-23-4-1337/26 Ocak 1919 tarihli yazı ile Mercan İdadisi Ticaret Mektebi mezunlarından Ali Seyfi'nin münhal bulunan polis mektebi jimnastik muallimliğine tayininin mümkün olamayacağı bildirilmiştir. Bkz. *BOA, DH.EUM.MEM./134-49*.

³⁴ Selim Sırrı Tarcan, *Terbiye-i Bedeniye Tarihi*, İstanbul 1928.

sonra da Monsieur Mouroux adlı Fransız hocalardır³⁵. İtalyan Martinetti³⁶ ve Yunanlı bir cambaz olan Stangalli de Mekteb-i Sultani'de jimnastik öğretmenliği yapmıştır³⁷. Mouroux'un yetiştirdiği öğrencisi Ali Faik Bey (Üstünidman) 1879'dan 1923 yılına kadar 45 yıl Mekteb-i Sultani'de jimnastik derslerinde görev yapmıştır. Ali Faik Bey 1889 yılında jimnastik derslerinin verilmesi üzerine eserler yazarken ayrıca başarılı çalışmaları karşılığı olarak da yurt içi ve yurt dışından ödüller almıştır³⁸. Ali Faik Bey'in jimnastik öğretmenliği döneminde, 1895 yılında derslerde öğrencilerin zorlandığı anlaşılmaktadır. Bunun gerekçesi ise Ali Faik Bey'in Alman cimnastiğini tercih etmesidir. İsveç jimnastiği Alman jimnastiğine göre daha basit ve herkesin beden yapabileceği hareketlerden oluşmaktadır³⁹. Ali Faik Bey Alman jimnastiği de denilen Jahn Amaros jimnastiğinin Osmanlı Devleti'ndeki uygulayıcısı olup ağır ve aletli antrenmanlardan oluşan bir uygulaması vardı. Bunun etkisi olarak Maarif Nazırlığından okula gönderilen yazıda jimnastik derslerinin öğrencileri zorlayıcı seviyede yapılmaması

³⁵ Cürel 1870 yılında bir mayıs günü öğrencileri Kağıthane'ye götürerek orada halkın izlediği jimnastik gösterileri yaptırdı. O gün ilk defa etli pilav yendi ve bu gelenek oldu. Bkz. Atif Kahraman, *Osmanlı Devleti'nde Spor*, Ankara 1995, s.640; C. Atabeyoğlu, *Tanzimat'tan Cumhuriyet'e Spor*, (Spor, 6. Cilt), İstanbul 1985; Sami Mengütay, Kamil Özer, Ufuk Alpaya, "Jimnastik", *Morpa Spor Ansiklopedisi Cilt 2*. İstanbul 2004, s.27- 28.

³⁶ H-12-5-1296/4 Mayıs 1879 tarihli yazı ile Mekteb-i Sultani'de münhal jimnastik muallimliğinde geçmişte olduğu gibi Mösyö Martinetti'nin istihdamı uygun görülmüştür. Bkz. BOA, MF.MKT./62-28; Moiroux'a yüzbaşı rütbesi verilerek Tophane Askerî Sanayi Mektebi'ne jimnastik öğretmeni olunca, yerine İtalyan Martinetti atandı. Bilge'ye göre ilk beden eğitimi öğretmeni Moiroux, ikinci Cürel, üçüncü Fransız Martinetti'dir. Bkz. Nalan Bilge, *Türkiye'de Beden Eğitimi Öğretmeninin Yetiştirilmesi*, Ankara 1989, s.26 vd; Atif Kahraman, *Osmanlı Devleti'nde Spor*, Ankara 1995, s.640.

³⁷ Doğan Yıldız, *Türk Spor Tarihi*, İstanbul 1979, s.272.

³⁸ H-18-7-1302/ 3 Mayıs 1885 tarihinde Mekteb-i Sultani jimnastik Muallimi Ali Faik Bey uhdesine rütbe tevcihi edilmiştir. Bkz. BOA, İ.DH../948-75010; H-20-8-1302/4 Haziran 1885 tarihli yazı rütbe-i salise verilmiştir. Bkz. BOA, MF.MKT./86-114; H-13-11-1308/20 Haziran 1891 tarihinde maaşına zam yapılması istenmektedir. Bkz. BOA, İ.DH../1231-96400; H-14-11-1308/21 Haziran 1891 tarihinde terfi-i rütbesi verilmiştir. Bkz. BOA, İ.DH../1230-96308; H-20-6-1309/21 Ocak 1892 tarihinde nişan verilmiştir. Bkz. BOA, İ.DH../1258-98788; H-28-11-1319/8 Mart 1902 tarihli yazı ile İran Devleti tarafından üçüncü dereceden Şir ü Hurşid nişanı verildiği bildirilmiştir. Bkz. BOA, MF.MKT./613-2; H-1-11-1319 tarihli yazı ile İran Devleti tarafından üçüncü rütbelere verilen Şir ü Hurşid nişanı verilmiştir. Bkz. BOA, BEO/1790-134180; H-8-6-1323/10 Ağustos 1905 tarihli Ali Faik Bey'e ait yazı için bkz. BOA, MF.MKT./875-54; H-25-3-1321/21 Haziran 1903 tarihli Faik Bey ile ilgili yazışmalar için bkz. BOA, MF.MKT./715-6; H-30-5-1326/30 Haziran 1908 tarihli yazı taltifine dair bkz. BOA, İ.TAL./452-1; H.2.5.1326 tarihli yazı için bkz. BOA, MF.MKT/1058-52; Galatasaray Lisesi eski Beden eğitimi öğretmeni Faik Bey'in yaş kaydı aranmaksızın kaldırılmasına izin verilmiştir. Bkz. BCA 30-18-1-1/18-17-12; 1899'da Faik Bey Cimnastik yahud Riyazet-i Bedeniye adıyla bir kitap yazmıştır. Bu kitap modern Türk sporuna geçişte ilk kitap olması sebebiyle büyük önem taşır. Bkz. S. Mengüten,-E. Çelebi, *Jimnastik, Morpa Spor Ansiklopedisi Cilt 2*. İstanbul: Morpa Kültür Yayınları, s.27, 28; "Spor", *Türk Ansiklopedisi C.29*, Ankara 1990, s. 384.

³⁹ Jimnastik dersinin önemi hakkında o denemde yazılan makalelerden biri Nejat Bey'dir. Bkz. Nejad, "Terbiye-i Bedeniye Nasıl Ehemmiyet Veriyorlar! Bizde, Avrupa'da", *Yeni Fikir*, C.1, S.3, Şubat 1327, s.70-74; Ayrıca mekteplerde jimnastik dersinin önemi hakkında bkz. Edhem Nejad, "Mekteplerde Askerlik ve İsveç Jimnastiği", *Yeni Fikir*, C.3, S.18, Kanunuevvel 1329, s.568-572; Osmanlı Devleti'nde İsveç jimnastiği hakkında bilgi edinmeye çalışılmıştır. 4.11.1862 tarihli belge ile Petersburg cemiyet-i tıbbiyesi azasından Doktor Mösyö Berklid'in İsveçli Ling nam cimnastik mualliminin uygulayacağı usule dair tavrı verilmiştir. Bkz. BOA, HR.TO../273-55.

istenmiştir⁴⁰. Ali Faik Bey'den sonra Mekteb-i Sultani jimnastik muallimliğine 1909 yılında Mazhar Bey (Kazan) tayin edilmiştir⁴¹.

Osmanlı Devleti'nde ilk özel jimnastik hane bir yabancı Stangali ve Maarif Nazırı Müfit Paşa'nın yardımıyla 1880 yılında Beyoğlu'nda Hacapoğlu pasajında açılmıştır⁴². Bu dönemde aleyhte propagandalar da görülmektedir. Yabancı neşriyatta 15-8-1893 yılında İstanbul'daki Fransız gençliği için bir jimnastik kulübünün tesisinin yasaklanmasına dair yazılar yayınlanmıştır. Bu kayıtların doğruluğu teyit edilmemiştir⁴³. Türkiye'de jimnastiğin gelişmesinde etkili isimlerden olan Mazhar Bey arkadaşları ile 1903 yılında Beşiktaş Bereket Jimnastik Kulübü'nü kurmuştur⁴⁴. Ali Faik Bey de 1904 yılında Galatasaray Sultanisi yakınlarında Beyoğlu'nda Jahn Amaros jimnastiğini öğreten kendi özel jimnastikhanesini açmıştır⁴⁵. Bazen açılan bu jimnastik haneler devletin ihtiyaç duyduğu birimler haline çevrilebilmişlerdir⁴⁶. 1904 yılında açılan bu özel jimnastikhanede yetişenlerinden Yorgo ve Niko Alibranti kardeşler, 1906 Atina Ara Olimpiyatlarında jimnastik yarışmalarına katılmışlar ve Yorgo iki elle on metrelik ipe tırmanmada rekor kırarak birincilik kazanmıştır⁴⁷. İsveçlilerle

⁴⁰ H-18-7-1312/15 Ocak 1895 tarihli yazı ile Mekteb-i Sultani'deki jimnastik derslerinin öğrenciyi zorlamayacak bir seviyede yapılması istenmiştir. Bkz. *BOA, MF.MKT. /245-36*.

⁴¹ H-17-2-1327/10 Mart 1909 tarihli yazı ile Mekteb-i Sultani jimnastik muallimliğine Mazhar Bey tayin edilmiştir. Bkz. *BOA, MF.MKT./1105-30*; H-29-2-1327/22 Mart 1909 tarihli yazı ile Mekteb-i Sultani jimnastik muallimi Faik Bey'in görevinden alınarak yerine Mekteb-i Tıbbiye-i Askeriye Muallimi Mazhar Bey'in tayin edildiği bildirilmiştir. Bkz. *BOA, MF.MKT./1109-10*; H-12-5-1327/1 Haziran 1909 tarihli yazı ile jimnastik muallimliğine Mazhar Bey'in tayin edildikleri bildirilmiştir. Bkz. *BOA, MF.MKT./1125-23*.

⁴² Düzenlenen bir gösteride bulunan Maarif Nazırı Müfit Paşa öğrencilerin yaptıkları hareketleri hayretle izlemiştir. Bkz. S. Mengüten, E. Çelebi, "Jimnastik", *Morpa Spor Ansiklopedisi Cilt 2*. İstanbul, s.27, 28.

⁴³ İngilizce yazılmış rapor için bkz. *BOA, HR.SFR.3... / 416 - 72*.

⁴⁴ Kulübün çalışma dalları İsveç jimnastiği, iptidai asker talimleri, nazari ve amelî endahat talimleri, halter, lobut, baston, piramit talimleri, barfiks, paralel halka, ip, her türlü koşu ve atlamalar, boks, eskrim, süngü, futbol, hokey, rugb, tenis ve kürek olarak belirlenmiştir. Bkz. N. Günay, "Atatürk Döneminde Türkiye'de Beden Eğitiminin Gelişimi ve Gazi Beden Terbiyesi Bölümü", *Atatürk Araştırma Merkezi Dergisi ATAM C. XXIX, S.85, Mart 2013*, Ankara 2013, s.75; Kulübün 1910 yılında futbola ilgisinin artmasıyla adı Beşiktaş Osmanlı Jimnastik kulübü adını almıştır. Bkz. *Beşiktaş Tarihi İlkleriyle Unutulmayanlarıyla Yüzüncü Yılında*, (Haz. Mehmet Durupınar), İstanbul 2002, s.16-17; Ayrıca bkz. Doğan Yıldız, *Türk Spor Tarihi*, s.294-295; Beşiktaş tarihi ve kulübü hakkında bkz. İlke Tepeköylü, "Türkiye'de Futbol, Taraftar Olgusu ve Beşiktaş Çarşı Grubu", *Akademik Bakış S.56*, Temmuz- Ağustos 2016, s.380 vd.

⁴⁵ Atıf Kahraman, *Osmanlı Devleti'nde Spor*, Ankara 1995, s.641; Nalan Bilge, *Türkiye'de Beden Eğitimi Öğretmeninin Yetiştirilmesi*, Ankara 1989, s.29.

⁴⁶ H-20-8-1325/28 Eylül 1907 tarihli yazı ile Darülhayr'ın alt katında bulunan marangozhanenin, jimnastik salonu için ayrılan mahalde inşa edilecek binaya taşınması istenmiştir. Bkz. *BOA, MF.MKT. /1018-77*.

⁴⁷ Nejla Günay, "Atatürk Döneminde Türkiye'de Beden Eğitiminin Gelişimi ve Gazi Beden Terbiyesi Bölümü", *Atatürk Araştırma Merkezi Dergisi ATAM C. XXIX, S.85, Mart 2013*, Ankara 2013, s.76; M. Ketten, *Türkiye'de Spor*. Ankara 1974, s.30; Atıf Kahraman, *Osmanlı Devleti'nde Spor*, Ankara 1995, s.706-707; Masraflarını kendileri çekmek kaydıyla olimpiyatlara İstanbul'dan 8 Rum, İzmir'den 1 Ermeni, 10 İngiliz, Selanik'ten 1 Musevi, 10 Rum sporcu katıldı. Bkz. Mehmet Günay, "Türkiye'de Spor Cemiyetlerinin Kuruluşu ve Bu Cemiyetlerin Etnik Amaçlarla Kullanılması", *International Journal of Culture and Sport V. 4, S.1, August 2016*, s.388; Kenan Okan, *Türk Spor Tarihi*, Ankara 1975, s.388.

jimnastik konusundaki dersler konusunda ortak hareketin sonucu olarak 1906 yılında Atina Olimpiyatlarına katılacak jimnastikçilerin İstanbul'da antrenman yapmalarına izin verilmiştir⁴⁸. 1908 yılında Londra'da yapılan olimpiyatlara Osmanlı Devleti adına jimnastikçi Aleko Mukos özel konuk olarak davet edilmiştir⁴⁹. Yapılacak müsabakalara gelecek davetleri takip eden jimnastik muallimleri de vardır. Cimnastik Muallimi İzmirli Arthur Elmas'ın, Fransa'nın Bordeaux şehrinde yapılacak olan beynelmilel jimnastik müsabakalarına davetname gelmesi halinde Osmanlı hükümeti adına kendisinin gönderilmesi talep edilmiştir⁵⁰. 1906 yılında Bursa'dan gönderilen yazı ile dört yılda bir Yunanistan'da yapılan yarışmalara hazırlanmak amacıyla bir jimnastik kulübü kurulması teşebbüsünde bulunulmuştur⁵¹. Beşiktaş Osmanlı Spor Kulübünün haricinde 1919 yılı içerisinde Bursa spor kulübü de jimnastik faaliyetleri yürütmüştür. Bursa spor kulübü eğitim faaliyetlerini yapabilmeleri için İstanbul'dan jimnastik direkleri talebinde bulunmuşlardır⁵². Osmanlı Devleti özel olarak açılan jimnastik salonlarını teşvik etmiş, salon açanları da madalya ile ödüllendirmiştir. Eylül 1908 tarihinde Selim Bey tarafından İstanbul Mercan Yokuşu'nda özel bir Beden-i Terbiye Okulu açıldı. Selim Bey'in İsveç'e tahsil için gitmesi üzerine 1909 yılında bu mektep kapandı⁵³. Trabzon'da Terbiye-i Bedeniye adı altında bir jimnastik salonu açan Dâhiliye Yüzbaşı ve Mahalli Askeri Rüşdiye Mektebi Müdür Vekili Mehmed Said Efendi H-5-5-1328/15 Mayıs 1910 tarihli yazı madalya ile taltif edilmiştir⁵⁴.

Jimnastik Türkiye'de modern sporlara geçişte ilk kabul edilen spor olmuştur. Jimnastik sporunu tanıma ve öğrenme aşamasında özellikle Avrupadan tercüme neşriyata önem verilmiştir. Mekteb-i Harbiye'nin bedeni zinde tutmaya yönelik olarak verdiği "Terbiye-i Bedeniye" derslerinde kullanılmak üzere 1859 yılında "Riyazet-i Bedeniye" adıyla bir eser hazırlandı. Bu eser Fransızcadan, askeri mütercim Miralay Hacı Mustafa Hami tarafından tercümesi yapılarak ordudaki gençlerin jimnastik derslerini ne şekilde yapmaları gerektiği ve ayrıca jimnastik yönetmeliği oluşturulmuş oldu. Bu esere göre Avrupa'da jimnastik adı altında bir spor olduğu ve vücut sağlığına yararlı olduğu belirtilmiştir⁵⁵. H-7-10-

⁴⁸ H-5-2-1324/31 Mart 1906 tarihli yazı ile Atina Olimpiyatı'na gidecek İsveçlilerin İstanbul'da jimnastik antrenmanı yapmaları hakkında bkz. *BOA, Y..A...HUS. / 501 - 43*.

⁴⁹ Feroz Ahmad, *Modern Türkiye'nin Oluşumu*, (çev. Yavuz. Alogan), Ankara 2002, s.48.

⁵⁰ *BOA, HR.TH.. / 313 - 90*.

⁵¹ R-24-3-1322/6 Haziran 1906 tarihinde dersaadete şifreli telgraf çekilmiştir. bkz. *BOA, DH.ŞFR./365-43*.

⁵² H-8-9-1337/ 7 Haziran 1919 tarihli belge için bkz. *BOA, DH.EUM.LVZ. / 47-113*.

⁵³ Osman Nuri Ergin, *Türk Maarif Tarihi C.3-4*, İstanbul 1941, s.1546; Nejla Günay, "Atatürk Döneminde Türkiye'de Beden Eğitiminin Gelişimi ve Gazi Beden Terbiyesi Bölümü", *Atatürk Araştırma Merkezi Dergisi ATAM C. XXIX, Mart 2013, S.85*, Ankara 2013, s.76; Selim Sırrı hakkın bkz. M. Şevki Çapan, *Türk Sporunda Selim Sırrı Tarcan*, Muğla 1999; Selim Sırrı ve arkadaşı Rıza Bölükbaşı spor faaliyetleri hakkında bkz. Ercan Haytoğlu, "Türk Spor Tarihinde Rıza Tevfik (Bölükbaşı)", *Akademik Sosyal Araştırmalar Dergisi Yıl 4, S.37*, Aralık 2016, s.127-140.

⁵⁴ *BOA, DH.MUİ. / 95 - 2*.

⁵⁵ Nalan Bilge, *Türkiye'de Beden Eğitimi Öğretmeninin Yetiştirilmesi*, Ankara 1989, s.24.

1290/28 Kasım 1873 tarihli yazı ile Mekteplerde jimnastik talimi için Darüşşurayı Askeri Azası Mustafa Hami Paşa'dan satın alınan risalelerin bedelinin Maarif muvazenesinin ilgili tertibinden ödenmesi bildirilmiştir⁵⁶. H-1-6-1320/5 Eylül 1902 tarihli yazı ile Mekteb-i Funun-ı harbiye süvari muallimi Mirliya İsmail Paşa tercüme edilen ve ordularda uygulanması hedeflenen Cimnastik Talimnamesi'nin ordular geneline bildirilip uygulanması istenmiştir⁵⁷. Yine yaralı askerlerin jimnastik yapmaları hususunda yabancı neşriyat takip edilmiştir. Bu konuda Bavgera'da İsveç Usulü Cimnastik Müessesesi Müdürü Teodor Berkovist tarafından yazılan "Mecruh ve Hasta Askerlerin Mümarese-i Bedeniyeleri" adlı kitabı hakkında Muarif müdürlüğüne arıza sunulmuştur⁵⁸. Devlet jimnastik ile ilgili olarak tercüme risaleleri yayınlamıştır. Bunlardan biri de 1894 yılında Edirne Mekteb-i İdadi-i askerisi jimnastik muallimi Mülazım Mustafa Fahreddin Efendi'nin kız çocukları için tercüme ettiği risaledir⁵⁹. Belçikalı kumandan Logabor'un askeri rüştiyeler için yazdığı jimnastik kitabının mekteplerimiz için uygun olup olmadığı 1914 yılında incelenmeye alınmıştır⁶⁰.

Mekteb-i Sultani'de gösterilen jimnastik dersleri aletli jimnastik idi. Bu nedenle jimnastik salonunda halter ağırlıklı çalışmalar ile vücut esnekliği, kas gelişimi ve kuvvetlenilmesi sağlanmaktadır⁶¹. Okulda salon tavanına asılmış halkalar, trapezler, ipler, sırtıklar ve ip merdivenler mevcuttur. Ayrıca sabit demirli paraleller ve çeşitli ağırlıkta güller salona konmuştur⁶². Talimhane meydanında Mekteb-i Funun öğrencileri için jimnastik malzemeleri alınmıştır⁶³. Jimnastik için kullanılan aletler zaman zaman incelenmiştir. H-23-8-1310/12 Mart 1893 tarihli yazı ile Trabzon'da kuvvet ve idman oyunları gösteren bir Yunanlının yanında bulundurduğu top ve diğer malzemelerin jimnastik için kullanıldığı anlaşılmıştır⁶⁴. H-1-12-1311/5 Haziran 1894 tarihli yazıda Mekteb-i Tıbbiye öğrencilerinden İsmail Mekki Efendi'nin mektebe iki çift gülle getirip jimnastik talimi yaptığı tespit edilmiştir. Üstelik İsmail Efendi okul ile ilişkisi kesildiği gibi kendisi hakkındaki takibat devam etmiştir⁶⁵. Jimnastik malzemeleri ülke dışında getirilmiştir. İlginç

⁵⁶ BOA, MF.MKT. / 14 - 113.

⁵⁷ BOA, Y.MTV. / 234 - 5.

⁵⁸ BOA, HR.TO.. / 547 - 29.

⁵⁹ H-26-3-1311/31 Mayıs 1894 tarihli belgeyle risalesinin basımına izin verilmiştir. Bkz. BOA, MF.MKT./183-115; H-29-10-1311/5 Mayıs 1894 tarihli yazı ile Edirne Mekteb-i İdadi-i Askerisi jimnastik muallimi Mülazım-ı Evvel Mustafa Fahreddin Efendi'nin Vazaif-i Maderane adlı risalesinin tabına ruhsat verilmiştir. Bkz. BOA, MF.MKT. /205-2.

⁶⁰ H-3-5-1332/30 Mart 1914 tarihli yazı için bkz. BOA, MF.MKT. / 1196 - 38.

⁶¹ Doğan Yıldız, *Türk Spor Tarihi*, İstanbul 1979.

⁶² Doğan Yıldız, *Türk Spor Tarihi*, İstanbul 1979.

⁶³ H-3-6-1281/3 Kasım 1864 tarihli yazı ile Talimhane meydanında Mekteb-i Funun-ı Harbiye-i Şahane öğrencilerine jimnastik talimi için ihtiyaç duydukları malzemeler tespit edilmiş ve alınmıştır. 26972 kuruş bedelin ödenmesi hususunda bkz. BOA, A.}MKT.MHM./316-74; Bu malzemelerin korunması ve öğrencilerin talim yapması için bina yapılması istenmiştir. H-25-7-1281/24 Aralık 1864 tarihli belge için bkz. BOA, A.}MKT.MHM. / 321 - 17.

⁶⁴ BOA, Y..A...HUS. / 271 - 52.

⁶⁵ BOA, Y..PRK.ASK. / 98 - 75.

olan kısım ise jimnastik malzemelerinin yanında sürekli askeri malzemelerin bulunmasıdır. Bu da jimnastik uygulamalarının askeri okullarda ve askerler arasında yapılmasından kaynaklandığını desteklemektedir. Yunan asıllı Kostantin Zograkos'un gümrükten geçerken el konulan silah ve jimnastik aletlerinin bedeli ilgili kişi tarafından ödenmiştir⁶⁶. Jimnastik hareketleri ile askeri talimler beraber yapılmıştır. Devlet jimnastik kulüplerinin eskrim talimlerine izin vermiş fakat kasaba içinde ve dışında ayak/yürüyüş ve silah talimi yapılmasını yasaklamıştır⁶⁷. H-11-11-1326/5 Aralık 1908 tarihli yazı ile Jandarma Efrad-ı Cedide Mektebi jimnastik aletlerinin kullanımdan kaynaklanan bozulmalar dolayısıyla tamiri için gerekli iki yüz kuruş meblağın ödenmesi istenmiştir⁶⁸. Jimnastik kuleleriyle meç ve diğer aletlerin temini hususu Tophane-i Amire Müşiriyeti'nin vazifesi olarak görülmektedir⁶⁹. Dersaadet Polis Mektebi talebelerinin jimnastik talimi için alınan kadron ile nöbet kulübesinin nakliye ücretinin H-11-8-1327/28 Ağustos 1909 tarihli yazı ile Ahmed Ağa'ya ödendiği bildirilmiştir⁷⁰. Devlet'e özellikle askeri alanlarda jimnastiğe ait özel alet ve malzemeler satmak için uğraşların olduğu görülmektedir. Üstelik birinci dünya savaşının yoğun olarak Osmanlı Devleti'nde hissedildiği 1915 yılı içinde Sofya'da bulunan Osmanlı Konsolosluğuna müracaat eden Kyroff isimli tüccar imal ettikleri askeri jimnastik gömlekleri ve fiyatlarını bildirmişlerdir⁷¹. Bu ticari faaliyetlerin aksine davranışlarda vardır. Petersburg Jimnastik muallimi Mösyö Aystenber Hilal-i Ahmer cemiyetine maddi yardımda bulunmuştur⁷².

Osmanlı Devleti jimnastik ve talim usulleri hakkında araştırmalar yapmıştır. Ülke genelinde jimnastik dersleri müfredata konulurken jimnastik öğretmeni ihtiyacını karşılama için üç koldan faaliyet gösterilmiştir. Bunların ilki aynı zamanda ülkemizin ilk öğretmenleri olup yurt dışından getirilen spor öğretmenleridir. İkinci aşama ise yurt dışından getirilen öğretmenlerin yetiştirdiği öğrenciler arasından seçilen öğretmenlerdir. Üçüncüsü yurt dışına eğitim için gönderilen eğitimcilerdir⁷³. 1319/1901 yılında Stockholm elçiliği İsveç'te uygulanan jimnastik dersleri ve uygulamaları hakkında rapor hazırlayıp İstanbul'a

⁶⁶ H-15-1-1321 / 13 Nisan 1903 tarihli belge için bkz. *BOA, BEO / 2043 - 153174*.

⁶⁷ H-19-3-1327 / 10 Nisan 1909 tarihli belge için bkz. *BOA, BEO / 3532 - 264852*.

⁶⁸ *BOA, TFR.L.AS. / 68 - 6741*.

⁶⁹ *BOA, HR.TH. / 259 - 53*.

⁷⁰ *BOA, DH.EUM.MH. / 1 - 31*.

⁷¹ 19-9-1915 tarihli yazı için bkz. *BOA, HR.SFR.04. / 691 - 15*.

⁷² 16-8-1897 tarihli yazı ile Nikola Mühendis'in Akademisi Muallimi Miralay Mösyö İvanof ile Petersburg jimnastik muallimi Mösyö Aystenber tarafından ita olunan çekin Hilal-i Ahmer hesabına ithali ve bu davranışları nedeniyle adı geçenlere Petersburg Şehbenderliği vasıtasıyla teşekkür edilmesi istenmiştir. Bkz. *BOA, HR.TH./199-13*.

⁷³ Fikret Soyer, "Osmanlı Devleti'nde (1839-1908 Tanzimat Dönemi) Beden Eğitimi ve Spor Alanındaki Kurumsal Yapılanmalar ve Okul Programlarındaki Yeri Konusunda Bir İnceleme", *Gazi Eğitim Fakültesi Dergisi Cilt 24, Sayı 1, Ankara 2004, s.209-225*.

göndermiştir. Bu rapor Teftiş ve muayene heyetince uygun görülmüştür⁷⁴. Osmanlı Devleti 1901 öncesinde Avrupa'ya ikmal-i tahsil için talebe göndermiştir. Jimnastik usulü hakkında tahsil için de iki zabıt görevlendirilmiştir⁷⁵. Devlet jimnastik uygulamalarında tercihinin İsveç'te uygulanan daha basit, geniş kitlelerin uygulayabileceği jimnastik türünden yana kullanmıştır. Mekteb-i Berr-i Hümayun jimnastik Kolağası Selim Sırrı Bey 1909 yılında İsveç'e gönderilerek jimnastik eğitimi görmesi ve bu dersin uygulamaları hakkında bilgi alınması amaçlanmıştır⁷⁶. İsveç jimnastiğine yönelmenin sonucu olarak İsveç jimnastik 1918 yılı içerisinde İsveç jimnastik mütehasıslarından Mösyö Bierger Fallen'in sanatını icra etmek, yaralıları tedavi etmek üzere, İstanbul'da kalmak şartıyla eşyle birlikte gelmesine izin verilmiştir⁷⁷. Türkiye Cumhuriyeti'nin kurulmasından sonra da jimnastik alanında İsveç ile ilişkiler devam etmiştir⁷⁸. Askeri okullar için jimnastik öğretmek ve uygulamaları hakkında kitaplar tercüme edilmiştir. H-7-6-1335/31 Mayıs 1917 tarihinde okullarda müfredata konulan beden eğitimi derslerinin temel esaslarını belirlemek, bu hususta Avrupa'da yayınlanan eserleri takip edip gerekirse Türkçeye tercüme etmek için Fenn-i Terbiye Encümeni kurulmuştur⁷⁹.

Mekteb-i Sultanide jimnastik eğitimi için salon ve aletleri muhafaza etmek için inşa ettirilen deponun inşaatı 1874 yılında bitmiştir⁸⁰. Yazışmalardan 1889 yılında Beyoğlu Bidayet Mahkemesi Ceza Dairesi altında okula ait bir jimnastik salonu olduğu anlaşılmaktadır. Salonun duvarlarında meydana gelen çatlaklar dolayısıyla salonun başka yere taşınması istenmiştir⁸¹. Osmanlı Devleti okullarda çocukların jimnastik yapabilmeleri için mekanları genişletmeye gayret

⁷⁴ H-18-2-1321/16 Mayıs 1903 tarihli yazı ile Stockholm Sefareti'nden gönderilip Teftiş ve Muayene Heyetince sakıncalı görülmeyen ve İsveç jimnastik, talim ve terbiye usulünü içeren rapor takdim edilmiştir. Bkz. *BOA, MF.MKT. / 704 – 31*.

⁷⁵ 25-1-1901 tarihli belge için bkz. *BOA, HR.İD./2032-77*; 14-5-1902 tarihli yazı ile Yunanlıların da jimnastik için zabıt gönderdiği bildirilmiştir. Bkz. *BOA, HR.İD. / 2032 – 119*.

⁷⁶ H-21-2-1327/14 Mart 1909 tarihli Mühendishane-i Berr-i Hümayun jimnastik Muallimi Selim Sırrı Bey jimnastik hakkında gerekli olan bilgiyi öğrenmek üzere Stockholm'e gönderilmiştir. Beş ay kadar mektebe devam etmesi ve masraflarına karşılık toplan 75 lira verilmiştir. Bkz. *BOA, BEO/3511-263276*; H-5-3-1327/27 Mart 1909 tarihli yazı için bkz. *BOA, BEO/3521-264073*; H-10-3-1329/ 11 Mart 1911 tarihli yazı için bkz. *BOA, BEO/3867-290011*.

⁷⁷ 23-3-1918 tarihli belge için bkz. *BOA, HR.İD. / 80 – 35*.

⁷⁸ 15-12-1925 tarihli belge ile birçok farklı konuda protokoller tasdik edilirken Uluslararası Bilimsel Jimnastik Kongresi'nin toplanma ihtimalinin tahkiki amacıyla Türkiye'den bilgi istenmiştir. Fransızca belge için bkz. *BOA, HR.İM./251-67*; Stockholm Limfiyet adı altında toplanacak Jimnastik Kongresi'ne katılan Zehra Alagöz'ün raporunun dergilerde yayınlandığı 06.12.1940 tarihli yazı ile bildirilmiştir. Bkz. *BCA, 490-1-0-0/206-817-2*; Stockholm'de 27.7.1949-13.8.1949 tarihlerinde yapılacak Milletlerarası Jimnastik Kongresi'ne katılacak Mehmet Arkan'a 24.6.1949 tarihli yazı ile gündelik verilmesi kararlaştırılmıştır. Bkz. *BCA, 30-18-1-2 / 119 - 52 – 13*.

⁷⁹ Kırk beş sayfadan oluşan çalışmalar hakkında bkz. *BOA, MF.MKT / 1224 – 50*.

⁸⁰ H-8-11-1291/17 Aralık 1874 tarihli yazı için bkz. *BOA, MF.MKT./22-140*; H-8-1-1292/14 Şubat 1875 tarihli yazı için bkz. *BOA, MF.MKT./25-65*; H-18-2-1292/26 Mart 1875 tarihli yazı için bkz. *BOA, MF.MKT./26-126*.

⁸¹ H-14-8-1306/15 Nisan 1889 tarihli yazı için bkz. *BOA, MF.MKT. / 108 – 27*.

göstermiştir⁸². H-6-2-1325/21 Mart 1907 tarihinde Mekteb-i Sultaninin inşaatına başlandığı ve bu yeni binada jimnastik salonu, teneffüshane, çamaşırhane gibi birimler plana dahil edilmiştir. Okul inşaatı sürerken Beylerbeyi Sahil Sarayı'nda eğitimine devam etmiştir⁸³. Mektep inşaatlarında jimnastik salonları yapılması için mekan açısından yeterli olmadığı takdirde istimlak yapılabiliyordu⁸⁴. Okul yönetimi öğrencilerin okul dışındaki açılan jimnastik kulüplerinde top oynamalarını sağlık açısından sakıncalı bulmuş ve bu tür etkinliklere katılmamalarını istemiştir. Beyoğlu ve Moda jimnastik kulüplerinde İngilizlerle futbol 1908 yılına ait yazı ile top oynamak sağlık açısından sakıncalı görülmüştür⁸⁵. Burada okulun Fransız geleneğinden olması dolayısıyla öğrencilerin İngilizlerle muhatap olmaları engellenmeye çalışılıyor intibai yaratmaktadır. Mekteb-i Sultani de okuyan öğrenciler Osmanlı Devleti sınırları içindeki farklı zümrelerin kaynaştırılmasına yönelik olarak azınlıklardan tercih edilmiştir. Fakat bazen Osmanlı tebaası olup azınlıklardan olanların Türkçeye aşina olmamaları dolayısıyla müracaatları kabul edilmemiştir⁸⁶. Fransa Osmanlı toplumunu oluşturan onbeş yirmi farklı unsuru bir arada tutup kaynaştıracak tek bağıın Türkler olduğunda ısrarcı olmuştur. Farklı unsurları Müslim ve Gayr-i Müslim ahaliyi bir arada tutup yakınlaşmasını beraber eğitim almalarını sağlamak için Mekteb-i Sultani fikrinde ısrar etmişlerdir⁸⁷. Fakat bu yakınlaşmayı sağlamaktan çok bazen ayrışmada etkin bir hal almıştır. Dört Bulgar öğrenci Bulgar Milli marşıyla kendilerine jimnastik yaptıran Osmanlı zabitanına karşı saygısızca jimnastik hareketleri yapıp Türkleri aşağıladıkları için 1911 yılında okuldan uzaklaştırılmışlardır⁸⁸.

⁸² H-2-11-1311/7 Mayıs 1894 tarihinde Mekteb-i Mülkiye bahçesinde jimnastik mahalli inşa etmek için planlar çizilmiştir. Jimnastik mahallinin Maarif Nezareti Kalfası Makasdar Pavli Efendi tarafından tanzim edilen resmi gereği, yapılacak inşaatın keşfinin icrasıyla defterinin gönderilmesi Şehremaneti'ne bildirilmiştir. Bkz. *BOA, MF.MKT./206-18*; 1898 yılında Mekteb-i Mülkiye-i Şahane için jimnastik taliminde kullanılacak binanın Şehremanetince keşfi yapılmıştır. H-24-12-1315/16 Mayıs 1898 tarihli belge için bkz. *BOA, MF.MKT./394-30*.

⁸³ Yazışmaların tamamı ve ayrıntılar için oluşturulan seksen sayfadan fazla evrak için bkz. *BOA, MF.MKT./986-17*.

⁸⁴ H-30-3-1326/2 Mayıs 1908 tarihli yazı ile Bir mektebe teneffüs ve jimnastik yeri ayarlamak için yakındaki iki binanın istimlakı kararlaştırılmıştır. Bkz. *BOA, MF.MKT./1051-62*.

⁸⁵ H-8-1-1326/11 Şubat 1908 tarihli yazı ile Mekteb-i Sultani öğrencilerinin, İngiltere tebaasından Beyoğlu ve Moda Cimnastik Kulübü'ne mensup bazı kişilerin top oynamalarına sağlık yönünden sakıncalı olduğu için iştirak etmemeleri istenmiştir. Bkz. *BOA, MF.MKT./1039-78*; Bu dönemde her türlü toplantı gösteri örgütlenme yasaklanmıştır. Hatta Galatasaray Sultanisinden bazı gençler top oynadıkları gerekçesiyle dövülüp hapse atılmışlardır. Bkz. Süleyman Tekil, *Galatasaray Tarihi 1905-1985*, İstanbul 1986, s.12.

⁸⁶ H-1-8-1322/18 Ekim 1904 tarihli yazı ile Belgrad Cimnastik Mektebi talebesinden ve Osmanlı tebaasından Akovalı Sreta Staniç Efendi'nin Türkçeye aşina olmaması dolayısıyla Mekteb-i Sultani'ye kaydının uygun görülmediği bildirilmiştir. Selanik'e gönderilmiştir. Bkz. *BOA, MF.MKT./809-14*.

⁸⁷ Adnan Şişman, "Galatasaray Mekteb-i Sultânisi", *DİA, XIII*, s.323.

⁸⁸ H-19-2-1329/19 Şubat 1911 tarihli yazı için bkz. *BOA, MF.MKT./1167-28*; 18-2-1911 tarihli yazı için bkz. *BOA, HR.SYS./2952-55*.

Osmanlı Devleti jimnastik ile ilgili yapılan toplantılara yurt içi ve dışından katılımlara veya yurt dışına çıkışlara genelde yardımcı olmuştur. H-3-7-1328/11 Temmuz 1910 yılında Sofya'da toplanacak jimnastik cemiyetinde bulunmak üzere Selânik'den gidecek olan heyetten pasaport⁸⁹ talep olunmaması yönünde görüş belirtmiştir⁹⁰. Avusturya'nın Prag şehrine gidecek olan Üsküp'teki jimnastik okulu muallimleri pasaport talebinde bulunmuşlardır. Devlet bu talepleri olumlu olarak değerlendirmiştir⁹¹.

C-Jimnastik ve Okullar

Osmanlı Devleti sadece Mekteb-i Sultani'de jimnastik eğitimi vermemiştir. Osmanlı Devleti'nin her bölgesinde okullarda farklı şartlar altında da olsa jimnastik dersleri verilmiştir. İlk başlangıçta Mekteb-i Harbiye⁹² ile askeri okullarda ve daha sonraki süreçte polis okullarında jimnastik dersleri verilmesini uygun görmüştür⁹³. Bu okullardan bazıları Beyrut⁹⁴, Dersaadet⁹⁵ ve Erzurum Polis Mektepleridir⁹⁶. Mekteb-i Bahriye⁹⁷, Dersaadet Jandarma Mektebi⁹⁸, Edirne

⁸⁹ Osmanlı Devleti'nde asayiş sağlama ve güvenlik altına almak amacıyla XIX. yüzyılda mürur tezkeresi uygulaması mevcuttur. Bu uygulama 1841 yılında Men'i Mürur Nizamnamesi çıkana kadar geçerli olmuştur. Bu tarihten itibaren yabancılar için pasaport sistemi uygulanmıştır. Geniş bilgi için bkz. Mübahat S. Kütükoğlu, "Mürur Tezkiresi", *DİA XXXII*, s.60-61; Ayrıca bu konuda geniş bilgi için bkz. Musa Çadircı, "Tanzimat Döneminde Çıkarılan Men'i Mürur ve Pasaport Nizamnameleri", *TTK Belgeler XV/19*, Ankara 1993, s.169-181.

⁹⁰ Telgraf ve yazışmalar için bkz. *BOA, DH.MUİ. / 110 - 49*.

⁹¹ 22-6-1912 tarihli belgede önümüzdeki yıl 15 Haziranda toplanacak olan cemiyet için bkz. *BOA, HR.İD./61-31*.

⁹² H-16-6-1280/28 Kasım 1863 tarihli yazı ile Mekteb-i Harbiyede jimnastik ve eskrim öğretmek için Mösyö Pelçi ile Marti'nin istihdamı onaylanmıştır. Bkz. *BOA, A.}MKT.MHM. / 285 - 42*.

⁹³ H-27-8-1325/5 Ekim 1907 tarihli belge için bkz. *BOA, Y..MTV. / 302 - 186*.

⁹⁴ H-10-1-1329/11 Ocak 1911 tarihli yazı ile jimnastik muallimliğine mülazım-ı sani Emin Efendi'nin tayini için müracaat için bkz. *BOA, DH.EUM.THR./58-29*; H-9-6-1329/7 Haziran 1911 tarihli yazıyla jimnastik muallimliğine Mülazım Ali Kemal Efendi'nin tayin edildiğine dair bkz. *BOA, DH.EUM.MH../242-118*; Yine H-12-6-1329/10 Haziran 1911 tarihli yazıda jimnastik muallimliğine tayin edilen Mülazım-ı sani Mehmed Emin'in nizamiyedeki görevini tamamlamadığı için nakli mümkün olmadığından yerine başkasının tayin edilmesi bildirilmiştir. Bkz. *BOA, DH.EUM.MH. / 242 - 119*.

⁹⁵ H-24-10-1330/6 Ekim 1912 tarihli yazı ile Terbiye-i Bedeniye Muallimliği'ne namzed Komiser Muavini Corci Efendi'nin jimnastik imtihanının neticesinin bildirilmesi hakkında bkz. *BOA, DH.EUM.MH. / 247 - 6*.

⁹⁶ H-22-3-1331/1 Mart 1913 tarihli yazı ile Erzurum Polis Mektebi'ndeki beden eğitimi, jimnastik ve fotoğraf derslerinin idamesi ile mektebin sair ihtiyaçları için gerekli paranın 1329/1911 senesi bütçesinden verilecek havalenemeye ilaveten gönderilmesi talep edilmiştir. Bkz. *BOA, DH.EUM.MH../248-91*.

⁹⁷ 2-6-1911 tarihli belgede jimnastik derslerini vermek üzere bir İngiliz subayın istihdamı hakkında bkz. *BOA, HR.SFR.3... /630-57*.

⁹⁸ H-8-6-1327/27 Haziran 1909 tarihli yazı ile jimnastik Öğretmeni Ali Rıza Efendi'nin tayin edilmiştir Bkz. *BOA, TFR.I..MKM./35-3472*.

Mekteb-i Fünun-ı Harbiye⁹⁹, Selanik Jandarma Mektebi¹⁰⁰, Selanik Polis Mektebi¹⁰¹, Mekteb-i Fünun-ı Harbiye¹⁰², Polis Mektebi¹⁰³ ve Vilayet-i Selase Polis Mektebi¹⁰⁴ gibi asker, jandarma ve polis mekteplerinde jimnastik dersleri verilmiştir. Ayrıca Selanik İdadisi¹⁰⁵, Şam Mekteb-i İdadisi¹⁰⁶, Edirne Mekteb-i İdadisi¹⁰⁷, Mekteb-i İdad-i Şahane¹⁰⁸, Sanice Mektebi İdadisi ve Sakız Mekteb-i

⁹⁹ 7-10-1906 tarihli yazı ile jimnastik öğretmenliği yapan Teğmen Mazhar hakkında bkz. *BOA, HR.SFR.04./399-46*; 21-1-1907 tarihli jimnastik muallimi Mazhar Efendi hakkında bkz. *BOA, HR.SFR.04./400-24*; H-20-2-1325/4 Nisan 1907 tarihli jimnastik Muallim Muavini Mülazım-ı Evvel Mazhar Efendi'nin eski görevine iadesi hakkında bkz. *BOA, Y.MTV./296-164*; H-21-9-1326 / 17 Ekim 1908 tarihli jimnastik muallimi Mülazım-ı Evvel Mazhar hakkında gönderilen yazı hakkında bkz. *BOA, BEO/3414-255993*.

¹⁰⁰ H-17-12-1322/ 22 Şubat 1905 tarihli jimnastik usulünü öğretmek üzere 3. Ordu 17. Nizamiye Alayı'nın 2. Taburunun 4. Bölüğü Mülazım-ı sanisi Muhyiddin Efendi'nin tayin edildiğine dair Seraskeriye'nin yazısı için bkz. *BOA, TFR.I.MKM./9-894*; H-20-2-1324/15 Nisan 1906 tarihli jimnastik ve nişan talimlerinde hafifçe yaralananların tedavisi için, edevat-ı cerrahiyeyi muhtevi bir çantanın mektep sandığından mübayaasına dair Corci Paşa'ya gönderilen yazı için bkz. *BOA, TFR.I.AS./33-3286*; H-5-2-1325/20 Mart 1907 tarihli yazı ile jimnastik muallimine aylık altı Osmanlı altını maaş verilmesine dair Corci Paşa'nın yazısı gönderilmiştir. Bkz. *BOA, TFR.I.AS./44-4367*; H-3-5-1329/2 Mayıs 1911 tarihli yazı ile jimnastik muallimi iken memuriyeti lağv olunan İtalyalı Priçoli'ye üç maaş ikramiye verilmiştir. Bkz. *BOA, MV. / 152-3*.

¹⁰¹ H-22-9-1326/18 Ekim 1908 tarihli yazıda Yüzbaşı Ali Fehmi ile Mülazım-ı evvel Bedri Efendilerin, jimnastik muallimliğine izamlarına dair 3. Ordu Kumandanlığına gönderilen yazı için bkz. *BOA, TFR.I.AS./66-6599*; H-26-2-1328/9 Mart 1910 tarihli yazı ile Fransızca, kroki ve jimnastik dersleri için öğretmen temin edilmesine dair bkz. *BOA, DH.EUM.MH./13-55*; H-11-3-1328/23 Mart 1910 tarihli yazı ile jimnastik, kroki ve Fransızca muallimlerine ne kadar maaş verileceğinin bildirilmesi için bkz. *BOA, DH.EUM.MH./14-46*.

¹⁰² H-25-12-1280/1 Haziran 1864 tarihli Mekteb-i Fünun-ı Harbiye öğrencilerinin jimnastik çalışmaları için düzenlenecek talimhane meydanının inşaat masrafları için bkz. *BOA, A.MKT.MHM./302-7*.

¹⁰³ H-29-11-1325/3 Ocak 1908 tarihli Polis mektebi programındaki jimnastik ve ilk yardım derslerine Mülazım Feridun Bey ile Tabib Kolağası Naci Bey'in belirli vakitlerde mektebe devamına dair Esad Paşa'ya gönderilen yazı için bkz. *BOA, TFR.I.AS. / 55 - 5426*.

¹⁰⁴ H-15-3-1327/6 Nisan 1909 tarihli jimnastik muallimi Mülazım-ı Evvel Celal Efendi'nin maaşına zam yapılmasına dair Vilayet-i Selase (Selanik Manastır ve Kosova) Polis Mektebi Müdürlüğü'nün yazısı için bkz. *BOA, TFR.I.M... / 24 - 2318*.

¹⁰⁵ H-12-10-1323/10 Aralık 1905 tarihli yazı ile İtalyalı Mösyö Milano Vinçenzo'nun, Selanik İdadisi jimnastik hocalığına tayin edilmiştir. bkz. *BOA, MF.MKT./897-63*; H-18-11-1323/14 Ocak 1906 tarihli Selanik İdadisi Mektebi'ne bir jimnastik öğretmeni tayinine dair gönderilen tezkere için bkz. *BOA, TFR.I.SL./93-9243*; H-29-3-1326/1 Mayıs 1908 tarihli Selanik İdadisi jimnastik muallimi Jan Efendi için bkz. *BOA, MF.MKT./1051-54*.

¹⁰⁶ H-15-10-1322/23 Aralık 1904 tarihinde jimnastik muallimi Kolağası Şükrü Efendi hakkında bkz. *BOA, Y.MTV. / 269 - 116*.

¹⁰⁷ H-22-12-1324/6 Şubat 1907 tarihli jimnastik muallimi iken, Bulgaristan'a gitmiş olan Mülazım-ı Evvel Mazhar Efendi hakkında gönderilen yazı hakkında bkz. *BOA, A.MTZ.(04) / 152 - 64*.

¹⁰⁸ H-13-6-1312/12 Aralık 1894 tarihli Mösyö Lui Esmet tarafından istida ve jimnastik ve resim ve hüsn-i hat muallimliklerini meccanen ifa edeceğine dair bkz. *BOA, BEO/532-39856*; H-07-11-1317 / 9 Mart 1900 tarihli jimnastik muallimi Kolağası İhsan hakkında bkz. *BOA, İ.TAL./204-32*.

İdadisi¹⁰⁹, Yanya Mekteb-i İdadisi¹¹⁰, Yanya Ulah Mektebi¹¹¹, Trabzon Mekteb-i Sultanisi¹¹², Trabzon İdadisi¹¹³, Maraş İdadisi¹¹⁴, İzmir Nehari İdadisi¹¹⁵, Mersin İdadisi¹¹⁶, Siverek İdadisi¹¹⁷, Kala-i Sultani İdadisi¹¹⁸, Argiri İdadisi¹¹⁹, Süleymaniye İdadisi¹²⁰, Sana İdadisi¹²¹, Balıkesir Sultanisi ve İdadisi¹²², Niğde İdadisi¹²³, Burdur İdadisi¹²⁴, Konya İkinci Leyli İdadisi¹²⁵, Hama İdadisi¹²⁶, Kastamonu Sultanisi¹²⁷,

-
- ¹⁰⁹ H-1-6-1326/1 Temmuz 1908 tarihli Seniçe İdadisi Mektebi Müdürü Tevfik Bey'e yeniden rabia rütbesi ve Sakız Mekteb-i İdadisi talebesine fahri olarak jimnastik dersi veren Rum Mektebi Muallimi Andorya Petruçi Efendi'ye de Sanayi Madalyası verilmesi hakkında bkz. *BOA, MF.MKT./1063-30*.
- ¹¹⁰ H-3-8-1309/3 Mart 1892 tarihli jimnastik mualliminin hesap dersini talep etmesi hakkında malumat olmadığından bunun vilayetten sorulmasına dair bkz. *BOA, MF.MKT./136-52*; H-29-4-1311/9 Kasım 1893 tarihli jimnastik dersini fahri olarak mektebin makine muallimi mülazım Nazım Efendi tarafından verilmesine dair bkz. *BOA, MF.MKT. / 186 - 16*.
- ¹¹¹ H-23-8-1317/27 Aralık 1899 tarihli jimnastik muallimi Teodor Yeronosko'nun şikayet edilmesi hakkında bkz. *BOA, MF.MKT. / 482 - 10*.
- ¹¹² H-21-5-1331/28 Nisan 1913 tarihli jimnastik muallimi Markar Efendi'nin tercüme-i hal varakasının gönderilmesi hakkında bkz. *BOA, MF.MKT. / 1185 - 120*.
- ¹¹³ H-12-10-1323/10 Aralık 1905 tarihli jimnastik salonu ödemesi hakkında bkz. *BOA, MF.MKT./897-63*; H-7-12-1326/31 Aralık 1908 tarihli yazıda jimnastik dersi için yapılacak düzenlemenin beklenmesi istenmektedir. Bkz. *BOA, MF.MKT./1090-45*.
- ¹¹⁴ H-6-1-1328/18 Ocak 1910 tarihli jimnastik dersinin icrası için gerekli düzenlemenin yapılması hakkında bkz. *BOA, MF.MKT. / 1146 - 17*.
- ¹¹⁵ H-8-4-1331/17 Mart 1913 tarihli jimnastik muallimi Bedros Efendi hakkında bkz. *BOA, MF.MKT./1184-16*.
- ¹¹⁶ H-26-5-1331/3 Mayıs 1913 tarihli jimnastik muallimi Mesud Kani Efendi'nin pelür kağıda yazılmış tercüme-i hal varakaları hakkında bkz. *BOA, MF.MKT./1186-7*.
- ¹¹⁷ Pelür kağıda yazılmıştır. H-27-5-1331/4 Mayıs 1913 tarihli jimnastik derslerine muallim gönderilinceye kadar vekaleten idaresi hakkında bkz. *BOA, MF.MKT./1186-18*.
- ¹¹⁸ H-6-5-1331/13 Nisan 1913 tarihli resim ve jimnastik muallimliklerine tayin mümkün olamayacağından şimdilik vekaleten idare edilmesi hakkında bkz. *BOA, MF.MKT./1185-34*.
- ¹¹⁹ H-29-5-1331/6 Mayıs 1913 tarihli jimnastik dersinin vekaleten yürütüldüğüne dair yazılan pelür kağıt hakkında bkz. *BOA, MF.MKT./1186-32*.
- ¹²⁰ H-4-6-1331/11 Mayıs 1913 tarihli jimnastik muallimi Mustafa Efendi hakkında pelür kağıda yazılmış belge için bkz. *BOA, MF.MKT. / 1186-50*.
- ¹²¹ Pelür kağıda yazılmıştır. H-28-4-1331/6 Nisan 1913 tarihli yazı ile Sana İdadisi resim ve jimnastik dersinin mahallince ilan edilerek talip olanların imtihan ve tercüme-i hal evraklarının gönderilmesine dair pelür kağıda yazılmış kayıt hakkında bkz. *BOA, MF.MKT. / 1184 - 121*.
- ¹²² H-29-4-1331/7 Nisan 1913 tarihli jimnastik muallimi Hezargradlı Mustafa Rahmi Efendi hakkında pelür kağıda yazılan belge hakkında bkz. *BOA, MF.MKT./1184-126*.
- ¹²³ Pelür kağıda yazılmış H-11-6-1331/18 Mayıs 1913 tarihli Fransızca ve jimnastik muallimi Atnaş Efendi hakkında bkz. *BOA, MF.MKT. / 1186-91*.
- ¹²⁴ Pelür kağıda yazılmış H-11-6-1331/18 Mayıs 1913 tarihli resim ve jimnastik muallimi Kuzma Efendi hakkında bkz. *BOA, MF.MKT. / 1186 - 93*.
- ¹²⁵ H-2-5-1331/9 Nisan 1913 tarihli jimnastik muallimliğine tayin edilen Salih Şevket Efendi'nin imtihan edilmesi ve sonra da tasdikli imtihan evrakı hakkında bkz. *BOA, MF.MKT./1185-20*.
- ¹²⁶ H-5-5-1331/12 Nisan 1913 tarihli Fransızca ve jimnastik dersleri muallimliklerine tayin edilen Hüseyin Vasıf Bey hakkında bkz. *BOA, MF.MKT./1185-27*.
- ¹²⁷ H-12-4-1338/4 Ocak 1920 tarihli İngilizce ve jimnastik muallim-i sabıkı Karabet Efendi'nin haksız yere azledilmiş olduğundan memuriyetinin iadesi hakkında bkz. *BOA, ŞD./3157-22*; H-10-7-1338/30 Mart 1920 tarihli İngilizce ve jimnastik muallim-i sabıkı Karabet Efendi'nin istihdamı uygun görüldüğüne dair bkz. *BOA, BEO/4625-346856*; H-21-7-1331/26 Haziran 1913 tarihli yazı ile Karabet Efendi'nin lisanı geliştirmek için Londra'ya gittiği anlaşılmaktadır. Bkz. *BOA, MF.MKT./1187-58*; Ayrıca bu konuda 22 Ağustos 1913 tarihli yazı için bkz. *BOA, HR.SFR.3.../693-9*.

Kastamonu Merkez Rüştiyesi¹²⁸, Darülmaarif Rüşdiyesi¹²⁹, Hanya Mekteb-i Kebir-i İslam¹³⁰, Beyrut Amerikan Mektebi¹³¹, Görice Rum İdadi Mektebi¹³², Ayvalık Jimnastik Mektebi¹³³, Darüşşafaka Mektebi¹³⁴ ve Darü'laceze Eytemhanesi¹³⁵ gibi sivil okullarda da jimnastik dersleri konmuştur. Burada isimleri geçen eğitim kurumları dışında da jimnastik dersleri ile ilgili uygulamalar yapılmıştır. Fakat arşiv belgelerine değişik sebepler dolayısıyla bu okulların isimleri yansımış olmalıdır.

Ç-Azınlıklar ve Jimnastik

Osmanlı Devleti'nde Tanzimat'ın ilanından sonra Müslim ve gayr-i Müslim ahaliye cemiyetleşme çabaları başlamıştır. Batı dünyasına göre Osmanlı Devleti'nde cemiyetlerin bu kadar geç oluşması sanayileşmenin geç olması ve bir tarım toplumu olmasından kaynaklanmıştır. Geçte olsa kurulan bu cemiyetler 1889 yılından itibaren Osmanlı topraklarında gizli siyasi cemiyetlere, 1890'lı yıllarda ise spor derneklerine dönmeye başlamıştır¹³⁶. Okullar için jimnastik salonu talepleri yanında ilk kez Eskişehir demiryolu işçileri kendilerine bir jimnastik alanı yapılmasını talep etmişlerdir. Fakat bu istekleri uygun görülmemiştir¹³⁷.

Osmanlı Devleti kurulan jimnastik cemiyetlerinin kurucularının en az yirmi yaşında olmaları kanun altına alınmıştır. Cemiyetlerde yirmi yaşın altında

¹²⁸ H-6-5-1327/26 Mayıs 1909 tarihli jimnastik muallimi Necati Efendi'nin tayini hakkında bkz. *BOA, MF.MKT./1123-57*.

¹²⁹ H-20-10-1290/11 Aralık 1873 tarihli jimnastik talimi için Mülazım Sadık Efendi'nin tayini hakkında bkz. *BOA, ŞD./207-2*.

¹³⁰ H-15-4-1311/26 Ekim 1893 tarihli belgede 150 arşın uzunluğundaki alanın mektebe terki halinde jimnastik salonu yapılacağı bildirilmiştir. Bkz. *BOA, Y.A...HUS. / 282 - 114*.

¹³¹ H-18-1-1321/16 Nisan 1903 tarihli yazı ile talebelere yaptırılacak jimnastik oyunlarını seyretmesi için Cebel-i Lübnan mutasarrıfı davet edilmiştir. Bkz. *BOA, Y.A...HUS. / 446 - 42*.

¹³² H-17-1-1324/13 Mart 1906 tarihli yazı ile jimnastik Muallimi Yunanlı Vasil Mostra'nın mektebe kabul edilmemesi istenmektedir. Bkz. *BOA, BEO/2780-208462*; H-11-3-1324/5 Mayıs 1906 tarihli yazı ile Vasil Mostras'ın yerine münasibi bulununcaya kadar görevinde kalması uygun görüldüğüne dair bkz. *BOA, BEO/2821 - 211553*.

¹³³ H-19-4-1324/ 12 Haziran 1906 tarihli yazı ile Ayvalık'ta açılmak istenen mekteple ilgili bkz. *BOA, DH.MKT./1088-74*.

¹³⁴ H-19-4-1326/21 Mayıs 1908 tarihinde jimnastik muallimliğine Selim Sırrı Bey'in tayin olmuştur. Bkz. *BOA, MF.MKT. / 1056 - 20*.

¹³⁵ H-13-5-1325/ 24 Haziran 1907 tarihli jimnastik dersi için memur edilen Yüzbaşı Sabri Efendi'nin vazifesine başladığı bildirilmiştir. Bkz. *BOA, DH.MKT. / 1178 - 14*.

¹³⁶ Mehmet Günay, "Türkiye'de Spor Cemiyetlerinin Kuruluşu ve Bu Cemiyetlerin Etnik Amaçlarla Kullanılması", *International Journal of Culture and Sport V. 4, S.1, August 2016*, s.388; Kenan Okan, *Türk Spor Tarihi*, Ankara 1975, s.383 vd.; Türkiye'ye spor faaliyetlerinin geç gelmesini, Avrupa'da sanayi inkılabından sonra işçilerin boş vakitlerini değerlendirme etkinliği olduğunu Osmanlı'da ise tarım toplumu olması dolayısıyla geç geldiği şeklinde izah edilmiştir. Bkz. Kurthan Fişek, "Türkiye'de Spor", *Cumhuriyet Dönemi Türkiye Ansiklopedisi C. VIII*, İstanbul 1983, s.2176.

¹³⁷ H-14-3-1317/23 Temmuz 1899 tarihli yazı ile talep iletilmiştir. Bkz. *BOA, DH.MKT./2224-13*; H-19-3-1317/28 Temmuz 1899 tarihli yazı ile konu hakkında mütalaa kararı verilmiştir. Bkz. *BOA, BEO/1346-100888*; H-20-5-1317/26 Eylül 1899 tarihli yazı ile yapılan değerlendirmeye göre jimnastik mahalline gerek olmadığına karar verilmiştir. Bkz. *BOA, BEO/1377-103245*.

gençlerin eğitim almalarına müsaade edilmiştir¹³⁸. Osmanlı Devleti'nde cemiyetler yapmış oldukları masrafları karşılamak üzere sergiler ve bilet bastırıp piyango düzenlemişlerdir. Bu şekilde Topkapı Krones Jimnastik Cemiyeti¹³⁹, 1897 yılında Yıldız Sarayı'nda yardım sergisi düzenlenmiştir. Bu sergide yapılan gösteriler arasında jimnastik de yer almıştır¹⁴⁰. Fakat bu sistem de suiistimal edilmiştir. H-4-5-1321/29 Temmuz 1903 tarihli yazı ile Sünbüllü Han'da bulunan Bodosaki Matbaası'nda, kunduraacılar ve Kumkapı'da bulunan jimnastik cemiyetine ait izinsiz basılmış olan yardım biletlerine el konulmuştur¹⁴¹. 1903 yılından itibaren Robert Koleji'ne gittikleri ihbar edilen Müslüman çocuklarının gitmesinin engellenmesi ve okul bahçesinde yapılan jimnastik talimlerinin zaptiyece denetlenmesi istenmiştir¹⁴². Jimnastik ve Musiki cemiyetleri adı altında kurulan cemiyetlerin merkezlerinin farklı amaçlarla kullanıldığı iddia edilmiştir. Devlet bu tür cemiyetleri takip etmiş faaliyetlerini kontrol altında tutmaya çalışmıştır. Bu cemiyetlerden bazılarının merkezleri ispatlanamasa da kumarhane olarak kullanıldığı iddia edilmiştir¹⁴³. Gayr-i Müslimlerin oluşturduğu cemiyetler ve bu cemiyetlerden jimnastik faaliyetleri Osmanlı Devleti aleyhine faaliyetler gösterilen yerler olmuştur. Devlet jimnastik mektepleri veya cemiyetlerinin yapmış oldukları faaliyetleri müfettişleri vasıtasıyla takip etmek zorunda kalmıştır¹⁴⁴. Gayr-i Müslimlerin kurduğu cemiyetler ve faaliyetlerinden bazıları şunlardır.

a-Museviler

Osmanlı Devleti'nde bulunan Museviler Tanzimat'tan sonraki dönemde farklı isimlerle cemiyetler kurarak Musevi toplumunu bir arada tutmağa çalışmışlardır. Osmanlı Devleti'nde ilk açılan kulüplerden biri Museviler

¹³⁸ H-25-10-1330/7 Ekim 1912 tarihli Cemiyet azalarının yirmi yaşından küçük olmamaları kanun gereği olduğundan, Erdek'de teşkil edilen "Cimnastik Muhibleri" Cemiyeti'nin kanuni şartları haiz kimseler tarafından tesisi gerektiği ve bu cemiyetin nezareti altında bir jimnastik mektebi tesisiyle yaşı küçük gençlere de hizmet edilebileceğine dair bkz. *BOA, DH.İD.. / 126 - 40*.

¹³⁹ H-28-1-1328/9 Şubat 1910 tarihli Topkapı Krones Cimnastik Cemiyeti'nin masraflarını karşılamak üzere piyango düzenlemesinde zabıtaca mahzur bulunmadığına dair bkz. *BOA, DH.EUM.THR./24-45*.

¹⁴⁰ H-1315/1897 senesi irade gereği iane sergisi civarındaki bahçede kılıç, jimnastik, idman vs. talimlerini icra eden öğrenci ve subaylar hakkında bkz. *BOA, Y..PRK.ASK./138-68*; H-1315/1897 senesi Yıldız Sarayı civarında serginin açık bulunduğu günlerde yapılacak askeri jimnastik ve sair talimlerin programı hakkında bkz. *BOA, Y..PRK.ASK. / 138 - 69*.

¹⁴¹ *BOA, DH.MKT. / 744 - 66*.

¹⁴² H-7-3-1321/30 Mayıs 1903 tarihli belge için bkz. *BOA, MF.MKT./711-9*; Devlet azınlık okullarına gidenleri ve okul bahçesinde jimnastik yapanları kontrol etmek isterken ilginç bir şekilde jimnastik okulları yanında inşa edilen camilerin resmi açılışını da yapabilmektedir. H-6-2-1325/21 Mart 1907 tarihli yazıyla Rus jimnastik mektebi yanında inşa olunan caminin resm-i küşadı açılışı yapılmıştır. Bkz. *BOA, Y..A...HUS. / 510-25*.

¹⁴³ H-29-4-1329/29 Nisan 1911 tarihli Siroz Sancağı Negrita nahiyesine bağlı Duyeşte köyünde kurulan Musiki ve Cimnastik Cemiyeti'nin kumarhane olarak kullanılacağına dair yazı için bkz. *BOA, DH.İD../126-15*.

¹⁴⁴ H-3-10-1321/23 Aralık 1903 tarihli Sırp jimnastik mektebinde yortu sebebiyle düzenlenecek ayin ve geçit töreni için Darü't-tahsil Müdürü'nün Müfettiş-i Umumi'yi davet eden yazısı için bkz. *BOA, TFR.I..SL./27-2669*.

tarafından kurulan Tatavla-Heraklis Jimnastik kulübüdür. Bu cemiyet 6 Nisan 1896 tarihinde kurulmuştur¹⁴⁵. Cevabı hakkında bilgi sahibi olunmayan R-26-04-1324/9 Temmuz 1908 tarihli yazı ile Kadıköy Tatavla Cimnastik Mektebi'nin müfredat, öğrenci ve öğretmenleri hakkında verilen bilgi ve bu okulun ruhsatının olup olmadığı ayrıca müfettişler tarafından teftiş edilip edilmediğinin bildirilmesi istenmiştir¹⁴⁶.

Osmanlı Devleti'nde azınlıkların kurduğu jimnastik cemiyetlerinden biri de Yahudiler/Museviler tarafından beden eğitimi anlamına gelen Maccabi Musevi Jimnastik Cemiyetidir. Bu cemiyetlerin azaları ülke içindeki farklı yerlerde gerçekleştirilen toplantılara katılmışlardır. Bu cemaat azaları Varna'ya gitmek için pasaport talep etmişlerdir¹⁴⁷. Devlet bu cemiyetin gizli faaliyet yürütebileceğinden şüphelenip ilgili birimleri vasıtasıyla araştırma yapılmasını talep etmiştir¹⁴⁸. Bu araştırma sonuçları hakkında net bilgiler yoktur. Maccabi kulübü 1 Haziran 1913 Pazar günü 80 genç Alman ve İsveç ekolünden jimnastik gösterisi yapmışlar bu esnada 30 kadar genç kız da hazırladıkları dans gösterilerini sergilemişlerdir¹⁴⁹. Kadıköy'de kurulan Maccabi Jimnastik Cemiyeti Halep'te bir şube açmak istemiştir. Yapılan inceleme sonunda cemiyetin nizamnamelerinde düzenleme yapıldığı takdirde Halep'te şube açabileceği bildirilmiştir¹⁵⁰. Cemiyet bu düzenlemeyi yaptığı Kudüs'te bir şube açmış olmasından anlaşılmaktadır¹⁵¹.

Musevi Musiki ve Cimnastik Cemiyeti'nin ülke genelinde faaliyetlerde bulunduğu anlaşılmaktadır. Selanik'te 100 kişinin bir kahvehanede yapacakları toplantı sırasında bu Musevi cemiyeti azalarının korunmalarına dair Selanik Polis Müdüriyetinin H-3-8-1327/20 Ağustos 1909 tarihli yazısı mevcuttur¹⁵².

Osmanlı Devleti'nde bulunan azınlıkların Osmanlı Devleti'ne karşı zaman zaman birbirlerine destek verdikleri görülmektedir. 16-7-1903 tarihli kayıta

¹⁴⁵ Kulübün renkleri mavi-beyazdır. Bkz. Rüşti Dağlaroğlu, *Fenerbahçe Spor Kulübü tarihi 1907-1957*, İstanbul 1958, s.14.

¹⁴⁶ BOA, ZB./340-30.

¹⁴⁷ H-16-6-1328/25 Haziran 1910 tarihli yazı ile cemiyet azalarına Varna'ya gidip gelmek üzere on günlük pasaport itasına dair Maccabi Musevi Cimnastik Cemaati İdare Memuru tarafından verilen istidanamenin uygulanması istenmektedir. Bkz. BOA, DH.SN..THR./8-29; H-17-8-1328/24 Ağustos 1910 tarihli yazı ile Varna'da icra edilecek jimnastik müsabakasına iştirak edecek jimnastik cemaatinin pasaport muameleleri gerçekleştirilmiştir. Bkz. BOA, DH.SN..THR./11-34.

¹⁴⁸ H-28-6-1328/7 Temmuz 1910 tarihli yazıyla Beyoğlu'nda müteşekkil Maccabi adlı Musevi Cimnastik Cemiyeti'nin gizli faaliyetleri hakkında araştırma yapılması talep edilmiştir. Kulübün başkanı İbrahaviç olup renkleri mavi beyazdır. Bkz. BOA, DH.EUM.THR./40-40; H-27-6-1328/6 Temmuz 1910 tarihli yazı ile Siyonizm propagandası yaptığı iddia edilen Beyoğlu'nda kurulan Maccabi isimli Musevi Cimnastik Cemiyeti'nin çalışmalarının tetkiki için Beyoğlu Mutasarrıflığına gereken talimatın verildiği hakkında bkz. BOA, DH.EUM.THR./105-9.

¹⁴⁹ R. Dağlaroğlu, *Fenerbahçe Spor Kulübü tarihi 1907-1957*, İstanbul 1958, s.57.

¹⁵⁰ H-14-3-1329/15 Mart 1911 tarihli kayıt için bkz. BOA, DH.İD../126-9.

¹⁵¹ H-1-12-1329/23 Kasım 1911 tarihli kayıt için bkz. BOA, DH.İD../126-26.

¹⁵² BOA, TFR.I..SL.. / 216 - 21600.

Filibe ve Tatarpazarlık'ta Musevilerin cimnastik cemiyetlerinin bulunduğu ve burada Bulgar yanlısı ve ihtilalci söylemlerde buldukları tespit edilmiştir¹⁵³.

b-Ermeniler

H-25-5-1311/4 Aralık 1893 tarihli yazı ile Hayranik adlı Ermenice gazetesinin 20 Kasım 1893 tarihli 630 numaralı nüshasında, Ermeni gençlerini Fransa'nın Nantes şehri mekteplerinde ilim tahsili, jimnastik ve silah eğitimi öğrenebilecekleri bildirilmektedir. Haberde Ermeni gençlerin 4-5 Osmanlı lirası ile bu şehirlerde geçinebilecekleri yazılmıştır. Zaptiye Nazırı bu durumu Dahiliye Nazırına bildirip gerekli tedbirlerin alınmasını istemiştir. Daha sonraki süreçte ise Matbuat-ı Dahiliye Müdürü cevabi yazısında gazetede bulunan bilginin yanlış okunduğu ve yorumlandığını belirtmiştir¹⁵⁴. Ermeni gençlerin eğitim için ülke dışına gönderildikleri ve bunun için devletten birtakım muafiyetler talep ettikleri anlaşılmaktadır. Gençlerin eğitim için pasaport talep ettikleri yerler Ervivan'da ki Acmiyazin'de bulunan mektep ve Prag şehrinde ki jimnastik mektebi olmuştur¹⁵⁵. Ermeni görevliler Jimnastik mekteplerinde Osmanlı Devleti'nin aleyhine faaliyette bulunmaktadırlar. Ayrıca Ermeni cemiyetleri arasında irtibat olduğu ve bu irtibatı sağlayanlardan bazıları tespit edilmiştir¹⁵⁶. 1906 yılında Ermeniler Rumeli'de Filibe'de jimnastik cemiyeti kurmuşlardır¹⁵⁷. Bu cemiyet Filibe'de yirmi yaşını geçmiş işsiz güçsüz Ermenilere kırlarda talim yaptırmaya başlamışlardır¹⁵⁸. Rusçuk'ta Ermeni gençlerin Truşak adı verilen cemiyet vasıtasıyla jimnastik ve silahlı talim yaptıkları anlaşılmıştır¹⁵⁹. Azınlıkların kurdukları jimnastik cemiyetleri Osmanlı Devleti'nden ayrılma fikri konusunda birbirlerini destekledikleri anlaşılmaktadır. Anadolu'daki Ermeniler Bulgarlarla işbirliği yapmışlardır¹⁶⁰. Osmanlı Devleti Birinci Dünya savaşı sırasında seferberlik dolayısıyla özellikle azınlıkların kurmuş oldukları cemiyetleri kapatmıştır. Bu

¹⁵³ BOA, HR.SFR.04.. / 223 - 80.

¹⁵⁴ BOA, DH.MKT./177-32-1 ve 2; Ayrılıkçı Ermeniler Amerika'da bulunan liderleri vasıtasıyla askeri talimlere büyük önem vermekteydiler. Gazetede Ermeni gençlere tavsiye edilen jimnastik ve askeri eğitim mektepleri eğitim için sadece birer vesile idi. Bkz. Mehmet Günay, "Türkiye'de Spor Cemiyetlerinin Kuruluşu ve Bu Cemiyetlerin Etnik Amaçlarla Kullanılması", *International Journal of Culture and Sport V. 4, S.1, August 2016*, s.388; Kenan Okan, *Türk Spor Tarihi*, Ankara 1975, s.383-393.

¹⁵⁵ H-26-10-1330/8 Ekim 1912 tarihli meccanen pasaport talepleri hakkında bkz. BOA, DH.SN..THR./37- 57.

¹⁵⁶ Nahcivan Ermeni Cimnastik Mektebi mualliminin biraderiyle Boğdanof ve Kişnof'un oğullarının, Rustof zabıtası tarafından Londra Ermeni Komitesi'yle münasebette bulunmaları ihtimalinden dolayı sürüldüklerine dair yazı için bkz. BOA, HR.TO../353-7.

¹⁵⁷ H-3-4-1324/ 27 Mayıs 1906 tarihli Ermenilerin faaliyetleri hakkında bkz. BOA, A.}MTZ.(04)/142-39; Ayrıca H-25-5-1324/17 Temmuz 1906 tarihli Ermenilerin cemiyet kurulması hakkında bkz. BOA, A.}MTZ.(04)/144-19.

¹⁵⁸ 17-7-1906 tarihli kayıt için bkz. BOA, HR.SFR.04.. / 235-79.

¹⁵⁹ 14-7-1908 tarihli kayıta sabah sekizden onbire kadar akşamları dörtten yediye kadar Sarı Bayır'da bazen silah talim etmişlerdir. Bkz. BOA, HR.SFR.04../827-59.

¹⁶⁰ 16-7-1903 tarihli belge için bkz. BOA, HR.SFR.04.. /223-80.

konuda Karasi bölgesinden cemiyetlerin kapatıldığına dair yazı da gönderilmiştir¹⁶¹.

Ermenilerin açtıkları mekteplerde vermiş oldukları jimnastik derslerinde Fransızca ve Ermenice kitaplar okuttukları anlaşılmaktadır. Bu kitapların içerikleri ve konuları kontrol edilmiştir. Giresun Ermeni Mektebinde okutulan Fransızca ve Ermenice kitaplar devletin görevlendirdiği elemanlarca kontrol edilmiştir¹⁶².

c-Bulgarlar

Osmanlı Devleti içinde jimnastik cemiyetlerini ilk kuran ve bunları Osmanlı Devleti'nin aleyhine bağımsızlık faaliyetleri için kullandığı anlaşılabilir Bulgarlardır. Osmanlı Devleti 1879 yılı öncesinde kuruldukları anlaşılabilir ve bu yıl sonunda devlet aleyhinde faaliyet gösterdikleri kanaati üzerine Bulgaristan'daki jimnastik cemiyetlerinin kapatılmasına karar vermiştir¹⁶³. Bu kanaatin oluşmasındaki en önemli belirti, 1879 yılında Sosyete Jimnastik cemiyeti tarafından Doğu Rumeli'nin Bulgaristan'a katılımını sağlamak amacıyla köylüler silahlandırılmakta ve silah eğitimi yaptırılmış olmasıdır¹⁶⁴. Devlet 1879 yılında jimnastik cemiyetlerini kapatırken, 2-4-1901 tarihli yazıda Sofya'da 1895 senesinde Çernomoski Yunak Jimnastik Cemiyeti adı altında Bulgar Cimnastik Cemiyeti'nin oluşturulduğu anlaşılmaktadır. Bu cemiyet Varna'da ki Bulgar kaçaklara yardımlar toplamaktadır¹⁶⁵. Jimnastik cemiyeti programında ve

¹⁶¹ H-9-7-1334/12 Mayıs 1916 tarihli kayıt için bkz. *BOA, DH.EUM.6.Şb/7-47*.

¹⁶² H-21-12-1323/16 Şubat 1906 tarihli Giresun Ermeni Mektebi'nde okutulacak Cimnastik De Spor isimli Fransızca kitabın sakıncalı olmadığı, Varjanyon Mankanis isimli Ermenice kitabın kontrol edilmesi hakkında bkz. *BOA, MF.MKT. / 911 - 46*.

¹⁶³ 13-9-1879 tarihli Doğu Rumeli vilayetinde bulunan jimnastik cemiyetlerinin durumu hakkında bkz. *BOA, HR.TH./32-81*; 12-11-1879 tarihli taktir hakkında bkz. *BOA, HR.SYS./1919-29*; 14-11-1879 tarihli taktir ile Maritza gazetesinde jimnastik cemiyetlerin kapatılması hakkında bir bendin yayınlanması ve Doğu Rumeli'ye vali atanması hakkında bkz. *BOA, HR.SYS./1919-30*; 14-11-1879 tarihli Maritza gazetesinde yayınlanan kararnamenin sureti ve İngiltere Doğu Rumeli konsolosunun Lord Salisbury'a telgraf göndermesi hakkında bkz. *BOA, HR.SYS./1919-31*; 18-11-1879 tarihli jimnastik cemiyetlerinin lağvı ve milis ihtiyat kuvvetlerinin talimleri hakkında bkz. *BOA, HR.SYS./1919-32*; 4-11-1879 tarihli ihtiyat sınıfı askerlerinin talimi, jimnastik cemiyetlerinin lağvı, İslam muhacirlerinin halinin ıslahı maddelerine ilişkin Doğu Rumeli konsolosunun İngiltere Sefaretine gönderdiği ve padişaha sunulan raporlar hakkında bkz. *BOA, HR.SYS./2942-24*; Jimnastik cemiyetlerinin devam etmesi için Rumeli-i Şarki Valiliği'ne bir rapor düzenlemek üzere Vitalis Paşa'nın görevlendirilmesine dair bkz. *BOA, HR.TO. /556-78*.

¹⁶⁴ 17-7-1879 tarihli belge için bkz. *BOA, HR.TH./32-12*; H-7-10-1296/24 Eylül 1879 tarihli yazı ile Zağra, Yanbolu ve İslimye'de ateşli silah talimleri hakkında bilgi için bkz. *BOA, A.}MTZ.RŞ./1-10*; Doğu Rumeli jimnastik cemiyetlerinin kargaşa çıkarmak üzere olduğuna dair bkz. *BOA, HR.TO./136-33*; H-6-12-1296/21 Kasım 1879 tarihli Meriç gazetesinde jimnastik cemiyetlerinin maksatları hakkında yazı için bkz. *BOA, A.}MTZ.RŞ. /1-21*; Rumeli-i Şarki'deki jimnastik cemiyetleri hakkında bkz. *BOA, HR.TO. /133-91*.

¹⁶⁵ *BOA, HR.SFR.04./673-2*; 16-12-1903 tarihli yazı ile yardım faaliyetleri hakkında bilgi verilmiştir. Bkz. *BOA, HR.SFR.04. /594 - 40*.

görünürde sporla uğraşmakta fakat esasında Osmanlı Devleti aleyhinde faaliyetler yürütmektedir¹⁶⁶.

Bulgaristan'da 1895 yılında sıbyan mektepleri rüştiyelerden ayrılırken jimnastik dersleri öğrenciler için önemli dersler arasında gösterilmiştir. Fakat jimnastik derslerinde öğrencilere askeri eğitim yaptırıldığı tespit edilmiştir¹⁶⁷. Bunun üzerine 1896 yılında Bulgar Rüştiyelerinde jimnastik dersleri yasaklanmıştır¹⁶⁸.

¹⁶⁶ H-16-11-1316/28 Mart 1899 tarihli yazıda cemiyetin programı verilmiştir. Bkz. *BOA, Y.PRK.MK./8-104*; 2 Mayıs 1900 tarihinde cemiyetin Varna'da ve başka programlarda düzenlediği jimnastik oyunlarında topladığı paraları kullanımı hakkında bkz. *BOA, HR.SFR.04./362-17*; H-16-2-1320/25 Mayıs 1902 tarihli yazı ile cemiyet ile Filibe'de ki Makedonya cemiyeti arasında bağlantı için bkz. *BOA, DH.MKT./511-2*; H-25-6-1319/ 9 Ekim 1902 tarihli yazı ile cemiyetin program dışı davranışları hakkında bkz. *BOA, Y.PRK.MK. /11-6*; H-14-10-1321/ 3 Ocak 1904 tarihli belge için bkz. *BOA, Y.PRK.MK. /17-64*; H-24-12-1316/5 Mayıs 1899 tarihli belge için bkz. *BOA, Y.PRK.ASK./150-74*; H-7-2-1318/6 Haziran 1900 tarihli belgede cemiyetin Filibe'de bulunan şubesinin gençlere atış talimleri yaptırdığına dair bkz. *BOA, Y.MTV./203-28*; H-29-5-1318/24 Eylül 1900 tarihinde Sofya, Şbka ve Filibe'de ki jimnastik cemiyeti hakkında bkz. *BOA, Y.A...HUS./410-86*; H-26-1-1320/5 Mayıs 1902 tarihli yazıda cemiyetler hakkında bilgi verilmiştir. Bkz. *BOA, Y.A...HUS./428-56*; H-20-1-1320/29 Nisan 1902 tarihli Yunak/Kahramanlar cemiyet mensupları hakkında bkz. *BOA, A.JMTZ.(04)/76-51*; 1 Mayıs 1902 tarihli yazıda silahlanma faaliyetleri, Filibe'ye gençleri ücretsiz taşıyıp askeri eğitim vermek zorla para toplamak hakkında bilgi için bkz. *BOA, HR.SFR.04. /217-73*; 19-9-1903 tarihli Filibe Cimnastik Cemiyeti faaliyeti hakkında bkz. *BOA, HR.SFR.04. /225-32*; 2-1-1904 tarihinde Yunak jimnastik cemiyeti ve Makedonya komitesini Varna'da bulunan kaçaklar için topladığı yardım ve etkinlik hakkında bkz. *BOA, HR.SFR.04./253-64*; 3-8-1901 tarihli cemiyetin Bergos'ta Osmanlı Devleti aleyhine cemiyetlere inşa için belediyeden mülk talepleri hakkında bkz. *BOA, HR.SFR.04./216-25*; H-12-3-1321/8 Haziran 1903 tarihli yazıda Mayısın birinci günü 70 civarı devlet aleyhine faaliyet gösterip Sofya'dan Köstendil'e hareket edenlerin arasında jimnastik mektebinden firar ettiği iddia edilen üç öğrenci hakkında bkz. *BOA, TFR.L.A.../7-671*; 3-4-1904 tarihli belgede Edirne'de Bulgar Cimnastik Mektebi'ne tayin edilen İvan Pampolof hakkında tahkikat yapılması istenmiştir bkz. *BOA, HR.SFR.04./227-25*; 5 Temmuz 1905 tarihli Varna'da Yunak jimnastik cemiyetinin kurulması ve faaliyetleri hakkında bkz. *BOA, HR.SFR.04./800-104*; H-5-02-1324/31 Mart 1906 tarihinde Köstendil'deki Cimnastik Cemiyeti'nin kuruluş yıldönümü münasebetiyle şenlikler düzenlenecektir. Bkz. *BOA, A.JMTZ.(04)/140-7*; 30-3-1906 tarihli yazı için bkz. *BOA, HR.SFR.04./806-42*; 6 Eylül 1906 tarihli birinci jimnastik cemiyetine Bulgar Yunak Cemiyeti'nden de aza bulunduğu, Veçerna Posta gazetesinde bu cemiyetin Avrupa jimnastik cemiyetlerine dahil olmak istemesi hakkında bkz. *BOA, HR.SFR.04./237-39*; H-27-3-1325/10 Mayıs 1907 Yunak cemiyetinin Rusucuk'ta toplanması ve hareketleri hakkında bkz. *BOA, A.JMTZ.(04)/156-61*; Aynı konuda 10 Mayıs 1907 tarihli belge için bkz. *BOA, HR.SFR.04. /240-63*; 14-7-1910 tarihinde Bulgar Jimnastik Cemiyetlerinin Sofya'da toplanmasına dair bkz. *BOA, HR.SFR.04. /420-15*; 22-6-1910 tarihli yazı ile Üsküb'te Yanaki Cimnastik Cemiyeti'ndeki ziyafet münasebetiyle Stanbulovistlerin Reisi Mösyö Guenadiff'in Makedonya'nın istikaline dair yaptığı konuşma metnini içeren "Recht" gazetesinde yapılan haberin tercümesinin Sefir Asım Bey tarafından Hariciye Nazırı Rıfat Paşa'ya gönderilmiştir. Bkz. *BOA, HR.SFR.04./847-39*.

¹⁶⁷ R-11-9-1311/23 Kasım 1895 tarihli yazı ile İştib'de bir Bulgar muallimin öğrencilere adeta askerlik talim ettirdiğinden gerekli tedbirlerin alınması hakkında bkz. *BOA, DH.SFR./184-76*.

¹⁶⁸ H-16-7-1313/2 Ocak 1896 tarihli yazı ile yasaklanma sebebinin araştırılması hakkında bkz. *BOA, MF.MKT./299-51*.

Osmanlı Devleti Bulgaristan ile yakınlaşmayı sağlamak amacıyla Yunak jimnastik cemiyetinden Naçoviç Efendi başkanlığında bir heyetin İstanbul'a gelmesine ve bir-iki gösteri yapmasına müsaade etmiştir¹⁶⁹. Bu faaliyetlerin daha sonraki süreçte de devam ettiği anlaşılmaktadır¹⁷⁰.

Bulgaristan sınırları içindeki Yahudilerin jimnastik cemiyetleri ile Bulgar yanlısı ihtilalci faaliyetlerde buldukları ayrıca Anadolu'daki Ermeniler ile Bulgarların işbirliği içinde oldukları tespit edilmiştir¹⁷¹. Zaman zaman jimnastik müsabakaları farklı unsurlar arasında hasımlığı arttırmaktadır. 21-6-1902 tarihli yazıda Filibe'de Rumlar tarafından yapılan jimnastik oyunlarının Bulgarlarla Yunanlılar arasında düşmanlığı arttırmıştır¹⁷². Bulgarlar jimnastik faaliyetlerinde Hırvat, Sırp, Slav ve Yunanlılarında katılımı ile Birinci Jimnastik Cemiyeti'ni toplamışlardır¹⁷³.

Bulgar jimnastik talebeleri Selanik'te jimnastik sporu hakkında otel ve kahvehanelerde konferanslar vermişlerdir¹⁷⁴. Ayrıca Selanik'ten 1910 yılı içinde oldukça fazla sayıda kişi Sofya'da toplanacak olan jimnastik cemiyetine katılmıştır¹⁷⁵.

ç-Rumlar

Jimnastik cemiyetleri aracılığı ile Rum ihtilalciler arasındaki ilk bağlantılar 1893 yılından itibaren resmi kayıtlarda geçmeye başlamıştır¹⁷⁶. Rumlar jimnastik cemiyetlerini kurarken isimlerini de propagandaya yönelik olarak seçmekteydiler. Osmanlı Devleti bu tür isimler ile kurulan cemiyetlere genelde müdahale etmiştir. H-1-8-1330/16 Temmuz 1912 tarihli belgede Yanya'da "Pan İronik" adıyla kurulan jimnastik cemiyeti adının Yunan propagandasına sebep olacağından değiştirilmesi istenmiştir¹⁷⁷.

Osmanlı Devleti Rum gençlerin kendi aralarında toplanıp müzik ve jimnastik eğitimi yapmalarını kontrol altına almaya çalışmıştır. Askeri talim şeklinde yapılan jimnastik eğitimlerine katılanlar ve tanınıp tanınmadıkları devlet açısından bir

¹⁶⁹ H-23-8-1326/20 Eylül 1908 tarihli heyetin gelmesi dair belge için bkz. *BOA, DH.MKT./1295-16; H-5-9-1326/1 Ekim 1908 tarihli sadece bir-iki kişinin gösteri yapmasına müsaade edildiğine dair belge için bkz. BOA, DH.MKT. /2620-27.*

¹⁷⁰ H-3-7-1327/21 Temmuz 1909 tarihli İstanbul'dan Selanik'e giderken yolda arızalanan trenin tamir edildiği ve Filibe Cimnastik Mektebi talebelerinin de geldiklerine dair Selanik Polis Müdürlüğü'nün yazısı hakkında bkz. *BOA, TFR.I.SL../214 - 21310.*

¹⁷¹ 16-7-1903 tarihli Filibe ve Tatarpazarcık Yahudi jimnastik cemiyetleri hakkında belge için bkz. *BOA, HR.SFR.04../223-80.*

¹⁷² *BOA, HR.SFR.04../423 - 13.*

¹⁷³ H-17-7-1324/6 Eylül 1906 tarihli yazı ile Agram'da cemiyetin toplandığına dair La Vetcherna Pochta Gazetesi'ndeki haber hakkında bkz. *BOA, A.}MTZ.(04) / 147 - 57.*

¹⁷⁴ H-20-7-1327/7 Ağustos 1909 tarihli yazıda Bulgar Cimnastik Mektebi talebesinin jimnastik hakkında İsplandid Palas Hoteli ve kahvehanede konferans vermesi hakkında bkz. *BOA, TFR.I.SL../215-21458.*

¹⁷⁵ H-28-6-1328/7 Temmuz 1910 tarihli yazı için bkz. *BOA, BEO / 3776 - 283188.*

¹⁷⁶ H-13-2-1311/26 Ağustos 1893 tarihli belge ile Rum ihtilalciler ve jimnastik mektepleri hakkında malumat verilmiştir. Bkz. *BOA, Y..PRK.TKM. / 30 - 4.*

¹⁷⁷ Geniş bilgi için bkz. *BOA, DH.İD. / 132 - 12.*

inceleme konusu olmuştur. Bu kişilerin Eterya cemiyeti ile olan yakınlıkları da incelenmiştir¹⁷⁸.

H.25-5-1311/4 Aralık 1893 tarihli yazı ile İstanbul'a Atlas ve Diyagora Rum jimnastik kulüpleri nizamnamelerini hükümete bildirmediği, Atlas kulübü üyelerine tek tip elbise giydirip boru ve trampet çaldığı, bazı günlerde çift sıralı halinde köylere gidip askeri tarzda eğlenceler düzenlediği tespit edilmiştir. Yerel gazetelerde Midilli'deki Rumların silahlanıp askeri kuvvet oluşturmaya çalıştıklarına yönelik haberlerin çıkması bölgede yaşayan Müslümanları endişelendirmiştir. Her iki kulübün uyarılara rağmen bunları yapmakta ısrar ettikleri için kapatılma kararı alınmıştır¹⁷⁹. R-28-3-1324/10 Haziran 1908 tarihli yazı ile Atlas jimnastik kulübü askeri tarzda tertip ve hareketlerde bulunarak gençler ile köylere gittikleri tespit edildiğinden izinsiz oluşturulan bu kulüplerin sadareten kapatılması talep edilmiştir¹⁸⁰. R-12-9-1324/25 Kasım 1908 tarihli yazı ile Midilli'deki Hıristiyanların Yunanistan'a iltihak fikrinde olduklarına dair haberlerin doğru olmadığı, yalnızca adada bulunan jimnastik kulüplerinin silahlı talimler yaparak Yunanistan'a iltihak fikrini yaymaya çalıştıklarını ve bu şartlar altında adaya asker gönderilmesinin doğru olmayacağı, fakat herhangi bir olay olmasına karşın iki üç gün içinde adaya ulaşılacak konumda bir tabur askerin hazır bulundurulması gerektiği yönünde Rodos'a gelen Midilli Mebusu Panoyot Efendi'ye malumatı verilmiştir¹⁸¹. Midilli'de daha önce kapatılan jimnastikle uğraşan Atlas ve Diyogora kulüplerinin tekrar açılması çalışmaları Temmuz 1909 tarihinde telgraf ile sadarete bildirilmiştir¹⁸². Osmanlı Devleti halkın askeri talim yapmaması yönünde bir politika izlemiştir. Cezair-i Bahri Sefid Valisi Ekrem Bey'in Dahiliye Nezaretine gönderdiği H-23-5-1327/12 Haziran 1909 tarihli yazıda Midilli'deki jimnastik kulüplerinin özellikle Atlas kulübü üyelerinin halkı ikili sıraya sokarak askeri yürüyüş tarzında hareketler tertip ederek köylerde dolaştıkları, bu sırada boru ve trompet çaldıkları bildirilmiştir¹⁸³. Dahiliye Nezareti'nin H-5-8-1327/24 Haziran 1909 tarihli yazı ile Midilli'de açılan Diyagora ve Atlas adlı jimnastik kulüpleri hakkında "Cemiyetler Kanunu"na göre hareket edilmesi istenmiştir¹⁸⁴.

¹⁷⁸ H-22-10-1317 / 23 Şubat 1900 tarihli belge için bkz. *BOA, Y.EE.KP.. / 10 - 990*.

¹⁷⁹ *BOA, DH.MKT. / 177 - 32*.

¹⁸⁰ *BOA, DH.ŞFR. / 415-3*; Aynı konuda R.25-3-1325/7 Haziran 1909 tarihli belgeye bkz. *BOA, DH.ŞFR./414-105*; Dahiliye nezareti de H-19-5-1327/8 Haziran 1909 tarihli yazısı için bkz. *BOA, DH.MKT. / 2836-58*.

¹⁸¹ *BOA, DH.ŞFR. / 407-38*.

¹⁸² H.3-6-1327/12 Temmuz 1909 tarihli yazı ile bu kulüpler sosyalizm yayma çalışmaları yapıp köylünün jimnastik ile uğraşma vakitleri olmadığından kapatılması talep edilmiştir. Bkz. *BOA, DH.MKT./2852-89*.

¹⁸³ *BOA, DH.MKT. / 2840 - 90*.

¹⁸⁴ *BOA, DH.MKT. / 2907 - 67*.

D-Jimnastik ve Yarışmalar

Osmanlı Devleti gençleri uluslararası yapılan jimnastik yarışmalarına katılmaktaydılar. H-17-04-1296 / 10 Nisan 1879 tarihli yazı ile Almanya devletinin İstanbul'da bir jimnastik heyetinin bulunduğu anlaşılmaktadır¹⁸⁵. 1892 yılınca Alman jimnastik kulübü Osmanlı Devleti tarafından madalya ile ödüllendirmiştir¹⁸⁶. 1913 yılında Budapeşte Daru'l-Fünun Jimnastik Kulübünün düzenlediği yarışmaya gençlerin katılmalarına izin verilmiştir¹⁸⁷. Osmanlı Devleti 1902 yılı içerisinde İzmir'de İngilizlerin yapmak istedikleri jimnastik ve volespit müsabakalarına müsaade etmişken yirmi gün sonra gerekçe göstermeksizin yapılmasını red etmiştir¹⁸⁸. 16 Ağustos 1909 tarihinde Cemiyetler Kanunu çıkarılmıştır. Spor cemiyetlerinden de kavmiyet ve cinsiyet esas ve unvanlarıyla siyasi cemiyetler teşkili memnudur denilerek aynı duyarlılık istenmiştir¹⁸⁹. H-6-3-1329/ 7 Mart 1911 tarihli yazı ile jimnastik faaliyetleri icra edecek olan Selanik merkezli Sporting Üstad Cemiyeti hakkında 3 vesika ve 4 varaklık nizamnamesi gönderilmiştir. Bu cemiyet Belçika'nın Selanik konsolosu başkanlığında kurulduğundan takibata uğramıştır. Kulübün reisi Toperos, ikinci reisi Maryo Madya gibi ecnebilere oluşmaktaydı. Daha sonra kulübün siyasî amaçlar taşımadığı jimnastik icra etmek amacıyla olduğu anlaşılmıştır¹⁹⁰.

E-I. Dünya Savaşı ve Sonrasında Osmanlı'da Jimnastik

Devlet birinci dünya savaşı dolayısıyla azınlıklara ait cemiyetleri kapatmış veya kontrol altına almıştır. Karası'den H-09-07-1334 / 12 Mayıs 1916 tarihinde gönderilen yazı ile 1330/1912 senesi başlarında nizamnameleri gönderilen cemiyetlerden başka cemiyet kurulmadığı, ayrıca Ermeni ve Rumlara ait derneklerin seferberliğin ilanı ile dağıldıkları bildirilmiştir¹⁹¹. Bu dönemde bir yıldan fazla toplanamayan cemiyetler feshedilmiştir. Zaten üyelerin büyük çoğunluğu silahaltına alındığından toplanamadıkları anlaşılmıştır¹⁹². Birinci

¹⁸⁵ BOA, İ.DH. / 784 - 63762.

¹⁸⁶ H-6-1-1310/31 Temmuz 1892 tarihli yazı ile Alman Cimnastik Kulübünün sanayi-i nefise madalyası itası isteği bildirilmiştir. Bkz. BOA, Y.PRK.MYD. / 11 - 62.

¹⁸⁷ H-24-9-1331/27 Ağustos 1913 tarihli yazı ile Budapeşte Daru'l-Fünun'u Cimnastik Kulübü tarafından düzenlenen yarışmaya Osmanlı gençlerinin de katılabileceği ve programı duyurmak için davetiye basılması gerekliliği bildirilmiştir. Bkz. BOA, DH.ID. / 26 - 39.

¹⁸⁸ Jimnastik ve volespit nizamnamesi yayınlanmıştır. H-21-12-1319/31 Mart 1902 tarihli İzmir'in Birunabad (Bornova) nahiyesinde İngiliz vatandaşı Tisram ait yerlerde jimnastik ve volespit müsabakaları düzenlemelerine verilen izin hakkında bkz. BOA, DH.MKT./463-49; H-19-1-1320/28 Nisan 1902 tarihli izin talep yazısı için bkz. BOA, İ.DH./1396-6; H-29-1-1320/8 Mayıs 1902 tarihli İngiliz vatandaşları tarafından yapılacak jimnastik müsabakalarına izin verilmemesi hakkında telgrafa bkz. BOA, Y.EE.KP./15-1469.

¹⁸⁹ Fethi Gedikli, "1910 Tarihli Keskin Rum Cemiyeti ve Cinsiyet ve Kavmiyet Esas ve Unvanlarıyla Dernek Kurma Yasağı", *Türk Hukuk Tarihi Araştırmaları*, S.8, 2009 Güz, s.27.

¹⁹⁰ BOA, DH.SYS. / 53 - 8.

¹⁹¹ Ayvalık'ta kurulup daha sonra kapatılan cemiyetlerin nizamnameleri de gönderilmiştir. Bkz. BOA, DH.EUM.6.Şb / 7 - 47.

¹⁹² H-15-10-1334/15 Ağustos 1916 tarihli Tarabya'daki Olimpiya Cimnastik Cemiyeti hakkında bkz. BOA, ŞD./1320-34; Ayrıca H-21-10-1334 /21 Ağustos 1916 tarihli belge için bkz. BOA, BEO / 4427 - 331956.

dünya savaşı dolayısıyla ülke içinde bulunan yabancılar takip edilmiştir. H-6-6-1335/ 30 Mart 1917 tarihinde İstanbul'da tutuklu Çinli tacir olmadığı, ancak Tepebaşı'nda artistlik ve jimnastik yapan dört Çinlinin Karargah-ı Umumi İstihbarat Şubesi Müdüriyeti'nin tezkiresiyle tutulup ülke dışına çıkarıldıkları bildirilmiştir¹⁹³.

H-27-5-1326/27 Haziran 1908 tarihli yazı ile Atnaş Kostantidi namına açılan tüccar mektebindeki talebelerin jimnastik imtihanında yaptıkları hareketlerin askeri talimler tarzında olduğundan, ilgili okul sahibi Selanik Maarif Müdüriyeti tarafından uyarılmıştır¹⁹⁴.

İlk beden eğitimi gösterisi 12 Mayıs 1916'da Erkek öğretmen okulu öğrencileri tarafından yapılmıştır. Daha sonraki süreçte her yıl genellikle mayıs ayı içerisinde tekrarlanmıştır. 1936-1937 yılından itibaren ise Atatürk'ün Anadolu'da Milli Mücadele'nin başına geçtiği 19 Mayıs günü milli bayram ilan edilmiş ve gençlerin gösterileri bu günde yapılmıştır¹⁹⁵. Devlet yeni kurulan Türkiye Cumhuriyeti olarak okullarda ve spor olarak jimnastik faaliyetlerini devam ettirmiştir¹⁹⁶.

Sonuç

Avrupa'da jimnastik XIX. Yüzyılın başlarından itibaren yapılmaya ve uygulanmaya başlanmıştır. Almanlar arasında kahramanlık ve sağlıklı bir vücut oluşturmak amacıyla Napolyon'a karşı gençleri cesaretlendirmek amacıyla yapılmıştır. Ağır vücut ve yardımcı aletlerle yapılan jimnastik türüne karşılık İsveç Ling jimnastiği daha hafif ve her kes tarafından yapılacak hareketlerden

¹⁹³ BOA, DH.EUM.5.Şb / 35 - 10.

¹⁹⁴ BOA, TFR.I.SL. / 188 - 18782.

¹⁹⁵ Nalan Bilge, *Türkiye'de Beden Eğitimi Öğretmeninin Yetiştirilmesi*, Ankara 1989, 69.

¹⁹⁶ Cumhuriyet dönemine ait jimnastik belgelerinden bazıları bilgi olarak verilmiştir. Bunlar; 17-10-1925 tarihli yazı ile Çekoslovakya Cimnastik Kongresine dair Fransızca belge için bkz. BOA, HR.İM./251-2; Gazi Eğitim Enstitüsü'ne tarihli belge ile 30.4.1930 ek olarak yapılan jimnastik salonuna ait malzemenin alınması hakkında bkz. BCA, 30-18-1-2/10-26-6; 15.7.1955 tarihli yazı ile Saint Benoit Fransız Kız Ortaokulu Binası yemekhane ve jimnastik salonlarının genişletilmesine izin verilmesi talep edilmiştir. Bkz. BCA, 30-18-1-2/140-65-9; Jimnastik üzerine yapılan çalışmalar cumhuriyet döneminde hastahanelerde fizyo-terapi şeklinde değerlendirilmiştir. Alman Friedrike Reymann'ın 5.5.1949 tarihli yazı ile Ankara Üniversitesi Tıp Fakültesi Ortopedi Kliniği jimnastik Uzmanı olarak çalıştırılmasına izin verilmesi talep edilmiştir. 1-3-1949'dan 31-12-149'a kadar çalıştırılması onaylanmıştır. Bkz. BCA, 30-18-1-2/119-37-14; 25.1.1954 tarihli yazı ile Alman Christina Bock'un Ankara Üniversitesi Tıp Fakültesi Ortopedi Enstitüsü Hasta Cimnastik uzmanlığında çalıştırılmasına izin verilmesi talep edilmiştir. Bkz. BCA, 30-18-1-2/134-113-8; Ankara Üniversitesi Tıp Fakültesi Ortopedik Cimnastik ve Masaj uzmanlığında Alman Silka Röar'ın çalıştırılması 27.3.1961 tarihli yazı ile onaylanmıştır. Bkz. BCA, 30-18-1-2/159-14-3; İkinci Dünya savaşının en hararetli olduğu dönem de 22.6.1943 tarihli dilekçe ile eskrim ve jimnastik hocası Macar Oszman Yenö'nün iş talebinde bulunmuştur. Fakat bu talebe cevap verilmemiştir. Bkz. BCA, 490-1-0-0/1438-4-2; Avusturyalı Hilde Michal'ın öğretmen ve öğretmen adayları için açılacak jimnastik kurslarını idare etmek üzere 28.8.1957 tarihli yazı ile Beden Terbiyesi Umum Müdürlüğü emrinde yabancı uyruklu olarak çalıştırılması istenmiştir. Bkz. BCA, 30-18-1-2/146-42-17; Milli Eğitim Bakanlığı hesabına yurt dışında ritmik jimnastik öğrenimi yaptırılan ve mecburi hizmetini yapmaktan kaçınan İsmet Denkel aleyhine açılan davanın, 19.1.1962 tarihli yazı ile yeni görev talebi sebebiyle halledilmesi istenmiştir. Bkz. BCA, 30-11-1-0/289-3-8.

oluşmaktadır. Osmanlı Devleti Tanzimat'ın ilanından sonra Mustafa Reşit Paşa'nın önerileriyle Fransa'dan Osmanlı askerlerine jimnastik ve kılıç talimleri vermek üzere hocalar göndermesiyle başlamıştır. Osmanlı Devleti'ne gelen ilk jimnastik hocaları yabancı kökenli olup askeri okullarda görevlendirilmişlerdir. Daha sonraki süreçte sivil okullarda jimnastik dersleri konup hocalar görevlendirilmiştir. Osmanlı Devleti'nde ilk jimnastik dersleri Mekteb-i Sultani'de Fransız hocalar vasıtasıyla uygulanmıştır. Onların yanında yetişen jimnastik hocaları ile askerler arasında bulunan rütbeliler tarafından jimnastik dersleri gerçekleştirilmiştir. Askeri okullar ile polis ve sivil okullarda jimnastik dersleri eğitim programına konmuştur. Mümkün olduğu mertebe okullarda jimnastik salonları ve malzemeleri oluşturulmuştur. Özel jimnastik salonları açılmış ve cemiyetler kısa zamanda kurulmuştur. Azınlıkların kurdukları cemiyetler Osmanlı Devleti'nin aleyhine faaliyetler göstermişlerdir. Bulgarlar, Rumlar, Museviler ve Ermeniler okullarında ve cemiyetlerde verdikleri jimnastik eğitimini askeri disiplin talim, yürüyüş ile silah atışı şeklinde vermişlerdir. Osmanlı Devleti cemiyetleri aleyhteki faaliyetlerini gördüğü zaman kapatmıştır. Ayrıca Balkan savaşları ile Birinci Dünya savaşı esnasında azınlıkların kurduğu jimnastik cemiyetlerini kapatmıştır.

Osmanlı Devleti yabancı neşriyatta bulunan jimnastik eğitimine dair yayınları tercüme ettirmiş ve bu yayınları takip ettirmiştir. Yurt dışına jimnastik eğitimi için gönderilen talebeler genelde İsveç jimnastiğini tercih etmişlerdir. Jimnastik faaliyetleri sadece spor olarak değil yaralı askerlerin ve halkın hareket kabiliyetini arttırmak amacıyla sağlık alanında da tercih edilmiştir. Cumhuriyet devrinde jimnastik faaliyetleri özellikle İsveç jimnastiki üzerine eğitim alanında devam ettirilmiştir.

OSMANLI DÖNEMİNDE DİYARBAKIR'DA KURULAN GÜREŞ TEKKESİ ÜZERİNE BİR ÇALIŞMA

H. Nurgül BEĞİÇ* - Rukiye KAYA**

Özet

Geçmişte Türkler Orta Asya'da zorlu iklim ve coğrafi koşullarda yaşamlarını sürdürmüşlerdir. Yetiştirdikleri hayvanlara yeşil otlaklar bulabilmek için sürekli göç eden ve avcılıkla geçinen Türk toplulukları hayatta kalabilmek için güçlü olmak gerektiğini kavramışlar, gücü akıl ile birleştiren sporlar yaparak zorlu koşullarla mücadele etmek için her zaman hazırlıklı olmaya çalışmışlardır. Savaş kazanmak için uzak mesafe sporlarından sayılabilecek binicilik, okçuluk ve cirit gibi sporlara önem vermişlerdir. Fakat yakın mesafe sporlarından olan güreş çoğu zaman Türk toplumu için vazgeçilmez sporların başında gelmiştir. Güreşin Türkler için önemi oldukça fazladır. Cesareti, mücadeleyi ve akli gerektiren hem de yakın dostluğu, kaynaşmayı güçlendirdiği için Türkler güreşe ayrı bir değer vermişlerdir. Gittikleri her yere kültürlerini de taşıyan Türkler Anadolu'ya göç ettiklerinde de geleneksel sporların yapılabilmesi ve yaygınlaşabilmesi amacıyla teşkilatlar kurmuşlardır.

Osmanlı döneminde padişahlar tarafından okçuluk, atıcılık, binicilik ve güreş sporlarının düzenli olarak yapılması ve bu branşların her zaman savaşa hazırlık olarak görülmesi nedeniyle spor tekkeleri kurulmuştur. Özellikle güreşin gelişmesi ve güreşçi yetiştirmek amaçlı birçok bölgede Güreş Tekkeleri açılmıştır. Anadolu Selçuklu Devleti döneminde gelişen güreş tekkesi geleneği, Osmanlı Devleti zamanında da geliştirilerek sürdürülmüştür. Bizzat Selçuklu hükümdarlarının ve Osmanlı padişahlarının da bu tekkelerin varlıklarını sürdürmek için çeşitli destekler verdikleri bilinmektedir. Güreş tekkeleri Osmanlı İmparatorluğu'nun son dönemlerine kadar varlığını sürdürmüş, güreşi desteklemeye ve güreşçi yetiştirmeye devam etmiştir. Bu şekilde güreş, Türk toplumunda geleneksel spor oyunları içinde önde gelen dallardan birisi olmuştur.

Bu çalışmada, Osmanlı Dönemi'nde önemli bir yer tutan güreş tekkeleri ele alınarak, Diyarbakır'da geçmişte faaliyet göstermiş olan Diyarbakır Güreş Tekkesi incelenecektir. Güreş kültürünün topluma yansımaları tespit edilecek ve bu kültür çevresinde oluşan özellikler ortaya konacaktır.

Anahtar Kelimeler: Geleneksel, Güreş, güreş tekkesi, Diyarbakır.

Abstract

In the past, Turks lived in Central Asia under very difficult climatic and geographical conditions. The Turkish communities that constantly migrate and live by hunting have understood that it is necessary to be strong in order to survive, and they have always tried to be prepared to combat difficult conditions by doing sports that combine power with reason.

In order to win a war, sports such as horse riding, archery, and a javelin which can be counted from long-distance sports have gained importance.

However, wrestling, which is one of the close-combat sports, is often one of the indispensable sports for Turkish society. Wrestling is very important for the Turks. The Turks gave wrestling a special value because it encourages courage, struggle, and reason as well as close friendship and cohesion. The Turks, carrying their culture everywhere, made efforts also to make the traditional sports were done and spread when they migrated to Anatolia.

To be done of archery, shooting, horseback riding, and wrestling sports regularly, and because of seeing these types of sports always as preparation for wars, the sports lodges were established by sultans during the Ottoman era.

* Doç. Dr., İzmir Demokrasi Üniversitesi, begicnurgul@gmail.com

** Öğr. Gör., Dicle Üniversitesi, rukiyekaya77@hotmail.com

Wrestling lodges have been opened in many regions especially for the development of wrestling and training of wrestlers. The tradition of wrestling lodge, which developed during the Anatolian Seljuk State, was developed and continued during the Ottoman Empire. It is known that the Seljuk rulers and the Ottoman sultans gave various supports to maintain the existence of these lodges.

The wrestling dervish lodges continued to exist until the last period of the Ottomans and continued to support wrestling and training wrestlers. In this way, wrestling is leading the traditional sports games of Turkish society. In this study, the wrestling lodges, which occupies an important place in the Ottoman period, will be examined and the Diyarbakır Wrestling Lodge, which has been active in the past, will be examined. The reflection of the wrestling culture to the society will be determined and the features formed around this culture will be revealed.

Key Words: Traditional, Wrestling, wrestling lodge, Diyarbakir.

1-Giriş

İnsanoğlu tarihsel sürecinin başlangıcında avcı toplayıcı olarak yaşamlarını sürdürmüşlerdir. Bu dönemde hayvanları avlamak için onları izleyerek zayıf ve güçlü yönlerini izlemişlerdir. Bu süreçte onların hareketlerini taklit ederek kendi aralarında birbirlerine oyunlar yaparak hem eğlenmişler hem de mücadeleyi öğrenmişlerdir.

İnsanlar doğayla mücadele ederek hayatta kalabilmeleri için akıl ile beden gücünü birlikte kullanmaya dayalı birçok oyun geliştirmiştir. Güreş de bu mücadelelerden biridir. “Güreş; hayvan hareketlerinin taklidi ve tahlili sonucunda, iki kişinin bedeni ve zihni kuvvetini ortaya koyarak, hiç bir vasıtaya muhtaç olmadan yaptıkları mücadelenin adıdır” (Dervişoğlu, 2012: 21). Başka bir ifadeyle Güreş; “İki kişinin, belli kurallar içerisinde, güç kullanarak ve türlü oyunlara başvurarak sırtlarını yere getirme esasına dayanan bir spor dalıdır. Bu sporla uğraşan kimseye ise güreşçi ya da Klasik Türk şiirinde sıkça kullanılan şekliyle Farsça bir isim olan “pehlivan/pehlevan” da denir. Yine şiirlerde güreş anlamına gelen ve Farsça bir isim olan “küştî”, güreşçi anlamına gelen ve Farsça birleşik bir isim olan “küştî-gır” de kullanılmaktadır” (Yüksel, 2018: 590).

Türkçe'nin çeşitli lehçelerinde küreş ve göreş şekillerinde de bulunan kelimenin etimolojisi kesin olarak bilinmemektedir (Clauson, 1972: 747-748). Hem beden gücüne hem zekâyâ dayanan güreş sporunun geçmişi insanlık tarihi kadar eskidir. Milâttan önce II. binyıla ait Mısır duvar resimlerinde görülen güreş figürleri, bu sporun en az o dönemden itibaren sistemli bir hale getirilmiş olduğunu göstermektedir. Grekler ve Romalılar tarafından da yapıldığı bilinen güreş eski Türkler arasında çok yaygındı. Çin yıllıklarında, bazı seyahatnamelerde, destanlarda ve saray tarihlerinde Türkler'in bu sporu savaş temrinlerinin yanı sıra bayram ve düğün şenlikleri gibi çeşitli vesilelerle de yaptıkları ve bir yiğitlik ölçüsü olarak kabul ettikleri belirtilmektedir. Özellikle hükümdarlar, şehzadeler, vezirler tarafından ilgi ve himaye görmesi, güreşi binicilik ve atıcılık gibi saray sporlarından biri haline getirmiştir. Tarihte Türk kızlarının dahi güreştiği bilinmekte, hatta bazısının tâlibine, ona varabilmesi için at yarışında, ok atmada

ve greşte kendisini yenmesi şartını koştuđu grlmektedir (Ergin, 1969: 61). Diđer taraftan greş Dede Korkut hikyelerinde ve diđer yazılı kaynaklarda da yerini alması ona gsterilen deđeri ifade etmektedir.

Greş kelimesi çeşitli Trk topluluklarında hemen hemen aynı şekilde sylenmektedir. Trkmenlerde greş; Azer Trklerinde, Gleş; Balkan Trklerinde, greş veya gleş; Tatarlarda, kreş; Kazak Trklerinde, kreş; Yakut Trklerinde, kreş; Çuvaş Trklerinde, kreş veya greş; zbek ve Kırgız Trklerinde, kreş; Çađatay Trklerinde, kreş, kleş veya kran; Kazan Trklerinde, kitre, kreş, kreş ve Kırım Trklerinde de kreş şeklinde gemektedir. (Gven, 1992: 23). Yukarıda ifade edilen greş kelimesi Trk topluluklarının hemen hepsinde benzer sylemleri ierdiđi grlr.

Trklere bu denli bir spor kltrn kazandıran durum, hayat şartlarının ve Trk tresinin oluřturduđu toplumun kkl geleneđi, askeri dehası ve eđitim-đretim metotlarıydı. zellikle greş, avcılık, atıcılık, okuluk, binicilik, kılı, yaya kořuları, labut atma, grz ve topuz kullanma, cirit, gen/ polo, gkbr, tepk, tomak ve matrak gibi sporlarda byk ařamalar gsteren ecdadımız, aynı zamanda bu sporları gelenekselleřtirmişler, bazılarını ise kurumsallařtırmışlardır (Gven, 1992: 11).

Trk kylsnde greş tutkusu o dereceye gelmişti ki, Balkan kylerinde ve kasabalarında 6 kilonun zerinde dođan bebekler imece usulyle beslenir ve idman verdirilirdi. Adalı Halil ve Kavasoglu İbrahim pehlivanlar bu anlayıřla yetiřtirilen pehlivanlardandır. Adalı Halil dođduđu zaman 9 kilo Kavasoglu İbrahim Pehlivan ise 8 kilo gelmiştir. Eski zamanlarda takım tutar gibi pehlivan tutulmaktaydı. Bilhassa kylerde yapılan greşlerde greři kazanan pehlivan hangi kyden ise o kyn btn halkı iin bir řeref vesilesi olur, kyller o pehlivanla gurur duyarlardı. Kylerine dnerken greřten alınan hediye arabaların zerine dikilerek kye dnlrd (Derviřođlu, 2012: 16). Anadolu cođrafyasının birok yerinde dđn, bayram, festival ve řlen gibi etkinliklerde gemiřte olduđu gibi gnmzde de yer aldıđı grlr.

Trklerin en eski milli sporlarından biri de greş sporudur. Birebir dvřte stnlk gsteren bir spor olan greş, Seluklu Dneminde, Orta Asya'dan gelen kltrn Fars kltr ile birleřmesiyle sarayda kabul grmřtr. Konya'da bir greş tekkesi aılmış, konuyla ilgili zamanında kural kitapları yazılmıştı (zen, 2012: 26). Buda greş sporunun Orta Asya'dan Anadolu topraklarına g yoluyla aktarıldıđını gstermektedir.

Greşin bař aktr pehlivandır. Greş yapan kiřiler hakkında, uzun senelerdir birok farklı kavram kullanılmıştır. Trk blgelerinde greşilere "pehlivan" denilmektedir. Farsadan dilimize geen "pehlivan" kelimesi; iri yarı, gl kimse anlamına gelmektedir. Pehlev (il) ve -ban ekinin birleřerek meydana geldiđi sylenen bu kelime anlam olarak "řehirde bekilik, koruyuculuk eden kimse" demektir. (Gven, 1999: 24-25). Gnmz de gl kuvvetli kiřilere pehlivan gibi deyimini kullanılmaktadır.

2-Osmanlı Döneminde Güreş

Spor, toplumları birbirine bağlayan önemli ve etkili unsurlardan biri olarak karşımıza çıkmaktadır. Bu bağlamda da spor insanoğlunun ilk dönemlerinden bugüne varyet gösteren ve günümüzde olduğu gibi geçmişte de toplumsal yaşam üzerinde oldukça etkili olan bir yapıyı ifade etmektedir. Neticesinde bu gerçekten hareketle de hemen hemen her toplum gerek ulusal ve gerekse de uluslararası düzeyde spor etkinliklerinde yer almaya özen göstermiştir (Özen, 2012: 15). Sporun bir başka işlevi ise toplumları birbirleri ile kaynaştırmasıdır.

Selçuklu ve Osmanlı zamanında bizzat devletin kurduđu güreş tekkelerinin yanında padişahlar, ağalar, beyler de pehlivan yetiştirmişlerdir. Köy ağaları gittikleri yerlere pehlivanlarını da götürürler onların galibiyetleriyle gurur duyarlardı (Biç, 1944: 10).

Osmanlı İmparatorluğu, sporu bir savaş eğitimi olarak kabul edip, onu bilimle geliştirmiştir. Her spor türünün kendine özel tekniğini ve yardımcı bilgileri öğretmek için açılmış olan okullarda (tekke) yetenekli ve bilgili öğretmenler (şeyh ve ihtiyarlar) gençleri eğitmişlerdir. Eğitim dini ve milli gelenekleri öğretme, uygulama ve yarışma şeklinde üç bölümde yapılmış, her eğitim bölümü için kitaplar yazdırılmış, yönetmelikler yapılmış, uygulama ve yarışmalar için de kapalı ve açık alanlar(meydanlar) hazırlanmıştı. Osmanlı Beyliği bağımsızlığını ilan ettiği zaman aşiret halkı, sporu iyi bir savaşçı olmak için yapmıştır. Her çocuk, dört-beş yaşından itibaren, ata binmesini ve güreş yapmasını öğrenerek spora başlamakta, yedi yaşından sonra da ok atmayı, biraz daha büyüyünce ava gitmesini ve delikanlı olunca da kılıç kullanmayı ve gürz sallamayı öğrenip savaşa gidebilecek eğitimi tamamlamaktaydı. Her yiğidin en büyük amacı da sporcu ve savaşçı olan alp unvanını almaktı (Zorba, 2014: 722). Spor özelinde güreş, gençlerin beden ve fikren gelişmesi, orduya ihtiyacı olan eğitimi almış bireyleri hazırlanması ve özel günlerde de katılım sağlayarak sosyalleşmelerini sağlamıştır.

Osmanlı padişahlarının güreşe olan ilgileri oldukça iyi bilinen bir konudur. Örneğin, Yıldırım Bayezid'in oğlu Çelebi Sultan Mehmet güreştiği için "Güreşçi Çelebi" olarak anılmaktaydı. II. Bayezid 1481 yılında padişah olmak için Amasya'dan İstanbul'a gelirken sporcuları da beraberinde getirmiştir. Sultan II. Bayezid döneminde Birun'da güreşçilerin ayrı bir bölük halinde toplandığı görülmektedir. IV. Murat ise padişahlığı döneminde bile kispet giyinip güreşirdi (Özdemir, Çalışkan, 2018: 504).Bu da padişahların güreş sporuna verdikleri önemin göstergesidir.

Padişahların spor tekkelerine destek vermelerinin nedeni hem güreş, okçuluk, binicilik gibi spor branşlarını severek yapmaları, hem de bu branşları savaşa hazırlık olarak görmeleri olarak düşünülmektedir. Osmanlı Devleti'nde iyi bir alp olabilmek için iyi güreş tutmak, iyi ok atmak ve iyi ata binmek gerekiyordu. Osmanlı İmparatorluğunun gelişme dönemlerinde, fethedilen her yeni yere bir tekke yaptırılarak, yörenin güçlü ve sağlıklı gençleri pehlivan olarak yetiştirilmek

amacıyla bir araya getirilmiştir. O dönemlerde sporu teşvik amacıyla her şehir ve kasabada tekkeler kurulmuştur (Gölbaşı, 2018: 45) sporun teşkilatlanarak yapılmasının bir disiplin ve düzen içerisinde kural ve kaidelere bağlı kalınarak düzen ve disiplin içerisinde yapılması hedeflenmiştir.

Topkapı Saray Kütüphanesi kayıtlarında Osmanlı devleti güreş tekkeleri ile ilgili kayıtlar bize geniş bilgi vermektedir. "İhsanı Şahane" ve "Cebi Humayün" gibi kayıtlarda farklı güreş müsabakaları, tekkelerin yönetim şekli, tekkelerin ünlü pehlivanları isimleri ve hangilerine kaçar kuruş aylık verildiği kayıtlıdır. Osmanlı imparatorluğunda güreş yapılan yerlerin genel olarak izin alınan yerler olduğu ve zaman zaman oraların denetlendiği belirtilir (Şener, İmamoğlu, 2018: 1095). Merkezi yönetimin kontrolünde yapılması ve disipline edilmesi açısından önemlidir.

3-Diyarbakır Güreş Tekkeleri

Diyarbakır, Güneydoğu Anadolu Bölgesi'nin orta kısmında yer almaktadır. Doğusunda Batman ve Muş, batısında Şanlıurfa, Adıyaman, Malatya, kuzeyinde Elazığ ve Bingöl, güneyinde ise Mardin illeri ile çevrilidir. Diyarbakır'ın kuzeyinde Bingöl ve Elazığ, doğusunda Batman, güneyinde Mardin, güneybatısında Şanlıurfa, batısında Adıyaman ve Malatya illeri ile çevrilidir. "Diyarbakır yöresinin en eski adı Assur kaynaklarında Amidi olarak geçer. Yunanca ve Latince kaynaklarda bu ad, Amido ya da Amida olarak yazılır. Arap akınları sırasında bölgeye yerleşen Bekr adındaki bir aşiret nedeniyle yörenin adı Bekr diyarı anlamında Diyar-ı Bekr olarak söylenmiştir. Günümüzdeki ismini, Atatürk'ün 1937'de halka yaptığı konuşma esnasında, şehrin adından Diyarbakır olarak bahsetmesiyle 10 Aralık 1937 tarihli Bakanlar Kurulu Kararı ile almıştır (<http://www.diyarbakir.ktb.gov.tr>).

Diyarbakır; Fırat ve Dicle'den ismini alan Mezopotamya'da "Bereketli Hilal" olarak nitelendirilen bölgenin "iki uzak ucunun birleştiği, kuzeye doğru en çok sokulduğu ve en büyük genişliğe eriştiği orta kesimini oluşturmuştur." Verimli toprağı ve toprağı hayata veren Dicle Nehri ile tarih öncesi dönemlerden günümüze kadar; birçok ilke ev sahipliği yapmış, uygarlıkların doğuşuna ve yok oluşuna tanıklık etmiş, birikimi ile kültürlere ışık tutmuş ve onları beslemiştir (<http://www.diyarbakir.gov.tr/diyarbakir-tarihi>).

Diyarbakır şehrinin ne zaman kurulduğu ile ilgili elimizde kesin bir bilgi yoktur. Yalnız şehrin yönetim merkezi olarak kullanılmış olan İç Kale'de yer alan Amida Höyükte (Virantepe) yapılan yüzey araştırmalarında MÖ. 3 binlerde bölgeye egemen olan Hurrilere dair izlere rastlanmıştır. Dolayısıyla MÖ. 3 binlerden günümüze kadar şehir merkezi değişmeden yerleşim görmesi açısından Diyarbakır önemli bir örnektir. Diyarbakır'a eski çağlarda; Hurriler, Mitanniler, Asurlular, İskitler, Medler, Persler, Selevkoslar, Urartular ve Romalılar egemen olmuşlardır (<http://www.diyarbakir.gov.tr/diyarbakir-tarihi>).

Müslüman Arap devletlerinin hâkimiyeti sonrası Büyük Selçuklu idaresinde kalan Diyarbakır'a sırasıyla Suriye Selçukluları (1093-1097) İnanoğulları (1097-1142), Nisanoğulları (1142-1183) ve Artukoğulları (1183-1232), Mardin Artukluları (1302-1394), Timur (1394-1401), ve Akkoyunlular (1401-1507) Diyarbakır'a egemen olmuştur. Osmanlı İmparatorluğu hâkimiyetine Yavuz Sultan Selim döneminde 1515 yılında giren Diyarbakır büyük bir eyaletin merkezi haline getirilmiştir. Yavuz Sultan Selimin ölümü üzerine (1520) yerine geçen Kanuni Sultan Süleyman döneminde Amid İç Kalesi genişletilmiş ve İç Kaleye 16 burçlu iki kapılı (Saray ve Küpeli kapıları) bir bölüm daha eklenmiştir. Hükümdarlığı döneminde dört defa şehri ziyaret eden Kanuni su kemerleri inşa ettirmiş ve Diyarbakır'a ünlü Hamravat suyunu getirtmiştir. Osmanlı döneminde büyük bir gelişme gösteren Diyarbakır bayındır bir hale gelmiş ve yapılan hanlar, kervansaraylarla ticaret hayatı canlandırılarak önemli bir ticaret merkezi haline getirilmiştir (<http://www.diyarbakir.gov.tr/diyarbakir-tarihi>).

İlk olarak Orhan Bey zamanında Bursa'da açılan güreşçiler tekkesinin kale içinde Bey Sarayı'nın yanında olduğu bilinmektedir. Güreşçi tekkelerinin başına güreşte başarı kazanmış, öğretmeyi bilen, otoriter ve okuryazar kişiler getirilirdi. "Şeyh" denilen bu kimselerin, buralarda barınan ve kendilerine "derviş" adı verilen güreşçilerin tasavvuf ve tarikatla alâkası yoktu. Günümüzün güreş kulüpleri durumunda olan tekkelerde şeyh ve ailesi, dervişler ve hizmetliler için ayrılmış mekân ve hücrelerle binaların dışında idman yapmaya müsait çimenlik bir meydan bulunurdu; kış idmanları genişçe bir kapalı mekânda yapılırdı. Osmanlı dönemi güreşçi tekkelerinin ikincisi Edirne'de I. Murad zamanında ve Evliya Çelebi'ye göre Ali Paşa Çarşısı civarında kurulmuş, üçüncüsü II. Murad tarafından Manisa'da yaptırılmıştı. Dördüncü tekke, fetihten sonra İstanbul'un Unkapanı civarındaki Atlamataşı mevkiinde inşa ettirilen Pehlivan Şücâ Tekkesi, beşincisi yine İstanbul'da Şebşafâ Kadın Camii civarında bulunan Pehlivan Demir Tekkesi'dir. II. Bayezid'in valiliği sırasında Amasya'da da bir güreşçi tekkesinin açılmış olması kuvvetle muhtemeldir. Ayrıca Bulgaristan'da Razgrad şehri yakınlarında XVI. yüzyılın ilk yarısında kurulan Demir Baba Tekkesi'ni de anmak gerekir. Güreşçi tekkelerinin giderleri yaptırılanların bağladığı vakıf gelirlerinden karşılanırdı. İstanbul'daki tekkelerin pehlivanları belli günlerde saraya çağrılarak padişahın huzurunda Enderun pehlivanlarıyla güreştirilirdi. Bunun en bol örneği I. Abdülhamid zamanına rastlar. Güreşçi tekkeleri muhtemelen II. Mahmud döneminde Yeniçeri Ocağı'nın ilgasının (1826) ardından kapatılmıştır (Özcan, 1996: 319). Dolayısıyla ordu asker yetiştirme konusunda yardımcı kaynak durumundadır.

Osmanlı yönetimi topraklarına kattığı veya himayesine aldığı her yere büyüklük kapasitelerine göre güreş tekkeleri açmıştır. Tekkelerin en büyüğüne "hânkâh" adı verilirdi. Onun bir düşük kategorisine "tekke" ve ondan biraz daha küçüğüne "zaviye" denirdi. Dergâh merkezî durumunda bulunanlara da "âsitâne" denilmekte idi. Büyük şehirlere 150'den fazla yatılı barındıran büyük güreş

tekkeleri açılmıştır. Küçük şehirlere güreş tekkeleri, daha küçük yerleşim yerlerine ise zaviyeler açılmıştır. Bunların bir kısmı (Bulgaristan Demirbaba ve Kosova İpek kasabasında olduğu gibi) babadan oğula geçerken bir kısmı ise devlete aittir (Bakırcı, Türkan, 2013: 145-146). Bu da tekkelerin hem devlet hemde saygın ve varlıklı kişiler tarafından kurulduğu anlaşılmaktadır.

Osmanlı Devleti'nde güreşle ilgilenen tekkelerin varlığı bilinmektedir. Evliya Çelebi'ye göre "Sultan Birinci Murad, Edirne'yi zapt edince bir "Pehlivanlar Tekkesi" açtırmıştır. Ancak vakıf türünde olan güreş teşkilâtlarının sayıları özellikle İstanbul'un alınışından sonra inanılmayacak bir seviyeye ulaşmıştır." Devlet-i Aliyye-i Osmaniyye'nin spor tekkelerinin her birinin şeyhleri, yani muallimleri ve müritleri, yani sporcuları mevcuttu. Her tekkeye ait vakfiyeler de bulunmaktaydı. "Tekke" adı verilen bu kurumların hususi idareleri vardı. Bu tekkelere okçular ve ciritçiler de alınabiliyordu. Topkapı Saray Kütüphanesinde Osmanlı güreş tekkeleri ile ilgili defterlerde bu konu geniş bilgi vermektedir. "Ceyb-i Hümâyûn" ve "ihsân-ı şâhâne" gibi defterlerde çeşitli güreş turnuvaları, tekkelerin idaresi ve ünlü pehlivanların adları ile kimlere kaçar kuruş aylık ödendiği yazılıdır. İstanbul'da iki Güreş Tekkesi vardı. Tekkelerin en büyüğü, Zeyrek yokuşunda olanı idi. Zeyrek'teki Pehlivanlar Tekkesi, ülkenin her yanından kabiliyetli gençleri toplayıp yetiştiren ve değerli muallimleri hazırlayan bir teşkilât, yani idman ocağı idi (Kunter, 1938: 46). Güreşlerin hem kurallara bağlı olması hem de birçoğunun devlet tarafından kurulup idare edilmesi ve güreşte galip gelenlere çeşitli hediye ve devlet erkânından para verilmesi güreş sporunu özendirildiği anlaşılmaktadır.

Konya Müzesi'nde bulunan 970 ve 971 yıllarına ait Şer'iyye Sicil Defterleri'nde; Ankara Kuyûd-ı Hâkâniyye Defterleri'nde ve Başbakanlık Osmanlı Arşivi'ndeki evrâka göre Konya'da da bir 'Güreşçiler Mahallesi' ve bir 'Güreşçiler Tekkesi' vardı. Osmanlı Devleti'nin şehir ve kasabalarında sporu teşvik için böyle tekkeler kurulmuştur (Konyalı, 1966: 3991).

Osmanlılar, alınan her kasaba ve şehre ilk önce kadı ve subaşı atıyor, hemen ardından dini, siyasi ve sosyal hizmet binaları yaptırıyordu. Bunların yanı sıra güreş tekkeleri kuruyorlardı. Güreş tekkeleri yapırlarken nüfus yoğunluğu ve kaynak israfı dikkate alınıyordu. Başta batı sınırları olmak üzere, irili ufaklı güreş tekkeleri, İmparatorluğun her tarafına yayılmış ve derinlemesine teşkilatlanmıştı. Büyük yerleşim yerlerinde bir veya birkaç tekke, küçük yerleşim yerlerine ise zaviyeler yapıyordu (<https://pehlivanblog.wordpress.com/category/0010-gures-tekkeleri>). Bu bilgiler gösteriyor ki Anadolu'daki yeni yerleşim alanlarında ilk kurulan teşkilatların başında gelmesi işlevinin önemli olduğunun göstergesidir.

Tekkelerin kapasitesi ne olursa olsun en azından küçük büyük 24 öğrenci ve 12 misafir yatak odası ve bir şeyh odaları olmak zorundaydı. Oda yerine hücre veya localar da denildiği görülmektedir. Yine bir mütevellî toplantı mabeyni (burada öğrenciler teorik öğretim de alırlardı) ve antrenman mabeyni, hamamı, fırını ve mutfağı vardı. Tekkeye bitişik büyük bir de ambarları olur, bunun içine

vakıf gelirlerinden toplanan yiyecekler, yakıt ve malzemeler konulurdu. Tekkelerin fiziki kapasitelerinin, yapılıp onarılrken ağaç, taş, tuğla gibi malzemeler kullanılmıştır. Oda ve salonların eni, boyu, uzunluğu, genişliği (arzen-tülen-zira-terbi), adedi vb. somut bilgiye 13 Şevval 1189/7 Aralık 1775 tarihli Başbakanlık Osmanlı Arşivleri C.MF: 95/4712 numaralı üç belgeyle ulaşmaktayız. Yazları açık alanda antrenman yapmaları için tekkelerin yanında çimli bir saha bulunurdu. Yine tekkelerin hemen yanında o tekkeyi kuran veya ünlü bir pehlivanın adının verildiği türbe bulunurdu (Türkmen, 2014: 169).

Bu tekkelerde idmancılarının (sporcularının) uyku ve beslenmeleri kontrol edilmiş, idmancılarının alacakları besin türleri, bilgili ve deneyimli usta idmancılar tarafından düzenlenmiştir. Bu tekkeler özel yasalarla ve çok yönlü yönetmeliklere bağlı olarak yönetilmiştir (<https://pehlivanblog.wordpress.com/category/0010-gures-tekkeleri>). Güreş tekkelerinin belirlenmiş bir organizasyon içerisinde ve bu organizasyonun ihtiyacı olan mekânların yapıldığı kurumlardır.

Osmanlı güreş tekkelerinin geliri iki kaynaktan sağlanmaktaydı. Eğer o tekkeyi padişah kurdurduysa “miri” sayılıyor ve tekkenin masrafları padişahın hibe ettiği vakıf tarafından karşılanıyordu. Denetlemesini de Darüssaade ağasına bağlı bulunan “Haremeyn nezareti” yapıyordu. Bir kısım tekkelerde özel vakıflar tarafından kurulmaktaydı ki bunlar miri sayılmaz ve gelir giderlerini o şehrin kadısı bakardı. Tekkede şeyhler ve sporcular aylığa bağlanır; giderleri tekkeden karşılanırdı (<https://pehlivanblog.wordpress.com/category/0010-gures-tekkeleri>). Güreş tekkelerinin hem devlet hem de özel kişiler tarafından kurulanların kamu otoritesi tarafından denetlenip takip edildiği anlaşılmaktadır.

17. yüzyılın ünlü seyyahı Evliya Çelebi de Seyahatname adlı eserinde “Süleymaniye ile Eski Saray duvarı arasındaki alan ser-çeşme-i küşte-giran (güreşçiler tekkesi) Pehlivan Demir Meydanı’dır. Hala ikindiden sonra tekke pehlivanları o güzel yerde güreşirler” diyen Çelebi bir de ekleme yapar ve “Türkçesinin doğrusu gürâşdır” diye yazar. Çelebi, Edirne seyahatinde de, buradaki güreşçiler tekkesi hakkında önemli bilgiler verir: “Bu güreşçiler dergâhı Ali Paşa Çarşısı yakınında Balıkpazarı kapısının içyüzünde kurulmuş Güleşçiler Tekkesi’dir. Pek çok odaları, mutfağı ve biraz bahçesi vardır. Meydanında geçmiş pehlivanlarının yayları, okları ve gürzleri kırkar ellişer kilo gelir camuz derilerinden yağlı kisbetleri ve nice pehlivan aletleri muhabbet meydanları üzerinde asılıdır. Bu Edirne Tekkesi’nde yaz kış yüz çift pehlivan dervişler hazır olup, Piryar-ı Veli töresi üzere idman ederler. Fetihden sonra Gazi Hüdavendigar İslam askerleri canlansın ve renklensin için bu tekkeyi gürbüz, genç, güçlü kuvvetli, yiğit ve korkusuz erler için yapmıştır. “Hala burada olan Rumeli yiğitleri toplanıp haftada bir kere Cuma günü de bir araya gelip 70-80 çift yağa bulanmış cesur ve güçlü genç pehlivanlar birbirleriyle el sıkışıp el öptükten sonra koç gibi baş tokuşup gülbâng-i Muhammedî çekip güreş tuttuklarında insan hayran kalıp susup boynunu bükür” Evliya Çelebi’nin verdiği bilgiler ile o dönemdeki güreş tekkelerindeki pehlivan sayıları, pehlivanların yetiştirilmesi, ritüelleri, taktiksel

oyunları, yağlanmaları ve deriden kispet giymeleri açıklandığı gibi 'pehlivan' adlandırmasının da okçu kemankeşler için yapıldığı anlaşılmaktadır (Özdemir, Çalışkan, 2018: 503-504).

1893-1894 yıllarını kapsayan 593 Numaralı Şer'iyeye Sicili'ndeki bilgilere göre Diyarbakır'ın sosyal, ekonomik ve kültürel durumu incelenmiş; cami, mescid, tekke-zaviye, kale, köşk, han, hamam, çarşı, pazar, kilise ve manastırlar ile Diyarbakır'daki medreseler, kütüphaneler ve okullar ile ilgili bilgiler verilmiştir. Diyarbakır vilayetindeki vakıflar vilayetin gelişiminde ve insanların ihtiyaçlarının karşılanmasında önemli roller üstlenmiştir. Vilayetteki büyük mimarı eserlerin tamamına yakını vakıflar tarafından inşa edilmiş ya da bakımı bu kurumlarca üstlenilmiştir (Alakaş, 2012: 40). Tez çalışmasında 1893-1895 yıllarını içeren Şer'iyeye Sicili kayıtlarında Diyarbakır'da 14 adet vakfın faaliyet gösterdiği tespit edilmiştir. Ancak, farklı sosyal alanlarda faaliyet gösteren vakıflardan hangisinin Güreş Tekkesi olarak hizmet ettiğine ilişkin detaylı bir bilgiye ulaşılamamıştır.

Yine Diyarbakır Şer'iyeye Sicilleri (Amid Mahkemesi) 1790-1791 yıllarını içeren 3725, 1792 yılını içeren 3785 numaralı siciller incelenmiş ve bu yıllara ait kayıtlarda bazı Tekkelere ilişkin kararlara rastlansa da Güreş dalında faaliyet gösteren bir tekkeye ulaşılamamıştır (Ünalın, Acar, Yiğit: Diyarbakır Şer'iyeye Sicilleri-Amid Mahkemesi).

Diğer taraftan Diyarbakır Bölge Müdürlüğü uzmanlarıyla yapılan görüşmelerde güreş alanında faaliyet gösteren bir vakıfname kaydına ulaşılmadığı belirtilmiştir.

Hans Peter Laqueur tarafından Münih Üniversitesi Yakın Doğu Enstitüsünde Prof. Dr. H. J. Kissling'in danışmanlığında yapılan ve 1979 yılında Almanca yayınlanan "Türk Güreşinin Kültür Tarihindeki Yerinin Dünü ve Bugünü" başlıklı Doktora Tezi çalışmasında, Osmanlı hâkimiyetindeki topraklarda güreş sporunu organize eden kuruluşlar olan Güreş Tekkeleri ve buldukları yerler detaylı bir incelemeye tabi tutulmuştur. Çalışmada Avrupalı Seyyahların yolculuk hatıraları ile Başbakanlık ve Topkapı Sarayı Arşivlerindeki belgeler de değerlendirilmiştir. Kitabın ikinci bölümünde Güreş Tekkelerinin teşkilat yapısı hakkında belgelere dayalı bilgiler verilmiştir. Yabancı dilde yayınlanmış Türk Güreşi ile ilgili ilk doktora çalışmasında diğer birçok Osmanlı yerleşim yerinde olduğu gibi Diyarbakır'da da Güreş Tekkesi bulunduğunun bilindiği belirtilmektedir (Atsız, 2012: 356-358). Bu bilgi diğer bilgilerle birlikte değerlendirildiğinde Osmanlı imparatorluğu döneminde imparatorluk topraklarındaki birçok büyük yerleşim alanında olduğu gibi Diyarbakır'da da güreş tekkesinin kurulduğu anlaşılmaktadır. Ancak bu tekkeye ilişkin detaylı bilgiler veren bir kaynağa ulaşılamamıştır.

4-Sonuç

Türklerde avcılık, okçuluk ve binicilikten sonra en çok yapılan spor türü güreş olduğu bilinmektedir. Bu spor Anadolu'ya göç yoluyla taşınmıştır. Selçuklu döneminden başlayarak güreş sporu yapılmış Osmanlı imparatorluğu döneminde de hem devlet tarafından hem de varlıklı kişiler tarafından vakıf teşkilatı şeklinde kurulmuş güreş tekkeleri açılmıştır.

Diyarbakır'ın Yavuz Sultan Selim döneminde 1515 yılında Osmanlı topraklarına dahil edilmesinden sonra Vakıf kurumu altında güreş tekkesi kurularak faaliyet gösterdiği konusunda yapılan araştırmalarda; Diyarbakır Şer'îye Sicillerinde ve Vakıfnamelerde açıkça güreş tekkesi kurulup faaliyet gösterdiği hususunda açık bir bilgi ve belgeye ulaşılamamış olsa da, Hans Peter Laqueur tarafından Münih Üniversitesi Yakın Doğu Enstitüsünde Prof. Dr. H. J. Kissling'in danışmanlığında yapılan ve 1979 yılında Almanca yayınlanan "Türk Güreşinin Kültür Tarihindeki Yerinin Dünü ve Bugünü" başlıklı Doktora Tezi çalışmasında, Osmanlı hakimiyetindeki topraklarda güreş sporunu organize eden kuruluşlar olan Güreş Tekkeleri ve buldukları yerler detaylı bir incelemeye tabi tutulmuştur. Çalışmada Avrupalı Seyyahların yolculuk hatıraları ile Başbakanlık ve Topkapı Sarayı Arşivlerindeki belgeler de değerlendirilmiştir. Kitabın ikinci bölümünde Güreş Tekkelerinin teşkilat yapısı hakkında belgelere dayalı bilgiler verilmiştir. Yabancı dilde yayınlanmış Türk Güreşi ile ilgili ilk doktora çalışmasında diğer birçok Osmanlı yerleşim yerinde olduğu gibi Diyarbakır'da da Güreş Tekkesi bulunduğunun bilindiği belirtilmektedir. Ancak, kurulan güreş tekkesi hakkında detaylı bilgiye ulaşılamamıştır.

Kaynaklar

- ATSIZ, Bedriye, "Hans-Peter Laqueur: Zur kulturgeschichtlichen Stellung des türkischen Ringkampfs einst und jetzt", İstanbul Üniversitesi Edebiyat Fakültesi Türk Dili ve Edebiyatı Dergisi,2012.
- BİÇ, M. Hilmi, Türk Güreşi Yağlı Güreş, Marmara Basımevi, İstanbul, 1944.
- BAKIRCI Nedim.TÜRKAN Hüseyin. Kürşat, "Tekke ve Zaviyelerin Balkanlar'daki Rolü ve Önemi", Dil Edebiyat ve Halkbilimi Araştırmaları Dergisi, 2013.
- CLAUSON, Sir Gerard, "Dictionary", An Etymological Dictionary of Pre-Thirteenth-Century Turkish, Oxford, 1972.
- ERGİN, Muharrem, Dede Korkut, İstanbul,1969.
- GÖLBAŞI, Haydar, "Osmanlı Devleti'nde Spor Tekkeleri" Iğdır Üniversitesi Sosyal Bilimler Dergisi, 2018.
- GÜVEN, Özbay, Türklerde Spor Kültürü, Atatürk Kültür Merkezi Başkanlığı Yayınları, Ankara, 1992.
- KONYALI, İsmail, Hakkı, "Konya'da Güreşçiler Tekkesi", Türkiye Folklor Araştırmaları, İstanbul, 1966.

- KUNTER, Halim Baki, Eski Türk Sporları Üzerine Araştırmalar, Cumhuriyet Matbaası, İstanbul, 1938.
- ÖZCAN, Abdülkadir, "Güreş" TDV İslâm Ansiklopedisi, C: 14, İstanbul, 1996.
- ÖZDEMİR, Günay, ÇALIŞKAN, Vedat, "Geleneksel Bir Sporun Coğrafyası: Türkiye'de Yağlı Güreşler (Kırkpınar-Edirne ve Çardak-Çanakkale Güreşleri)" TÜCAUM 30. Yıl Uluslararası Coğrafya Sempozyumu, Ankara, 2018.
- ÖZEN, Nihat. "Türk Kültür Tarihinde Spor Ve Türklerin Spora Katkıları", Yüksek Lisans Tezi, 2012.
- ŞENER, Orhan Ahmet, İMAMOĞLU, Gülten, "Osmanlı İmparatorluğunda Güreş Faaliyetleri Ve Yansımaları", Turkish Studies, 2018.
- TÜRKMEN, Mehmet, "Osmanlı Güreş Tekkeleri ve Fonksiyonelliği", Türk Halklarının Geleneksel Spor Oyunları Uluslararası Sempozyumu Bildiriler Kitabı, Kırgızistan-Türkiye Manas Üniversitesi Yayınları, Bişkek 2014.
- ÜNALAN, Abdülkerim, ACAR, Abdurrahman, YİĞİT, Metin, Diyarbakir Şer'iyye Sicilleri-Amid Mahkemesi, Dicle Üniversitesi İlahiyat Fakültesi, Diyarbakır.
- YÜKSEL, Yahya, "Klasik Türk Şiirinde Güreş Ve Pehlivanlık", Journal of Turkish Language and Literature, 2018.
- ZORBA, Hatice, Akın, "Evliya Çelebi Seyahatnâmesi'ne Göre Osmanlı İmparatorluğu'nda Spor", International Journal of Science Culture and Sport, 2014.
- <https://www.diyarbakir.gov.tr/diyarbakir-tarihi/> (erişim ;11.09.2019)
- <https://pehlivanblog.wordpress.com/category/0010-gures-tekkeleri.> (erişim;13.09.2019)

KARAÇAY TÜRKLERİNİN GELENEKSEL OYUNLARI VE MİTOLOJİK ETKİLER

Dr. Kadri AĞGÜN - Zalina ADOBAŞEVA

Karaçay-Malkar folklorunun en önemli bölümlerinden birini oluşturan Nart destanları, Karaçay-Malkar Türkleri ile birlikte bütün Kafkas halklarının ortak mitolojisi olarak da adlandırılabileceğimiz bir destan türüdür.

Kafkas mitolojisine göre Nartlar bugünkü Kafkasya halklarının ataları sayılan efsanevi bir halktır. Destanlarda anlatılanlara göre Nartlar atı evcilleştirmişler, demiri bulmuşlardır. Nartlar mertliğin, cesaretin, iyiliğin ve Kafkas kültürünün sembolüdürler. Son derece akıllı ve usta savaşçılar olan Nartlar, insanüstü varlıklar olan düşmanlarını kaba kuvvetle değil, ince zekâları ve kurnazlıkları ile yenmektedirler. (Nartlar Asetin Halk Destanı – İstanbul: Yapı Kredi Yayınları, 1999: 11)

Nart destanlarının dokusunda gerçek ile hayal gücü iç içedir. Eski çağlardan beri söylene gelen olağanüstü varlıklar ve olaylar Nart destanlarında konu edilir.

Nart destanları, değişik dillerde konuşan ve farklı etnik kökenlerden gelen Kafkasya halkları arasında, onların kültürlerini birleştirici önemli bir unsur olarak ortaya çıkmaktadır. Karaçay-Malkar, Adige, Abhaz-Abaza, Oset ve Çeçen-İnguş halklarının folklorlarında Nart destanları eski Kafkas kültürünün en belirgin temsilcisi olma özelliği taşımaktadır. (Karaketov, 1995)

Adige ve Abhaz kökenli araştırmacılar Nart kelimesinin anlamını kendi dillerinde açıklamaya çalışmaktadırlar. Ancak Altaylar'da yaşamakta olan Türk boylarından Hakasların, Şorların ve Sagayların da kendi kahramanlık destanlarına "Nart Pak" adını vermeleri Nart sözünün Türkçe kökenli olduğunu ve Türk boylarının Orta Asya'dan batıya göçleri sırasında Kafkasya'ya taşındığını belgelemektedir. (Karaketov, 1995)

Kafkasya'da yüzyıllar boyu birlikte yaşayan Adige, Abhaz-Abaza, Karaçay-Malkar, Çeçen-İnguş ve Oset halklarının Nart destanlarında benzer motiflerin yer aldığı görülmektedir. Sosyolojik açıdan Kafkasya halkları arasındaki kültürleşmeye en güzel örneği teşkil eden Nart destanları Kafkas halklarının kültürlerini birleştirici bir unsur olmaktadır. (Nartlar Asetin Halk Destanı – İstanbul: Yapı Kredi Yayınları, 1999)

Bu halk oyunlarının diğer birçok Kuzey Kafkasya'nın halk oyunları ile ortak noktası vardır. Dans ederken kız ve delikanlı kuş simgelerini taşırlar. Kız güvercini, erkek kartalı simgeler. Karaçay ve Balkarlılarda, kızların güzelliği güvercin, kırlangıç gibi güzel kuşlarla kıyaslanır. Erkekler ise kartal, şahin gibi yırtıcı kuşlarla simgenir. Doğan çocukların isimlerini onlar gibi güzel, özgür, becerikli olmaları için de bu kuşların adlarını koyarlardı. (Malkonduyev, 1988)

Karaçay folklorunun Kırgızistan'daki gönüllü tanıtım grubu "Учкулан" (Uçkulan) 2009 yılında kurulmuş bir dans grubudur. Grup kurulduğu yıldan itibaren Kafkas danslarını öğrenmek isteyenler için dans kursu vermektedir.

Uçkulan dans grubu Kırgızistan'da başarılı performansı ile sadece dans öğretmekle kalmayıp aynı zamanda kaybolmaya yüz tutmuş gelenekleride genç kuşaklara öğretmektedir.

Kırgızistan'daki Karaçayların *Ata Curt* Uluslararası Derneği Başkanı Zuhra Şidakova ile yapılan söyleşilerde Kırgızistan'da yaşayan Karaçay halkı arasında eski oyunlar oynanmamakla beraber unutulmuştur.

Muhtar Kudayev kendi eserinde Karaçayların birçok halk oyunlarını açıkça anlatmaktadır.

Karaçaylarda üç tür folklor yaygındır: dairesel dans olan төрепек (tögerek) dansı, yavaş ve eşli dans türü olan тюз тебсеу (tüz tebseu) ve lezginka gibi hızlı dans türü olan сандыракъ (sandyrak) dansı. (Kudayev M., 1984)

Goppan Oyunu

"Nart" destanında belirtildiği gibi Karaçay ve Balkarlarda da "Goppan" adlı kutsal bir kâse vardır. Bu kâse içecek olarak buza, sıra,²⁶¹ süt, ayran veya su ile yarıya kadar doldurulurdu. Goppan kâsesi mucizevi bir karaktere sahipti. Nartlar bu kâseyi elde tutarak birbirine başlarından geçmiş ve başarmış oldukları işleri söyler, inanışa göre eğer söyledikleri doğru ise kâsedeki içecek tamamen dolar, eğer söyledikleri doğru değilse kâsedeki içecek tamamen yok olurdu. Her söylediklerine dansla eşlik ederlerdi. Kâse ile ant içilirdi. Düğün doğum gibi durumlarda iyi dileklerde bulunurlardı. (Kudayev M., 1984)

Cüzük oyunu

Cüzük oyununun farklı çeşitleri vardır. Bunlardan birisi "Мен сени сүйме"²⁶² versiyonudur. Bu versiyona göre kız ve erkekler ayrı olarak iki sıraya dizilirler. Erkeklerden biri kızların yanına gelir. Kızlar ise ellerini ileriye doğru uzatıp yarıya kadar açarak bekler. Erkek kızların ellerine yüzüğü bırakıyormuş gibi yapıp sadece bir kızın (beğendiği kızın) eline yüzüğü bırakırdı. Yüzüğü bıraktıktan sonra dans ederek kendi yerine dönerdi. Yüzüğü bıraktığı kız erkeği beğendiyse yüzüğü kendisine bırakır ve dans ederdi. Böylece oyun devam ederdi. Bu oyunda kim kimi beğendiği anlaşılırdı. Oyun bittikten sonra birbirini beğenen çiftler sayılırdı.

Cüzük oyununun başka versiyonu olarak "жашыры" (gizlenme) dur. Kız ve erkekler aynı şekilde iki sıraya dizilir. Erkeğin birisinde yüzük olurdu. Oyun hakemi kızlardan birisini ortaya çıkarıp dans etmesini ve yüzüğü bulmasını söylerdi. Kız erkeklerin yanına giderdi. Yüzüğü olan erkek çıkarılan kıızı

²⁶¹Bira.

²⁶²Ben seni seviyorum

beğendiye kıza işaret edip yüzüğün onda olduğunu böylece belirtirdi. Kız erkeği beğendiye yanına gidip omuzuna dokunarak yüzüğün onda olduğunu söylerdi. Eğer kız erkeği beğenmediye kız erkeğin işaret ettiğini görmemiş gibi yaparak oyundan çıkardı. Aynı şekilde kızlar da yüzüğü saklar ve erkekler de yüzüğü bulmaya çalışırdı. Erkeklerden biri kızların yanına gidip dans ederdi. Kız erkeği beğendiye erkeğe gülümserdi ve bu gülümseme ile erkek yüzüğün kimde olduğunu öğrenirdi. Bu şekilde oyun devam ederdi. (Kudayev M., 2009: 31-32)

Bayrım

Kabardey-Balkarya'daki Çegem köyünde Bayrım²⁶³ adlı bir taş bulunmaktadır. Bayrım veya Meryem Ana Balkarlarda annelerin koruyucusu olarak sayılmaktadır. Bu taşın yanına özellikle kadınlar gelip dilekte bulunur, hamile olmalarını dilerler veya hamile kadınlar kolay doğum yapmaları için dua ederler. Bu taşın yanına sadece Çegemliler değil Baksan, Hulam, Bezengi ve bazen Karaçay halkı gelip kurbanlar getirirler ve dua ederler. Halk bu taşın kutsaliyetine isnaden Meryem ananın ruhunun olduğuna inanır. Taşın yanına dua etmek için gelenler ya yalnız gelip dua ederler ya da hep birlikte kadınlar şarkılar söyleyerek dans ederler. Bu şarkıda kadınlar Bayrım taşına dua edip çocukların veya erkek evladının olmasını dilerler. Örneğin, kadınlar aşağıdaki şarkıyı söyleyip Bayrım taşında çocukların olmaları için dua ederler:

Bayrım k tebe prişla ya, (Bayrım ben sana geldim)

Poklonyayus, proşu tebya (Önünde eğilerek senden istiyorum)

Ne ostav odinokoi kak eto pörişko, (Bu telek gibi yalnız bırakma beni)

Skolko puşınok v tom pörişke, (Ne kadar tüy varsa bu telekte)

Stolko detei poşli mne, pomiluy! (O kadar çocuk gönder acı bana)

Pust i Teyri smiluetsya nad moey prosboy.(Tanrı acısında isteğimi geri çevirmesin) (Kudayev M. , 2009: 41-45)

²⁶³ Bayrım Biyçe kadınları ve çocukları koruyan tanrıça. Bayrım üy islamiyetten önce Karaçay-Malkar'da dilek dilenen yer.

Tepana

Karaçaylarda "Tepana" (ocak tanrısı) (Tavkul, Karaçay Malkar Panteonunda Tabiat Tanrıları ve Ritüelleri, 2016) adlı ayin vardır. Bu ayinin iki versiyonu bulunmaktadır. "Tepana" dansı ev kurulunca icra edilir. Ritüelin ya da dansın diğer versiyonu olarak düğün versiyonu sayılmaktadır. Karaçaylar ev kurduğunda tüm köy halkı ev inşaatına yardım ederdi. Ev inşaatına yardım etmek akraba ilişkilerine ve sosyal statüye bakmaksızın herkesin görevi sayılmaktaydı. "Tepana" dansında dansa katılanlar evi kuruyormuş gibi yaparak dans etmekteydiler. Açık bir yerde ocak yakıp katılımcılar yarım daire şeklinde toplanırlar. Yukarıya kaldırılan kollar evin duvarlarını bildirir. Erkekler kollarını sağa sola sallayarak balta ve çekiçlerle çalışıyorlarmış gibi yapar. Kızlar ise kollarını sağa sola sallayarak evi boyuyormuş gibi yapmaktaydılar. Ev kurulduktan sonra evde bolluk ve bereketin olması için evin çatısına arpa tohumu serpilirdi. Evi kuran aile "курманлыкъ"²⁶⁴ düzenlerdi. Akralar, komşular davet edilirdi. Herkes beraber yemekler, içecekler getirirdi. Buza, bira (сыра) yapılırdı.

"Tepana" dansı ise düğünlerde yapılır. Erkek tarafı kız düğününde bu dansı düzenlerdi. Erkekler ve kızlar sıraya dizilerek gelene giden yolu yansıtmaktaydı. Eğer yol düzgün ise gelene giden yol kolay olur, eğer eğri ise yol çetin ve uzak olurdu. Kızın evinde damadın arkadaşları kızlarla beraber "Tepana" dansını ederler. Dans zamanında kızlar erkeklerin şapkalarını çıkarmaya çalışırlardı. Eğer şapkayı çıkarabilirse erkekler para vermek zorundaydılar. (Kudayev M., 2009)

Cortuul (Жортуул)

Cortuul dansı sefere gitmeden önce veya seferden sonra düzenlenirdi. Bu dansın farklı versiyonları bulunmaktadır. Bir versiyona göre erkekler halay şeklinde durup dans ederlerdi. Dansta Nartların Gemuda adlı atın başının şekli kullanılmaktaydı. Bu dansın başka versiyonunda genç bir asker askerlerin sırasına adanırdı. Genç asker birtakım sınavdan geçmeliydi. Örneğin ağır taşları kaldırmalı ve ya çekmeli, herhangi bir demir eşyayı eğmeli, hançeri uzak mesafeye atmalı ve daha sonra dizüstü durup, ocağın yanında ant içmeliydi. (Kudayev M., 2009)

Börk (Бөрк)

Börk şapkası ile dansın farklı versiyonları bulunmaktadır. Bir versiyonu olarak börk alıu (бөрк алыу) (şapkayı çıkarmak) sayılmaktadır. Bu oyuna göre erkekler bir sıraya kızlar ise başka bir sıraya düzülmekeydi. Erkeklerin başlarında şapka olurdu. Oyun hâkimi (береуль) "бөрк алыу" dedikten sonra bir kızın adını derdi. Kız kendi ismini duyup erkeklerin yanına gider ve beğendiği erkeğin şapkasını alırdı. Kız şapkayı giyip erkeğin etrafında dans ederdi. Eğer

²⁶⁴ kurbanlık

şapka kıza küçüktü ise demek ki kız yakında evlenemeyecekti. Eğer şapka geniş idi ise demek ki evleneceği erkeğin evinde kız iyi yaşayabilecekti ve eşinin ailesi ona iyi davranacaktı.

Başka bir rivayete göre eğer ailede sadece kız çocukları doğuyordu ise eşler şapka ile bir adet düzenlemekteydiler. Gece uyurken koca karısının sırtına şapkayı koyardı. Bunu yapmadan önce eşler birbiriyle konuşmuyordular ki ruhlar onların ne yapmak istediklerini duymasın. Önemli bir koşul olarak da şapkanın eski olması gerekiyordu. Bütün bunları yaptıktan sonra ailede erkek evladının doğulacağına halk arasında inanış vardı. (Kudayev M., 2009)

Günümüzde Kafkas halkları arasında yaşayan Nart destanlarının kökeni ve ortaya çıkışı meselesi tam olarak aydınlığa kavuşturulamamıştır. Adige ve Abhazlar Nart destanlarının asıl sahiplerinin kendileri olduğunu iddia ederlerken, İran kökenli bir dil konuşan Osetler de bu destanların asıl yaratıcılarının kendileri olduklarını ileri sürmektedirler. Karaçay-Malkarlılar ise Nart destanlarının karakter itibarıyla göçebe-savaşçı halk yaşantısı motifleriyle dolu olduğunu, dolayısıyla bu destanların asıl sahiplerinin Adige ve Abhaz gibi yerleşik halklar değil, Kafkasya'ya kuzeyden gelen göçebe- savaşçı Kimmer, İskit, Hun-Bulgar, Hazar, Alan, Kıpçak gibi Türk kavimlerinin torunları olan Karaçay- Malkarlılar olduğunu belirtmektedirler. Oset bilimadamı V. Abayev de Nart destanlarının asıl sahiplerinin göçebe-savaşçı atlı kavimler olduğunu kabul etmiştir. (Kosven, 1960)

Kaynaklar

- BAĞ, Y. (1997). Türklerde ve Çerkeslerde İslam öncesi Kültür Din Tanrı. Çivi Yazıları.
- KARAKETOV, M. D. (1995). İz traditsionnoy obryadovo-kultovoy jizni Karaçayevtsev. Moskova: Nauka.
- KOÇKAR, M. (2009). Karaçay Balkarlılarda Eğlence Kültürü. Halk Kültüründe Eğlence Uluslararası Sempozyumu. Kocaeli: T.C. Kültür ve Turizm Bakanlığı, Kocaeli Üniversitesi, Motif Halk Oyunları Eğitim ve Öğretim Vakfı.
- KOSVEN, M. (1960). Narodı Kavkaza. Moskova: Akademi Nauk SSSR.
- KUDAYEV, M. (1984). Drevniye Tantsı Karaçaytsev i Balgartsev. Nalçik: Elbrus.
- KUDAYEV, M. (2009). Nartskiy Epos i Karaçayev-Balkarskaya Horeografiya, Nalçik.
- MALKONDUYEV, H. (1988). Folklor Narodov Karaçayev-Çerkeziy. Çerkessk: Sbornik Nauçhık Trudov.
- Nartlar Asetin Halk Destanı – İstanbul: Yapı Kredi Yayınları, 1. s. (1999). Halk Destanı. (Y. Kayhan, Çev.) İstanbul: Yapı Kredi Yayınları.
- SEMEN, S. T. (2008). Nart Boyu Türkleri Karaçaylıların Mitolojisi. Kaynak Yayınları.
- ŞAMANOV, İ. (1974). Narodniy Kalendar Karaçaytsev/İz İstoriy Karaçayeva Çerkeziy. Çerkessk.
- TAVKUL, U. (2004). Karaçay - Malkar Destanları. Türk Dil Kurumu.
- TAVKUL, U. (2016, Ocak). Karaçay Malkar Panteonunda Tabiat Tanrıları ve Ritüelleri. Motif Akademi Halkbilimi Dergisi, 9(17), 217-242.

SPORCU EĞİTİM MERKEZİNDEKİ GÜREŞÇİLERİN FİZİKSEL VE FİZYOLOJİK ÖZELLİKLERİNİN SEZONSAL DEĞİŞİMİ

Yusuf KURT* - Hüseyin EROĞLU**

Özet

Bu çalışmada amaç, sporcu eğitim merkezlerinde güreş sporuna yeni başlamış çocukların dokuz ay süresince tabi tutuldukları antrenman programlarının, hiç spor yapmamış çocuklara göre fiziksel ve fizyolojik özellikleri üstündeki etkilerini belirleyerek uygulanan antrenman programlarının eksik ve üstün yönlerinin belirlemektir.

Araştırmada veri toplama araçları olarak kontrol ve deney gruplarına; Fiziksel özelliklerin ölçülmesi için antropometrik ölçümler, ortalama anaerobik güç ve maksimum anaerobik güç performansını saptamak için Running Anaerobic Sprint Test (RAST), bacak kuvvetini ölçmek için durarak uzun atlama testi, esnekliği ölçmek için otur-eriş testi, kol kuvvetini ölçmek için sağ kol, sol kol ve çift kol sağlık topu fırlatma testi, Sürat testi için 30 metre sürat testi uygulanmıştır.

Araştırma ön test-son test kontrol gruplu deneysel modele göre yapıldı. Buna göre; kontrol grubu yaş ortalaması $12,6\pm 0,5$ yıl, boy uzunluğu $143,5\pm 6,3$ cm, vücut ağırlığı $38,5\pm 5,9$ kg 11 erkek öğrenciden oluşturulurken; deney grubu yaş $12,3\pm 0,9$ yıl, boy uzunluğu $147,4\pm 9,3$ cm, vücut ağırlığı $41,2\pm 10,6$ kg 11 erkek güreşçiden oluşturuldu. Kontrol ve deney gruplarının fiziksel özellikleri bakımından bacak uzunluğu değerinde anlamlı bir farklılık tespit edildi ($p<0,05$). Bu farklılıkta kontrol grubunun bacak uzunluğunun deney grubundan daha uzun olduğu belirlendi. Fizyolojik özellikleri maksimum anaerobik güç ve ortalama anaerobik güç değerleri arasında anlamlı bir farklılık tespit edildi ($p<0,05$). Bu farklılıkta; deney grubunun anaerobik güç ve kapasite değerlerinin kontrol grubundan daha yüksek olduğu saptandı.

Bu çalışmada durarak uzun atlama, sürat, çeviklik, sağlık topu fırlatma değerlerinde artış görülmekle beraber istatistiksel olarak anlamsız bulunması neticesinde güreşçi öğrencilere sürat, bacak ve kol kuvveti, patlayıcı kuvvetini geliştirmeye yönelik antrenmanların yeterli düzeyde uygulanmadığı ancak uygulanan antrenman metodlarının anaerobik gücü yeterli düzeyde geliştirdiği söylenilebilir.

Anahtar Kelimeler: Güreş, Sporcu Eğitim Merkezi, Sezonlar Değişim.

THE SEASONAL CHANGE OF PHYSICAL AND PHYSIOLOGICAL PROPERTIES OF THE WRISTMEN OF THE SPORTS TRAINING CENTER

Abstract

The aim of this study is to determine the effects of the training programs that were started for wrestling children in the athletic training centers during the nine months and the effects of these training programs on the physical and physiological characteristics of the children who did not have any sports.

Control and experiment groups as data collection tools in the research; Anthropometric measurements to measure physical characteristics, running anaerobic sprint test (RAST) to determine average anaerobic power and maximum anaerobic power performance, standing-long jump test to measure leg strength, sit-in test to measure flexibility, right arm to measure arm strength, arm and double-arm health ball throw test, 30-meter speed test was applied for speed test.

* Göksun Nevzat Pakdil Okulu.

** KSÜ BESYO.

The research was conducted according to pre-test and post-test control group experimental models. In this direction; mean age of control group was $12,6 \pm 0,5$ years, height was $143,5 \pm 6,3$ cm and body weight was $38,5 \pm 5,9$ kg. The experimental group age was $12,3 \pm 0,9$ years, height was $147,4 \pm 9,3$ cm, body weight was $41,2 \pm 10,6$ kg, 11 male wrestlers were formed. A significant difference was found in the leg length values in terms of physical characteristics of the control and test subjects ($p < 0,05$). In this difference, the leg length of the control group was determined to be longer than the experimental group. There was a significant difference between maximum anaerobic power and mean anaerobic power values in terms of physiological characteristics ($p < 0,05$). In this difference; the anaerobic power and capacity values of the experimental group were found to be higher than the control group.

In this study, it is said that the training methods for improving speed, leg and arm strength, explosive strength are not applied to the wrestling students adequately but the applied training methods have improved the anaerobic power adequately due to the fact that the values of Long Standing, Speed, Agility and Throwing are found to be statistically meaningless.

Key Words: Wrestling, Sportsman Training Center, Seasonal Change.

Giriş ve Amaç

İnsanların düşmanlardan ve vahşi hayvanlardan korunmak için mücadele vermek, kafadan tutma, boğma, devirme şeklindeki kavgası daha sonraları birbirleriyle güç denemeleri yapmaları “Güreş” sporunu ortaya çıkarmıştır. Bunlar gösteriyor ki güreş sporu insanların yaşamın gereği olarak doğmuştur. Güreşte; cesaret, kuvvet, dürüstlük, çeviklik, beceri ve mertlik gibi özelliklerin olması ve Türk kişiliğine çok uygun bir spor dalı olması nedeniyle; ilk Türk toplumlarından bugüne kadar tüm Türk toplumlarında güreş sporu yapılmış, önemsenmiş ve sevilmiştir (1). Günümüzde ise güreş; bütün vücut bölümlerinin ortak çalışmalarını gerektiren, ayrıca cesaret, refleks, beceri, dayanıklılık ve kuvvet isteyen bir spor dalı olması nedeniyle, hazırlıklarına erken yaşlarda başlanılmayı gerektiren bir yakın mücadele sporu olarak önem kazanmaktadır (1).

Son yüzyılda spor bilimleri araştırmacılarının en fazla araştırdığı çalışmalar fiziksel özellikler ve fiziksel yapı olmuştur. Güreşte başarılı olabilmek için fiziksel ve fizyolojik özelliklerin belirlenmesi ve bu özelliklerin gelişiminin izlenmesi önemli bir faktördür (2). Performansı etkileyen faktörler arasında bedensel yapı, diğer bir ifadeyle fiziksel özelliklerdir. Çünkü bedensel yapı ya da fiziksel özellikler fizyolojik kapasitelerin ortaya konulmasını etkilemektedir. Sahip olunan fiziksel yapının özelliği yapılan spor dalına uygun olmadıkça istenilen performans düzeyine ulaşmak mümkün değildir. Fiziksel yapı sporcuların performanslarını yüksek düzeyde etkilemektedir. Fiziksel yapı; kuvvet, güç, esneklik, sürat, dayanıklılık ve çabukluk gibi diğer performans göstergeleriyle birleşerek sporunun performansını olumlu yönde etkilemektedir (2,3).

Bu çalışmada Güreş eğitim merkezlerinde güreş sporuna yeni başlamış çocukların dokuz ay süresince tabi tutuldukları antrenman programlarının, fiziksel ve fizyolojik özellikleri üstündeki etkileri belirlenerek uygulanan bu antrenman programlarının eksik ve üstün yönlerinin tespit edip bundan sonraki

dönemlerde oluşturulacak olan antrenman programlarına katkı sağlayarak güreşe yeni başlamış çocuklar için uygulanacak antrenman programlarının oluşturulmasına ışık tutarak katkı sağlamayı amaçlamıştır.

Gereç ve Yöntem

Bu araştırma; Dokuz aylık bir güreş antrenmanının fiziksel ve fizyolojik olarak sezonsal değişimini amaçlayan bir çalışmadır. Bu araştırma Sütçü İmam Üniversitesi, Sağlık Bilimleri Enstitüsü, Beden Eğitimi ve Spor Ana Bilim Dalı'nda Sağlık Bilimleri Enstitüsü, Etik Kurulu'nun 04.04.2018 tarihli yazısında belirtilen oturum tarihli Etik Kurul onayı ile yapıldı.

Araştırmanın çalışma grubunu Göksun sporcu eğitim merkezi ve Kahramanmaraş sporcu eğitim merkezinde kalan yaşları 11 ila 13 arasında değişen, 11 öğrenci sporcu ve kontrol grubunu ise Göksun Nevzat Pakdil Yatılı Bölge Ortaokulunda eğitim gören yaşları deney grubuna paralel olarak 11 ila 13 arasında değişen, 11 öğrenci oluşturmuştur. Gönüllülük esas alınarak 11 çalışma grubu ve 11 kontrol grubu olmak üzere toplam 22 kişiye çalışma yapıldı. Kontrol ve kontrol grubu öğrencilerin tamamına Antropometrik ölçümler, durarak uzun atlama, sağ kol, sol kol ve çift kol sağlık topu fırlatma, otur-eriş testi ve geçerliği kabul edilmiş olan Running Anaerobic Sprint testi uygulanmıştır. Çalışmanın amacına uygunluğunun daha iyi anlaşılması için çalışma ve kontrol grubuna testte önem arz eden noktalar uygulanmadan önce bütün deneklere anlatıldı. Çalışmanın amacına uygunluğunun daha iyi anlaşılması için denekler araştırmanın deneysel modeline göre yansız atama ile belirlendi. Araştırmaya katılan her gönüllüye bilgilendirilmiş gönüllü olur formu (BGOF) imzalatıldı.

Araştırmada veri toplama araçları olarak kontrol ve çalışma gruplarına; Fiziksel özelliklerin ölçülmesi için antropometrik ölçümler, ortalama anaerobik güç ve maksimum anaerobik güç performansını saptamak için Running Anaerobic Sprint Test (RAST), bacak kuvvetini ölçmek için durarak uzun atlama testi, esnekliği ölçmek için otur-eriş testi, kol kuvvetini ölçmek için sağ kol, sol kol ve çift kol sağlık topu fırlatma testi, sürat testi için 30 metre sürat testi uygulanmıştır.

Çalışmada vücut ağırlığının ölçümü için sega marka elektronik baskül, boy ölçümleri cm cinsinden metre, fiziksel özelliklerin ölçümleri ise International Biological Programme ve "International Society for the Advancement of Kinanthropometry 'in öngördüğü teknikler doğrultusunda alındı (4,5). Vücut ağırlığı çıplak veya kısa şort giyilerek 100 gr' kadar hassas tartı aleti ile ölçüldü, omuz çevresi ölçümü şerit metre ile denek ayaktaiken derin nefes almadan şerit metre iki omuzun acromion noktalarından geçecek şekilde ve yere paralel tutularak omuz çevresi genişliği bulundu, göğüs çevresi ölçümü şerit metre ile denek ayaktaiken çift kolu da hafifçe yana açık konumdayken şerit metre mezosternale düzeyinden yere paralel tutularak nefes verme anında en küçük değer okunarak bulundu, gövde çevresi ölçümü şerit metre ile memelerin tam altından geçen konumdan ölçülerek bulundu, bel çevresi ölçümü şerit metre ile bel bölgesinde vücudun en fazla girinti yaptığı noktadan geçmek suretiyle ölçülerek

bulundu, kalça çevresi ölçümü şerit metre yardımıyla boy uzunluğu ölçülürken ki pozisyondayken deneğin femurlarının trochan-terion noktalarının deri hizasından geçecek şekilde yere paralel olarak kalçanın en geniş noktasından ölçüm yapıldı, uyluk çevresi ölçümü şerit metre ile kaba etlerin arkada yaptığı kıvrımın hemen altından yere paralel gelecek şekilde ölçüldü, diz çevresi ölçümü denek ayaktayken diz kemiğinin(patella) üzerinde diz eklemine en çok çıkıntı yaptığı yerden yere paralel olacak şekilde bulundu, baldır çevresi ölçümü denek masa üzerinde ayakları serbestçe yere sarkacak şekilde oturduktan sonra baldırın en kalın olan yerinden şerit metre ile ölçülerek bulundu, ayak bileği çevresi ölçümü baldır çevresi ölçümü pozisyonundayken şerit metre ile malleoluslarının biraz üzerinden geçecek şekilde ayak bileği çevresi ölçümü bulundu, el bileği çevresi ölçümü şerit metre ile unlanın (dirsek kemiği) styloid çıkıntısının hemen önünden geçecek şekilde ölçülerek bulundu (6).

Boy uzunluğu antropometre tahtası üstünde deneklerin ayakları çıplak ve topukları bitişik ayak parmakları 45 derecelik açıyla olacak konumda ölçüldü, üst kol uzunluğu antropometre ile deneğin ve ölçüyü alan kişinin ayaktayken antropometrenin bir yatay kolunu deneğin sol kolunun acromion noktasına, antropometrenin ikinci yatay kolunun da radiusun olecranon kısmındaki dış-üst sınırına koyarak üst kol uzunluğu bulundu, ön kol uzunluğu antropometre ile üst kol uzunluğu ölçüm pozisyonundayken denek ön kolunu, üst kolunu ile 90 derecelik açı yapacak şekilde kıvrıtarak midesi ve karaciğeri üzerinde uzattıktan sonra radiusun(ön kol kemiği) radiale noktası ile lateral styloide kadar olan uzunluğu belirlenerek ön kol uzunluğu bulundu, tüm kol uzunluğu ölçümü denek ayaktayken sol kolunu yana ve hafif yukarıya doğru açtıktan sonra antropometrenin üstteki yatay kolunu akramiyana diğer yatak kolunu ise unlanın stylium noktasına koyarak tüm kol uzunluğu ölçümü bulundu, uyluk uzunluğu ölçümü antropometre ile sabit kolu kalçadaki kaba etlerin en arka noktasına hareketli kolu ise uyluğun alt tarafındaki femorele noktasına yerleştirilerek uyluk uzunluğu bulundu, bacak uzunluğu uyluk ölçümü pozisyonundayken antropometre ile dizin arka kısmının başlangıç noktasından ayak bileğindeki çıkıntı arasına gelecek şekilde yerleştirilerek bacak uzunluğu ölçümü bulundu (6).

Running anaerobic sprint test(rast) Testte, ilk olarak deneğin vücut ağırlığı ölçülüp kaydedildi, daha sonra 10 dakikalık bir ısınma yaptırıldı ve 5 dakika dinlenme verildi. Dinlenme sonunda sporcu, 35 metrelik mesafeyi 6 kez maksimum hızda koştu. Her 35 metrelik koşu sonrası sporcuya 10 saniyelik dinlenme süresi verildi. Sporcunun koştuğu her 35 metrelik mesafe 0.01 hassasiyete sahip bir kronometre ile saniye cinsinden kaydedildi. Testin sonunda, maksimal güç, minimal güç ve ortalama güç değerleri watt cinsinden elde edildi. Güç hesaplaması ağırlık x uzaklık² / zaman³ formülüyle elde edildi. Maksimal güç en yüksek değer, minimal güç en düşük iken; ortalama güç ise 6 sprintin ortalaması hesaplandı (7).

Durarak uzun atlama testi; Ayakta hız almadan duruş pozisyonundan çift bacak birbiri ile bağlantılı yapılan uzun atlama sonunda sıçrama noktasındaki çizgi ile öğrencinin en son iz bıraktığı mesafe arası cm cinsinden ölçülerek kaydedildi. Çalışmaya katılanlara test iki defa tekrar edilerek en iyi sonuç kaydedilmiştir (8).

Otur-eriş testi; Test sehпасı, uzunluk 35 cm, genişlik 45 cm, yükseklik 32 cm. otur-eriş testi (Sit and Reach testi) hamstring ve sırt kaslarının esnekliğinin ölçülmesi için kullanıldı. Denekler teste başlamadan önce üç ila beş dakika ısınma egzersizi yaptırıldı. Denekler ayak tabanlarını Otur-Eriş sehпасının kendilerine bakan yüzüne yerleştirdiler. Çift eliyle, ellerin aynı hizada olmasına dikkat edilerek sehpanın üzerine doğru dizlerini bükmeden ileri uzanabildiği kadar uzandılar ve 2 saniye sabit olarak beklediler. Uzanılabilen mesafe santimetre olarak kaydedildi. Test 2 defa tekrar edildi ve en iyi sonuç esneklik değeri olarak kabul edildi (7).

Sağlık topu fırlatma testi; Sağlık topu fırlatma çalışması üst vücut gücünü ölçmek için yapılmıştır. Öğrencinin kalçası, sırtı ve başı dik durumda bacakları önde zemine paralel olarak uzanır. Öğrenci topu mümkün olduğunca ileriye yatay bir şekilde atmak için çift elle baş üstünden topu ileriye fırlattı. Topun çıkış noktasından yere ilk temas ettiği noktaya kadar olan mesafe cm cinsinden alındı. Çalışmada kullanılan sağlık topu 3 kg ağırlığındaydı. Çalışmaya katılanlara sağ kol, sol kol ve çift kol olmaz üzere test ikişer defa tekrar edilerek en iyi sonuç kaydedilmiştir (9).

30 Metre sürat testi; Sürat testinde hız almadan durarak çıkış yapılmış, sürat ölçümleri için ise 30 metrelik ölçümleri el kronometresi ile tespit edilmiş ve kayıt edilmiştir. Ölçümler esnasında 2 ölçüm yapılmış ve iki ölçüm içersindeki en iyi performans kayıt edilmiştir. Tespit edilen iki ölçüm arasında en az 2 dakika dinlenme sağlanmıştır (10).

Güreş eğitim merkezinde kalan öğrencilerin fiziksel ve fizyolojik olarak sezonsal değişimini inceleyen bu araştırma ön test – son test kontrol guruplu deneysel tasarıma uygun olarak gerçekleştirildi. 9 aylık sürede kontrol gurubundaki sporcu öğrenciler herhangi bir fiziksel aktiviteye katılmazken deney gurubundaki sporcu öğrenciler düzenli olarak haftada altı gün iki saat antrenman yaptılar. Antrenmanın içeriği ise aylık olarak çalışma oranları Ekim ayında, %50 oranında kondisyon, %30 oranında teknik taktik çalışması, %10'ar oranında ise güreş antrenmanı ve sportif oyun olarak yapıldı. Kasım ve aralık ve ocak ayında ise %50 Oranında kuvvet çalışması, %25'er oranında ise kros ve teknik taktik çalışmasına yer verildi. İlk 4 aylık dönemde yani hazırlık evresi olarak değerlendirilen dönemde daha çok kuvvet ve kondisyon ağırlıklı bir antrenman metodu uygulandı. Şubat ve mart ayında ise antrenmanın %60 oranında teknik taktik çalışması, %20 oranında kuvvet çalışması ve %10'ar oranında kros ve sportif oyun çalışması yapıldı. Nisan ayında ise %40'ar teknik-taktik çalışmasına ve koordinasyon çalışmasına, %10'ar ise güreş antrenmanına ve sportif oyuna yer verildi. Bu 3 aylık kısmı genel olarak değerlendirdiğimizde ise teknik-taktik ve

koordinasyon çalışmalarına daha çok yer verildi. Mayıs ve haziran aylarında ise %30'ar oranda teknik-taktik çalışması, sürat çalışması ve güreş antrenmanına %10 oranında ise sportif oyuna yer verildi. Müsabaka dönemi olan mayıs ve haziran döneminde ise genel olarak çalışma güreş antrenmanı ve teknik-taktik çalışmasına yer verildi.

Verilerin istatistiksel analizi SPSS 15.0 for Windows istatistik paket programında yapıldı. Elde edilen verilere Shapiro-Wilk normallik testi uygulandı. Verilerin aritmetik ortalaması, standart sapması, en büyük ve en küçük değerleri belirlendi. Normal dağılan veriler aynı grubun Ön ve Son değerlerini karşılaştırmak için bağımlı gruplarına T-test testi, kontrol ve deney grubunun ön test ve son test değerleri bağımsız gruplarda T testi ile yapıldı. Normal dağılmayan veriler ön ve son testlerin karşılaştırması Willcoxon testiyle yapıldı. Kontrol grubunun ve deney grubunun karşılaştırması Mann Whitney U-Testi ile yapılmıştır.

Bulgular

Tablo 1. Kontrol Gurubunun Fiziksel Özelliklerinin Ön Test Değerleri

Parametreler	n	Min.	Maks.	\bar{X}	Ss.
Boy Uzunluğu (cm)	11	133.0	152.0	143.5	6.3
Vücut Ağırlığı (kg)	11	30.0	50.0	38,5	5.9
Omuz Çevresi (cm)	11	79.0	93.0	85.3	4.3
Göğüs Çevresi (cm)	11	63.0	76.0	69.9	3.8
Gövde Çevresi (cm)	11	56.0	71.0	61.9	4.6
Bel Çevresi (cm)	11	59.0	81.0	69.9	7.5
El Bileği Çevresi (cm)	11	13.0	15.0	14.1	0.8
Kalça Çevresi (cm)	11	71.0	84.0	76.0	4.1
Uyluk Çevresi (cm)	11	38.0	46.0	41.7	2.6
Diz Çevresi (cm)	11	28.0	35.0	31.5	2.0
Bacak Çevresi (cm)	11	24.0	33.0	28.4	2.6
Ayak Bileği Çevresi (cm)	11	19.0	23.0	20.7	1.3
Kulaç Uzunluğu (cm)	11	126.0	153.0	144.1	7.1
Üst Kol Uzunluğu (cm)	11	27.0	34.0	31.5	1.9
Ön Kol Uzunluğu (cm)	11	35.0	42.0	39.2	1.9
Tüm Kol Uzunluğu (cm)	11	62.0	76.0	70.8	3.7
Gövde Uzunluğu (cm)	11	33.0	42.0	38.0	2.5
Uyluk Uzunluğu (cm)	11	32.0	46.0	38.7	5.2
Bacak Uzunluğu (cm)	11	32.0	38.0	35.0	2.2
Tüm Bacak Uzunluğu (cm)	11	64.0	82.0	74.5	6.2

Tablo 1'e göre Kontrol Grubunun fiziksel özelliklerinin ön test ortalama değerleri; boy uzunluğu için 143.5 ± 6.3 cm, vücut ağırlığı için 38.5 ± 5.9 kg, omuz çevresi için 85.3 ± 4.3 cm, göğüs çevresi için 69.9 ± 3.8 cm, gövde çevresi için 61.9 ± 4.6 cm, bel çevresi için 69.9 ± 7.5 cm, el bileği çevresi için 14.1 ± 0.8 cm, kalça çevresi için 76.0 ± 4.1 cm, uyluk çevresi için 41.7 ± 2.6 cm, diz çevresi için 31.5 ± 2 cm, bacak çevresi için 28.4 ± 2.6 cm, ayak bileği çevresi için 20.7 ± 1.3 cm, kulaç uzunluğu için 144.1 ± 7.1 cm, üst kol uzunluğu için 31.5 ± 1.9 cm , ön kol uzunluğu için 39.2 ± 1.9 cm, tüm kol uzunluğu için 70.8 ± 3.7 cm, gövde uzunluğu için 38.0 ± 2.5 cm, uyluk uzunluğu için 38.7 ± 5.2 cm, bacak uzunluğu için 35.0 ± 2.2 cm, tüm bacak uzunluğu için 74.5 ± 6.2 cm olarak belirlendi.

Tablo 2. Çalışma Gurubunun Fiziksel Özelliklerinin Ön Test Değerleri

Parametreler	n	Min.	Maks.	\bar{X}	Ss.
Boy Uzunluğu (cm)	11	132.0	165.0	147.4	9.3
Vücut Ağırlığı (kg)	11	26.4	58.8	41.2	10.6
Omuz Çevresi (cm)	11	80.0	101.0	89.1	7.1
Göğüs Çevresi (cm)	11	57.0	88.0	74.0	9.0
Gövde Çevresi (cm)	11	51.0	78.0	64.2	9.2
Bel Çevresi (cm)	11	63.0	88.0	73.2	8.6
El Bileği Çevresi (cm)	11	13.0	17.0	14.8	1.3
Kalça Çevresi (cm)	11	65.0	92.0	78.5	9.3
Uyluk Çevresi (cm)	11	35.0	54.0	42.7	6.0
Diz Çevresi (cm)	11	26.0	38.0	32.2	3.8
Bacak Çevresi (cm)	11	24.0	36.0	29.3	3.6
Ayak Bileği Çevresi (cm)	11	17.0	24.0	20.5	2.0
Kulaç Uzunluğu (cm)	11	131.0	161.0	148.0	9.1
Üst Kol Uzunluğu (cm)	11	28.0	35.0	31.7	2.1
Ön Kol Uzunluğu (cm)	11	30.0	43.0	39.0	3.7
Tüm Kol Uzunluğu (cm)	11	64.0	77.0	71.6	4.1
Gövde Uzunluğu (cm)	11	33.0	40.0	37.5	2.3
Uyluk Uzunluğu (cm)	11	32.0	41.0	37.1	2.8
Bacak Uzunluğu (cm)	11	32.0	40.0	35.9	2.5
Tüm Bacak Uzunluğu (cm)	11	65.0	80.0	73.0	5.1

Tablo 2'ye göre Çalışma Grubunun fiziksel özelliklerinin ön test ortalama değerleri; boy uzunluğu için 147.4 ± 9.3 cm, vücut ağırlığı için 41.2 ± 10.6 kg, omuz çevresi için 89.1 ± 7.1 cm, göğüs çevresi için 74.0 ± 9.0 cm, gövde çevresi için 64.2 ± 9.2 cm, bel çevresi için 73.2 ± 8.6 cm, el bileği çevresi için 14.8 ± 1.3 cm, kalça çevresi için 78.5 ± 9.3 cm, uyluk çevresi için 42.7 ± 6.0 cm, diz çevresi için 32.2 ± 3.8 cm, bacak çevresi için 29.3 ± 3.6 cm, ayak bileği çevresi için 20.5 ± 2.0 cm, kulaç uzunluğu için 148.0 ± 9.1 cm, üst kol uzunluğu için 31.7 ± 2.1 cm, ön kol uzunluğu için 39.0 ± 3.7 cm, tüm kol uzunluğu için 71.6 ± 4.1 cm, gövde uzunluğu için 37.5 ± 2.3 cm, uyluk uzunluğu için 37.1 ± 2.8 cm, bacak uzunluğu için 35.9 ± 2.5 cm, tüm bacak uzunluğu için 73.0 ± 5.1 cm olarak saptandı.

Tablo 3. Kontrol Gurubunun Fizyolojik Özelliklerinin Ön Test Değerleri

Parametreler	n	Min.	Maks.	\bar{X}	Ss.
Esneklik (cm)	11	10.0	22.0	17.5	4.0
Durarak Uzun Atlama (cm)	11	113.0	164.0	136.8	13.7
Sağ Kol Sağlık Topu Fırlatma (cm)	11	440.0	636.0	540.2	61.1
Sol Kol Sağlık Topu Fırlatma (cm)	11	290.0	538.0	412.0	74.0
Çift Kol Sağlık Topu Fırlatma (cm)	11	352.0	497.0	414.1	46.0
Maximum Anaerobik Güç (watt)	11	105.0	171.0	134.0	21.1
Ortalama Anaerobik Güç (watt)	11	83.5	141.0	110.7	17.3
Sürat (sn)	11	3.59	4.69	4.22	0.26
Çeviklik (sn)	11	16.22	19.80	17.96	0.92

Tablo 3'e göre Kontrol Grubunun Fizyolojik özelliklerin ön test ortalama değerleri; esneklik için 15.7 ± 4.0 cm, durarak uzun atlama için 136.8 ± 13.7 cm, sağ kol sağlık topu fırlatma için 540.2 ± 61.1 cm, sol kol sağlık topu fırlatma için 412.0 ± 74.0 cm, çift kol sağlık topu fırlatma için 414.1 ± 46.0 cm, maksimum anaerobik güç için 134.0 ± 21.1 watt, ortalama anaerobik güç için 110.7 ± 17.3 watt, sürat için 4.22 ± 0.26 sn, çeviklik için 17.96 ± 0.92 sn olarak belirlendi.

Tablo 4. Çalışma Gurubunun Fizyolojik Özelliklerinin Ön Test Değerleri

Parametreler	n	Min.	Maks.	\bar{X}	Ss.
Esneklik (cm)	11	13.0	28.0	22.0	4.9
Durarak Uzun Atlama (cm)	11	140.0	193.0	163.6	17.7
Sağ Kol Sağlık Topu Fırlatma (cm)	11	487.0	743.0	620.6	68.4
Sol Kol Sağlık Topu Fırlatma (cm)	11	302.0	646.0	472.9	103.0
Çift Kol Sağlık Topu Fırlatma (cm)	11	383.0	620.0	524.7	70.9
Maximum Anaerobik Güç (watt)	11	63.0	191.0	147.4	36.4
Ortalama Anaerobik Güç (watt)	11	52.5	171.0	124.1	31.9
Sürat (sn)	11	3.44	4.66	4.12	0.36
Çeviklik (sn)	11	14.75	17.32	16.10	0.79

Tablo 4'e göre Çalışma Grubunun Fizyolojik özelliklerin ön test ortalama değerleri; esneklik için 22.0 ± 4.9 cm, durarak uzun atlama için 163.6 ± 17.7 cm,

sağ kol sağlık topu fırlatma için 620.6 ± 68.4 cm, sol kol sağlık topu fırlatma için 472.9 ± 103.0 cm, çift kol sağlık topu fırlatma için 524.7 ± 70.9 cm, maksimum anaerobik güç için 147.4 ± 36.4 watt, ortalama anaerobik güç için 124.1 ± 31.9 watt, sürat için 4.12 ± 0.36 sn, çeviklik için 16.10 ± 0.79 sn olarak tespit edildi.

Tablo 5. Kontrol Gurubunun Fiziksel Özelliklerinin Son Test Değerleri

Parametreler	n	Min.	Maks.	\bar{X}	Ss.
Boy Uzunluğu (cm)	11	137.0	156.0	146.4	7.2
Vücut Ağırlığı (kg)	11	30.7	51.7	39.9	6.4
Omuz Çevresi (cm)	11	80.0	95.0	87.1	4.7
Göğüs Çevresi (cm)	11	66.0	80.0	72.5	4.1
Gövde Çevresi (cm)	11	62.0	83.0	66.6	5.9
Bel Çevresi (cm)	11	63.0	84.0	71.0	6.5
El Bileği Çevresi (cm)	11	13.0	15.0	14.5	0.6
Kalça Çevresi (cm)	11	75.0	86.0	79.3	3.6
Uyluk Çevresi (cm)	11	39.0	47.0	43.1	3.1
Diz Çevresi (cm)	11	31.0	37.0	32.9	1.9
Bacak Çevresi (cm)	11	27.0	36.0	30.3	2.6
Ayak Bileği Çevresi (cm)	11	20.0	23.0	21.0	0.8
Kulaç Uzunluğu (cm)	11	130.0	157.0	147.6	7.6
Üst Kol Uzunluğu (cm)	11	27.0	36.0	32.1	2.4
Ön Kol Uzunluğu (cm)	11	36.0	43.0	40.2	1.9
Tüm Kol Uzunluğu (cm)	11	63.0	79.0	72.2	4.1
Gövde Uzunluğu (cm)	11	36.0	44.0	39.4	2.4
Uyluk Uzunluğu (cm)	11	32.0	46.0	39.2	4.9
Bacak Uzunluğu (cm)	11	33.0	41.0	37.5	2.7
Tüm Bacak Uzunluğu (cm)	11	65.0	86.0	75.9	6.3

Tablo 5'e göre Kontrol Grubunun fiziksel özelliklerinin son test ortalama değerleri; boy uzunluğu için 146.4 ± 7.2 cm, vücut ağırlığı için 39.9 ± 6.4 kg, omuz çevresi için 87.1 ± 4.7 cm, göğüs çevresi için 72.5 ± 4.1 cm, gövde çevresi için 66.6 ± 5.9 cm, bel çevresi için 71 ± 6.5 cm, el bileği çevresi için 14.5 ± 0.6 cm, kalça çevresi için 79.3 ± 3.6 cm, uyluk çevresi için 43.1 ± 3.1 cm, diz çevresi için 32.9 ± 1.9 cm, bacak çevresi için 30.3 ± 2.6 cm, ayak bileği çevresi için 21 ± 0.8 cm, kulaç uzunluğu için 130.0 ± 7.6 cm, üst kol uzunluğu için 32.1 ± 2.4 cm, ön kol uzunluğu için 40.2 ± 1.9 cm, tüm kol uzunluğu için 72.2 ± 4.1 cm, gövde uzunluğu için $39.4 \pm$

2.4 cm, uyluk uzunluđu için 39.2 ± 4.9 cm, bacak uzunluđu için 37.5 ± 2.7 cm, tüm bacak uzunluđu için 75.9 ± 6.3 cm olarak bulundu.

Tablo 6. Çalışma Gurubunun Fiziksel Özelliklerinin Son Test Deđerleri

Parametreler	n	Min.	Maks.	\bar{X}	Ss.
Boy Uzunluđu (cm)	11	133.0	168.0	149.5	9.6
Vücut Ađırlıđı (kg)	11	27.3	62.0	43.2	11.1
Omuz Çevresi (cm)	11	78.0	105.0	93.0	8.4
Göđüs Çevresi (cm)	11	64.0	92.0	77.5	8.2
Gövde Çevresi (cm)	11	56.0	80.0	67.0	7.5
Bel Çevresi (cm)	11	63.0	89.0	76.1	8.4
El Bileđi Çevresi (cm)	11	14.0	17.0	14.9	1.0
Kalça Çevresi (cm)	11	68.0	92.0	81.1	7.7
Uyluk Çevresi (cm)	11	36.0	55.0	44.4	6.2
Diz Çevresi (cm)	11	29.0	40.0	33.3	3.3
Bacak Çevresi (cm)	11	25.0	38.0	30.7	3.7
Ayak Bileđi Çevresi (cm)	11	18.0	25.0	21.2	2.0
Kulaç Uzunluđu (cm)	11	136.0	162.0	151.0	8.3
Üst Kol Uzunluđu (cm)	11	26.0	35.0	31.5	2.6
Ön Kol Uzunluđu (cm)	11	37.0	43.0	40.4	2.1
Tüm Kol Uzunluđu (cm)	11	52.0	78.0	72.0	4.4
Gövde Uzunluđu (cm)	11	36.0	43.0	40.2	2.4
Uyluk Uzunluđu (cm)	11	35.0	41.0	38.4	2.0
Bacak Uzunluđu (cm)	11	34.0	41.0	37.2	2.5
Tüm Bacak Uzunluđu (cm)	11	69.0	82.0	75.7	4.2

Tablo 6'ya göre Çalışma Gurubunun fiziksel özelliklerinin son test ortalama deđerleri; boy uzunluđu için 149.5 ± 9.6 cm, vücut ađırlıđı için 43.2 ± 11.1 kg, omuz çevresi için 93.0 ± 8.4 cm, göđüs çevresi için 77.5 ± 8.2 cm, gövde çevresi için 67.0 ± 7.5 cm, bel çevresi için 76.1 ± 8.4 cm, el bileđi çevresi için 14.9 ± 1.0 cm, kalça çevresi için 81.1 ± 7.7 cm, uyluk çevresi için 44.4 ± 6.2 cm, diz çevresi için 33.3 ± 3.3 cm, bacak çevresi için 30.7 ± 3.7 cm, ayak bileđi çevresi için 21.2 ± 2 cm, kulaç uzunluđu için 136.0 ± 8.3 cm, üst kol uzunluđu için 31.5 ± 2.6 cm, ön kol uzunluđu için 37.0 ± 2.1 cm, tüm kol uzunluđu için 72.0 ± 4.4 cm, gövde uzunluđu için 40.2 ± 2.4 cm, uyluk uzunluđu için 38.4 ± 2 cm, bacak uzunluđu için 37.2 ± 2.5 cm, tüm bacak uzunluđu için 75.7 ± 4.2 cm olarak tespit edildi.

Tablo 7. Kontrol Gurubunun Fizyolojik Özelliklerinin Son Test Değerleri

Parametreler	n	Min.	Maks.	\bar{X}	Ss.
Esneklik (cm)	11	12.0	30.0	19.4	4.5
Durarak Uzun Atlama (cm)	11	111.0	180.0	145.1	20.0
Sağ Kol Sağlık Topu Fırlatma (cm)	11	470.0	710.0	587.7	69.2
Sol Kol Sağlık Topu Fırlatma (cm)	11	300.0	492.0	443.7	55.2
Çift Kol Sağlık Topu Fırlatma (cm)	11	370.0	560.0	430.3	50.5
Maximum Anaerobik Güç (watt)	11	119.0	200.0	158.2	29.3
Ortalama Anaerobik Güç (watt)	11	95.0	158.0	128.3	23.3
Sürat (sn)	11	3.84	4.89	4.27	0.33
Çeviklik (sn)	11	13.72	19.01	15.90	2.14

Tablo 7'ye göre Kontrol Grubunun Fizyolojik özelliklerin son test ortalama değerleri; esneklik için 19.4 ± 4.5 cm, durarak uzun atlama için 145.1 ± 20.0 cm, sağ kol sağlık topu fırlatma için 587.7 ± 69.2 cm, sol kol sağlık topu fırlatma için 443.7 ± 55.2 cm, çift kol sağlık topu fırlatma için 430.3 ± 50.5 cm, maksimum anaerobik güç için 158.2 ± 29.3 watt, ortalama anaerobik güç için 128.3 ± 23.3 watt, sürat için 4.27 ± 0.33 sn, çeviklik için 15.90 ± 2.14 sn olarak belirlendi.

Tablo 8. Çalışma Gurubunun Fizyolojik Özelliklerinin Son Test Değerleri

Parametreler	n	Min.	Maks.	\bar{X}	Ss.
Esneklik (cm)	11	8.0	32.0	21.7	6.9
Durarak Uzun Atlama (cm)	11	160.0	201.0	177.2	15.0
Sağ Kol Sağlık Topu Fırlatma (cm)	11	510.0	770.0	670.5	74.9
Sol Kol Sağlık Topu Fırlatma (cm)	11	298.0	634.0	509.0	104.7
Çift Kol Sağlık Topu Fırlatma (cm)	11	400.0	670.0	565.4	75.6
Maximum Anaerobik Güç (watt)	11	81.0	215.0	153.3	40.0
Ortalama Anaerobik Güç (watt)	11	69.0	170.0	126.9	31.2
Sürat (sn)	11	3.78	4.31	4.04	0.18
Çeviklik (sn)	11	14.28	16.50	15.09	0.82

Tablo 8'e göre Çalışma Grubunun Fizyolojik özelliklerin son test ortalama değerleri; esneklik için 21.7 ± 6.9 cm, durarak uzun atlama için 177.2 ± 15.0 cm,

sağ kol sağlık topu fırlatma için 670.5 ± 74.9 cm, sol kol sağlık topu fırlatma için 509.0 ± 104.7 cm, çift kol sağlık topu fırlatma için 565.4 ± 75.6 cm, maksimum anaerobik güç için 153.3 ± 40.0 watt, ortalama anaerobik güç için 126.9 ± 31.2 watt, sürat için 4.04 ± 0.18 sn. çeviklik için 15.09 ± 0.82 sn. olarak tespit edildi.

Tablo 9. Kontrol ve Çalışma Gruplarının Fizyolojik Özelliklerinin Son Test – Ön Test Puan Farklarının Karşılaştırılması

Parametreler	Gurup	n	\bar{X}	Ss.	Sd.	t	p																																																																																																								
Vücut Ağırlığı (kg)	Kontrol G	11	1.4	0.9	20	1.286	.213																																																																																																								
	Çalışma G	11	1.9	0.9				Esneklik (cm)	Kontrol G	11	1.9	3.9	20	-1.211	.240	Çalışma G	11	-0.3	4.7	DUA (cm)	Kontrol G	11	8.3	16.5	20	.916	.371	Çalışma G	11	13.6	9.5	Sürat (sn)	Kontrol G	11	0.05	0.19	20	-1.515	.145	Çalışma G	11	-0.08	0.22	Çeviklik (sn)	Kontrol G	11	-2.03	2.12	20	1.514	1.46	Çalışma G	11	-1.00	0.75	SağKSTF (cm)	Kontrol G	11	47.4	65.5	20	.105	.917	Çalışma G	11	49.9	40.9	SolKSTF (cm)	Kontrol G	11	31.0	67.6	20	.199	.844	Çalışma G	11	36.1	53.7	ÇiftKSTF (cm)	Kontrol G	11	16.1	53.5	20	1.254	.224	Çalışma G	11	40.7	36.6	Maks. Anaerobik Güç (watt)	Kontrol G	11	24.1	18.5	20	-2.179	.041	Çalışma G	11	5.9	20.7	Ort. Anaerobik Güç (watt)	Kontrol G	11	17.5	12.1	20	-2.174	.042
Esneklik (cm)	Kontrol G	11	1.9	3.9	20	-1.211	.240																																																																																																								
	Çalışma G	11	-0.3	4.7				DUA (cm)	Kontrol G	11	8.3	16.5	20	.916	.371	Çalışma G	11	13.6	9.5	Sürat (sn)	Kontrol G	11	0.05	0.19	20	-1.515	.145	Çalışma G	11	-0.08	0.22	Çeviklik (sn)	Kontrol G	11	-2.03	2.12	20	1.514	1.46	Çalışma G	11	-1.00	0.75	SağKSTF (cm)	Kontrol G	11	47.4	65.5	20	.105	.917	Çalışma G	11	49.9	40.9	SolKSTF (cm)	Kontrol G	11	31.0	67.6	20	.199	.844	Çalışma G	11	36.1	53.7	ÇiftKSTF (cm)	Kontrol G	11	16.1	53.5	20	1.254	.224	Çalışma G	11	40.7	36.6	Maks. Anaerobik Güç (watt)	Kontrol G	11	24.1	18.5	20	-2.179	.041	Çalışma G	11	5.9	20.7	Ort. Anaerobik Güç (watt)	Kontrol G	11	17.5	12.1	20	-2.174	.042	Çalışma G	11	2.7	18.9								
DUA (cm)	Kontrol G	11	8.3	16.5	20	.916	.371																																																																																																								
	Çalışma G	11	13.6	9.5				Sürat (sn)	Kontrol G	11	0.05	0.19	20	-1.515	.145	Çalışma G	11	-0.08	0.22	Çeviklik (sn)	Kontrol G	11	-2.03	2.12	20	1.514	1.46	Çalışma G	11	-1.00	0.75	SağKSTF (cm)	Kontrol G	11	47.4	65.5	20	.105	.917	Çalışma G	11	49.9	40.9	SolKSTF (cm)	Kontrol G	11	31.0	67.6	20	.199	.844	Çalışma G	11	36.1	53.7	ÇiftKSTF (cm)	Kontrol G	11	16.1	53.5	20	1.254	.224	Çalışma G	11	40.7	36.6	Maks. Anaerobik Güç (watt)	Kontrol G	11	24.1	18.5	20	-2.179	.041	Çalışma G	11	5.9	20.7	Ort. Anaerobik Güç (watt)	Kontrol G	11	17.5	12.1	20	-2.174	.042	Çalışma G	11	2.7	18.9																				
Sürat (sn)	Kontrol G	11	0.05	0.19	20	-1.515	.145																																																																																																								
	Çalışma G	11	-0.08	0.22				Çeviklik (sn)	Kontrol G	11	-2.03	2.12	20	1.514	1.46	Çalışma G	11	-1.00	0.75	SağKSTF (cm)	Kontrol G	11	47.4	65.5	20	.105	.917	Çalışma G	11	49.9	40.9	SolKSTF (cm)	Kontrol G	11	31.0	67.6	20	.199	.844	Çalışma G	11	36.1	53.7	ÇiftKSTF (cm)	Kontrol G	11	16.1	53.5	20	1.254	.224	Çalışma G	11	40.7	36.6	Maks. Anaerobik Güç (watt)	Kontrol G	11	24.1	18.5	20	-2.179	.041	Çalışma G	11	5.9	20.7	Ort. Anaerobik Güç (watt)	Kontrol G	11	17.5	12.1	20	-2.174	.042	Çalışma G	11	2.7	18.9																																
Çeviklik (sn)	Kontrol G	11	-2.03	2.12	20	1.514	1.46																																																																																																								
	Çalışma G	11	-1.00	0.75				SağKSTF (cm)	Kontrol G	11	47.4	65.5	20	.105	.917	Çalışma G	11	49.9	40.9	SolKSTF (cm)	Kontrol G	11	31.0	67.6	20	.199	.844	Çalışma G	11	36.1	53.7	ÇiftKSTF (cm)	Kontrol G	11	16.1	53.5	20	1.254	.224	Çalışma G	11	40.7	36.6	Maks. Anaerobik Güç (watt)	Kontrol G	11	24.1	18.5	20	-2.179	.041	Çalışma G	11	5.9	20.7	Ort. Anaerobik Güç (watt)	Kontrol G	11	17.5	12.1	20	-2.174	.042	Çalışma G	11	2.7	18.9																																												
SağKSTF (cm)	Kontrol G	11	47.4	65.5	20	.105	.917																																																																																																								
	Çalışma G	11	49.9	40.9				SolKSTF (cm)	Kontrol G	11	31.0	67.6	20	.199	.844	Çalışma G	11	36.1	53.7	ÇiftKSTF (cm)	Kontrol G	11	16.1	53.5	20	1.254	.224	Çalışma G	11	40.7	36.6	Maks. Anaerobik Güç (watt)	Kontrol G	11	24.1	18.5	20	-2.179	.041	Çalışma G	11	5.9	20.7	Ort. Anaerobik Güç (watt)	Kontrol G	11	17.5	12.1	20	-2.174	.042	Çalışma G	11	2.7	18.9																																																								
SolKSTF (cm)	Kontrol G	11	31.0	67.6	20	.199	.844																																																																																																								
	Çalışma G	11	36.1	53.7				ÇiftKSTF (cm)	Kontrol G	11	16.1	53.5	20	1.254	.224	Çalışma G	11	40.7	36.6	Maks. Anaerobik Güç (watt)	Kontrol G	11	24.1	18.5	20	-2.179	.041	Çalışma G	11	5.9	20.7	Ort. Anaerobik Güç (watt)	Kontrol G	11	17.5	12.1	20	-2.174	.042	Çalışma G	11	2.7	18.9																																																																				
ÇiftKSTF (cm)	Kontrol G	11	16.1	53.5	20	1.254	.224																																																																																																								
	Çalışma G	11	40.7	36.6				Maks. Anaerobik Güç (watt)	Kontrol G	11	24.1	18.5	20	-2.179	.041	Çalışma G	11	5.9	20.7	Ort. Anaerobik Güç (watt)	Kontrol G	11	17.5	12.1	20	-2.174	.042	Çalışma G	11	2.7	18.9																																																																																
Maks. Anaerobik Güç (watt)	Kontrol G	11	24.1	18.5	20	-2.179	.041																																																																																																								
	Çalışma G	11	5.9	20.7				Ort. Anaerobik Güç (watt)	Kontrol G	11	17.5	12.1	20	-2.174	.042	Çalışma G	11	2.7	18.9																																																																																												
Ort. Anaerobik Güç (watt)	Kontrol G	11	17.5	12.1	20	-2.174	.042																																																																																																								
	Çalışma G	11	2.7	18.9																																																																																																											

***p<0.05**

Tablo 9'a göre Kontrol ve Çalışma gruplarının fizyolojik özelliklerinin son test – ön test puan farklarının karşılaştırılması bakımından vücut ağırlığı, esneklik, durarak uzun atlama, sürat, çeviklik, sağ kol sağlık topu fırlatma, sol kol sağlık topu fırlatma ve çift kol sağlık topu fırlatma değerleri arasında anlamlı bir farklılık bulunamadı ($p<0.05$) fakat kontrol ve deney gruplarının fizyolojik özellikleri bakımından maksimum anaerobik güç ve ortalama anaerobik güç değerleri arasında anlamlı bir farklılık tespit edildi. ($p<0.05$) Belirlenen bu farklılıkta; çalışma grubunun anaerobik güç ve kapasite değerlerinin kontrol grubundan daha yüksek olduğu saptandı.

Tablo 10. Kontrol ve Çalışma Gruplarının Fiziksel Özelliklerinin Son Test – Ön Test Puan Farklarının Karşılaştırılması

Parametreler (cm)	Gurup	n	\bar{X}	Ss.	Sd.	t	p
Boy Uzunluğu	Kontrol G	11	2.9	1.9	20	-1.129	.272
	Çalışma G	11	2.0	1.3			
Omuz Çevresi	Kontrol G	11	1.8	1.4	20	1.533	.141
	Çalışma G	11	3.8	4.0			
Göğüs Çevresi	Kontrol G	11	2.6	1.9	20	.829	.417
	Çalışma G	11	3.4	2.6			
Gövde Çevresi	Kontrol G	11	4.7	3.7	20	-1.450	.162
	Çalışma G	11	2.5	3.3			
Bel Çevresi	Kontrol G	11	1.0	3.1	20	1.192	.247
	Çalışma G	11	2.9	3.9			
El Bileği Çevresi	Kontrol G	11	0.4	0.6	20	-1.193	.247
	Çalışma G	11	0.09	0.5			
Kalça Çevresi	Kontrol G	11	3.2	2.1	20	-.246	.526
	Çalışma G	11	2.6	2.4			
Uyluk Çevresi	Kontrol G	11	1.4	2.7	20	.239	.813
	Çalışma G	11	1.7	2.6			
Diz Çevresi	Kontrol G	11	1.3	1.6	20	-.377	.710
	Çalışma G	11	1.0	1.7			
Bacak Çevresi	Kontrol G	11	1.9	1.4	20	-.889	.385
	Çalışma G	11	1.3	1.4			
Ayak Bileği Çevresi	Kontrol G	11	0.3	1.0	20	.838	.412
	Çalışma G	11	0.7	1.0			
Kulaç Uzunluğu	Kontrol G	11	3.4	1.6	20	-.633	.534
	Çalışma G	11	3.0	1.7			
Üst Kol Uzunluğu	Kontrol G	11	0.6	0.8	20	-.970	.343
	Çalışma G	11	-0.1	2.6			
Ön Kol Uzunluğu	Kontrol G	11	1.0	0.4	20	.401	.693
	Çalışma G	11	1.3	2.9			
Tüm Kol Uzunluğu	Kontrol G	11	1.4	1.0	20	-1.066	.299
	Çalışma G	11	0.3	3.2			
Gövde Uzunluğu	Kontrol G	11	1.3	1.9	20	1.933	.067
	Çalışma G	11	2.7	1.3			
Uyluk Uzunluğu	Kontrol G	11	0.5	1.1	20	1.091	.288
	Çalışma G	11	1.2	1.9			
Bacak Uzunluğu	Kontrol G	11	2.5	1.5	20	-2.149	.044
	Çalışma G	11	1.3	0.9			
Tüm Bacak Uzunluğu	Kontrol G	11	1.3	3.8	20	.941	.358
	Çalışma G	11	1.6	3.3			

***p<0.05**

Tablo 10'a göre kontrol ve çalışma gruplarının fiziksel özellikleri bakımından boy uzunluğu, omuz çevresi, göğüs çevresi, gövde çevresi, bel çevresi, el bileği çevresi, kalça çevresi, uyluk çevresi, diz çevresi, bacak çevresi, ayak bileği çevresi, kulaç uzunluğu, üst kol uzunluğu, ön kol uzunluğu, ön kol uzunluğu, tüm kol uzunluğu, gövde uzunluğu uyluk uzunluğu, tüm bacak uzunluğu değerleri

arasında anlamlı bir farklılık bulunamadı($p<0.05$) fakat kontrol ve çalışma gruplarının fiziksel özellikleri bakımından bacak uzunluğu değerinde anlamlı bir farklılık tespit edildi.($p<0.05$) Bu farklılıkta kontrol grubunun bacak uzunluğunun çalışma grubundan daha uzun olduğu tespit belirlendi.

5. Tartışma

Tablo 1'e göre Kontrol Grubunun fiziksel özelliklerinin ön test ortalama değerleri; boy uzunluğu için 143.5 ± 6.3 cm, vücut ağırlığı için 38.5 ± 5.9 kg, omuz çevresi için 85.3 ± 4.3 cm, göğüs çevresi için 69.9 ± 3.8 cm, gövde çevresi için 61.9 ± 4.6 cm, bel çevresi için 69.9 ± 7.5 cm, el bileği çevresi için 14.1 ± 0.8 cm, kalça çevresi için 76 ± 4.1 cm, uyluk çevresi için 41.7 ± 2.6 cm, diz çevresi için 31.5 ± 2 cm, bacak çevresi için 28.4 ± 2.6 cm, ayak bileği çevresi için 20.7 ± 1.3 cm, kulaç uzunluğu için 144.1 ± 7.1 cm, üs kol uzunluğu için 31.5 ± 1.9 cm, ön kol uzunluğu için 39.2 cm, 1.9, tüm kol uzunluğu için 70.8 ± 3.7 cm, gövde uzunluğu için 38 ± 2.5 cm, uyluk uzunluğu için 38.7 ± 5.2 cm, bacak uzunluğu için 35 ± 2.2 cm, tüm bacak uzunluğu için 74.5 ± 6.2 cm olarak belirlenirken, Tablo 7'ye göre Kontrol Grubunun fiziksel özelliklerinin son test ortalama değerleri; boy uzunluğu için 146.4 ± 7.2 cm, vücut ağırlığı için 39.9 ± 6.4 kg, omuz çevresi için 87.1 ± 4.7 cm, göğüs çevresi için 72.5 ± 4.1 cm, gövde çevresi için 66.6 ± 5.9 cm, bel çevresi için 71 ± 6.5 cm, el bileği çevresi için 14.5 ± 0.6 cm, kalça çevresi için 79.3 ± 3.6 cm, uyluk çevresi için 43.1 ± 3.1 cm, diz çevresi için 32.9 ± 1.9 cm, bacak çevresi için 30.3 ± 2.6 cm, ayak bileği çevresi için 21 ± 0.8 cm, kulaç uzunluğu için 147.6 ± 7.6 cm, üs kol uzunluğu için 32.1 ± 2.4 cm, ön kol uzunluğu için 40.2 ± 1.9 cm, tüm kol uzunluğu için 72.2 ± 4.1 cm, gövde uzunluğu için 39.4 ± 2.4 cm, uyluk uzunluğu için 39.2 ± 4.9 cm, bacak uzunluğu için 37.5 ± 2.7 cm, tüm bacak uzunluğu için 75.9 ± 6.3 cm olarak tespit edildi.

Tablo 2'ye göre çalışma Grubunun fiziksel özelliklerinin ön test ortalama değerleri; boy uzunluğu için 147.4 ± 9.3 cm, vücut ağırlığı için 41.2 ± 10.6 kg, omuz çevresi için 89.1 ± 7.1 cm, göğüs çevresi için 74 ± 9 cm, gövde çevresi için 64.2 ± 9.2 cm, bel çevresi için 73.2 ± 8.6 cm, el bileği çevresi için 14.8 ± 1.3 cm, kalça çevresi için 78.5 ± 9.3 cm, uyluk çevresi için 42.7 ± 6 cm, diz çevresi için 32.2 ± 3.8 cm, bacak çevresi için 29.3 ± 3.6 cm, ayak bileği çevresi için 20.5 ± 2 cm, kulaç uzunluğu için 148 ± 9.1 cm, üs kol uzunluğu için 31.7 ± 2.1 cm, ön kol uzunluğu için 39 ± 3.7 cm, tüm kol uzunluğu için 71.6 ± 4.1 cm, gövde uzunluğu için 37.5 ± 2.3 cm, uyluk uzunluğu için 37.1 ± 2.8 cm, bacak uzunluğu için 35.9 ± 2.5 cm, tüm bacak uzunluğu için 73 ± 5.1 cm olarak saptanırken, Tablo 8'e göre Deney Grubunun fiziksel özelliklerinin son test ortalama değerleri; boy uzunluğu için 149.5 ± 9.6 cm, vücut ağırlığı için 43.2 ± 11.1 kg, omuz çevresi için 93 ± 8.4 cm, göğüs çevresi için 77.5 ± 8.2 cm, gövde çevresi için 67 ± 7.5 cm, bel çevresi için 76.1 ± 8.4 cm, el bileği çevresi için 14.9 ± 1 cm, kalça çevresi için 81.1 ± 7.7 cm, uyluk çevresi için 44.4 ± 6.2 cm, diz çevresi için 33.3 ± 3.3 cm, bacak çevresi için 30.7 ± 3.7 cm, ayak bileği çevresi için 21.2 ± 2 cm, kulaç uzunluğu için 151 ± 8.3

cm, üs kol uzunluğu için 31.5 ± 2.6 cm, ön kol uzunluğu için 4.4 ± 2.1 cm, tüm kol uzunluğu için 72 ± 4.4 cm, gövde uzunluğu için 40.2 ± 2.4 cm, uyluk uzunluğu için 38.4 ± 2 cm, bacak uzunluğu için 37.2 ± 2.5 cm, tüm bacak uzunluğu için 75.7 ± 4.2 cm olarak tespit edildi.

Tablo 10'a göre kontrol ve deney gruplarının fiziksel özellikleri bakımından boy uzunluğu, omuz çevresi, göğüs çevresi, gövde çevresi, bel çevresi, el bileği çevresi, kalça çevresi, uyluk çevresi, diz çevresi, bacak çevresi, ayak bileği çevresi, kulaç uzunluğu, üst kol uzunluğu, ön kol uzunluğu, ön kol uzunluğu, tüm kol uzunluğu, gövde uzunluğu uyluk uzunluğu, tüm bacak uzunluğu değerleri arasında anlamlı bir farklılık bulunamadı ($p < 0.05$) fakat kontrol ve deney gruplarının fiziksel özellikleri bakımından bacak uzunluğu değerinde anlamlı bir farklılık tespit edildi. ($p < 0.05$) Bu farklılıkta kontrol grubunun bacak uzunluğunun deney grubundan daha uzun olduğu tespit edildi.

Muratlı ve ark.'nın (11) İnsanda vücut yapısının araştırılması; sporcu sağlığını koruyucu önlemlerin alınması (aşırı ve yanlış yüklenmelerden korumak amacıyla), spor branşına uygunluk (vücut tipi-spor branşı ilişkisi), sportif katkının ve performansın fazlalştırılması gibi konulara yardımcı olmaktadır. Kuvvetin ortaya çıkardığı döndürme etkisi olan momentin büyüklüğü, kuvvet ile kuvvet çizgisinden dönme eksenine olan dikey uzaklığın çarpımı ile elde edilmektedir. Bu nedenle pek çok sportif harekette moment kolu büyük öneme sahiptir ve bu da vücut segment boyutlarıyla yakından ilişkilidir. İnsan hareketlerinde moment; kol, önkol ve bacak gibi vücut bölümlerinin hareketini sağlamaktadır. Ayrıca vücuttaki kaldıraç sistemlerine baktığımızda, yine kinantropometrik açıdan bu bölümler büyük önem taşımaktadır. Uygulanan kuvvetin moment kolu ve direncin moment kolu arasındaki oran kaldırma gücü ve denge gibi bileşenleri etkilemektedir. Bu nedenle sporcuların beceri düzeyleri, vücut oranlarının belirlenmesiyle, kasların moment etkisini en üst düzeye ulaştırarak ve en uzun moment koluna kuvvet uygulanarak yükseltilebilmektedir. Ilgın ve Ark.'nın (12) Üç farklı sıklitte güreşen 24 elit güreşçiyle yapmış olduğu çalışmada vücut ağırlığı ölçümleri ağır sıklit için $93,00 \pm 6,00$ kg, orta sıklit için $69,33 \pm 5,63$ kg, küçük sıklit için $56,00 \pm 2,19$ kg, yaş ortalaması küçük sıklit sporcuları için $23,00 \pm 3,57$ yıl, orta düzey sporcular için $22,11 \pm 3,29$ yıl, ağır sıklit $23,00 \pm 4,55$ yıl, boy ölçümleri küçük sıklit için $167,66 \pm 4,92$ cm, orta sıklit için $172,33 \pm 3,04$ cm, ağır sıklit için $181,33 \pm 5,83$ cm olarak bulmuştur.

Ziyagil ve ark.'nın (13) sıklitlerinde 1. ve 2. olan yirmi güreşçi üzerinde yaptıkları çalışmada, ikincilerin yaşı $17,21 \pm 0,67$ yıl, birinci olanların yaşı $17,37 \pm 0,5$ yıl, ikinci olanların boyu $167,71 \pm 12,36$ cm, birinci olanların boyu $167,23 \pm 9,36$ cm, birinci olanların vücut ağırlığı $68,00 \pm 9,36$ kg, ikinci olanların vücut ağırlığı $68,28 \pm 12,79$ kg olarak ölçülmüştür. Paduraru'nun (14) 25 erkek güreşçiyi fiziksel özelliklerini incelediği çalışmada, vücut ağırlığı $82,6$ kg, yaş $23,9$ yıl, boy $172,9$ cm olarak belirlenmiştir. Ilgın'nın (12) Yıldız milli güreş takımı hazırlık kampına katılan ve takıma seçilemeyen ve seçilen güreşçiler üzerinde

yapmış olduğu çalışmada, takıma seçilenlerin vücut ağırlığı $65,27 \pm 15,18$ kg, takıma seçilmeyenlerin $64,18 \pm 14,26$ kg, takıma seçilenlerin yaş değerleri $15,82 \pm 0,40$ yıl, takıma seçilmeyenlerin $15,77 \pm 0,43$ yıl, takıma seçilenlerin boyları $167,73 \pm 7,41$ cm, takıma seçilmeyenlerin $166,18 \pm 8,43$ cm olarak ölçülmüştür.

Cicioğlu ve ark.'ın (15) Tarafından yapılan üniversite öğrencileri üzerinde yapmış olduğu araştırma sonucunda deneklerin genel yaş, $19,28 \pm 1,42$ yıl, boy $177,47 \pm 7,14$ cm ve vücut ağırlığı ortalamaları, $68,68 \pm 6,50$ kg olduğu bulunmuştur. Çakmakçı'nın (16) Güreş milli takıma katılan serbest ve grekoromen güreşçilerinin bazı antropometrik ölçümlerini karşılaştırmış olduğu çalışmasında serbest güreşçilerin bazı antropometrik ölçümlerini cm cinsinden, Sağ bacak boyunu $97,85 \pm 6,86$ cm, Sol bacak boyunu $97,90 \pm 6,88$ cm, Sağ Kol Uzunluğunu $84,44 \pm 6,31$ cm, Sol Kol Uzunluğunu $84,73 \pm 6,46$ cm, Sağ Önkol Uzunluğunu $46,27 \pm 3,18$ cm, Sol Önkol Uzunluğunu $46,37 \pm 3,16$ cm, Sağ Femur Uzunluğu $56,42 \pm 5,97$ cm, Sol Femur Uzunluğunu $56,83 \pm 5,26$ cm, Sağ Diz Boyunu $52,72 \pm 4,07$ cm, Sol Diz Boyunu $54,10 \pm 3,34$ cm, Sağ El Bileği Çevresini $17,85 \pm 1,15$ cm, Sol El Bileği Çevresini $17,74 \pm 1,13$ cm, Sağ Ayak Bileği Çevresini $23,68 \pm 2,15$ cm, Sol Ayak Bileği Çevresini $23,76 \pm 2,05$ cm, Sağ Uyluk Çevresini $54,37 \pm 5,94$ cm, Sol Uyluk Çevresini $54,27 \pm 6,26$ cm, Sağ Bacak Çevresini $36,60 \pm 2,95$ cm, Sol Bacak Çevresini $36,46 \pm 2,87$ cm, Kulaç Uzunluğunu $174,92 \pm 10,49$ cm, Kalça Çevresini $97,85 \pm 8,42$ cm, Bel Çevresini $84,40 \pm 8,36$ cm olarak tespit etmiştir. Çakmakçı'nın (16) Grekoromen ve Serbest Milli Takım Güreşçilerinin fiziksel özelliklerini incelemiş olduğu çalışmasında Boy uzunlukları açısından, Kulaç uzunluğu açısından, Göğüs çevresi açısından, Bel çevresi açısından, Sağ ve Sol Kol Uzunluğu açısından, Sağ ve Sol Önkol Uzunluğu açısından, Sağ ve Sol Ayak Bileği Çevresi açısından,, Sağ Kol Çevresi açısından, stiller arasında istatistik olarak anlamlı farklılıklar tespit edilememiştir ancak Grekoromen stil grubunun serbest stil grubuna göre Sol Kol Çevresi, Grekoromen stil grubunun serbest stil grubuna göre Sağ ve Sol Bacak Boyları, Grekoromen stil grubunun serbest stil grubuna göre Sağ ve Sol El Bileği Çevresi, istatistik olarak anlamlı derecede daha uzun olarak tespit edilmiştir.

Yapmış olduğumuz bu çalışmada tespit edilen sonuçların fiziksel özellikler bakımından bu alanda yapılmış olan benzer veya farklı çalışmalardaki bulunan sonuçlara oldukça yakın olduğu görülmektedir. Bu ölçüm sonuçlarına göre araştırma grubunun bağlı olduğu popülasyondan farklı olmadığı söylenebilir. Tespit edilen fiziksel ölçüm değerleri içerisinde sadece kontrol grubunun bacak uzunluğunun deney grubundan daha uzun olduğu tespit edilmiştir, bu sonucun ilk ölçümlerden kaynaklandığını veya Güreş Eğitim Merkezindeki sporculara uygulanan antrenman metodu ile ilgili olduğu söylenilebilir.

Tablo 3'e göre Kontrol Grubunun Fizyolojik özelliklerin ön test ortalama değerleri; esneklik için $17,7 \pm 4,0$ cm, durarak uzun atlama için $136,8 \pm 13,7$ cm, sağ kol sağlık topu fırlatma için $540,2 \pm 61,1$ cm, sol kol sağlık topu fırlatma için $412,0 \pm 74,0$ cm, çift kol sağlık topu fırlatma için $414,1 \pm 46,0$ cm, maksimum anaerobik güç için $134,0 \pm 21,1$ watt, ortalama anaerobik güç için $110,7 \pm 17,3$

watt, sürat için 4.22 ± 0.26 sn, çeviklik için 17.96 ± 0.92 sn olarak belirlenirken, Tablo 8'e göre Kontrol Grubunun Fizyolojik özelliklerin son test ortalama değerleri; esneklik için 19.4 ± 4.5 cm, durarak uzun atlama için 145.1 ± 20.0 cm, sağ kol sağlık topu fırlatma için 587.7 ± 69.2 cm, sol kol sağlık topu fırlatma için 443.7 ± 55.2 cm, çift kol sağlık topu fırlatma için 430.3 ± 50.5 cm, maksimum anaerobik güç için 158.2 ± 29.3 watt, ortalama anaerobik güç için 128.3 ± 23.3 watt, sürat için 4.27 ± 0.33 sn, çeviklik için 15.90 ± 2.14 sn olarak belirlendi.

Tablo 4'e göre Çalışma Grubunun Fizyolojik özelliklerin ön test ortalama değerleri; esneklik için 22.0 ± 4.9 cm, durarak uzun atlama için 163.6 ± 17.7 cm, sağ kol sağlık topu fırlatma için 620.6 ± 68.4 cm, sol kol sağlık topu fırlatma için 472.9 ± 103.0 cm, çift kol sağlık topu fırlatma için 524.7 ± 70.9 cm, maksimum anaerobik güç için 147.4 ± 36.4 watt, ortalama anaerobik güç için 124.1 ± 31.9 watt, sürat için 4.12 ± 0.36 sn, çeviklik için 16.10 ± 0.79 sn olarak tespit edilirken, Tablo 9'e göre Deney Grubunun Fizyolojik özelliklerin son test ortalama değerleri; esneklik için 21.7 ± 6.9 cm, durarak uzun atlama için 177.2 ± 15.0 cm, sağ kol sağlık topu fırlatma için 670.5 ± 74.9 cm, sol kol sağlık topu fırlatma için 509.0 ± 104.7 cm, çift kol sağlık topu fırlatma için 565.4 ± 75.6 cm, maksimum anaerobik güç için 153.3 ± 40.0 watt, ortalama anaerobik güç için 126.9 ± 31.2 watt, sürat için 4.04 ± 0.18 sn, çeviklik için 15.09 ± 0.82 sn olarak bulundu.

Tablo 9'a göre kontrol ve deney gruplarının fizyolojik özellikleri bakımından vücut ağırlığı, esneklik, durarak uzun atlama, sürat, çeviklik, sağ kol sağlık topu fırlatma, sol kol sağlık topu fırlatma ve çift kol sağlık topu fırlatma değerleri arasında anlamlı bir farklılık bulunamadı ($p < 0.05$) fakat kontrol ve deney gruplarının fizyolojik özellikleri bakımından maksimum anaerobik güç ve ortalama anaerobik güç değerleri arasında anlamlı bir farklılık tespit edildi. ($p < 0.05$) Belirlenen bu farklılıkta; deney grubunun anaerobik güç ve kapasite değerlerinin kontrol grubundan daha yüksek olduğu saptandı.

Özal ve ark.'nın (17) güreş eğitim merkezlerine öğrenci seçme sınavına katılan öğrencilere yapmış olduğu esneklik ölçümlerinde fark istatistik olarak diğer bölgelerde anlamlı bulunamamış ancak olarak Denizli ve Bolu bölgelerinde anlamlı bulunmuştur. Ziyagil ve ark.'nın (18) fizyolojik özellikleri bakımından bir yıllık değişimlerini ölçmüş oldukları yıldız milli takım güreşçilerinin otur-eriş testi değerlerini ön testte 29,08 cm, son testte 35,30 cm olarak belirlemişlerdir. Ziyagil ve ark.'nın (19) yapmış oldukları çalışmada 17-18 yaşları arasında 20 güreşçi üzerinde yapılan otur-eriş testi ölçümleri sonuçlarını, sıkletlerinde Türkiye ikincisi olan 10 güreşçinin otur-eriş testi sonuçlarını 37.49 ± 4.61 cm olduğunu tespit ederken, sıkletlerinde Türkiye birincisi olan 10 güreşçinin sonuçlarını ise 37.13 ± 6.20 cm olarak bulmuşlardır. Kutlu ve Cicioğlu'nun (20) yıldız grekoromen milli takım sporcularının ölçüm değerlerini $30,17 \pm 5.2$ cm olarak tespit ederken, serbest güreş milli takım sporcularının otur-eriş testi değerlerini $30,87 \pm 7.4$ cm olarak belirlemişlerdir. Baykuş'un (21) otur-eriş ölçüm değerlerini belirlediği bir

çalışmasında 18 serbest güreş milli takım güreşçisini ölçmüş test değerlerini 29,83±6.2 cm olarak belirlemiştir.

Kürkçü ve ark.'nın (22) yapmış olduğu bir çalışmada durarak uzun atlama ortalamaları 151.97±14.78 cm olarak tespit edilmiştir. Gül ve ark.'nın (23) güreşçilerin bir yıllık fiziksel ve fizyolojik özelliklerinin değerlendirdikleri çalışmalarında durarak uzun atlama ilk ölçümlerinde 184.2±24.3 cm ölçülürken, ikinci ölçümlerinde 182.7±17.3 cm, anaerobik güçlerini ise ilk ölçümlerde 71.5 ± 20.8, ikinci ölçümlerinde ise 79.5 ± 22.8 olarak tespit etmişlerdir. Bayraktar ve ark.'nın (24) bazı branşların parametrelerini incelemiş olduğu çalışmalarında sırasıyla güreşçiler ve kısa mesafe koşucuları olmak üzere, durarak uzun atlama ortalamalarını 208,72±26.32 cm, 219.91±29.75 cm, sağlık topu fırlatmada 7.29±1.93 cm, 6.83±2.07 cm, 73.63±21.78,76.34±18.6 olarak tespit etmişler ve kısa mesafe koşucular ile güreşçilerin anaerobik kapasite gereksinimlerinin paralel olduğu tespit edilmiştir. Aydos' un (25) güreşçilerde kilo kaybının kuvvet ve dayanıklılık üzerine etkisini ölçtüğü çalışmasında durarak uzun atlama ortalamalarını sırasıyla birinci, ikinci ve üçüncü ölçümlerini, 234.7 cm, 223.1 cm ve 225 cm olarak tespit etmiştir.

Sevim ve ark.'nın (26) çabuk kuvvete yönelik istasyon çalışmasının 18-19 yaş grubu erkek öğrencilerin bazı kondisyonel özellikleri üzerine etkileri inceledikleri çalışmalarında sırasıyla ön ve son test olmak üzere, deney grubu için durarak uzun atlama 180±15.216 cm, 191.916±216 cm, sağ kol sağlık topu fırlatma 966.083±70.523 cm, 1110.566±70.523 cm, sol kol sağlık topu fırlatma 750.550±80.667 cm, 815.083±80.667 cm, çift kol sağlık topu fırlatma 868±72.639 cm, 1038.750±72.639 olarak tespit edilirken, kontrol grubu için durarak uzun atlama 191.916±14.847 cm, 187.333±14.847 cm, sağ kol sağlık topu fırlatma 977.916±76.347 cm, 992.666±76.347 cm, sol kol sağlık topu fırlatma 740±98.818 cm, 780.75±98.818 cm, çift kol sağlık topu fırlatma 845.916±94.410 cm, 845.333±94.410 cm olarak bulunmuştur. Bayraktar ve ark.'nın (27) 15-17 Yaş Aralığındaki Güreşçilerin Bazı Fiziksel Parametrelerinin Karşılaştırılması isimli yapmış oldukları çalışmada sırasıyla serbest ve grekoromen güreşçiler olmak üzere, sağlık topu atış 8.16±1.89, 8.12±1.50, durarak uzun atlama 208.72±20.22, 212.06±22.13, anaerobik güç 81.67±19.96, 84.03±19.67 kg-m/sn. sürat 4.58±0.25, 4.59±0.22 tespit edilmiş olup; istatistiksel olarak anlamlı farklılık olmadığı tespit edilmiştir.

Cicioğlu ve ark.'nın (28) 15- 17 yaş grubu güreşçilerin fiziksel ve fizyolojik özelliklerinin sezonsal değişimini araştırdığı çalışmasında anaerobik gücü araştırma gruplarında 102,26 kg-m/sn ile 114,94 kg-m/sn arasında olduğunu tespit etmiştir. Gül ve ark.'nın (23), Kürkçü ve ark.'nın (29), Gökdemir ve ark.'nın (30) yapmış oldukları çalışmalarında bizim yapmış olduğumuz çalışmaya paralel olarak, anaerobik güçte anlamlı bir gelişim kaydettiği görülmektedir, bu yönüyle bizim çalışmamızı destekler niteliktedir.

Gökdemir ve ark.'nın (30) 16-17 yaş grubu güreşçilere çabuk kuvvet antrenmanı olarak uygulamış oldukları 20 metre sürat koşusu testlerinde sırasıyla antrenman öncesi ve antrenman sonrası olmak üzere deney grubunun 2,85 sn, 2,78 sn, kontrol grubunun 2,87 sn, 2,91 sn. olarak belirlemişlerdir. Kılıç'ın (31) 20 metre sürat koşusu çalışmasında uygulamış ve 14-16 yaş grubu güreşçilere çabuk kuvvet antrenmanı uygulamış ve 20 metre koşu testi sonuçlarına göre sırasıyla antrenman öncesi ve antrenman sonrası olmak üzere, deney grubunun 3,48 sn, 3,39 sn, kontrol grubunun 3,61 sn, 3,49 sn olduğunu tespit etmişlerdir. Sevim ve ark.'nın (26) çabuk kuvvete yönelik istasyon çalışmasının 18-19 yaş grubu erkek öğrencilerin bazı kondisyonel özellikleri üzerine etkileri inceledikleri çalışmalarında sırasıyla ön ve son test olmak üzere, deney grubu 30 m sürat koşusu testinde 5.225 ± 0.47 , 5.472 ± 0.47 sn, kontrol grubu 5.275 ± 0.28 , 5.45 ± 0.28 sn, anaerobik gücünü deney grubu 38.317 ± 2.26 , 39.402 ± 2.26 kgm/sn olarak tespit etmişler ve istatistiki açıdan anlamlı bir değişiklik olmadığını değerlendirmişlerdir. Zorba ve ark.'nın (32) farklı spor branşlarında bazı fiziksel uygunluk değerlerinin sedanter grupla karşılaştırdıkları çalışmalarında 50 metre sürat koşusu kontrol grubun 50 m sürat koşusunun anlamlı bir şekilde düşük olduğunu tespit etmişlerdir.

Erikoğlu'nun (33) çalışmasında çeviklik değerlerini deney grubunda 7.90 ± 0.79 sn, kontrol grubunda ise 13.10 ± 0.131 sn olarak tespit etmiştir. Hazar ve ark.'nın (34) denge ve esnekliğin puberte öncesi dönemde çeviklik üzerine etkilerinin incelendiği adli çalışmalarında çeviklik ölçümlerini (Illinois Çeviklik Testi - İÇT) 22.38 ± 1.58 sn olarak tespit etmişlerdir.

Yapmış olduğumuz bu çalışmada tespit edilen sonuçların fizyolojik özellikler bakımından bu alanda yapılmış olan benzer veya farklı çalışmalarda bulunan sonuçlara oldukça yakın olduğu görülmektedir. Bu ölçüm sonuçlarına göre araştırma grubunun bağlı olduğu popülasyondan farklı olmadığı söylenebilir. Tespit edilen fizyolojik ölçüm değerleri içerisinde hemen hemen hepsinde çalışma grubuyla kontrol grubu arasında farklılıklar söz konusudur ancak anlamlı değildir ($p < 0.05$) sadece kontrol ve çalışma gruplarının fizyolojik özellikleri bakımından maksimum anaerobik güç ve ortalama anaerobik güç değerleri arasında anlamlı bir farklılık tespit edildi ($p < 0.05$). Belirlenen bu farklılıkta; çalışma grubunun anaerobik güç ve kapasite değerlerinin kontrol grubundan daha yüksek olduğu saptandı bu sonucun güreşte kullanılan enerji sistemleri içerisinde en fazla ihtiyaç duyulan enerji sistemi olarak anaerobik enerji sistemi olduğu yapılan çalışmalar sonucu bilinmektedir güreş eğitim merkezinde yapılan antrenmanlar neticesinde bu yönde gelişim gösterilmiş sporcu eğitim merkezindeki güreşçilerin performansına olumlu yönde etki etmiştir.

Kaynaklar

1. Kürkçü R, Özdağ S. Antrenman Bilimi Işığında Güreş. Saray Kağıtçılık ve Matbaacılık Ankara, 2005.
2. Açıkada C, Ergen E. Bilim ve Spor. s. 81, Büro Tek Ofset Matbaacılık, Ankara, 1990.
3. Zorba E. Herkes İçin Spor ve Fiziksel Uygunluk. S. 62-65, G.S.G.M. Eğitim Dairesi Yayınları, Ankara, 1999.
4. Tamer K. Sporda Fiziksel Fizyolojik Performansın Ölçülmesi ve Değerlendirilmesi. Bağırhan Yayinevi Ankara, 2000.
5. Akın G, Tekdemir İ, Gültekin T, Erol E, Bektaş Y. Antropometri ve Spor. s. 105-133, Bil Ofset Matbaacılık, Ankara, 2013.
6. Yazıcı E. Elit Güreşçilerin Fiziksel Uygunluk ve Antropometrik Değişkenlerinin Sıkletlere Göre İncelenmesi. Yüksek Lisans Tezi, Sakarya Üniversitesi Sosyal Bilimler Enstitüsü, Sakarya, 1998.
7. Runninganaerobicsprinttest, [https://www.google.com.tr/search?q=running+anaerobic+sprint+test\(&safe=strict&source=lnms&tbm=isch&sa=X&ved=0ahUKewjD8L4jsLeAhXillsKHXiXCWcQ_AUIDigB&biw=1366&bih=657#imgrc=2SnjpztEuyC76M](https://www.google.com.tr/search?q=running+anaerobic+sprint+test(&safe=strict&source=lnms&tbm=isch&sa=X&ved=0ahUKewjD8L4jsLeAhXillsKHXiXCWcQ_AUIDigB&biw=1366&bih=657#imgrc=2SnjpztEuyC76M): Erişim Tarihi ve saati 07.06.2018, 16:00.
8. Fitts RH. Cellular mechanism of muscle fatigue. Physiological Reviews 1994; 74:49-83.
9. Büyükoztürk Ş, Çakmak EK, Akgün ÖE, Karadeniz Ş, Demirel F. Bilimsel Araştırma Yöntemleri. s. 17, 15. Baskı, Ankara, Pegem Akademi, 2013.
10. Kerlinger FN, Fred N, Pedhazur EJ. Multiple regression in behavioral research. Rinehart and Winston Holt 1973; 4:31.
11. Muratlı S, Toraman F, Çetin E. Sportif Hareketlerin Biomekanik Temelleri. s. 92-107, Bağırhan Yayinevi, Ankara, 2000.
12. Ilgın A. Yıldız Milli Güreş Takımı Güreşçilerinin bazı Fizyolojik Özelliklerinin Ölçülmesi ve Değerlendirilmesi. Yüksek Lisans Tezi, İnönü Üniversitesi, Sağlık Bilimleri Enstitüsü, Malatya, 1996.
13. Ziyagil M.A, Zorba E, Eliöz M. Sıkletlerinde Birinci ve İkinci Olan Güreşçilerin Yapısal ve Fonksiyonel Özelliklerinin Karşılaştırılması. Spor Bilimleri Dergisi, 1994; (5)1: 36-46.
14. Paduraru D. Anthropometric evaluation of male wrestlers.s.7-13, International Congress on Sport Science, September-Brisbane, Australia 2000.
15. Cicioğlu İ , Gündüz N, Çimen O, Tüzün M, Günay M. Farklı sistem ve kriterlerle yapılan özel yetenek sınavları ile beden eğitimi ve spor yüksekokullarına veya bölümlerine giren öğrencilerin fiziksel ve fizyolojik profillerinin belirlenmesi ve karşılaştırılması. Gazi Beden Eğitimi Ve Spor Bilimleri Dergisi 1998;3:1-10.
16. Çakmakçı Y. Türkiye Güreş Milli Takımı Hazırlık Kampına Katılan Serbest Ve Grekoromen Stil Güreşçilerin Bazı Antropometrik Ölçümlerinin

- Karşılaştırılması. Yüksek Lisans Tezi, Karadeniz Teknik Üniversitesi Sağlık Bilimleri Enstitüsü, Trabzon, 2012.
17. Özal M, Gökdemir K, Arslan C, Orhan S. Güreş Eğitim Merkezlerine Yetenekli Sporcu Seçme Sınavlarında Uygulanan Testlere İlişkin Bir Araştırma. Gazi Beden Eğitimi Ve Spor Bilimleri Dergisi, 2003; 2: 29 – 32.
 18. Ziyagil MA, Zorba E, Kutlu M, Tamer K, Torun K. Bir Yıllık Antrenmanın Yıldızlar Kategorisindeki Serbest Stil Türk Milli Takım Güreşçilerinin Vücut Kompozisyonu ve Fizyolojik Özellikleri Üzerine Etkisi Gazi Üniversitesi Beden Eğitimi ve Spor Bilimleri Dergisi, 1996; 1(4)1-127.
 19. Ziyagil MA, Zorba E, Elioz M. Sıkletlerinde Türkiye Birincisi ve İkincisi Olan Güreşçilerin Yapısal ve Fonksiyonel Özelliklerinin Karşılaştırılması. Hacettepe Üniversitesi Spor Bilimleri Dergisi, 1994; 5(1) 1-140.
 20. Kutlu M, Cicioğlu İ. Türkiye Grekoromen Ve Serbest Yıldız Milli Takım Güreşçilerinin Gelişmiş Fizyolojik Özelliklerinin Analiz. Hacettepe Üniversitesi Spor Bilimleri Dergisi, 1995;6(4) 127.
 21. Baykuş S. The Analysis of Physiological Characteristics of 17-20 years old the Turkish National Free Style and Greco-romen Espoir Teams Wrestlers. Middle East Technical University, Unpublished Master Thesis, 1989.
 22. Kürkcü R, Hazar F, Canikli A, Çalışkan E. 12-14 Yaş Erkek Çocuklarda Egzersizin Fiziksel Ve Fizyolojik Parametrelere Etkisi. Beden Eğitimi Ve Spor Bilimleri Dergisi, 1999; 2:39-47.
 23. Gül M, Aslan C.S, Karakollukçu M, Fişne M. 13-15 Yaş Güreşçilerin Fiziksel Ve Motorik Özelliklerinin Bir Yıllık Değişimlerinin Karşılaştırılması. Spor Hekimliği Dergisi, 2013 ; 48:1-7.
 24. Bayraktar I, Deliceoğlu G, Yaman M, Yaman Ç. Sprinter Ve Atıcıların Bazı Fiziksel-Fizyolojik Parametrelerinin Aynı Yaş Grubu Güreşçilerle Karşılaştırılması. Uluslararası Hakemli Akademik Sağlık Ve Tıp Bilimleri Dergisi, 2012 ;2:43-55.
 25. Aydos L. Güreşçilerde Kısa Süreli Kilo Kaybının Kuvvet ve Dayanıklılık Üzerine Etkilerinin İncelenmesi. Beden Eğitimi Ve Spor Bilimleri Dergisi, 1996; 4:17-26.
 26. Sevim Y, Önder O, Gökdemir K. Çabuk Kuvvet E Yönelik İstasyon Çalışmasının 18-19 Yaş Grubu Erkek Öğrencilerin Bazı Kondisyonel Özellikleri Üzerine Etkileri. Beden Eğitimi Ve Spor Bilimleri Dergisi, 1996; 3:18-24.
 27. Bayraktar I, Deliceoğlu G, Kahraman E, Yaman M. Güreş Stillerine Göre 15-17 Yaş Aralığındaki Güreşçilerin Bazı Fiziksel Parametrelerinin Karşılaştırılması, Uluslararası Hakemli Akademik Sağlık Ve Tıp Bilimleri Dergisi, 2012; 2:56-67.
 28. Cicioğlu Hİ, Kürkcü R, Eroğlu H, Yüksek S. 15-17 yaş grubu güreşçilerin fiziksel ve fizyolojik özelliklerinin sezonsal değişimi. Spormetre Beden Eğitimi ve Spor Bilimleri Dergisi 2007; 5:6-151.

29. Kürkçü R, Ersoy A, Aydos L. Güreşçilere uygulanan 12 haftalık antrenman programının bazı fiziksel ve fizyolojik özellikler üzerine etkisi. e-Journal of New World Sciences Academy Sports Sciences, 2009;4:21- 313.
30. Gökdemir K, Çeker B, Cicioğlu Hİ. Çabuk kuvvet antrenmanlarının 16-17 yaş grubu güreşçilerin bazı fiziksel ve fizyolojik parametreleri üzerine etkisi. Selçuk Üniversitesi Beden Eğitimi ve Spor Bilimleri Dergisi 1999; 1:36-43.
31. Kılıç R. Dairesel Çabuk Kuvvet Antrenman Metodunun 14-16 Yaş Grubu Güreşçilerin Bazı Kondisyonel Özellikleri Üzerindeki Etkisi. Yüksek Lisans Tezi, Gazi Üniversitesi Sağlık Bilimleri Enstitüsü, Ankara, 1994.
32. Zorba E, Kalkavan A, Ağaoğlu ŞA, Kararkuş Ş, Çolak H. Farklı Spor Branşlarında Bazı Fiziksel Uygunluk Değerlerinin Sedanter Grupla Karşılaştırılması. Beden Eğitimi Ve Spor Bilimleri Dergisi 1996; 3:25-35.
33. Erikoğlu Ö. 15-17 Yaş Arası Futbolcularda Çeviklik İle Vücut Kompozisyonu Ve Rast Arasındaki İlişkinin İncelenmesi. Yüksek Lisans Tezi, Aksaray Üniversitesi Sosyal Bilimler Enstitüsü, Aksaray 2015.
34. Hazar F, Taşmektepligil Y. Puberte Öncesi Dönemde Denge Ve Esnekliğin Çeviklik Üzerine Etkilerinin İncelenmesi. Beden Eğitimi Ve Spor Bilimleri Dergisi, 2008;6(1)1-132.

MALATYA YÖRESİNDE OYNANILAN GELENEKSEL HALK OYUNLARI

**Aytekin Hamdi BAŞKAN – Tuğçe VAROL –
Merve YİĞİT – Hüseyin YILDIZ**

Özet

Bu araştırmada Malatya yöresinde oynanan geleneksel halk oyunlarının günümüzdeki sosyo -ekonomik yaşama etkisi araştırılmıştır. Bu oyunların bazıları günümüzde unutulmaya yüz tutarken bazı oyunlar ise varlığını korumuştur. Bu açıdan bakıldığında oyun, kültür birikimimizin tanınmasına, yaşatılmasına katkıda bulunabilmektedir. Malatya halk oyunları, içinde yaşadığı ortam ile ilişkisi göz önüne alınarak, bu oyunları oluşturan yapı öğelerini de dikkate alarak oyun, kültürün olduğu her dönem içerisinde ön plana çıkmıştır. Oyun, kültürün içinde, bizzat kültürden önce var olan, kültüre eşlik eden ve bu kültüre başlangıcından günümüze kadar içrek olan bir olgudur. Tüm insanlığımız için kültürel değerlere sahip olan halk oyunlarımız geçmişten günümüze farklı yollar ile hayatımıza girmiştir. İlk insanlığımızla hayatımıza giren geleneksel oyunlarımız insanların kendini daha iyi ifade edebilmesi için hayvanları taklit ederek ortaya çıkan ses ve taktiklerin birleşmesiyle oluşmuştur. Birçok geleneksel oyunlar günümüzde halay, bar, horon gibi halk oyunlarında kartalın taklit edilmesi ve kartal figürlerinin eklenmesi bu tür oyunların eski geleneğe ne kadar bağlı olduğunu gösterir. Bu çalışmada araştırma konusu hakkında var olan kütüphane, arşiv, internet ve benzeri kaynaklardan derlenen verilere dayalı yapılan dokümanter araştırma yöntemi kullanılmıştır. Araştırmada yararlanılan kaynaklardan yola çıkılarak geçmişten günümüze kadar olan bu süreçte 38 adet geleneksel oyun olduğu tespit edilmiştir. Bu çalışmadaki amacımız geçmişte var olup günümüzde de hala devam eden geleneksel halk oyunlarından hangilerinin günümüzde varlığını devam ettirdiğini araştırmaktır. Bu çalışmada kayıp olan ve unutulmaya yüz tutmuş ya da kısıtlı bölgelerde oynanan oyunların belirlenmesi ve canlandırılarak mevcuda kazandırılması hedeflenmiştir.

Yapılan çalışmada nitel araştırma yöntemi ve yüz yüze görüşme tekniği kullanılmıştır. Evren olarak Malatya'da yaşayan orada doğup büyüyen yerleşik olan halktan örneklem olarak rastgele seçilen 20 gönüllü katılmıştır. Katılımcılara demografik bilgiler ve araştırmaya yönelik 5 soru sorulmuştur. Sonuç olarak alınan cevaplardan elde edilen bilgilerin analizi yapılarak 38 oyundan sadece delilo, üçayak ve lorke olmak üzere toplamda üç oyunun devam ettirildiği belirlenmiştir. Bu oyunların genellikle Malatya dışında Elazığ Bingöl ve diğer komşu yerleşim birimlerinde oynandığı görülmektedir. Malatya'ya özgü oynanan oyunlar, uzun süre göç alan ve kültürleşme sonucu diğer kültürlerin etkisinde kalarak oynanmayarak unutulmuş oyunlar içine girdiği düşünülmektedir. Öneri olarak araştırmaların yoğunlaşarak kaybolmaya yüz tutmuş diğer 35 halk oyununun da canlandırılarak hayatımıza kazandırılmasının yararlı olacağı düşünülmektedir.

Anahtar kelime: geleneksel oyunlar, halk oyunları, Malatya

Giriş

Topluma ait kültür kalıpları içerisinde, görsel ve işitsel kültür ürünlerinden olan halk oyunları icraları ise ait olduğu toplumun sosyal hayatını, kültürel zenginliğini ve bilgi birikimini yansıtmakta en önemli araçlardan birisi olarak karşımıza çıkmaktadır. Halk oyunları terimini oluşturan oyun kelimesinin anlamına bakıldığında bu kelimenin kökeninde din ve büyü gibi ritüel özellikler taşıdığını, terim olarak Türkçe bir sözcük olduğunu ve kullanımının çok eski zamanlara dayandığını görülmektedir.

Folklor, ortak bir müşterekte (din, dil, milliyet vb.) bulunan insan topluluklarının, ortaya koyduğu edebi ürünleri, maddi kültür unsurlarını, inanış ve uygulamaları inceleyen bilimsel bir disiplindir. Folklorun inceleme alanı insan olduğuna göre folklor malzemelerinin ortaya çıkışı insanlığın ortaya çıktığı tarihe kadar götürülebilir. Buradan hareketle folklor malzemelerinin ortaya çıkışıyla bu malzemelerin incelenmesi arasındaki sürecin oldukça uzun olduğu ileri sürülebilir. Folklor terimi ve disiplini ilk kez Avrupa'da ortaya çıkmıştır. Avrupa folklor çalışmalarını doğuran şartların temelini, 1453 yılında Fatih Sultan Mehmet'in İstanbul'u alarak "Orta Çağ"ı kapatması konulabilir. Avrupa bilim tarihinin "skolastik" dediği ve bütün olumsuz sıfatları yüklediği bu çağdan çıkışın ilk adımı, İstanbul'un Türklerin eline geçmesiyle biçim değiştiren Doğu ticaret yolunun denizde aranmasıyla atılmıştır. Avrupa ana karasından okyanusa açılarak önce kara derili Afrika, sonra da kızıl derili Amerika yerlileri ile karşılaşan Avrupalı gezginler, maceraperestler, tüccarlar, misyonerler, bilim adamları ve savaşçılar, önce bu "ilkel" varlıkları tanımaya çalıştılar, sonra da onların aynasında "ilkel" dönemlerini görmeyi denediler (Oğuz 2008: 1).

Türkiye'de folklorun değerini, önemini ve çağdaş Türk kültürüne kaynak olarak oynayabileceği rolü bütünüyle ilk kavrayan, Türkçülük akımının yayılmasında folklor değerlerimizden yararlanan Ziya Gökalp olmuştur. Ziya Gökalp'in Halka Doğru dergisinde 23 Temmuz 1913'te yayımlanan "Halk Medeniyeti I – Başlangıç" başlıklı makalesi Türkiye'de folkloru bir bilim olarak tanıtan ilk yazıdır. Gökalp, bu yazısında folklor terimine karşılık "halkiyat" kelimesini kullanmıştır. Gökalp'tan yedi ay kadar sonra Köprülüzâde Mehmed Fuat (Köprülü) İkdâm gazetesinde "Yeni Bir İlim: Halkiyât-Folk-Lore" başlıklı bir yazı yayımlayarak (6 Şubat 1914) folklor terimini halkiyatla birlikte ilk kez kullanmıştır (Tan 2003: 36).

İnsanoğlu, ilk dönemlerden itibaren doğadaki değişimleri açıklamak için çaba harcamış ve değişiklikleri kendi yaşamını etkileyen bir sorun olarak algılamıştır. Doğadaki bu oluşumların kendisi açısından olumsuz sonuçlar doğurmasını önlemek üzere bazı törenler düzenlemiştir (Çıblak, 1999: 234).

Oyun kültürden öncedir. İnsanların tüm etkinliklerinin temelinde oyun olduğu kabul edilmektedir. Halk oyunları, bütün aşamalarında ifade bütünlüğü yansıtan ve vurgulamak istediği kültürel formu, sanatsal olarak sunan pek çok

unsur gibi, iletişimin sağlanmasında kullanılan bir kültür unsurudur. Halk oyunlarının kökeni ilk insana kadar uzanır.

"Birçok halk oyunumuz, şenlik unsuru olarak bir takım âdet, gelenek ve inançlara bağlı bir düzene girmiş, toplumun yaşama şartlarına göre biçim ve anlam kazanmıştır (Ataman, 1987: 41). Halk oyunu göze ve kulağa hoş gelecek şekilde düzenlenmiş, ölçülü ve dengeli hareket yoluyla estetik bir etki ve heyecan yaratan, çoğunlukla ses birimlerinden meydana gelen, halk müziğiyle desteklenmiş, hareket ve müzik bütünleşmesidir. Halk oyunlarını tanımlarken, ait olduğu toplumun kültür değerlerini yansıtan bir olayı, bir sevinci, bir üzüntüyü ifade eden kaynağı itibariyle din ve büyü ile ilgili olan müzikli olarak tek kişi ya da topluluk halinde icra edilen ölçülü ve düzenli hareketlerdir, demek uygun olacaktır. (Bali, 2017)

Halk oyunlarının günümüzde icra ediliş biçimleri ve ortamları bakımından yüklendiği işlevler zaman içinde kökenindeki ritüel özelliklerini kaybederek değişmiştir. Oyun oynama geleneği zamanla dinî, törensel niteliklerini kaybederek bugünkü biçimlerini almış ve estetik bir özellik göstererek farklı işlevler yüklenmiştir (Güzeloğulları vd. 2007).

Türk halk oyunları ve oyuncu üzerindeki işlevlerin şu şekilde sıralanabilir:

1. Davul, Türk halk oyunlarının yaratılmasının yanında gelecek kuşaklara nakledilmesini sağlayıcı bir işleve sahiptir.

2. Oyunlara eşlik eden davula ait ritimler, ait olduğu yörenin oyun türüne ait ritmik yapıyı yansıtmaya görevini üstlenmektedir. Davuldan çıkan ve ait olduğu yörenin geleneksel oyun tarzının icra edilmesine yardımcı olan bu ritimler; bir yandan oyun adımlarının gelişmesini ve çeşitlenmesini sağlarken diğer yandan ait olduğu yörenin oyun oynama geleneğinin yapısal özelliklerinin oluşmasını sağlamıştır. Bu nedendir ki, Türk halk oyunları içerisinde farklı türler ve o türlere ait oyun oynama geleneği ve yine o türlere ait müzik yapısı oluşmuştur.

3. Davul aracılığı ile çıkan ritim, yerel bir oyunun oluşumunda ve herhangi bir oyun türüne ait yapısal özelliklerinin tespit edilmesinde en önemli kategorilerden biri olmaktadır. Böylece davul yerele ait kültürün özelliklerinin tespit edilmesine yardımcı öge olma işlevine sahiptir.

4. Davul çalmayı bilen kişiler (abdallar), bu konuda yetenekli kişiler olup, icralarını usta-çırak ilişkisi içinde öğrenmekte ve sürdürmektedirler. Davul burada bir meslek olma işlevini yerine getirerek ticari bir görev üstlenmektedir (Ertura, 2012)

Bir milletin var olabilmesi için köklü kültür hazinelerinden olan halk oyunlarının yaşatılması, devam ettirilmesi gerekmektedir. Türk halk oyunlarının ortak tanımı, tarihî bir kültür birikiminin yöre yöre, nesillerden nesillere taşınarak, örf, âdet ve geleneklerin müzik eşliğinde figür ve hareketlerle anlatılmak istenen olayın, belli bir mizansenle ifadelendirilmesi biçiminde yapılabilir. Halk oyunlarımızda genellikle insan-tabiat, insan-hayvan, toplumsal ilişkiler ve üretim ilişkilerinin konu edildiği görülmektedir. Anadolu insanı coğrafi

şartlardan etkilenmiş ve oyunlarında yağmur-kar-dolu olaylarını, deniz veya göl ile ilgili yaşantılarını, mücadelelerini, sevdiği yaylalarını, dağlarını, ovalarını konu eder. Bazen coğrafi yer adını halk oyununa ad olarak verir. Yaylaya göç olayının bıraktığı derin izleri oyunlarında sergilemektedir. Coğrafi şartlar ya da tabiat olaylarının dışında gökkuşağının yedi renginden olan ana renkler kırmızı, yeşil ve mavi halk oyunlarımızda da kullanılmaktadır. Göğün rengini kıyafetlerine-oyununa-kilime yansıtmıştır. Yine sebze, çiçek, ağaç ve meyve adlarından benzetmeler halk oyunlarımızda sıkça kullanılmaktadır (Şenol, 1993: 312).

Halk oyunlarının en başta gelen özelliği mahallîlik, yerelliktir. Bununla beraber oyunların oluşumunda; coğrafi konumu, iklim, tabiat, kültür, sosyal faktörler gibi etkenler yer almaktadır. Bu etkenlerin birleşimiyle oyunlara örf, adet, gelenek ve göreneklerde yansıtılmaktadır. Örneğin; kavgalar, savaşlar, hasat, vahşî hayvanlardan korunma, arazi anlaşmazlıkları, barış gibi olaylar bunlardan halk oyunlarına yansıyan birkaç örnek olarak gösterilebilir. Bu tutum ve davranışlar esnasında ihtiyaç duyulan kılıç, kalkan, bıçak, kama, tüfek, fişek, orak, tırpan, sopa gibi araçlar da halk oyunları oynanırken kullanılan malzemelerdir. İklimin ve coğrafyanın da halk oyunları üzerindeki etkisi vardır.

Eroğlu, bu etkiyi şöyle dile getirir: "Çok sıcak yerlerde danslar akıcıdır, kaslar fazla zorlanmaz. Gece gündüzle arasındaki iklim durumu çok kesin olarak ayrılmış yerlerde kuvvetli ile yumuşak hareketler arasında belirginlik, yumuşaktan sertte veya sertten yumuşağa birden geçişler gösterir, ayağı yere sert basmalar bulunur. Yaz ile kış arasında büyük ısı ayrımı bulunan yerlerde, uzun cümleler, danslarda belden iki yana sallamalar görülür, baş ve ayak dansa yön verir, kolların, ayakların hareketi karışıktır. Gece ile gündüz arasında eşitlik bölgelerde; Hareketlerde, vuruşlarda eşitlik ve dengelilik bulunur. Hele nemli yerlerde aşırı canlılık görülmez. Soğuk yerlerde hareket güçleşir, kaslar gerilir, adımlar ve hareketlerin başı, sonu iyi belirlenir." (Eroğlu, 1994: 19).

Halk oyunlarımızın bir başka önemli özelliği de, yapılarındaki malzemeyi etkileyen olaylar bakımından tarih belgeleri gibi değer taşımalarıdır, hatta çoğu zaman tarihin gözünden kaçan olayları dile getirirler. Örneğin; bar oyunları, halay, zeybek, seymen oyunları, musikileriyle de bir savaş ve kahramanlık olayını ya da kıtlık, bereket, bir âfet, bir facia, büyük bir aşkı anlatan ve canlandıran adeta tarih belgeleridir. Türklerde kılıçla, mumla kutsal sayılan çeşitli araçlarla oynanan pek çok oyun vardır. Uğur getirmesi amacıyla oynanan oyunlara da rastlamak mümkündür. Günümüzde bunların kalıntılarını oyunlarımızın birçoğunda görmek mümkündür. Kutsal amaçların zamanla ortadan kalkarak eğlence için yapılmaya devam ettiği görülmektedir (Akyıldız, 1981: 11).

Halk oyunları, yalnız bizde değil, bütün milletlerin günlük hayatında önemli bir yer tutmaktadır. Kaynaklar incelendiğinde oyunun yalnız dinsel törenlerden toplum ve kişi hayatına girmekle kalmadığı, sanatın ve kültürün yaratıcısı olarak görev yaptığı görülecektir. Kısaca halk oyunları, tıpkı diğer halk bilgisi yaratmaları gibi, geleneğin devamı, ait olduğu toplumun kültürel göstergesi ve bir kimliği ifade

ediş tarzıdır. Sahip olduğu yapısı, içeriği ve işlevleriyle estetik ve iletişim özellikleri bakımından toplumun aynası olma özelliğini bünyesinde barındırmakta ve taşımaktadır.

Halk oyunları bölge bölge zengin karakterler göstermektedir. Oyunların ezgi, ritim, hareket, estetik, kıyafet, mizansen, jest ve mimikleri değişiktir. Bununla birlikte halk oyunlarımızın en önemli özelliklerini aşağıdaki şekilde sıralamak mümkündür:

a) Halk oyunlarımız doğal ve içten geldiği gibi oynanır; zorlama yapmacıklık yoktur.

b) Oyunlarımızın bazılarında görülen sertlik aslında kıvraklık, hızlilik ve dinamiktir.

c) Oyunlarımızda hareket, ritim ve ezgi bir bütün halindedir. Bundan dolayı oyunlar canlı, heyecan verici ve etkileyicidir.

d) Oyuncu, duyarlılığını oyuna olduğu gibi katar.

e) Toplu oyunların müzikleri genellikle vokal ya da enstrümantaldir. Bazı oyunlar sadece türkülü oynanır ki bu oyunların çoğu kadın oyunlarıdır (Ay, 1990: 85-87).

Halk oyunları bireysel ve toplumsal işlevleri ile uyumun sağlanmasına katkıda bulunmaktadır. Gerek toplumsal gerekse eğitim, iletişim ve eğlence anlamlarında halk oyunlarının işlevleri bulunmaktadır. Halk oyunlarının icrası sırasında bu işlevler oluşmaktadır. Dolayısıyla, anlatılamayan sevgiler, kızgınlıklar, karşı tarafa yansıtılmakta, içinde yaşanan toplumun değerleri öğretilmektedir. Halk oyunlarının eğlendirici yönü, diğer öğeler ile ayrı zamanlarda gerçekleşmemekte, eğitim, iletişim ve toplumsal işlevleri bir arada gerçekleşmektedir. Oynanan oyun, bazen bir işleve, bazen ise tamamına hizmet etmektedir. Çoğu zaman oyunların işlevlerini birbirinden ayırtırmak mümkün olamamaktadır. İşlevsel olarak halk oyunları biyolojik ve kültürel gereksinimlerin doyumunu sağlamak ve toplumsal yaşamın bir parçası olarak bireylerin üretimlerinin toplumsallaşmasıyla oluşmaktadır.

Günümüzde icra ediliş biçimleri ve ortamları ile halk oyunlarının yüklendiği işlevler zaman içinde kökenindeki ritüel özelliğini kaybetmiştir. Oyun oynama geleneği zamanla dini, törensel niteliklerini kaybederek bugünkü biçimlerini almış ve estetik bir özellik göstererek farklı işlevler yüklenmiştir. Türk halk oyunlarına ait adımların çeşitli icra ortamlarında, yeniden yaratılarak aktarılması ile bu icraların sağlık alanında, yaşam kalitesini yükseltmeye yarayan hareketler olduğu ve iyileştiricilik işlevine sahip olduğu da anlaşılmıştır.

Anadolu, kültürel açıdan müthiş bir zenginliğe sahiptir. Bu kültürel zenginliği inceleyen bilim dalına halk bilimi veya folklor denir. Halk bilimi halkın geleneklerini, göreneklerini, yemeklerini, düğünlerini, asker uğurlamalarını, kına gecelerini, sunnet düğünlerini, gelin almalarını, müziğini, inançlarını, törelerini inceler. Bu anlamda halk biliminin incelediği dallardan biri de halk danslarıdır. Anadolu'da 4000 civarında halk oyunu olduğu tespit edilmiştir. Çok çeşitli olduğu

için her biri ayrı ayrı incelenmemiştir. Her yörede, her köyde farklı halk oyunları oynanmaktadır. Bir ilin ilçesinde farklı bir oyun köyünde farklı oyunlar oynanabilmektedir. Halk oyunu geleneksel olarak oynanan kendine has kıyafetleri olan milli danslardır. Halk oyunları toplu yapıldığı için ortak duygu, düşünceleri sergiler. Türkiye halk oyunları açısından dünyanın en zengin ülkelerindedir. En çok bilinen halk oyunları halay, bar, horon, zeybek ve kaşık oyunudur. Halk oyunlarında yaşanmış olayların yansımaları görülür.

Malatya, halay bölgesinde yer alır. Ancak, halay dışında oyunlara da rastlanmaktadır. Diğer illerde yapılan kültür alışverişi sonucu oyun çeşitleri artmıştır. Örneğin, Elazığ'da delilo, Adıyaman'da beşayak, papurinin ise Bitlis'te oynandığı görülür.

Halaylar, davul-zurna eşliğinde oynanır. Yörede halay çekmeye "Dillân Çekme" denilir. Beş kişiyle oynanan halayın başını çeken oyuncuya "halay başı" sonundaki oyuncuya "Pöççü" denilir. Her ikisi de elinde mendil bulundurur.

Çalgı olarak; davul, zurna, kaval başta olmak üzere bağlama, cümbüş ve darbuka çalınmaktadır. Arapgir ilçesinde klarnet daha yaygındır. Diğer taraftan halayların yanı sıra toplu oynanan ve törensel bir karakter arz eden semahlar vardır. Malatya ve çevresinde Hızır Semahı, Bozok Semahı, Demdem Semahı, Arguvan Semahı, Kırat Semahı oynanmaktadır. Kına havası olarak bilinen "Yüksek Ayvanlarda Bülbüller Öter" türküsü genç kızlar ve kadınlar tarafından kına yakılırken oynanır.

Malatya'da oynanan oyunlarda giysiler bu yöreyi tamamen yansıtmaz. İlçeler arasında değişik giysilere rastlanır. Genellikle halk oyunlarında, erkekler başlarına "Küm" denilen ak işlemeli "Papak" takarlar, ancak, zaman zaman oyunlarda erkeklerin başı açıktır.

Bayanlarda başta "Küllük" adı verilen etrafı altın liralarla çevrili fes, fesin üstüne "Pusu" takılır. En üstü ise dolak, ya da yazma bağlanır. "Şalvar", "Üç etek" ve üç eteğin üzerine bernavile denilen önlük giyilir. Bele sarılan renkli şalın kenarına beyaz ve kırmızı renkli mendil takılır. Ayakta ise nakışlı çorap ve siyah renkli yemeni bulunur.

Oyunların başlıcaları şunlardır:

Türkiye'nin önemli şehirlerinden biri olan Malatya kültürel zenginliğe de sahiptir. Bu yörede oynanan oyunlar:

- 1- Üçayak
- 2- Delilo
- 3- Ağırlama
- 4- Lorke
- 5- Söğüt dalı
- 6- Keçike
- 7- Berde
- 8- Kolüstü

- 9- Tezleme
- 10- Heyhat
- 11- Sivike
- 12- Tura
- 13- Sinsin
- 14- Kına Havası
- 15- Alkıřta
- 16- Ařırma Halayı
- 17- Arapgir Halayı
- 18- Bapuri
- 19- Bařayak Halayı
- 20- arřı Su Halayı
- 21- Cezayir Oyunu
- 22- eer
- 23- Dillan
- 24- Deęirmenci Halayı
- 25- Gelin Halayı
- 26- Gerzani Halayı
- 27- Gezinti
- 28- Gvenk
- 29- Gzeller
- 30- Hem Hime
- 31- Heyhat
- 32- Hoplama Halayı
- 33- Karahisar Halayı
- 34- Keike
- 35- Keikey
- 36- Kemaliye Tamzarası
- 37- Kırıkhan
- 38- Kol

Malatya yresindeki oyunlar davul, zurna eřlięinde oynanır. Ayrıca baęlama, cmbř ve darbuka da kullanılır. Bu oyunlar halay řeklinde, canlı, hareketli ve neřelidir. Halaylar kadın- erkek karıřık oynandıęı gibi erkeklerin kendi arasında kadınların kendi arasında oynandıęı oyunlar vardır. Halayın bařındaki kiřiye halay bařı denir. Halayın sonundaki kiřiye de p denir. Halay bařında da pde de mendil vardır. Bu yredeki halay ekmeye dillan ekme denir.

Malatya yresinde bařka illerden etkilenererek oynanan halk oyunları da vardır. Bu yrede Hızır Semahı, Bozok Semahı, Kırat Semahı, Demdem Semahı gibi oyunlar da oynanır. Halk oyunları oynanırken giyilen zel kıyafetler vardır. Malatya yresindeki halk oyunlarında oynanan oyunlarda da giyilen kıyafetler vardır ama bunlar tam olarak yreyi yansıtmaz. Genel olarak erkekler bařlarına km denilen beyaz iřlemeli papak takarlar ama bazen de hibir řey takmazlar.

Kadınlar ise başlarına küllük adı verilen bir fes takarlar. Bu fesin etrafı altın liralarla kaplıdır. Aynı zamanda fesin üstüne yazma ya da dolak sarılır. Etek olarak da üç etek, şalvar giyilir, önüne de önlük takarlar. Ayaklarda nakışlı çoraplar vardır. (www.malatya.gov.tr/halk-oyunlari).

Halk oyunları toplumsal sistemde, kültürel yapının bir parçası olarak işlevselliğini hâlâ canlı olarak sürdürmektedir. Toplumsallaşma sürecinde, töre ve törenlerin ayrılmaz parçalarından biri olan halk oyunları, toplumsallaşmaya yardımcı olmakta, bireylerin ait olma güdüsünün doyurulmasına, bireylerin yakınlaşarak kaynaşmasına yardımcı olmaktadır. Toplumsal yaşamın her döneminde farklı bir biçimde insanların yaşamında yer alan halk oyunları, toplumsal bütünlüğü sağlamaya da katkıda bulunmaktadır. Bu açıdan toplumsal yaşamın vazgeçilmezleri arasında yerini alır. Ana dil gibi, halk oyunlarının da içinde yaşadıkları topluluklardan koparılmasına imkân yoktur. Topluluklar her gittikleri yere oyunlarını da beraber götürmektedirler.

Kısacası, halk oyunu icraları ister eğlence ister eğitim ister sağaltım amaçlı olsun; insanın, coşku, sevinç, boşalma, özgüven kendini anlatma ve beğenilme arzularını dile getiren bir iletişim aracı durumuna gelmiştir. Böylelikle halk oyunları; onu icra eden kişiler ve onun icra edildiği bağlamlara göre değerlendirildiğinde, insanların birbirleri ile iletişim kurabildiği toplumsal bağların kurulmasına yardımcı olan bütünün bir parçası olma hissini veren toplumun tamamı üzerinde en güçlü etkinliklerden birisi olan bedensel bir ifade biçimidir.

Tartışma

Halk oyunları, tıpkı diğer halk bilgisi yaratmaları gibi, geleneğin devamı, ait olduğu toplumun kültürel göstergesi ve bir kimliği ifade ediş tarzıdır. Sahip olduğu yapısı, içeriği ve işlevleriyle estetik ve iletişim özellikleri bakımından toplumun aynası olma özelliğini bünyesinde barındırmakta ve taşımaktadır. Orta Asya'dan çeşitli tarihlerde göç eden Türklerin geldikleri yerlerden getirdikleri millî ve dinî alışkanlıkları arasında en çok yayılan ve ilgi görenin oyunlar olduğu varsayılabilir.

Türk halk oyunları icralarının günümüzde yeni ortamlarda, sağlık alanında yüklendiği sosyal ve psikolojik işlevler ile şamanın dans, müzik ve ezberden okuduğu metinler aracılığı ile hastaları tedavi etme de kullandığı icraların ortak işlevsel özelliklerinin olduğunu belirtmiştik. İşlevsel Yöntem ile geçmişte yaptığımız çalışmalarda, Türk halk oyunlarının yeni bağlamlarda, yeniden oluşturularak kullanılması yöntemi ile yüklendiği sosyal psikolojik işlevler tarafımızca tespit edilmiştir. Bu tespitler;

2005-2006 yılları arasında, Ege Üniversitesi Fiziksel Tıp ve Rehabilitasyon Merkezinde, Prof. Dr. Berrin Durmaz yönetiminde, Yrd. Doç. Dr. Sibel Eyigör denetiminde, yaşlılarla sağlık alanında yaşam kalitesini yükseltme amaçlı uygulanan iki farklı egzersiz programı çalışması sonucunda ortaya çıkmıştır. (Güzeloğulları 2005: 118-131)

Ayrıca yine “Halk Oyunları İcralarının Otistik Bireylerin İletişimsel Gelişimine ve Sosyalleşme Sürecine Etkisi Üzerine” sağlık alanında yaşam kalitesini yükseltme amaçlı 2000–2005 yılları arasında yaptığımız bir çalışma da bu konuya örnek olarak gösterilebilir. (Ertural vd. 2008: 117–127)

Bu çalışmalar sırasında özellikle Türk halk oyunlarının biçimsel yapısı ile ortak özelliklere sahip dünyada dans terapi çalışmalarında da bilinen ve desteklenen bir yöntem olan; el ele temas ve daire formu teknikleri kullanılmıştır. Bu uygulamaya ait müzik ve ritimler Türk halk oyunlarına ait ritim yapılarından oluşmaktadır. Daire formu ve el ele temas teknikleri ile grup etkileşimini sağlama, Amerika’da yaşlılarla geçmişte yapılan dansla terapi uygulamalarında kullanılmıştır. Grup etkileşimi bu çalışmalarda bir tekniktir. Oysa grup olma, Türk halk oyunlarının oluşumunu ve nakledilmesini sağlayan temel unsurlardan biri olmaktadır. Dans terapisti Susan Sandel, dansla terapi için ayrıca grup merkezli, yaşlılarla karşılıklı etkileşime dayalı, psiko–sosyal faydalar üzerinde duran bir yaklaşım geliştirmiş, 1950 ve 1960’larda geliştirilen bu teknik ile daire formunun, karşılıklı dokunmanın, müziğin, seslendirmenin, destekleyicilerin ve empatik hareketlerin etkilerini araştırmıştır. Bu çalışmalarda uygulanan temasa dayalı dokunmanın, birinin diğerine ulaşmada birbirini teşvik edici duyguları harekete geçirdiği belirtilmektedir (Stockley 1992: 85).

Bir başka araştırmacı Patricia P. Capello, 2007’de, Amerika’da düzenlenen, 12. Uluslararası Dans Terapi Paneli’nde sunulan bildirileri, “Dance as Our Source in Dance/ Movement Therapy Education and Practice” adlı makalesinde değerlendirmiştir (2007: 37–50). Bu makalede, etnik dans stillerinin terapatik etkileri ile dans formlarının kendi kültürleri içinde yer alan sosyal ya da psikolojik işlevleri üzerinde durulmuştur. Capello da dans terapi icralarında; daire formunun, genellikle ellerin birbirleri ile teması yoluyla sıkı sıkıya tutulması ve omuz omuza durulan pozisyonlarla sağlandığını doğrulamaktadır. Panelistler içinde Kore’den katılan Dr. Boon Soon Ryu, konuşmasına, sembolik geleneksel bir hareket olarak tanımlanan Moon Dance (gang gang sul le) Ay Dansı adında bir dansı anlatarak başlamıştır. Dans, inanç, din ve gelenek içinde kâinatın yaratılışını anlatmaktadır. Ay Dansı’nda anlatılmak istenen, araştırmacının verdiği bilgilere göre, ayın dairesel hareketi ve güneşi beğenme figürlerinin köklü hareketlerle anlatılmasıdır. Ayrıca bu dansa, doğa ve doğadaki birlik ve dayanışma temsil edilmektedir. Bu semboller; bolluğu, büyümeyi ve yaşama gücünü tasvir etmektedir. Kore’nin çok eski zamanlarında oynanan bu oyunun kadınlar için çok büyük bir önemi bulunduğu da söylenmektedir. Örneğin, sadece ritimle yapılan bir çalışmada; aya dua etme ve dansın ritüel amacı hissedilerek, ayın enerjisinin kişilerin içlerine çektiklerini hissetmelerinin istenmesi yoluyla da bu dansın yapıldığı bildirilmektedir (Capello 2007: 45–46). Araştırmanın kadınlar üzerinde sağladığı işlevlere bakıldığında, Ay Dansı içinde tekrarlanan hareketlerin onlar üzerinde birtakım etkiler oluşturduğu tespit edilmiştir. Bunlar doğurganlığı, üremeyi, çoğalmayı, doğumu ifade eden sosyal ve psikolojik işlevlerdir. Bugün Ay

Dansı, dans/hareket terapistleri tarafından eğitim ve uygulamada, duyguların rahat ifade edilmesini sağlamak amacıyla faydalı bir hale getirilmiş şekliyle kullanılmaktadır. Bu konuda yaratıcı ve spontane aktiviteler yapıldığında; daha iyi iletişim sağlanabileceği, birbirlerini daha açık görebilecekleri belirtilmiştir. Bu şekilde; ellerini kaldırırlar ve dairenin soluna dönerler, sonra sağına ve sonra tekrar sola dönerler. Bu, hayatın dönüşünü, manevi ölüme doğru akmayı ve yeniden doğuşu simgelemektedir. Dans terapi hastaları, bu çalışmalarda, basit ritimleri ve sesleri tekrarlama yoluyla içsel savaşlarını yaratıcı bir biçimde ifade etmeye yatkın duruma gelirler (Capello 2007: 45-46). Dünyada geleneksel halk danslarının kullanılması yoluyla yapılan dans terapi çalışmalarının kişiler üzerindeki olumlu ve iyileştirici işlevleri, burada sayamayacağımız kadar birçok çalışmada yer almaktadır.

Bireyin sosyalleşme sürecinde Türk halk oyunlarının tamamında olduğu gibi Malatya halk oyunlarında da icra edildiği sosyal ortamlarda, kültürel birlik ve bütünlüğün sağlanması, bu bütünlüğün gelecek kuşaklara taşınması ve toplumsal dayanışma biçimlerinin artırılması açısından önemli işlevlere sahiptir. Halk bilgisi ürünlerinin görsel ve işitsel yönünü oluşturan bu oyunlar, müzik ve oyun ile bir toplumun kültürel özelliklerinin gelecek kuşaklara taşınması işlevine sahip olmaktadır. Sunumu ile ait olduğu yerin giyim, hareket, müzik tarzı ve estetik anlayışı gibi kültürel özelliklerini aynı anda aktarmaktadır. Malatya halk oyunları halkın geleneklerini, göreneklerini, inançlarını, törelerini oynadıkları oyunlara yansıtmaktadır. Yörenin halk oyunları; düğünlerde, asker uğurlamalarında, kına gecelerinde, sünnet düğünü ve gelin alma gibi çeşitli etkinliklerde yerini almaktadır.

Günümüzde teknolojinin gelişmesi, eğlence anlayışının değişmesi, sosyo-kültürel yasamdaki farklılaşma gibi faktörlerin etkisiyle geleneksel halk oyunlarının icra ortamlarının daraldığı tespit edilmiştir. Halk oyunları son zamanlarda gerek ulusal gerekse uluslararası festivallerde, yurtiçi ve yurtdışında düzenlenen yarışmalarda oynanmaya devam etmektedir.

Sonuç olarak kültürümüzün en önemli taşıyıcılarından biri olan halk oyunlarının işin ehli kişilerce derlenip, unutulmaya yüz tutmuş olan oyunların, figürlerin, kıyafet ve müziklerin belirlenmesi, gelecek nesillere aktarılması gerekmektedir. Bunun için çeşitli projeler geliştirip (yarışma, organizasyon, festival) ile halk oyunlarımızın unutulmaması, kuşaktan kuşağa örf, adet ve geleneklerimizi aktarılması gerekmektedir. Türk halk oyunlarının güncel ve yeni icra ortamlarının oluşması sağlanarak, insanların yaşam kalitesi artırılabilir.

Unutulmamalıdır ki, "Folklor zaman değirmenlerinde damıtılmış olma şartına sahip olma şartına sahip olmak zorundadır. Folklor 'yeni şişelerde eski şarap' ve aynı zamanda 'eski şişelerde taze şarap' olabilir" (Benjamin A. Botkin, BEN-AMOS 1997: 76'dan).

Kaynaklar

- AKYILDIZ, Naciye (1981). Türk Halk Oyunları. İstanbul: Yapa Yayınları.
- ATAMAN, Sadi Yaver (1975).100 Türk Halk Oyunları. İstanbul: Yapı Kredi Yayınları.
- AY, Gökten (1990). Folklor Giriş. İstanbul: PanYayıncılık.
- Bali, A. (2017). Halk Oyunları Üzerine Halkbilimsel Bir Araştırma: Mersin İli Silifke İlçesi Örneği. Karadeniz, 2017; (33)
- CAPELLO, Patricia P. (2007), "Dance as Our Source in Dance/Movement Therapy Education and Practice", American Journal of Dance Therapy, Vol. 29/1: 37-50.
- ÇIBLAK, Nilgün (1999)."İçel-Mut Çömelek Köyü Köy Seyirlik Oyunlarından Saya Oyunu". III. Uluslararası Çukurova Halk Kültürü Bilgi Şöleni Bildiriler. Adana: Adana Valiliği.
- GÜZELOĞULLARI, Neslihan (2005), Gaziantep Yöresi Halk Oyunlarının Yapısı ve İşlevleri, Ege Üniversitesi Sosyal Bilimler Enstitüsü, Türk Halk Oyunları Ana Bilim Dalı, İzmir. (Yayımlanmamış Yüksek Lisans Tezi)
- GÜZELOĞULLARI, Neslihan (2006), "Türk Halk Oyunlarının Sağlık Alanında Yaşam Kalitesini Yükseltme İşlevi", VII. Milletlerarası Türk Halk Kültürü Kongresi, (Gaziantep, 26-30 Haziran 2006), (E-Kitap: <http://ekitap.kulturturizm.gov.tr>).
- GÜZELOĞULLARI, Neslihan; ERTURAL, M. Serkan (2007), "Ortak Kültürel Değerlerin Oluşumunda ve Yaşatılmasında Türk Halk Oyunlarının İşlevleri", I. Uluslararası Türk Dünyası Kültür Kurultayı Bildirileri, Cilt. 3, (İzmir, 9-15 Nisan 2006), Lazer Ofset, 1069-1072, İzmir.
- ERTURAL, Neslihan; ERTURAL, M. Serkan (2008), "Halk Oyunları İcralarının Otistik Bireylerin İletişimsel Gelişimine ve Sosyalleşme Sürecine Etkisi Üzerine Bir İnceleme", Engellilerde Sanat ve Spor ve Sanat Sempozyumu, (Ankara, 7-8 Mayıs 2007), Gündüz Eğitim ve Yayınları, 117-127, Ankara.
- ERTURA, N. (2012), "Şamandan Oyuncuya Giden Yolda Türk Halk Oyunlarının Yapısı ve İşlevleri", Gazi Türkiyat, Güz 2012/11: 101-111
- EROĞLU, Türker (1994). "İnsan ve Oyun". Kayseri: Oyun, Dans ve Halk Oyunları, 3.
- OĞUZ, M. Öcal-EKGÇĞ, Metin-AÇA, Mehmet vd. (2008). Türk Halk Edebiyatı El Kitabı. Ankara: Grafiker Yayınları.
- STOCKLEY, Susan (1992), "Older Lives, Older Dances Dance Movement Therapy with Older People" Dance Movement Therapy: theory and practice, Tavistock/Routledge, London-New York.
- ŞENOL, Ahmet (1993). Halk Oyunları. Folklor Araştırmaları Kurumu Yayınları:19.
- TAN, Nail. (2003). Folklor (Halk Bilimi) Genel Bilgiler. İstanbul: Kitap Matbaacılık
- www.malatya.gov.tr/halk-oyunlari
- malatyahakimiyet.com/2017/08/09/malatya-halk-oyunlari
- <https://www.nedir.com/halk-oyunlari>
- <http://www.malatya.gov.tr/halk-oyunlari>

SOSYO-KÜLTÜREL AÇIDAN TÜRK HALKLARINDA GÜREŞ

Mehmet TÜRKMEN* - Onur ÖZTÜRK** - Sıymık ARSTAMBEKOV***

Özet

Bu monografi, Türk halklarının güreş sporuna geleneksel zeminden bakışı, sosyal yapı ve yaşayışlarında kültürel boyutu neydi? Ne gibi dönüşüm geçirdi? Şimdi ulusal bünyede durumu nedir sorularına yanıt aranacaktır. **Problem:** Türk spor tarihinde engin ve spor geleneğinde zengin bir yeri olduğu bilinen geleneksel güreşler, bu zenginliğinin ulusal ve uluslararası düzeyde literatürlere yansımaması, küreselleşme ile geleneksel kültür unsurlarını yitirmesi, milli hafızalardan silinir duruma gelmesi araştırmanın problemidir. **Amaç:** bu mütevazi çalışmada dini, milli, siyasi, askeri, ekonomik ve sosyal alanda Türk halkları geleneksel güreşleri nasıl algılıyor sorusuna cevap bulmaya çalışarak, bulunan cevabı spor literatürüne doğru yansıtmak amaçlanmıştır. **Metot:** çalışmada niteliksel yaklaşım içinde yer alan modellerden, betimsel tanımlama ve karşılaştırma yöntemi kullanılmıştır. **Sonuç:** Kadim Türk halklarının sosyo-kültürel yapı ve yaşayışlarında baş aksiyonlardan biri olan güreş, spor formatı olmanın ötesinde sosyal değer ve hatta sosyal norm olarak algılandığı; engin ve zengin bir ritüele sahip olduğu; bu ritüellerden birçoğunu yitirip, anlam boşalması olduğu; küreselleşmeden olumsuz etkilenen de hala güreşe ve güreşçiye karşı muhabbet duyulduğu sonucuna varıldı.

Anahtar Kelimeler: Türk halkları, Güreş, Sosyo-kültürel bakış.

WRESTLING IN TURKISH PEOPLES FROM SOCIO-CULTURAL ASPECT

Abstract

This monograph, Turkish people's view of wrestling from traditional background, what was the cultural dimension of social structure and life? We will now seek answers to questions about what is the situation in the national body. **Problem:** Traditional wrestling in the history of Turkish sports, known to have a rich place in the sports tradition, this wealth is not reflected in the literature at national and international level, loss of traditional cultural elements through globalization, national memory is the problem of the research to be erased. **Purpose:** In this humble study of religion, national, political, military, economic and trying to find answers to the question of how Turkish peoples perceive traditional wrestling in the social field, it is aimed to reflect the answer to sports literature correctly. **Method:** from the models included in the qualitative approach in the study, descriptive identification and comparison method was used. **Conclusion:** Wrestling, one of the main actions in the socio-cultural structure and life of the ancient Turkic peoples, it is perceived as social value and even social norm beyond being a sports format; it has a vast and rich ritual; lost many of these rituals, meaning is discharge; Although it is negatively affected by globalization, it is concluded that there is still a conversation about wrestling and wrestler.

Keywords: Turkish peoples, wrestling, socio-cultural view. Cultural perception

* Prof. Dr., Kyrgyzstan-Turkey Manas University, Traditional Sport and Games Research- Application Central, Turkey- Kyrgyzstan turkmenafsin@hotmail.com

** Arş. Gör. Ondokuz Mayıs Üniversitesi, Spor Bilimleri Fakültesi, Samsun. onurozturk@omu.edu.tr

*** Ph.D., Kyrgyzstan-Turkey Manas University, Traditional Sport and Games Research- Application Central, Bishkek / Kyrgyzstan, sportmastervoot@mail.ru

Giriş

Bu çalışmanın amacı, Türk toplumlarında güreşin önemini açıklamadan önce sosyal işaretler arasında bir devamlılık önermek, sosyal anlam ve ulusal kimlik oluşturmak için bir önerme efsanesini kullanarak, arketip kodlarıyla birlikte günümüzdeki sosyo-kültürel tabloyu ortaya koyabilmektir. Bununla birlikte, sporun ulus-devlet düzeyinde bir kimlik duygusunu teşvik etme konusunda kesin bir yeteneği vardır. Türk halkları geleneksel güreşleri nasıl algılıyor sorusuna cevap bulmaya çalışırken, dış ve iç çizgilerine haricilerin özüyle bakmakta gerekir.

Dışarıdan birisi için, Türk halklarının geleneksel sporunu anlamak, şüphesiz Türk halklarının sosyal hayatının diğer yönlerine de çok fazla ışık tutar. Kırgızistan'da gök-börü kadar sembolik "ağırlık" taşıyan başka bir spor yoktur. Güreşin uyandırdığı duygular statik veya kanun olmaktan uzaktır. Güreşin sembol ve imgelerinin yorumları tabii ki farklı şekillerde kullanılabilir ve hegemonik süreçlerde ve karşıt emsallerinde araç olarak benimsenebilirler. Aslında güreş, ulusal gücü anlatan mitlerin meydana getirilmesinde ve ahlak eğitiminde neredeyse alplik (12. Yüzyılda pehlivanlık) anlayışında yarışma ve gösterilerde sistematik olarak kullanılırlar. Güreş sporu Türkler tarafından teyakuz ve savaş tekniklerini bileme yolu olarak görülür, fakat aynı zamanda fiziksel mahareti de ruhsal güç ve kutsanmanın bir işareti olarakta görülürler. Son olarak güreş, erkek gücünün önemine duyulan derin ilgiyi ve özellikle Orta Asya'da antropologlar tarafından bildirilen "alp erkek sıfatı"nın fiziksel maharet ile eş tutulduğu estetik bir kodu gösterir (Simakov, 1984: 230).

Bu monograf, geleneksel Türk güreşlerinin bir yaşam biçimi olarak incelemesidir. Bilindiği gibi kültür, geçmişten süzülüp gelen, bir ulusu ulus yapan, kendi tabiatına uygun maddi ve manevi yaşam tarzıdır. Aynı şekilde gelenek, bir topluma karakter veren, insan düşüncesi ve ulus idealinin derinliklerine kök salmış kuvvetli bir ihtiyacın mahsulüdürler. Algı ise; psikoloji ile bilişsel bilimlerde duyuşsal bilgi alımı, yorumlanması, seçilmesi ve düzenlenmesi anlamında kullanılır. Burada "kültür", "gelenek" ve hatta kişinin negatif veya pozitif duygu ve tepkilerine yön veren "algı" kavramlarının her üçünün de tarihsel içerikli ve istekli olduğu açıktır. Tabii ki burada güreşin tarihine ait iki farklı yönelimi birbirinden ayırmak gerek. Birbirlerini kısmen kapsasalar da bu yöntemlerden birincisi; nesnel ve tarihi, ikincisi de öznel ve psikolojiktir. Her iki durumda da, bu çalışmada biz onların tüm argümanlarını ispatlamaya değil, sadece reprezentasyon olarak onları anlatmaya ve örneklemeye çalışacağız.

Güreşin geçmiş izlerini bulmak istediğimizde bakmamız gereken en önemli yer, birçok yöntemle bugünlere kadar taşıdığımız kültürel bilgi mirasıdır. Tarih olarak adlandırdığımız bu devasa kaynak topluluğu geçmişi anlamak için gerekli olduğu kadar, geleceği düzgün temeller üstüne inşa etmek için de önemli bir yapı taşıdır. Fakat genelde spor, özelden güreşin tarihi, Türk dünyasında akademik ilgi alanının dışında kalmıştır. Var olanlarda K. Fişek'in aktardığı gibi belgelerden

ziyade belleklere dayanmakta, nerdeyse birbirinin tekrarı olduđu gör÷lmektedir. Bunun nedeni, bir ölçüde orijinal kaynak sıkıntısı, dünyadaki akademik çalışmalarını takip etmemek veya edememek (1985: 18), belki de güreşini akademik çalışmanın bir nesnesi olmaya layık görmemektir. Bununla birlikte, tarihsel gelişim, kültürlerarası etkiler, sosyal kapsam ve bu “ağların” yapısının henüz keşfedilmesi yerli yazarlar tarafından gerekli görülmez. Geleneksel güreş üzerine yapılan literatür tarihsel kesinliğe ilaveten dokümantasyon veya ikna edici teorik yaklaşımlar söz konusu olduğunda oldukça eksiktir. Pek çok durumda, konu hakkında çok sayıda Türk monografi yazan tarihçi, antropolog veya Kültürel Çalışmalar uzmanı değil; biraz ara bir durum, örneğin; spor, Gençlik ve Spor Bakanlığı veya Kültür ve Turizm bakanlıkları, için yazan ve zaman zaman belirli bir ideolojik hikâyeye çizgisi sergileyen yazarların durumudur (Krawietz, 2012: 2148).

İnsanlığın Paleolitik tarih öncesi dönemi derinliklerinde doğan güreş, günümüze kadar sayısız formda ve hemen hemen tüm kültürlerde hayatta kalabilmiştir. Bunu yapmış olması, insanın özünde bir kişinin bir başkasına üstünlük kazanma zorunluluğunu gerektiren fizikselliğinin ifadelerine anlam katması için yaygın bir eğilim göstermesidir (Hatton 2011: 3).

Orta Asya Türk toplumlarının geleneksel sporlara olan ilgisi ister teorik olsun ister pratik Türkiye’den çok daha ilgilidirler. Fakat araştırmacıların yorumlarına bakıldığında ise sporun bileştirici ruhundan ve budunsal yaklaşımdan oldukça uzaktır. Eskiden beri ferdiyetçi temayüle dayalı boylar halinde yaşadıkları için kabilecilik bilinci millet olma şuurunun önünde yer almaktadır. Bu durum geleneksel sporların pratiğine ve teorik araştırmalara da fevkalade yansımıştır. Zira Özbek yazarın Kırgızları, Kırgızların Kazakları, Kazakların Kırgızları, Türkmenleri vb. dışlayıp milli kültürün ortak mirası olan geleneksel güreşleri kendi *boy*, *soy* veya *kabilesine* mal etme çabası içindedirler. Hatta bu tutumlarını pratikte de uygulamaya koymuşlardır. Örneğin; Kırgızların “*Alış Güreş*”, daha önce Başkurt – Tatar ve Özbek milli güreşleri gibi “International Belt Wrestling / Uluslararası Belbağ Güreş” kategorisine girerek 2014 yılında “United World Wrestling / Dünya Güreş Birliği (UWW)”ne bağlandı. Kıtalar arası ve dünya şampiyonaları yapılmaya başlandı. Tabii bu durum Uluslararası Kırgız alış güreşinin popülaritesini artırdı (Türkmen, 2016: 4).

Aslında Kırgız *Alış Küröş*’ü Kazak Küres, hatta Özbek *Buhara Kuraş* ve *Türkmen Göreş* ile aynı kültürün ürünleriydi ve tüm ritüelleri de birebir örtüşmekteydi. Fakat uluslararası arenada güreşin Kırgızların milli kültür ürünü olmasını 39 ülke kabullenmesine rağmen Kazaklar bunu kabullenemedi. Sırf Kırgızlarla aynı güreşini güreşmemek için binlerce yıldır *alış güreşini* ile aynı olan *Kazak güresi*’ni judo ve sambo tarzında, ama asla orijinal geleneksel *Kazak Küres*’e ve Türk halkları güreşlerinin milli niteliklerine uymayan bir forma soktular. Kazaklar sadece güreşin milli niteliklerini bozmakla de sınırlı kalmayıp, Türkistan coğrafyasının en popüler sporu olan, Türk halkları da bir spor formatının çok

ötesinde anlamlar taşıyan Kök-Börü oyununu da benzer ve hatta daha vahim bir duruma getirdiler. Şimdi Kazakların güreşte yaptığının aynısını yapmak için Özbekler büyük gayret içerisinde (Türkmen, 2016: 5; Türkmen, 2013: 222). Geleneksel güreşler gelecek nesillere aktarılabilmesi ve evrensel düzeye taşınması için kültür hatlarına ihtiyacı vardır. Hâlbuki bu hatları aksettiren malzeme ve tarihi geçmiş, Türkistan'da fazlasıyla vardır. Dolayısıyla Türk kültürünün derin manalarını taşıyan geleneksel güreşleri, övünülen değerler manzumesi olarak değil, yaşanan değerler demeti halinde görebilmek, gösterebilmek ve gelecek nesillere aktarabilmek amaç olmalıdır.

IX. asır Orta Asya'ya yerleşmeden önce Türklerin ana vatanları, ilk kültür ve medeniyetlerinin olduğu Güney Sibirya coğrafyasıdır. Hala bu coğrafyada 15 civarında Türk halkları yaşamaktadır. Bunlar Türk ve dünya kültür cereyanı tesirinden uzak düşen, Kuzey Doğu Asya bölgesinde Yakutlarla, Sayan ve Altay dağlarının kuytularında varlıklarını zorluklar altında da olsa muhafaza edebilen Türk kökenli halklardır. Bu Türkleri Orta Asya'dan Ön Asya'ya, Avrasya'dan Orta Doğu ve Balkanlara birleştiren etnik ve lengüistik altyapıdır. Bunlar bozkır yaşam tarzına uygun, coğrafi ve iktisadi yaşam koşulları gereği, milli irade ve niteliklerine göre birçok güreş formu meydana getirmişlerdir. Göçler, ekonomik hayat, dini ve coğrafi değişimler, diğer halklarla temas neticesinde bazı eklentiler, çıktılar ve milli niteliklerinde anlam boşalması olmuştur. Dolayısıyla bu güreşlerin bir kısmı unutulmuş, bir kısmı unutulmaya yüz tutmuş, 38 adedi ise yapılmaya devam edilmektedir. Bunların da 31 adedi birbirinin, dokuz adedi ise diğer ulusların ki ile versiyonludur (Türkmen, 2012: 2082).

Bulgular ve Tartışma

Türk güreşine atıfta bulunurken birbirinin yerine kullanılan "Alp" ve "Pehlivan" olmak üzere iki terim vardır. Bunlardan ilki aşağıda açıklanacağı gibi Türk dünyasında sınırlı kullanılırken, en yaygın olanı, bir yaşam biçimi olarak daha büyük güreş çerçevesinde iki önemli kavramsal alanı belirtmek için Pehlivan'dır. Bir yandan pehlivan, somatik ilkeler açısından kendi kendini yapılandıran özel bir kavramı tanımlar; öte yandan, farklı bir ideolojinin değerlerini ve etiğini ifade eder. Pehlivan'ı incelemek, bu nedenle, güreşçilerin kim olduklarını bedenlerinin aracıyla nasıl anladıklarını anlamaktır.

Bu bağlamda "*güreşçi*" sözcüğü, kadim Türklerde 12. yüzyıla kadar devam eden ve Sibirya Türk halklarında hala devam etmekte olan "*alp*" sözcüğü ile eş anlamlıdır (Gumilöv, 1964: 386). Merkezi Asya'dan 12. yüzyılda Ön Asya'ya yönelen Türk zümreleri "*alp*" yerine Farsça kökenli "*pehlivan*" terimini kullanmaya başlamışlardır. Her iki terimde birbiriyle ve güreşçi sıfatıyla eş anlamlı olup, "*yiğit, mert, cengâver, cömet, kahraman vb. birçok erdemliliği üzerinde barındıran kişi demektir*" (Oynoshev & Chochkina, 2016: 14; Bartold, 2013: 58; Thomsen, 1910: 303). Farsça'da güreş tam karşılığı "*küşti*" dir. Küşti ise; "*öldüren,*

öldürücü” anlamına gelmektedir ki, bu da *alp* ve *pehlivan* kavramlarıyla örtüşmemektedir.

Çünkü Alplik ve pehlivanlık örgütsel kişi kalıbıdır. Yani alplar eskiden Thomas Barfield’in belirttiği gibi “Pi-yung” denen bir kale inşası yapısındaki kurumdan yetişirlerdi (1992: 221). Harezmiler ve Selçukluların ilk dönemlerinde bu kurumun devam ettiğini biliyoruz. Selçukluların son dönemi ve özellikle Osmanlı’da zirveye çıkan “Güreşçiler Tekkesi / Pehlivan Tekkesi”, güreşçilerin fiziki olduğu kadar fikri ve ahlaki bakımdan yetiştikleri kurumlardı (Yüksel, 2018: 603). Zira Göktürkler’de Bilge ve Alp olma; “erdem” sahibi olmak gerektirirdi. “Er” liğiyle yaşayan örgüt, bu özelliklerini tek bir nitelik olarak sentezlemiş bulunduğu için Erlik - Alp- Alplik sözkonusudur. Erlik- Alplik teşkilattan kişiye yansır. Orhun Kül Tigin Yazıtı, Doğu yönü: 9. sütun, “gisikpL:wgd:gisik:agli:wd /*Edgü bilge kişi edgü, kişig’i / iyi ve ahlaklı kişiler, iyi ve yiğit kişiler*” diye geçmektedir (Tekin, 2006: 63; Gabain, 2000: 78).

Ata sporumuz olan güreş de eski “Er” olma ritüellerindedir. Güreş meydanına “Er Meydanı” denir. Diğer rakiplerini yenen ve başarı kazanan genç erginlenmiş sayılır. Ve kemer kuşanırdı (Altın kemer). Göktürk Alp’ları da Er olduklarında Kılıç ve kemer kuşanırdı. Kemer Türklerde “rütbe” işaretidir. Çocukluktan erkekliğe geçiş, bir anlamda eşik atlamaktır. Ayrıca söz konusu kurumlarda bir de mistik- dinsel yönü vardır. Türklerde tarih boyunca halk ve bürokrasi güreşe ve güreşçiye karşı sihirli muhabbet duymuştur (Laqueur, 1979: 38).

Güreş, Türk halkları tarafından teyakkuz ve savaş tekniklerini bileme yolu olarak da görülür. Fakat aynı zamanda fiziksel mahareti ruhsal güç ve kutsanmanın bir işareti olarak da görülür. Türk dünyasındaki birçok geleneksel güreş formu uluslararası güreş jargonunda “serbest stil” olarak tanımlanabilir. Ayrıca güreş organizasyonları sadece ter atma fırsatı, doğal mücadeleciler içgüdüleri açığa vurmak, semboller yoluyla ifade etmek için fırsat değil, aynı zamanda geniş ahlaki ve politik yankının sosyal değerleri etrafında organize olan dikkatli bir şekilde yapılandırılmış halka açık organizasyonlardır (Meltzer & Mollinaro, 2002: 34).

Arketip formlardan günümüze insan türünü de aşan, hayvanlara ait formlarda bile ahenkli hareketle bileşen güreşin doğasını ve tarihini tek bir ulus ve uygarlıkla, dinle veya gelenekle sınırlandırmak, bu sporun doğasına ters düşecektir. Güreş, mevcut arkeolojik ve tarihsel kalıntıların bildirdiğinden önce de var olmuştur. Çünkü insanın doğasında var olan bir spor, en az insan kadar eski olmalıdır. Hemen belirtelim ki genel olarak tarih, arkeoloji, antropoloji ve edebiyat disiplinleri güreş sporunun eski dünyada dinsel kökenleri olduğu konusunda da ittifak ederler. Tarih otoriteleri dünya da ilk spor formatının ve ilk örgütlenen sporun güreş olduğunda hemfikirdirler (Poliakoff, 2004: 146).

Sonuç

Türk halkları göçebe dönemlerde hep bir arada yaşadıkları için çocuk da o toplumun bir ferdi olarak herkesle birlikte halk kültürlerinin ürünleri ile beslenir. Türkler hala toplumsal bilinçaltında göçebe kültürü taşırlar ve en modern kentlerde bile halk kültürleri bir şekilde gelişmeye devam etmektedir. Aslında güreş, yoğunluk bakımından Türk spor kültüründe atlı oyunlar ve okçuluktan sonra üçüncü sırada gelir. Fakat geleneksel zeminden ve sosyal tabandan geliştiği itibarıyla güreşi diğer geleneksel sporlardan öne çıkaran, onun bir halk sporu oluşudur. Çünkü kültür halkta yaşar ve halk diliyle nesilden nesile aktarılır. Bu bağlamda;

Türk toplumlarında güreş, yüzyıllar boyunca sosyo-kültürel bir varlığı korumuş ve bu bir spordan çok daha fazlası olduğunu göstermiştir. Bununla birlikte Türk kültürü içinde bütünleşik bir sosyal değerdir. Bununla birlikte, güreşin ulus-devlet düzeyinde bir kimlik duygusunu teşvik etme konusunda kesin bir yeteneği olduğu görülmektedir. Doğrudan güreş ile ilişkilendirilen çeşitli kültürel temsiller şunlardır: ulusal güç mitleri, yarışma ve sergilemenin Alp ideallerine ilişkin ahlaki kodlar, erkek gücünün önemi ve sosyal kodlamada uzlaşma nosyonlarını ifade eder, alplik sıfatlarına haiz olan güreşçi, eğer varsa kötü yüzünü ve aldatmasını kaybeder. Güreşçinin arketip kültür kodu, efsanevi bir kahramanın, yetenekli bir savaşçının ve evrensel kötülüğe karşı savaşan, şanlı arayışı içinde dolaşan estetik bir ideal ortaya çıkarıyor.

Türk halkı ve Saray erkânı, güreşe ve güreşçiye karşı sihirli bir muhabbet duymuş, halkla sarayı bütünleştiren spor dalından en önemlisi güreş olmuştur. Türklerde güreş, Yeniçağa kadar teyakuz ve savaş tekniklerini bileme yolu olarak görülmüş, aynı zamanda fiziksel mahareti de ruhsal güç ve kutsanmanın bir işareti olarak da görülmüş, güreşçilik geleneği yazılmış olduğu biçimiyle, aynı anda hem bir ahlak kodunu hemde geçmişin onur formlarını ihtiva etmiştir.

Türklerde güreş kadar sembolik "ağırlık" taşıyan başka bir spor yoktur. Güreşin uyandırdığı duygular statik veya kanun olmaktan uzaktır. Güreşin sembol ve imgelerinin yorumları tabii ki farklı şekillerde kullanılabilmiş, hegemonik süreçlerde ve karşıt emsallerinde araç olarak benimsenmiştir. Güreş ulusal gücü anlatan mitlerin meydana getirilmesinde ve ahlak eğitiminde neredeyse şövalyelik anlayışında yarışma ve gösterilerde sistematik olarak kullanıldığı sonucuna varılmıştır.

Kaynaklar

- BARFIELD, Thomas J. (1992). *The Perilous Frontier. Nomadic Empires and China, 221 BC to AD 1757*, Cambridge: MA and Oxford.
- BARTOLD, Vasily V. (2013). *Orta-Asya Türk Tarihi Hakkında Dersler*, 2. Baskı, Ankara: TTK Yayınları.
- GABAIN, A. (2000). *Grammar of Turkic* (Translation: M. Akalin), 3. Edition. Ankara: TDK Publications.
- FİŞEK, Kurthan (1985). *100 Soruda Türkiye Spor Tarihi*, İstanbul: Gerçek Yayınevi.
- GOLDEN, PB. (1992). *An Introduction to the history of the Turkic Peoples* Ethnogenesis and state-formation in medieval and early modern Eurasia and the Middle East, Wiesbaden: O. Harrassowitz / Thrcologica; Bd.
- HATTON, Charles Nathan. (2011). "Grappling on the Grain Belt: Wrestling in Manitoba to 1931." A thesis presented to the University of Waterloo in fulfilment of the thesis requirement for the degree of Doctor of Philosophy in History, Waterloo- Ontario- Canada,
- KRAWIETZ, Birgit (2012). "The Sportification and Heritagisation of Traditional Turkish Oil Wrestling", *The International Journal of the History of Sport*, 29:15, 2145-2161 pp.
- LAQUEUR, Hans Peter (1979). *Zur kulturgeschichtlichen Stellung des Turkischen einst und jetzt*, Frankfurt- Bern Cirencester: Europäisch Hochschulschriften, Reine XXXV, Bd. 2.
- GUMİLÖV, Lev N. (2002/1964). *Eski Türkler*, Çeviren: D. A. Batur, İstanbul: Selenge Yayınları.
- MELTZER, D., MOLLINARO, JF. (2002) *Top 100 pro wrestler of all time*, New York: Winding Stair Press.
- OYNOSHEV V. P.- CHOCHKİNA M. P. (2016). "Altayskiye narodniye igry", *Altay: M-vo kul'tury Resp. Agentstvo po kul'turno-istoricheskomu naslediyu Resp*, №111-115. 10-16 ss.
- POLIAKOFF, BM. (2004). *Kompsport in der antike, das spiel um leben and tod*, Duesseldorf: Patmos Verlag.
- SİMAKOV G.N. *Obshchestvennyye funktsii kirgizskikh narodnykh razvlecheniy v kontse XIX – nachale XX v.: istoriko-etnograficheskiye ocherki*, Leningrad: Nauka - Otd., 1984.
- TEKİN, Talat (2006). *Orhon Yazıtları (Orhun Inscriptions)*, Ankara: Turkish Language Society Publications.
- THOMSEN, V. (1910) "Ein Blatt in Turkischer Runen Schrift aus Turfan", *Sitzungsberichte der Berliner Akademie der Wissenschaften*, 296-306 pp.
- TURKMEN, Mehmet (2012). "Yesevishism rituals in Ottoman wrestling dervish lodges", *Energy Education Science and Technology Part B: Social and Educational Studies*, Volume (issue) 4 (4), 2081-2090 pp.

- TURKMEN, Mehmet & DEMİRHAN, Bilal (2013). Concepts of “wrestling – wrestler” within culture of Turkish world. *International Journal of Academic Research Part B*; 5(5), 221-226 pp.
- TÜRKMEN, M. (2016). “Orta Asya'dan Balkanlara: Türk Halklarında Geleneksel Güreşlerin Tarihi ve Evrimleri”, UWW, International Belt Wrestling Konferance, İstanbul: 06-07 February 2016, ss. 3-14.
- YÜKSEL, Yahya. ‘Wrestling And Peace in Divan Poetry’, *Journal of Turkish Language and Literature*, Volume:4, Issue:2, Doi: 10.20322/littera.397440, (2018), 589-616 pp.

MEŞÖK (TÜYÜM / BOHÇA) ALIP KOŞMA¹

Mehmet TÜRKMEN* - Âdem KAYA** - Sıymık ARSTANBEKOV***

Özet

Bu araştırmada, “Bohça Alıp Kaçırma” adında Orta Asya Türk halklarının unutulmaya yüz tutmuş bir geleneksel atlı oyundan bahsedilecektir. Oyun üç tür materyal ile oynanmakta olup, bu materyaller Orta Asya Türk halklarında değişik lehçelerle kullanılmaktadır. Oyun, ekonomik değeri az olan bir ödüle sahip olmak için atlı biniciler, içi doldurulmuş bir şekilde yere konan bohçayı, yerden alarak belirlenmiş mesafeye kadar diğer oyunculara kaptırmadan götürmesi ya da bohçayı kaçırarak biniciden başka bir oyuncunun alarak hedefe koyması şeklinde oynanmaktadır. **Problem:** oyunun günümüzde nerdeyse hiç oynanmayışı, 50-100 yıl öncesi kaynakların ise oyunun kuralları ve materyallerini farklı göstermeleridir. **Amaç:** bu unutulmak üzere olan atlı oyunun kural ve kaidesi ile kullanılan materyalleri, dolayısıyla oyunu gün yüzüne çıkarmaktır. **Metod:** bu derleme monografıta, niteliksel yaklaşım çerçevesinde ve bir de konu uzmanı kaynak kişiden faydalanılmıştır. **Sonuç:** “Bohça alıp kaçırma” oyununun Orta Asya Türk toplumlarında 1930’lu yıllara kadar oynandığı ve 60-70 yıldır oynanmadığı; günümüzde ise Sibiryaya Türk halklarında nadiren oynandığı anlaşılmaktadır. Oyunda bohça, silindirik şekilde içi doldurulmuş ve iki ucu sağlam ipe bağlanmış çuval, yine içine yumuşak malzeme konularak ağız düğümlenmiş normal çuval kullanıldığı; oyunda zamanla ciddi mücadelelerin olduğu ve bu yönüyle “kök börü” oyunuyla örtüştüğü belirlenmiştir.

Anahtar Kelimeler: Atlı oyun, Binicilik, Bohça kaçırma.

PACK TAKE RUNNING GAME

Abstract

In this study, “Bundle Taken Abduction” named, the game is played with three types of material, these materials are used in different dialects in the Turkic peoples of Central Asia. Game, equestrian riders to have a prize of little economic value, the bundle placed on the ground in a stuffed manner, taking it from the ground to the specified distance to other players without taking away, or another player from the rider who missed the pack. **Problem:** the game is almost never played; the sources 50-100 years ago show the rules and materials of the game differently. **Purpose:** the rules and rules of this horse game and the materials used; therefore, the game is to unearth. **Method:** in this compilation monograph, within the framework of qualitative approach and a subject matter expert and a source person were used. **Result:** “Bundle Taken Abduction” was played in Central Asian Turkish societies until 1930s and it has not been played for 60-70 years; today, the Siberian Turkish peoples and it appears that the Russians living there were rarely played. Pack in the game, sack filled with cylindrical shape and rope tied at both ends, again by placing soft material in the sack the mouth is knotted normal sack is used; serious struggles over time in the game and in this respect, it was determined that it partially overlaps with the “kök-börü” play.

Keywords: Equestrian play, horsemanship, Bundle kidnapping.

¹ Çalışma, KTMU-BAB-2018.GOSAUM.01 nolu, “Kırgızistan ve Türkiye’de Geleneksel Atlı Sporların Araştırılması” başlıklı projeden üretilmiştir.

* Prof. Dr., Kırgızistan-Türkiye Manas Üniversitesi, Beden Eğitimi ve Spor Yüksekokulu & GOSAUM Bışkek/Kırgızistan. turkmenafsin@hotmail.com

** Assistant Prof., Sport Management Bowie State University, Maryland, USA. adem332@gmail.com

*** Ph.D., Kyrgyzstan-Turkey Manas University, Traditional Sport and Games Research- Application Central, Bışkek / Kyrgyzstan, sportmastervoot@mail.ru

Giriş

Geleneksel fiziksel kültür durumunun analizi ve incelenmesi etnolojik bilimin en önemli görevidir. Çözümü, toplumun tarihsel gelişiminin özüne daha derinlemesine nüfuz etmesini sağlar. Ulusal binicilik türleri dâhil olmak üzere fiziksel kültürde, birçok sosyal yaşam alanı, örneğin manevi, ahlaki, maddi, askeri uygulamalı ve spor gibi yansıtılmaktadır. Bu bakımdan, geleneksel “*Tüyüm / Bohça / Meşök Alıp Kaşuu*” gibi bir fiziksel kültür unsurunu incelemek çok anlamlı görünüyor. Bu geleneklerin korunmasında, ulusun geliştirilmesinde, gençlerin eğitilmesinde, nüfus için sağlıklı bir yaşam tarzı yaratılmasının yanı sıra, uluslararası yarışmalarda önemli bir performansa sahip olma yeteneklerini etkin bir şekilde kullanabilmeyi sağlayacaktır. Son yıllarda tarihsel içerikli ve istekli olan fiziksel kültür, tarihi kapsamında yer alan geleneksel oyun ve sporlara büyük ilgi duyuluyor. Ulusal kültürün çeşitli geleneklerini, ritüellerini ve manevi değerlerini korumak ve restore etmek için çalışmalar yapılmaktadır. Herhangi bir ulusal görüntünün ana bileşeni fiziksel egzersizler ve oyunlardı. Güç, el becerisi, atlı mesafe yarışmaları, mücadele spor oyunları vs. sadece sosyal eğlence olarak değil, aynı zamanda fiziki olduğu kadar ahlaki gücü ve ruhunun bir testi olarak da kullanıldı. Estetiği, kararlılığı, sağlıklı beden ve ruhun ifadesiydi (Mendot et. al., 2014: 128).

Bu monografide Kırgızların “*Müşok Alıp Kaşuu*” veya daha çok “*Tüyüm Alıp Kaşuu*”, Kazakların “*Muşe Alıp Kaşu*”, dedikleri ve “Kök-börü” oyununun bir değişik versiyonu ve daha az risksizi olan, bu unutulmaya yüz tutmuş atlı spor oyunu incelenecektir. Oyunun adını aldığı “*Müşok*” veya “*Muşe*” kelimesinin etimolojisi; Rusça “*Meşok*” kelimesinden ödünç alınmadır. Müşok, Muşe ve orijini Rusça “meşok” olan kelime: çuval veya silindir şeklinde, sağlam bir kumaş ya da brandadan yapılmış, alt tarafı bağlanmış veya normal şilteden bir çuval ve bu cisimlerin içine bez, keçe gibi cisimlerin yanısıra 15- 20 kg ağırlık olsun diye içine kumunda bulunduğu ve ağzı tekrar sağlamca bağlandığı oyun materyalidir (Ekler- Resim – 1). Kırgızlar bu içi doldurulup ağzı bağlanan çuval veya aynı şekilde iki tarafı (alt ve üstü) bağlanmış silindir şeklindeki “*meşok*”a “*Kap*” demektedirler (Ekler- Resim – 2).

Ayrıca bu atlı oyun sadece “muşe” diye adlandırılan materyalle oynanmıyor, Türkiye Türkçesinde “bohça” veya “çıkın” denilen ve yine içi benzeri urbalarla doldurulmuş cisimle de oynanmaktadır (Ekler- Resim – 3). A. A. Kaufman’ın 1897 tarihli “Pereselentsy-arendatory Turgayskoy oblasti (Göçmenler, Turgai bölgesinin kiracıları) eserinde bildirdiğine göre (1897- VIII.: 140) Kırgızlar Türkiye’nin bohça veya çıkın dedikleri bir elde yapılmış materyalle oynadığını anlıyoruz. Kırgızlar eğer bu bohça küçükse “*Tüyümçök*”, büyükse “*Tüyüm*” demektedirler ve en azından 20. Yüzyılın ilk çeyreğine kadar bu ikinci isim olan “*Tüyüm Alıp Kaşuu*” adı altında söz konusu atlı oyunu oynadıkları görülmektedir (Kaufman, 1897: 141). E. A. Masanov, bir çalışmasında Kırgızlar’da olduğu gibi Kazaklarda da 20. Yüzyılın ilk yarısına kadar “*Tüyüm Alıp Kaşu*” adı altında oynadıklarını ve Kırgızlara nispeten Kazaklar’da daha popüler olduğunu bildirmektedir (1966: 129-130).

Çalışmaya şu **öneride** bulunabiliriz: Oyun ve spor kavramları birbirinden farklı olsa da, aslında ekonomi disiplininde “tamamlayıcı mal” konusunda olduğu gibi birbirini tamamlayan kavramlardır. Bu monografide incelenen “*Bohça Alıp Koşma*” adlı geleneksel atlı oyun, oyun ve spordan öte Türk halklarında kültürel formlar içermektedir. Burada oyun olgusu ve geleneksel sporlar kültürel aktarımın en önemli araçlarındandır. Diğer bir deyişle toplumun kültürünü özetlemenin en mükemmel aracıdır. Oysa bu oyunun unutulmaya yüz tutmuş olması, kültürel aktarımda bir kopukluk olması demektir bu bağlamda; bozkır göçebe yaşam tarzının koşullarında ortaya çıkmış atlı spor oyunları, Türklere fiziksel kültürün ana formları ve beden eğitiminin ana araçları olarak kalmaya devam etmesi için ilgili kurumlar ya da federasyonların teorik ve pratik bazda çalışmalar yaparak, bu oyunu pasif halinden aktif duruma getirilmesi önerilir.

Bulgular ve Tartışma

Toplumun gelişmesi için belirli tarihsel koşulların bir ürünü olarak fiziksel kültür ve spor, insanın ruhsal faaliyetinin tarihsel olarak ortaya çıkan sonuçlarının toplamını oluşturur. Göçebe yaşam tarzının koşullarında, binicilik sporları ve oyunlar, fiziksel kültürün ana formları ve beden eğitiminin ana araçları olarak kalmaya devam etmiş ve çocuklar arasında- yine içeriklerini yansıtan açık hava oyunları, göçebe bir yaşam tarzının ürünleridir. “*Bohça Alıp Koşma / Muşe Alıp Koşuu*” oyununda Türk atlı bozkır kültürünün bir ürünüdür.

Bilineceği gibi küreselleşme, köylerden şehirlere göç, geleneksel ekonomik hayattan sanayi üretimine geçme vb. sosyo-ekonomik ve kültürel hayattaki evrilmeler, geleneksel kültür unsurları halkalarını koparıp götürmektedir. Bunların yanısıra Sovyet Ekim devrimi (1917) sonrası özellikle Türk ve Müslüman halklar, Sovyet rejimi tarafından büyük baskı ve zulümlere maruz kalmışlar, bu durum onların kapanarak korunma aşmasına girmelerine vesile olmuştur. Bu aşamada birçok milli unsurlarını koruyamayıp yitirmişlerdir. Bundan kendisine düşen payı “*Bohça Alıp Koşma*” oyunu da almıştır.

20. yüzyılın 35’lerine kadar Başta Kırgızlar ve Kazaklar olmak üzere Orta Asya Türk halklarında popüler olarak oynanan bu oyun (Sımakov, 1984: 234), bu tarihlerden sonra özellikle Merkezi Asya’da popüleritesini yitirerek unutulmaya yüz tutmuştur. Günümüzde Kırgızistan’da hiç oynanmayan (Olsen et. al., 206: 375), Kazakistan’ın Altay sınırları olan kuzey bölgeleri köylerinde ve Altay, Şor, Tuva, Hakas, Teleüt, Telengit gibi Sibiry Türkleri’nde nadiren oynanmaktadır (Oynoshev, 2016: 13; Jolımbetov- Qulnazarov, 2006: 822). Kırgızlar ve tüm Türk halklarının başta binicilik, okçuluk ve güreş olmak üzere ulusal spor oyunları (popüler sporlar, eğlence ve bunların ritüelleri) insanların kültürel mirasının bütünlüğü bir parçasıdır. Aslında bu Türklerin dışında diğer halklar içinde geçerlidir. United Nations (UN), UNESCO gibi uluslararası kuruluşlar bu durumu bilmiyor değillerdi. Düşündükleri Sovyet ideolojisi baskısı altında olan Türk halkları olamasa da, 1990 öncesi iki kutuplu dünyada adı geçen kuruluşlar azınlıklar, az gelişmiş veya gelişmekte olan ülkeler için aşağıdaki gibi bir takım girişimlerde bulundular.

Örneğin; 1976 yılında UNESCO himayesinde düzenlenen Fiziksel Kültür ve Gençlik Eğitiminin Geliştirilmesinden Sorumlu Uluslararası Spor Bakanları ve Kıdemli Memurlar Konferansı (International Conference of Ministers and Senior Officials Responsible for Physical Education and Sport/ MINEPS)'nda ve daha sonraki bazı forumlarda, fiziksel eğitim alanındaki araştırma deneyimini özetlemenin önemi hakkında bir bakış açısı kabul edildi. Sosyal ve ulusal özelliklere. Beden eğitimi ve spor alanında entelektüel ve teknik alışverişi kolaylaştıran bir forumdur. MINEPS ayrıca, bu alandaki tutarlı bir uluslararası strateji için kurumsal bir mekanizma olarak da hizmet vermektedir.

MINEPS, hükümetleri, hükümetler arası kuruluşları, spor hareketlerini, akademileri ve uzmanlaşmış (the sport movement, academia and specialized NGOs) STK'ları içine alan türünün tek küresel platformudur. MINEPS'in sonuçları ve önerileri, dünya çapında etkili politika ve uygulamaların uygulanmasına rehberlik ederken, beden eğitimi ve sporun eğitimsel, kültürel ve sosyal boyutlarını sürekli olarak güçlendirmektedir.

2017 yılına kadar altı MINEPS Konferansı düzenlendi (Paris- Fransa, 1976; Moskova- Rusya Federasyonu, 1988; Punta del Este- Uruguay, 1999; Atina- Yunanistan, 2004; Berlin- Almanya, 2013; Kazan- Rusya Federasyonu, 2017). MINEPS Uluslararası Beden Eğitimi ve Spor Şartı'nın (1978) geliştirilmesinde herkes için temel bir hak olarak beden eğitimi ve spor pratiğinin kurulmasında ve Hükümetlerarası Beden Eğitimi ve Spor Komitesinin (Intergovernmental Committee for Physical Education and Sport / CIGEPS) oluşturulmasında büyük rol oynamıştır. Ayrıca, Sporda Dopingle İlgili Uluslararası Sözleşmenin müzakere edilmesi için kilit bir platform sağlamıştır.

Ancak bu çabalar halkların geleneksel sporlarını koruyup yaşatabilmesi için azami katkı yapabildi. Fakat Sovyetlerde yaşayan halklar milli kültür unsurlarını yaşayabilmeleri için en azından 1990'ları beklemeleri gerekecekti. Bugün Rusya Federasyonu'na bağlı halklar için bu bekleyiş sona erdi mi sorusuna yanıt vermek, alan araştıran birisi olarak oldukça zordur.

Bohça Alıp Koşma (Muş Alıp Koşu / Tüyüm Alıp Koşuu) Oyun Kural ve Kaideleri

Oyun açıklaması: Oyundaki katılımcılardan birine (parti bazında), kendisine bağlı bir ödül içeren bir eşarp verilir. Daha sonra sürücüler başlangıç çizgisinde ve komutta veya liderin düdüğünde dururlar. Bohçası olan bir oyuncu en kısa sürede bitiş çizgisine (önceden belirlenmiş bir noktaya) ulaşmaya çalışır ve diğer oyuncuların her biri ondan bir tüyüm (bohça/ çıkın) almaya çalışır ve aynı zamanda belirtilen noktaya gelir. Dügüm (atki) ile bitiş çizgisine ilk atlayan kazanan olmaktadır.

Katılımcı sayısı: 10 ila 50 kişi, en az 18 yaşında; *Oyunun yeri:* Orta derecede engebeli arazi.

Kurallar:

1. Baştan sona kadar olan mesafe 5 kilometreyi geçmemelidir; **2.** Oyun iki saatten fazla sürmez; **3.** Aynı katılımcı grubuyla bir oyunu tekrarlamak yasaktır; **4.** Katılımcıların kıyafetleri ücretsiz olmalı ve hijyen gereksinimlerini karşılamalıdır (eşofmanlara sahip olmak en iyisidir); **5.** Oyuna katılanların kamçı almasına izin verilmez; **6.** Eyer, katılımcılara zarar verebilecek mücevher (yüzük, toka vb.) olmamalıdır; **7.** Oyun kışın düzenlenirse, atların nallarında buz-mıki (buz çivisi) olması gerekir; **8.** Bir at, en az üç kolan (kemer) olacak şekilde eyerlenmelidir; **9.** “Rakip” atını dizginler vb. engelli ve faullü davranışlar için alıkoymak yasaktır; **10.** Oyun sırasında konuşamaz ve çığlık atılamaz; **11.** Mesafenin geçişi sırasında, lider oyun kurallarının uygulanmasını izlemek için bir asistan ayırır; **12.** Yarışmacılar kendisine özel bir düğüm (bohça) bağlamasına izin verilmez; **13.** Kurallardan en az birini ihlal eden kişiler oyundan çekilir; **14.** Hakem yardımcısı, oyunu askıya alma ve askıya alındığı yerden tekrar başlatma hakkına sahiptir.

Yarışlar esnasında bazen bir protestocunun doğruluğunu kanıtlamak veya ispat etmek neredeyse imkânsızdır. Bir süveter bir kızak taşıdığında, bir dörtnala değil bir tırnağa koşmalıdır. Ancak bu, stantlardan ve hakimlerden yüzlerce metre uzaktaysa, bu kuralı ihlal ettiğini ve nasıl onaylanacaktır? At yetiştiricileri güreşçiler gibi video tekrarlarına sahip değildir, yarış pistine ve yarış mesafesine kamera yerleştirmek kabul edilemez bir lükstür.

Sonuç

Adını oyunda kullanılan “muşe”, “meşok”, “meşök”, “kap” gibi materyalden olmakta olup, Türkçede; içi 15-20 kg ağırlıkta çeşitli malzemelerle doldurulmuş çuvala denilmektedir. İkinci olarak, bu çuvala oynamanın dışında bohça ile oynanmaktadır ki, Türkiye’de “düğüm” atma denilen bir fiile, Kırgız ve Kazak dilinde buna “tüyüm” denilmekte ve “bohça” kastedilmektedir. Bu bağlamda ilkinde oyununun Türkiye Türkçesinde tam karşılığı; “*Çuval Alıp Koşturma*”, ikincisinde ise; “*Bohça Alıp Kaçırma*” şeklinde olmaktadır. Oyunun adı olarak biz bu makalede daha ziyade ikinci ve sonuncu olan adı kullandık.

Göçebe Türk halkları milli kültürünün bir ürünü olan ve çeşitli nedenlerle unutulmaya yüz tutmuş bu atlı oyun, 19. yüzyılı sonları ve 20. yüzyılın 1935’lerine kadar Orta Asya Türk halklarında popüler olarak oynandığı anlaşılmıştır. Ayrıca oyun Orta Asya Türk halklarında geçmişten günümüze en popüler olan, üzerinde birçok kültürel ve mitolojik normlar taşıyan “kökbörü” oyununun “At Omuraştırıu”, “Cekeme-Ceke / Teke-Tek” gibi hazırlık sporu olduğu (alt yapısı) da anlaşılabilir.

Bohça Alıp Kaçırma oyununun Selçuklu, Osmanlı ve bunların devamı olan Türkiye’de oynandığına dair bir izine rastlanılmadı. Oyunun teorik ve pratik kaynaklarına Kırgızlardan ziyade Kazaklarda ve Sibiryaya Türk halklarında bulunmakta olduğu görülmüş, zaten yaklaşık 100 yıldır Kırgızlarda oynadığına rastlanılmamıştır. Eski popüleritesini tamamen yitirmiş olan bu oyun, günümüzde

Kazakistan'ın Altay sınırları olan kuzey bölgeleri köylerinde ve Altay, Şor, Tuva, Hakas, Teleüt, Telengit gibi Sibirya Türkleri'nde nadiren oynanmakta olduğu görülmüştür.

Kaynaklar

- Mendot, E.E., A.V. Gaskov, A.A. Sakhiulin (2014) 'Development of physical culture and sport in Tuva', *Vestnik Buryatskogo Gosudarstvennogo Universiteta*, 13/2014, 128-132 pp.
- Olsen, Sandra L. - Grant, S. - Choyke, A. and Bartosiewicz, L. eds. (2006) *Horses and Humans: The Evolution of the Human-Equine Relationship*. Oxford: BAR, International Series 1560, (375pp).
- Oynoshev, V. (2016) "Narodnyye igry altaytsev (Altay Folk Games)", *Zvezda Altaya / Altai Star*, 2016. №111-13, 115 s.
- Galimzhan, Tagan (2005) *Etnograficheskiye zametki o bashkirakh i drugikh tyurkskikh narodakh Tekst* (Ethnographic notes on Bashkirs and other Turkic peoples Text). Per. s veng. Iozhefa Tormy. -Ufa: Gilem.
- Gunner M. & Rakhimgulov M. (1949) *Kratkiy sbornik kazakhskikh narodno-natsionalnykh vidov sporta* (Kazak Milli Sporunun Kısa Bir Koleksiyonu), Alma-Ata: Kaz. Obiyed. Gos. Izd-vo.
- Kukushkin G. I. (1963) *Entsiklopedicheskiy slovar' po fizicheskoy kul'ture i sportu* (Encyclopedic Dictionary of Physical Culture and Sports). Tom 1. Gl. red.- Moskova: Fizkul'tura i sport, 368, 423ss.
- Jolimbetov Ö.Ş., Qulnazarov A.K. (2006) *Sport terminderiniñ túsindirme sózdigi* (Explanatory glossary of sports terms). – Almatı: Arda - Qazaqsa-orıssa, ISBN 9965-822-48-4
- Kaufman A.A. (1897) *Pereselentsy-arendatory Turgayskoy oblasti* (Göçmenler, Turgai bölgesinin kiracıları), SPb., VIII, 140 s.
- Masanov E.A. (1966) *Ocherk istorii etnograficheskogo izucheniya kazakhskogo naroda v SSSR* (An article on the history of the ethnographic study of the Kazakh people in the USSR), Alma-Ata: Izd-vo «Nauka» Kaz.SSR. 229-230 pp.
- Simakov, G.N. (1984). *Obshchestvennyye funktsii kirgizskikh narodnykh razvlecheniy v kontse XIX – nachale XX v.: istoriko-etnograficheskiye ocherki* (Public functions of Kyrgyz folk entertainment in the late XIX - early XX century: historical and ethnographic writings), Leningrad: Nauka - Otd. 230-34 pp.

EKLER



Resim- 1: Tüyüm (Bohça)



Resim- 2: Muşe (Bohça /Çıkın / Tüyüm) alıp kaşu oyun anı



Muşe (Kap) alıp kaşu oyun anı, Hakasya 201

УЛУТТУК КЫРГЫЗ КҮРӨШҮНҮН ЫКМАЛАРЫНЫН ДЗЮДО КҮРӨШҮНДӨ КОЛДОНУУ ӨЗГӨЧӨЛҮКТӨРҮ

б.и.к., АБДЫРАХМАНОВ Б. А. ¹, б.и.к., доцент АБДЫРАХМАНОВА Д. О², АРСТАНБЕКОВ С. А.², МУРАТБЕК УУЛУ Сүйүнбек²

Кыргыз мамлекеттик дене тарбия жана спорт академиясы, Кыргыз-Түрк «Манас» университети, дене тарбия жана спорт жогорку мектеби, Бишкек ш.

Email: abdybekzhan@gmail.com, jiparkul.abdyrahmanova@manas.edu.kg

Аннотация:

Изилдөөдө улуттук кыргыз жана дзюдо күрөштөрүнүн айырмачылыктарын жана ыкмаларынын колдонуу өзгөчөлүктөрү аныкталды. Изилдөөгө ар кандай спорттук деңгээлдеги дзюдо жана кыргыз күрөшү менен машыккан 18 – 25 жаш курагындагы балбандар катышты. Илимий жана адабий документалдык булактарды иликтөө, сурамжылоо жүргүзүү, математика – статистикалык усулдары пайдаланылды. Жыйынтыгында техникалык ыкмалар аткарылышына жараша алты бөлүккө бөлүндү: кол менен аткаруу, жамбашка салып чабуу, буттун жардамы менен, өзүнөн ийилип чалкалап ашырып чабуу, айландырып чабуу, булкуп бурап жыгуу. Кыргыз күрөшү менен машыккан балбандардын дзюдо күрөшүндө колдонуу ыкмаларын тактоодо төмөнкүлөр белгиленди: мелдештерде балбандар даярдыгына жараша ар түрдүү техникалык ыкмаларды колдонуулары, алардын ичинен: кайтарма, оң, сол жамбаш, аладан кагып чабуу, бутунун алдынан артынан тороп чабуу, булкуп ордунан козгоп отургузуу, оң, сол капталга аттап чабуу, оң-сол тизеге алуу, бурап жыгуулар. Негизинен кыргыз күрөшүнүн техникалык ыкмалары дзюдо күрөшүндө аткаруу жактан көбүн эсе окшош, ал эми эрежелеринде жана бааланышында айырмачылыктар бар. Жалпысынан айтканда бул күрөштөрдүн тарыхый орду, түп тамыры, педагогикалык маанилери ыкмаларынын бир багытта болгону, күрөштүн түрлөрүн бириктирүүдө.

Ачык сөздөр: улуттук кыргыз күрөш, дзюдо күрөшү, техникалык ыкмалар, күрөштүн өзгөчөлүктөрү.

MİLLİ KIRGIZ GÜREŞİNİN TEKNİKLERİNİ JUDO GÜREŞİNDE KULLANMA ÖZELLİKLERİ

**Dr. B.A. Abdırаhманов, Доç. Dr. D.O. Abdırаhманова, S.A. Arстанбекov,
Сүйүнбек Муратбек оғлу.**

Кыргыз Devlet Beden Eğitimi ve Spor Akademisi, Кыргызстан Türkiye “Manas”
Üniversitesi, Beden Eğitimi ve Spor Yüksek Okulu. Bişkek şehri

Özet

Çalışmada kыргыз milli ve judo güreşinin farklılıkların, tekniklerini kullanma özellikleri araştırılmıştır. Araştırmaya kыргыз ve judo güreşlerinde antrenman yapan 18 – 25 yaş grubundaki sporcular katılan. Yöntemleri olarak bilimsel kaynakların analizi, spor eğitim soruşturması, matematik- statistik kullanılmıştır. Araştırmanın sonucu olarak Kыргыз milli güreşinin yapılan teknikler çeşitlerine göre altı gruba ayrılmıştır: dalmalar yöntemi, rakibi ayaklarına dalıp iki felle yakalamak, kendisi eğilerek rakibini devirmek, rakibinin elini sağ veya sol elle tutarak devirmek, kıvrayarak rakibi yere devirmek ve itme hareketiyle rakibi kazanma yöntemi. Millii kыргыз güreşiyle antrenman yapan sporcularla judo güreş teknik yöntemlerin belirlerken şöyle sonuçlar elde edildi: yarışmalarda sporcular kendi hazırlıklarına göre çeşitli teknik yöntemleri kullandıkları, onların arasından: yasıltma, sağ ve sol ense, ayak altından devretmek, ayaklarının önünden ve arkasından engelleyerek devirmek, yerinden kaldırarak oturtturmak, sağ ve sol yana kaldırarak devirmek, sağ ve sol diziyile devirmek, kıvrayarak devirmek yöntemleri kullanılmaktadır. Milli kыргыз güreşinin teknik yöntemleri judo güreşinin teknik yöntemleriyle kullanım bakımından çoğu zaman birbirine benziyorlar. Fakat yarışma kurallarında biraz farklılıklar vardır. Kыргыз güreşiyle antrenman yapan sporcu yukarıda söz konusu yöntemleri kullanarak judo güreşi boyunca yarışmalarını bile kazanmaktadır. Bu güreşlerin kullanım yöntemleri yöndeş olması söz konusu güreş çeşitlerini birleşmektedir.

Anahtar kelimeler: milli kыргыз güreş, judo güreş, teknik yöntemlerinin, güreşin özellikleri.

Киришүү

Кыргыз жаштары учурда бир топ күрөштүн түрлөрү менен машыгуушуда, өз кезегинде дзюдо күрөшүдө олутту орунду ээлейт. Кыргыз элинин «күрөш» спорт түрү түп тамыры менен тээ илгерки убакытка барып такалат. Кыргыз элинин түпкү ата теги болгон, сак уруусу жөнүндө байыркы тарыхчылардын жазуулары, кызыгууну жаратат. Сак уруунун тарыхында, салгылашуулар көп болгондуктан дене тарбия системасы калыптангандыгы маалым [1,2]. Кыргыз элинин тарыхы – ар кайсы баскынчылар менен үзгүлтүксүз, салгылашуулар, беттешүүлөр коштогондугу белгилүү. Уйгурлар (IX к.), кара кытай (X к.), монголдор (XII к.), монгол хандары (XI к.), калмактар (XVII-XVIII к.) жана Кокон хандыгы (XIX к. биринчи жарымы) булардын бардыгы эркин кыргыз көчмөн калкын өздөрүнө багындырып алууга аракеттенишкен. Кыргыз эли ошол негизге байланыштуу ар дайым согушка даяр болушу кажет болчу, согуш куралдарды өнүктүрүп, денени чыңдоо үчүн көнүгүүлөрдү улуттук спорттордун коштосунда өнүктүрчү [1,3]. Күрөш (кү- күчтүү, эр жүрөк, ош/эш – кармашуу, оодарыш, жыгылтуу) спорттун бир түрү; эки балбандын

белгилүү эреже боюнча бел-боодон кармашып жекеме-жеке күч сынашуусу. Улуттук күрөштүн түрү грузин, кыргыз, казак ж.б-дын элдик майрамынын бир бөлүгүн түзүп, театр ордуна рухий азык болгон. Кыргыз элинин аш - тойлор, жоо күрөшсүз өткөн эмес. Жаштарды чыдамдуулукка, шамдагайлыкка, туруктуулукка, б.а аскердик машыгууга тарбиялоодо мааниси өзгөчө.

Дзюдо күрөшү – (дзю – жумшактык, до – жол) – спорт күрөшүнүн бир түрү. 19-кылымдын аягында Японияда джиу-джицудан өркүндөтүлүп, спортко айландырылган. 1882-ж. япондук окумуштуу, педагог Дзигоро Кано тарабынан Япония өлкөсүндө негизделген. Дзюдо дененин, колу буттун эффективдүүлүгү менен мүнөөздөлүп максаты: Эң оңой жол менен жеңишке жетүүнү түшүндүрөт. Туруп күрөшүү, партерде, тең салмактан чыгаруу жана акырында жеңишке жетүү [4]. 1887 жылы Канонун кол астында Кодакан дзюдо күрөшүнүн техникалык базасы түзүлгөн, ал эми 1900 жылы эрежеси жана калыстык кылуу боюнча жобо иштелип чыккан. 1888 жылынын сентябрь айынан баштап Ясиро Рокуронун таасири менен Деңиз-аскери училищасынын курсанттары дзюдо күрөшүнүн техникасын үйрөнө башташкан. Дзюдо күрөшүнүн Япониядагы андан аркы өнүгүшү 1907 жылдары жалпы орто билим берүү мектептеринде негизги программалардын катарына кошулгандыгы да дзюдо күрөшүнүн өнүгүшүнүн бирден-бир негизги жолу болгон [5,6]. Кыргызстанда дзюдону А.Г. Задворный негиздеген, 1973-жылдан өнүгө баштаган. Дзюдо күрөшү өлкөбүздө популярдуу спорттун түрлөрүнүн катарын толуктап келүүдө. Дзюдо күрөшү атайын киманодон кармашып күрөшөт. Жыл өткөн сайын эрежелери өзгөрүп өркүндөөдө. Кыргызстанда 2017 жылы дзюдо боюнча жаштар арасында жана өспүрүмдөр (кадет) арасында Азиянын биринчилиги өткөрүлдү бул мелдешке 17 өлкөнүн улан кыздары катышкан.

Атай кетсек өлкөбүздө көптөгөн өткөрүлгөн республикалык жана эл аралык деңгээлдеги кыргыз күрөш мелдештеринде дзюдо күрөшүнүн балбандары ал эми дзюдо күрөшүндө кыргыз күрөшүнүн балбандары ийгиликтерди жаратышууда. Дзюдо жана кыргыз күрөшүнүн ыкмаларынын курамдык окшоштуктарын, өзгөчөлүктөрүн далилдөө максатында бүгүнкү күнгө чейин илимий изилдөө же талдоо жүргүзүлбөгөндүгү иштин актуалдуулугун көрсөтөт.

Максаты: Улуттук кыргыз жана дзюдо күрөштөрүнүн айырмачылыктарын жана ыкмаларынын колдонуу өзгөчөлүктөрүн аныктоо.

Милдеттери:

1. Дзюдо жана кыргыз күрөшүнүн классификациялык айырмачылыгын аныктоо.

2. Кыргыз күрөшүнүн ыкмаларын дзюдо күрөшүнүн мелдештеринде колдонулуусун үйрөнүү.

Изилдөөнүн уюштурулушу жана методдору: Изилдөөгө ар кандай спорттук деңгээлдеги жана ар кандай курактагы дзюдо жана кыргыз күрөшү менен машыкан 18 – 25 курагындагы балбандар катышты (КМДТЖСА, СК Динамо, КТМУ, Бешсары ж.б). Көзөмөлдөөгө Кыргыз Республикасынын биринчилиги, эл аралык мелдештер талданды.

1-Торчо. Изилдөөгө катышкан балбандардын спорттук даражалары

Эмгек синирген чебер	Эл аралык спорт чебери	Спорт чебери	Спорттун чеберине талапкер	I - разряд	II - разряд	III - разряд	Разряды жок балбандар	Жалпы балбандар
1	4	1	11	10	10	6	12	55

Методдору: Илимий жана адабий документалдык булактарды иликтөө, сурамжылоо жүргүзүү, математика – статистикалык усул.

Изилдөөнүн жыйынтыктары жана талкулоо: Кыргыз жана дзюдо күрөштөрүндө техникалык ыкмалары классификациялык бөлүнүштөрү аныкталып ыкмалар алты бөлүктөн турат ар бир бөлүктө тиешелүү ыкмалар кыймыл аракетине жараша топторго жайгалыштырылган. Күрөш түрлөрүнүн салмактык түркүмдүүлүктөрү: күрөш 55, 60, 66, 74, 84, 96, +96 кг [3]. Ал эми дзюдодо 60, 66, 73, 81, 90,100 кг жана андан жогорку чоң салмактарга бөлүнүп күрөшүп келүүдө [7,8].

1-Сүрөт. Кыргыз күрөшүнүн ыкмаларынын бөлүнүшү

Улуттук кыргыз күрөшүнүн ыкмалары дзюдо күрөшүндө толугу менен колдонулары аныкталды бир гана аталыштарында жана эрежеге ылайык калыс тарабынан баа берилишинде айырмачылыктар кездешет (2-торчо).

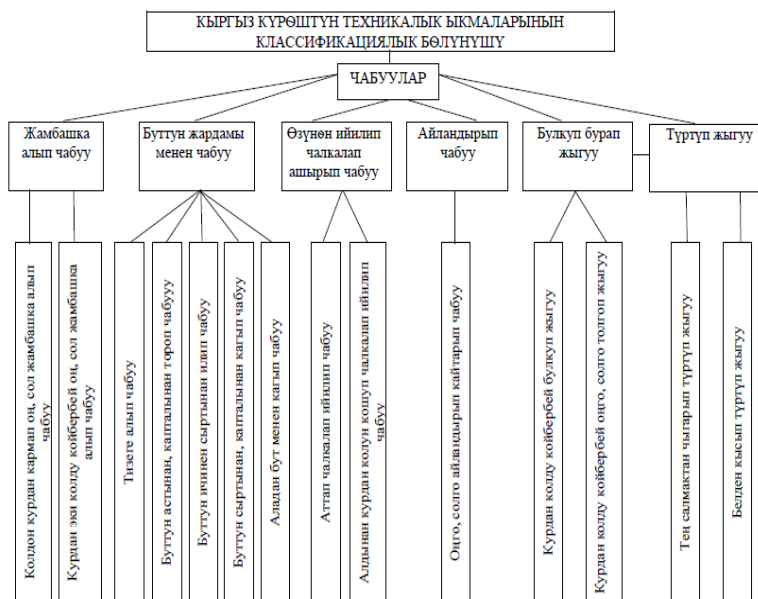

2-Торчо. Улуттук кыргыз күрөшүнүн ыкмаларынын дзюдо күрөшүндө колдонулушу

№	Ыкмалардын аттары	Кыргыз	Дзюдо
1	Оң капталга аттап чабуу	+	+
2	Сол капталга аттап чабуу	+	+
3	Бут менен чалуу	+	+
4	Буттан илип көтөрүү	+	+
5	Ичтен чалуу	+	+
6	Токонек тушоо	+	+
7	Он жамбаш менен чабуу	+	+
8	Сол жамбаш менен чабуу	+	+
9	Тизеге алып чабуу	+	+
10	Өзөнөн ашырып ийилип чабуу (прогиб)	+	+
11	Силкип жыгуу	+	+
12	Бурап жыгуу	+	+
13	Желкеден кармап ыкма жазоо бир кол менен	+	+
14	Колду ашырып торой чалуу	+	+
15	Кайтарып чабуу	+	+
16	Бир кол курда бир кол менен колдон кармап ыкма жазоо	+	+
17	Колтук астына кирип көтөрүп чабуу	+	+
18	Булкуп оордуанан отургузуу	+	+

Ал эми дзюдо күрөшүндө кол менен аткарылуучу ыкмаларды талдоодо кыргыз күрөшүндө 68,75% колдонулса, эрежеге ылайык 31% колдонулбастыгы такталды (3-торчо).

Торчо 3. Дзюдо күрөшүндөгү кол менен жасалуучу ыкмалардын түркүмдүүлүгү

Япончо жазылышы	Эл аралык которулушу	Кыргызча аталышы
手技	Te-waza (15)	Кол менен жасалуучу ыкмалар
背負投	Seoi-nage	Аркага чалып чабуу
体落	Tai-otoshi	Торой чалуу
肩車	Kata-guruma	Ийинге салып чабуу
掬投	Sukui-nage	Эки бутту кармап тартып чабуу
浮落	Uki-otoshi	Кайрып, тең салмактан

		чыгарып чабуу
隅落	Sumi-otoshi	Тең салмактан түртүп чыгаруу
帯落	Obi-otoshi	Курдун алдынан кармап оодару
背負落	Seoi-otoshi	Аркага салып тизеге отуруп чабуу
山嵐	Yama-arashi	Бир колу менен жаканы экинчиси менен колду кармап эки бутка кагып чабуу
もろ手刈	Morote-gari	Эки буттан кармап чабуу
朽木倒	Kuchiki-taoshi	Тизенин бүгүлгөн жеринен кармап чабуу
踵返	Kibisu-gaeshi	Согончоктон кармап чабуу
内股透かし	Uchi-mata-sukashi	Кагып чабууга каршы ичинен айландырып чабуу
小内返	Kouchi-gaeshi	Ичтен илип чабууга каршы ыкма
一本背負投	Ippon-seoi-nage	Чыканакты колтук астына салып аркага салып чабуу

Дзюдо күрөшүндө жамбаш аркылуу жасалуучу ыкмалардын саны 11 ге жетет көбүн эсе ыкманы балбан атаандашынын боюна салмагына жараша ыңгайлаштырып колдонот. Ошондой эле дзюдо күрөшү, кыргыз күрөшүнөн айырмаланып бир ыкманы эле аткарылышына жана киманонун кайсы бир бөлүгүн кармап чабуусуна жараша түркүмдүүлүккө бөлүнөөрүн байкадык. Дзюдо күрөшүндө жамбаш аркылуу аткарылуучу ыкмалардын 27% кыргыз күрөшүнүн эрежесине дал келбейт. Ал эми кыргыз күрөшүнүн эрежесине ылайык бир кол курдан экинчи кол аркылуу колдон же моюндан кармап аткарууга уруксат берилет (4-торчо).

Торчо 4. Дзюдо күрөшүндө жамбаш аркылуу жасалуучу ыкмалардын түркүмдүүлүгү

Япончо жазылышы	Эл аралык которулушу	Кыргызча аталышы
腰技	Koshi-waza (11)	Жамбаш аркылуу жас.ык.
浮腰	Uki-goshi	Жамбаш аркылуу толук чабуу
大腰	O-gosi	Санын кагып чауу
腰車	Koshi-guruma	Моюндан кармап жамбаш аркылуу чабуу
釣込腰	Tsurikomi-goshi	Жакадан кармап жамбаш аркылуу чабуу

払腰	Harai-goshi	Эки бутту бут менен кагып чабуу
釣腰	Tsuri-goshi	Курдан кармап жамбаш аркылуу чабуу
跳腰	Hane-goshi	Сан жана тизе аркылуу ичинен кагып чабуу
移腰	Utsuri-goshi	Жамбаштын капталы менен учкай чабуу
後腰	Ushiro-goshi	Аркага кагып чабуу
抱上	Daki-age	Партерден туруу учурунда кагып жыгуу (бул учурда бааланбайт)
袖釣込腰	Sode-tsurikomi-goshi	Эки кол менен жеңден кармап жамбаш аркылуу чабуу

Бешинчи торчодогу дзюдо күрөшүндө бут менен жасалуучу ыкмалардын түркүмдүүлүгүн талдоодо бардык ыкмалар кыргыз күрөшүндө эрежеге ылайык аткарылары байкалды.

Торчо 5. Дзюдо күрөшүндө бут менен жасалуучу ыкмалардын түркүмдүүлүгү

Япончо жазылышы	Эл аралык которулушу	Кыргызча аталышы
足技	Ashi-waza (21)	Бут менен жасалуучу ыкм.
出足払	Deashi-harai	Алдыга чалып чабуу, жакынкы бутка
膝車	Hiza-guruma	Тизеге чалып чабуу
支釣込足	Sasae-tsurikomi-ashi	Алдыга чалып чабуу, коюлган бутка
大外刈	Osoto-gari	Кагып чабуу
大内刈	Ouchi-gari	Ичтен илип чабуу
小外刈	Kosoto-gari	Согончоктун сыртына чалып чабуу
小内刈	Kouchi-gari	Ичтен салып чабуу
送足払	Okuri-ashi-harai	Кыймылдаган учурда чалып чабуу
内股	Uchi-mata	Эки бутка кагып чабуу
小外掛	Kosoto-gake	Сырттан бир бутту илип чабуу
足車	Ashi-guruma	Бут аркылуу чабуу
払釣込足	Harai-tsurikomi-ashi	Алдыга чалып чабуу, алыскы бутка

大車	O-guruma	Бут аркылуу чабуу (Тогенек жыгуу)
大外車	Osoto-guruma	Эки бутка кагып чабуу
大外落	Osoto-otoshi	Артка чалып чабуу
燕返	Tsubame-gaeshi	Капталга чалып чабууга каршы ыкма
大外返	Osoto-gaeshi	Кагып чабууга каршы ыкма
大内返	Ouchi-gaeshi	Ичтен илип чабууга каршы ыкма
跳腰返	Hane-goshi-gaeshi	Сан аркылуу ичтен кагып чабууга каршы ыкма
払腰返	Harai-goshi-gaeshi	Эки бутка кагып чабууга каршы ыкма
内股返	Uchi-mata-gaeshi	Бир бутка кагып чабууга каршы ыкма

Кыргыз күрөшүнүн ыкмаларын дзюдо күрөшүнүн мелдештеринде колдонулуусун жүргүзүлгөн сурамжылоонун жыйынтыгы үйрөнүүдө ыкмалардын пайыздык көрсөткүчтөрү төмөнкү 1 – диаграммада берилди.

Диаграмма 1. Дзюдо жана кыргыз күрөш мелдештериндеги оң, сол капталга аттап чабуу ыкмасынын колдонулуусу

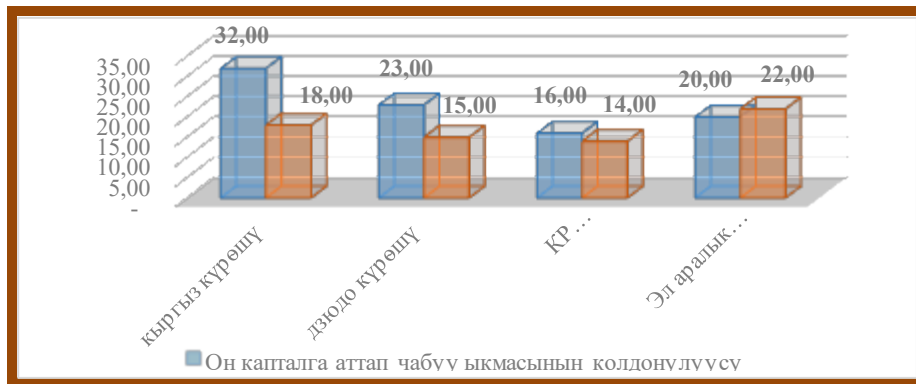

Кыргыз күрөшүнүн оң капталга аттап чабуу ыкмасын дзюдо күрөшүндө 23% колдонулаары ал эми кыргыз күрөштө 32% аткарылаары аныкталды. Улуттук күрөштүн сол тарапка аттап чабуу ыкмасын натыйжалуу себеби түрдүү мелдештердин финалдык бөлүктөрүндө аткарылаары анык, кыргыз күрөшүндө 18 % колдонулса, дзюдо күрөшүндө 15% аткарылаары далилденди. Бул ыкманын негизинде кээ бир балбандарыбыз өз тажрыйбаларын артырып, даражаларын жогорулаттуулары маалымдалды.

Чалуу ыкмасы кыргыз күрөшүндө 35%, дзюдо күрөшүндө 38%, колдонулаары далилденди (2-диаграмма).

Диаграмма 2. Дзюдо жана кыргыз күрөш мелдештериндеги буттардын жардамы аркылуу чабуул ыкмалары

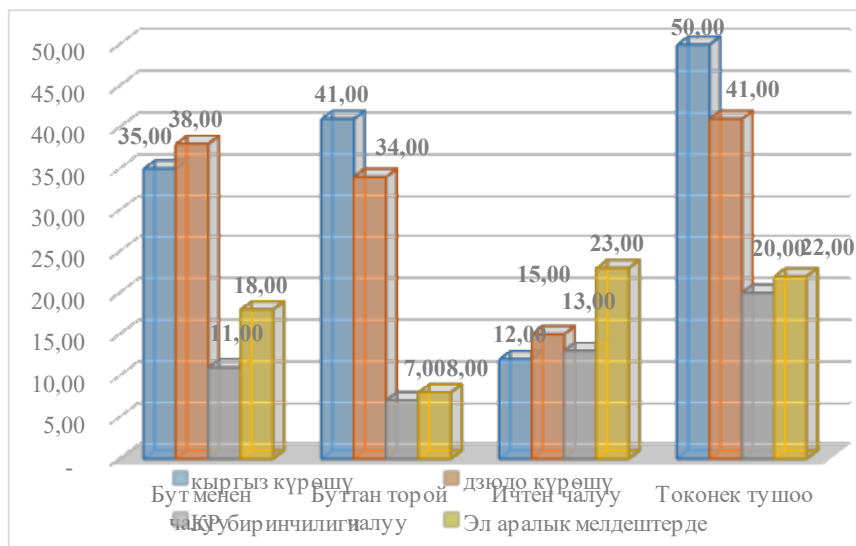

Бул ыкманы дзюдо күрөшү менен машыгып жүрүп, улуттук күрөш түрлөрүндө өткөн мелдештерде балбандар көбүрөөк колдонуу байкалды. Ичтен көтөрүп чалуу айбаттуу ыкмалардын бири, республикалык деңгээлдеги мелдештерде орто даражадагы балбандарыбыз көп аткарып натыйжалуу ийиликтерди жаратышууда. М: улуттук кыргыз күрөштө 41%, дзюдо күрөшүндө 34%.

Оң тарапка жамбаш ыкмасын аткаруу дзюдо күрөшүндө 15%, кыргыз күрөштө 14% колдонулаары билинди (3-диаграмма).

Диаграмма 3. Дзюдо жана кыргыз күрөш мелдештериндеги оң, сол жамбаш чабуул ыкмаларынын колдонуулусу

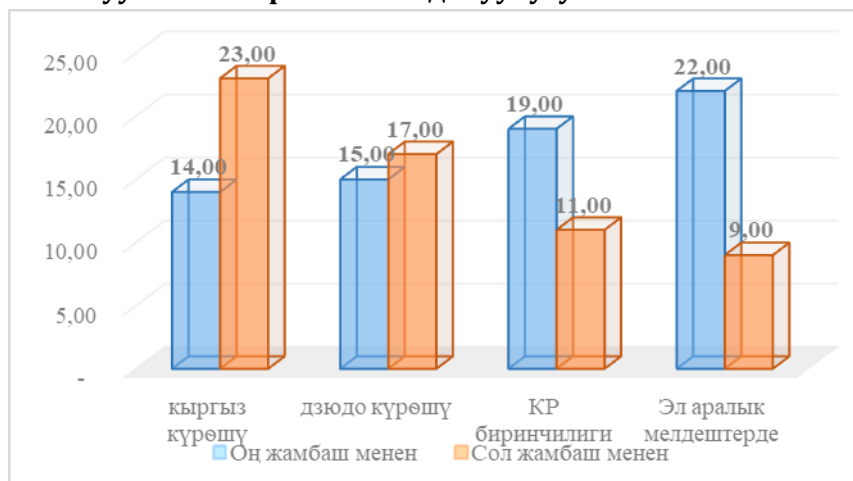

Бул ыкма баардык мелдештин түрлөрүндө кеңири колдонулууда. Жергиликтүү жана эл аралык аренада көп колдонгон ыкма болуп саналат. Сол тарапка жамбаш ыкмасын аткаруу эл аралык мелдештерде ишенимдүү колдонуп балбандарыбыз 10%ы оорун ээлеп келишүүдө. Дзюдо күрөшүндө 15%, кыргыз күрөшүндө 21%, аткарылары аныкталды. Сол жамбаш менен ыкма аткаруу чоң тажрыйбаны талап кылат жана оң жамбашка караганда натыйжалуу.

Диаграмма 4. Дзюдо жана кыргыз күрөш мелдештериндеги түрдүү ыргытуу чабуу ыкмаларынын колдонулуусу



4-диаграммада **Тизе ыкмасы** кыргыз күрөшүндө 21%, ал эми дзюдо күрөшүндө болсо 18% аткарылары аныкталган. Ыкманын натыйжалуулугу жогоруда көрсөтүлгөндөй орточо десек туура болот. **Кайтарма техникалык ыкма** эң папулярдуу ыкмалардын бири, улуттук күрөштүн баардык түрлөрүндө кеңири колдонулуп күйөрмандардын көз жоосун алып, купулуна толот, эң көп кыргыз күрөштө 32% колдонулуп бир топ ийгиликтерди жаратышкан. Ал эми дзюдо күрөшүндө 18% аткарылары аныкталды. Ыкманын артыкчылыгы жеңишке кайсы балбан жеткендиги талашсыз көрүнүп турганында. **Колтук астынан көтөрүү ыкмасын** аткаруу өзгөчөлүгү улуттук күрөшүндө анткени балбандар дүйнөлүк жана жергиликтүү мелдештерде 15-30% колдоноорун айтышты. Себеби улуттук кыргыз күрөштө 11% колдонушса дзюдо күрөшү менен машыккан балбандар 9% колдоноору билинди. **Өзүнөн ашыра ыргытуу ыкмасын** аткаруу кыргыз күрөшүндө 74% эң көп колдонушуп, мелдештерде бир топ ийгиликтерди жаратышууда. Дзюдо күрөшүндө 66%, колдоноорлорун сурамжылоодо белгилешкен.

Силкип жыгуу ыкмасы негизинен дзюдо күрөшүндө көбүрөөк колдонулаары аныкталды 51% ды түздү, себеби дзюдо күрөшүндө жакадан

жана жеңден кармап ошондой эле желке туштан кармап ыкма жасоо кеңири таралган, ал эми кыргыз күрөшүндө 44% колдонулаары аныкталды. Бул ыкманы көбүн эсе дзюдо күрөшү менен машыккан оор салмактагы балбандардын аткаруусу байкалды (5-диаграмма).

Диаграмма 5. Дзюдо жана кыргыз күрөш мелдештериндеги жыгылтуу чабуу ыкмаларынын колдонуулусу

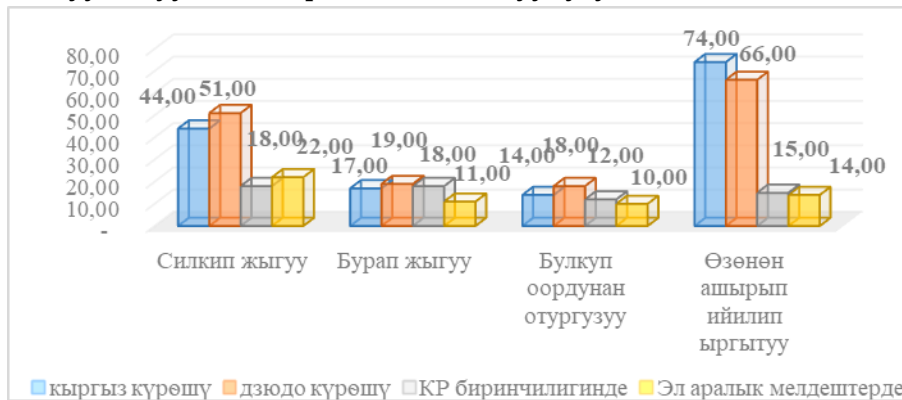

Бурап жыгуу улуттук күрөшүндө 17% колдонулса, дзюдо күрөшүндө 19%, аткарылаары аныкталды. Бул ыкма дзюдо күрөшүндө көбүрөөк натыйжалуу себеби жакадан кармап муунтуга уруксаат берилгендиктен бул ыкмадан кийин муунтуга же колун кайрууга өтүп кетүү мүмкүнчүлүгү жогору экендиги белгиленди. Мелдештердеги натыйжалуулугу 8-16 % түзгөн. **Булкуп отургузуу ыкмасын** улуттук кыргыз күрөштө кеңири тарагандыктан натыйжалуу колдонулат 14%, ал эми дзюдо күрөшүндө 18% пайыз аткарылаары байкалды. Бул ыкма орто жана жогорку деңгээлдеги жергиликтүү мелдештерде колдонулаары айкын. Колду колтук астынан терең ашыра салып кармоо коен колтук абалында.

Мамлекеттин келечеги жаштар демекчи жаш балбандардын кыргыз жана дзюдо күрөштөрү боюнча ийгиликтерине, тажрыйбалык жетишкендиктерине сурамжылоо жүргүзүлгөн. Ар кандай спорттук наамдагы 55 балбан катышып. Улуттук кыргыз күрөштүн 18 ыкмасы боюнча түзүлгөн түрдүү суроолорго жооп беришти. Балбандар мамлекеттик, эл аралык аренадагы мелдештерде мыкты жана начар көрсөткүчтөргө ээ болушкан. Мыкты көрсөткүчтөрдүн себеби, мыкты техникалык даярдыгы 10 балбан 33%, мыкты техникалык дардыкта 8 балбан 26%. Мелдештеги көбүн эсе колдонулган ыкмалар. Финалга чейин: тизе, ичтен чалуу, жамбаш ыкмасы менен 18 балбан 26%. Жарым финалга чейин: кайтарма, оң жамбаш, сол жамбаш, булкуп ордунан козгоп жээ отургузуу, бурап жыгуу 10 балбан 33%. Жалпы мелдеште балбандардын көбүрөөк колдонгон айла-амалдары: чабуул жасоо ыкмалык комбинация,

каршы чабуул жасоо, тескери аракеттер (алдоо), коргонуу, кайталап чабуул жасоо, амалдануу, эки эселеп алдоо.

Корутунду

Жүргүзгөн изилдөөдө улуттук жана дзюдо күрөшүндө ыкмаларды классификациялоодо күрөштөрдүн эрежесине ылайык айырмачылыктары аныкталды. Мелдештерде балбандардын даярдыгына жараша техникалык ыкмаларды ар түрдүү колдонуулары такталды. Белгилүү болгондой кыргыз күрөштүн ыкмаларын дзюдо күрөшүндө колдонуу натыйжалуу экендиги далилденди, дзюдо күрөшүндөгү мелдештерде 22% ийгилик жаратаары белгилүү болду, бирок кыргыз күрөштөгү балбандар дзюдо күрөшүндө тыюу салынган эрежелердин болушу жеңишке жетүүгө тоскоол болоорун айтышты. М: толук эңкейип күрөшүүгө, курдан кармап түртүп коргонуууга ж.б Пайыздык көрсөткүч дзюдо күрөшүнүн балбандары кыргыз күрөшүндө көбүрөөк ийгилик жаратуулары байкалды 41% түздү бирден бир негизги себеби кыргыз күрөшүндө жакындан туруп күрөшүү ыкмалардын бут менен жана жамбаш аркылуу көбүрөөк ишке ашаары маалымдалды. Улуттук күрөшүнүн ыкмаларынын дзюдо күрөш мелдештеринде колдонуулучу ыкмалар: кайтарма, оң жамбаш, сол жамбаш, булкуп ордуанан козгоп отургузуу, оң, сол капталга аттап чабуу, оң-сол тизеге алуу, бурап жыгуу, кайтарып чабуу бут менен илип чабуу ж.б ыкмалар колдонуулары аныкталды. Эрежелерге ылайык бир типтүү ыкмалардын күрөш түрлөрүндө аткарууларына, жыгулууларына жараша бааланары айтылды.

Колдонулган адабияттар:

1. Байман Ф.Е. Киргизская национальная спортивная борьба куреш как одно из средств физического воспитания молодежи автореф. дис. ...канд. пед. наук: 13.00.04 Ф.Е Байман – Фрунзе, 1972. – 22 с.
2. Сарсембаев Ж.Ш. национальные виды спорта 1987. – 148 с.
3. Анаркулов Б.Х. Научно-педагогические основы скоростно-силовой подготовки занимающихся кыргызской национальной спортивной борьбой куреш автореф. дис. ...канд. пед. наук: 13.00.01. Алматы, 2006. – 26 с.
4. Дзигоро Кано. Кодокан дзюдо 1931. – 354 с.
5. Ёсиаки Ямасита Классификация приемов дзюдо, 2004. – 57 с.
6. Путин В.В., Шестаков В. Б., Левицкий А.Г. Учимся дзюдо с Владимиром Путиным. – М.: ОЛМА-ПРЕСС, 2003. – 6-10 с.
7. Ерегина С. В. Дзюдо программа спортивной подготовки для детско-юношеских спортивных школ и специализированных школ олимпийского резерва / национальный союз дзюдо. – М.: Советский спорт, 2006. – 212 с.
8. Шестаков И. Б., Ерегина С. В., Теория и методика детско-юношеского дзюдо 2013. – 287 с.

FARKLI KATEGORİDEKİ MİLLİ TAKIM GÜREŞÇİLERİNİN SERBEST ZAMAN TATMİN DÜZEYLERİNİN İNCELENMESİ

Mehmet ÇEBİ¹ - Murat ELİÖZ² - Osman İMAMOĞLU³ -
İzzet İSLAMOĞLU⁴ - Bade YAMAK⁵

Özet

Bu çalışmanın amacı farklı kategorilerdeki milli güreşçilerin serbest zaman tatmin düzeyleri arasındaki farklılığın araştırılmasıdır. Türkiye U-23 milli takımının 100 güreşçisine serbest zaman tatmin ölçeği uygulanmıştır. İstatistiksel işlemlerde tek yönlü varyans analizi ve LSD testleri kullanılmıştır.

Kategoriye göre Serbest zaman tatmin ölçek puanları karşılaştırılmasında psikolojik boyut parametresinde anlamlı bir farklılık bulunurken ($p < 0,05$), Eğitim, sosyal, rahatlama, fizyolojik ve estetik boyutlarında anlamlı bir farklılık bulunmamıştır ($p > 0,05$). Yaşanılan yere göre serbest zaman tatmin ölçek puanları karşılaştırılmasında psikolojik ve rahatlama boyutlarında anlamlı farklılık bulunmuştur ($p < 0,05$). Köyde yaşayanların alt ölçek puanları psikolojik ve rahatlama boyutunda ilçe ve şehir merkezinde yaşayanlardan daha düşüktür. Farklı kategorilerdeki milli güreşçilerin serbest zaman tatmin durumları arasında Psikolojik boyutta farklılık olsa da genel olarak benzerlik olduğu söylenebilir. Milli güreşçilerin serbest zaman tatmin düzeylerinin iyi seviyede olduğu kabul edilebilir. Bu çalışma daha çok sayıda milli güreşçiye cinsiyet farkını da dikkate alarak yapılmalıdır.

Anahtar kelimeler: Güreşçi, Millilik, Serbest zaman tatmini

INVESTIGATION OF LEISURE SATISFACTION LEVELS IN NATIONAL TEAM WRESTLERS OF DIFFERENT CATEGORY

Abstract

The aim of this study is to investigate the differences between free time satisfaction levels of national wrestlers in different categories. Leisure Time Satisfaction Scale was applied to 100 wrestlers of Turkey U-23 national team. One way ANOVA and LSD tests were used in statistical procedures.

In the comparison of leisure time satisfaction scale scores by category, there was a significant difference in the psychological dimension parameter ($p < 0.05$), while there was no significant difference in education, social, relaxation, physiological and aesthetic dimensions ($p > 0.05$). In the comparison of leisure time satisfaction scale scores according to the place of residence, a significant difference was found in psychological and relaxation dimensions ($p < 0.05$). The subscale scores of the inhabitants of the village were lower in the psychological and relaxation dimension than those living in the district and city center. Leisure time satisfaction of national wrestlers in different categories, it can be said that there is a general similarity. It can be accepted that the national wrestlers' level of leisure time satisfaction is good. This should be done by taking into account the gender differences in the number of national wrestlers.

Key words: Wrestler, Nationalism, Leisure satisfaction

¹ Doç. Dr., Ondokuz Mayıs Üniversitesi, Yaşar Doğu Spor Bilimleri Fakültesi, mcebi73@hotmail.com

² Doç. Dr., Ondokuz Mayıs Üniversitesi, Yaşar Doğu Spor Bilimleri Fakültesi, murateliöz@hotmail.com

³ Prof. Dr., Ondokuz Mayıs Üniversitesi, Yaşar Doğu Spor Bilimleri Fakültesi, osmani55@hotmail.com

⁴ Arş. Gör., Ondokuz Mayıs Üniversitesi, Yaşar Doğu Spor Bilimleri Fakültesi, izzetislamoglu@gmail.com

⁵ Dr. Öğr. Üyesi, Ondokuz Mayıs Üniversitesi, Yaşar Doğu Spor Bilimleri Fakültesi, badetekbas@gmail.com

Giriş

Günümüzde serbest zaman en geniş tanımıyla rahatlama, dinlenme, sorunlu ihtiyaçların dışında kullanılan ve yine o zorunlu zamanlar için yeniden yapılanma olarak tanımlanır (Uygurtaş, 2011). Serbest zaman etkinlerine katılan bireylerin tek bir ana amacı vardır: tatmin edici ya da doyurucu bir deneyim elde etmektir. Dahası, bu tür etkinliklerde karşılaşılan tatmin seviyesine göre bireyler bu tür etkinliklere katılımlarını iyi ya da kötü olarak değerlendirir (Stebbins, 2016). Tatmin "ihtiyaç ya da beklentilerin karşılanmasıdır." (Mannell, 1999). Tatmin kavramı, bireyin fiziksel ve sosyal şartların yanında günlük yaşamdaki aktivitelere olan duygusal bir tepki ve bireyin psikolojik sözleşmesindeki beklentilerinin karşılanması derecesi olarak tanımlanmaktadır. Tatmin, bireylerin beklentilerini karşılama durumunda hissedilen değerler olarak da tanımlanabilir. Tatmin sürekli olabileceği gibi, durumlukta olması mümkündür (Ardahan ve Lapa, 2010). Serbest zaman tatmini ise bireylerin serbest zaman etkinliklerine katılımları sonucunda ilgi, istek ve ihtiyaçlarının karşılanmasıdır (Mannell ve Kleiber, 1997).

Serbest Zaman Tatmin Ölçeğinin amacı bireyin serbest zamanlarıyla karşıladığı ihtiyaçların derecesini algılama düzeylerini belirlemektir (Tu ve ark., 2007). Her bir alt ölçeğin tanımı şöyledir: 1-Psikolojik boyut; özgürlük hissi, eğlence, katılım ve entelektüel meydan okuma gibi psikolojik fayda boyutunu ifade etmekte, 2-Eğitimsel Boyut; entelektüel uyarma; katılımcıları, kendilerini ve etrafındakilerin öğrenmelerine yardımcı olma boyutunu içermekte, 3-Sosyal Boyut; diğer insanlarla iletişim kurma boyutunu ifade etmekte, 4-Rahatlama Boyutu; yaşamın stresinden ve gerginliğinden kurtulma boyutunu kapsamakta, 5-Fizyolojik Boyut; fiziksel formu geliştirmek, sağlıklı kalmak gibi iyi olma etmenlerin yükseltilmesi boyutunu ifade etmekte, 6-Estetik Boyutu; serbest zaman etkinlikleriyle uğraştıkları alanların güzel, ilginç hoş ve güzel dizayn edilmiş olması boyutunu içermektedir (Karlı ve ark., 2008).

Tatmin duygusu artışında kişiler üzerinde olumlu etkiler oluştururken azalışında ise huzursuzluk ve memnuniyetsizlik gibi olumsuz duygular ortaya çıkarabilir. Serbest zaman tatmini; dıştan gelen zorlamalara bağlı kalmadan, bireyin yeni beceriler kazanmak, sağlık, sosyal, kültürel, sportif veya sanatsal beklentilerle gönüllü, herhangi bir maddi kazanç beklemeden, sağlık, eğlenme, hoşnutluk, yenilenmek ve mutluluk duygusu elde etmek için aktif ya da pasif olarak katıldığı etkinliklerden beklentilerinin karşılanması derecesidir (Ardahan ve Lapa, 2010).

Bu çalışmanın amacı değişik kategorilerdeki milli güreşçilerin serbest zaman tatmin düzeyleri arasındaki farklılığın araştırılmasıdır.

Yöntem

Türk U-23 milli takım güreşçileri çalışmaya dahil edilmiştir. Milli takım kamplarında A kategorisinde milli 30, B kategorisinde milli 35 ve C kategorisinde milli 35 olmak üzere toplam 100 güreşçiye anket uygulanmıştır.

Serbest zaman tatmin ölçek: Karlı ve arkadaşları (2008) tarafından geçerlik güvenirlik çalışması yapılarak Türkçeye çevrilen “Serbest Zaman Tatmin Ölçeği” kullanılmıştır. Anket 5’li Likert Tipi Ölçek şeklinde uygulanmıştır (1 = Benim için hemen hemen hiç geçerli değil, 2 = Benim için nadiren geçerli, 3 = Benim için bazen geçerli, 4 = Benim için sıklıkla geçerli, 5 = Benim için hemen hemen her zaman geçerli). Ölçeğin alt boyutları:

Psikolojik alt boyut: 1, 2, 3, 4,5, 6, 7. ve 8. maddelerden oluşmuştur. (en yüksek puan 40)

Eğitim alt boyutu:9,10,11,12,13,14,15,16 ve 17. maddelerden, (en yüksek puan 45)

Sosyal alt boyut: 18,19,20,21,22,23,24 ve 25. maddelerden, (en yüksek puan 40)

Rahatlama alt boyut: 26,27,28, ve 29. maddelerden, (en yüksek puan 20)

Fizyolojik alt boyut: 30,31,32,33,34 ve 35. maddelerden, (en yüksek puan 30)

Estetik alt boyut: 36,37,38 ve 39. Maddelerden oluşur. (En yüksek puan 20)

İstatistiksel işlemler:

SPSS 21 paket programı kullanılmıştır. Farklılıklara tek yönlü varyans analizi ve LSD testleri ile bakılmıştır. Serbest zaman tatmin ölçeği Cronbach’ alph 0,82 ve alt boyutlar psikolojik 0,77 iken eğitim 0,76 ve sosyal 0,75 bulunmuştur. Yine rahatlama 0,80 iken fizyolojik 0,81 ve estetik boyut için 0,84 olarak bulunmuştur.

Bulgular

Tablo 1. Kategoriye göre Serbest zaman tatmin ölçek puanları karşılaştırılması

Alt boyutlar	Milli	n	Ortalama	SS	F/LSD
Psikolojik	A (1)	30	34,37	4,37	2,16* 1>2,3
	B (2)	35	31,94	5,01	
	C (3)	35	33,10	3,61	
	Toplam	100	33,09	4,42	
Eğitim	A (1)	30	37,27	5,63	0,17
	B (2)	35	36,55	6,03	
	C (3)	35	36,55	4,99	
	Toplam	100	36,76	5,52	

Sosyal	A (1)	30	32,93	5,47	0,93
	B (2)	35	31,19	4,45	
	C (3)	35	31,65	5,64	
	Toplam	100	31,87	5,20	
Rahatlam a	A (1)	30	17,14	2,59	0,01
	B (2)	35	17,14	3,00	
	C (3)	35	17,23	2,51	
	Toplam	100	17,17	2,69	
Fizyolojik	A (1)	30	25,10	3,99	0,76
	B (2)	35	24,05	4,54	
	C (3)	35	23,96	3,46	
	Toplam	100	24,33	4,02	
Estetik	A (1)	30	15,52	3,44	0,73
	B (2)	35	15,06	2,53	
	C (3)	35	15,96	3,22	
	Toplam	100	15,51	3,06	

*p<0,05

Tablo 2. Yaşanılan yere göre serbest zaman tatmin ölçek puanları karşılaştırılması

Alt boyutlar	Yaşadığı yer	n	Ortalama	SS	F/LSD
Psikolojik	Köy (1)	9	29,12	6,57	4,14* 1<2,3
	İlçe (2)	26	33,03	3,55	
	Merkez (3)	65	33,67	4,16	
	Toplam	100	33,09	4,42	
Eğitim	Köy (1)	9	33,60	5,98	1,68
	İlçe (2)	26	36,75	4,92	
	Merkez (3)	65	37,21	5,62	
	Toplam	100	36,76	5,52	
Sosyal	Köy (1)	9	29,68	5,96	1,10
	İlçe (2)	26	32,68	4,74	
	Merkez (3)	65	31,85	5,26	
	Toplam	100	31,87	5,20	
Rahatlama	Köy (1)	9	14,90	4,24	3,89*

	İlçe (2)	26	17,68	2,06	1<2,3
	Merkez (3)	65	17,28	2,54	
	Toplam	100	17,17	2,69	
Fizyolojik	Köy (1)	9	21,73	5,43	2,20
	İlçe (2)	26	24,89	3,91	
	Merkez (3)	65	24,47	3,77	
	Toplam	100	24,33	4,02	
Estetik	Köy (1)	9	15,91	3,15	0,62
	İlçe (2)	26	16,01	2,92	
	Merkez (3)	65	15,26	3,12	
	Toplam	100	15,51	3,06	

*p<0,05

Tablo 3. Alınan puanların ölçek alt boyut puanlamasına göre yüzde değerleri

Alt boyutlar	Alınması mümkün en yüksek puan	Alınan puan	Alınması gerekene göre alınan puanın yüzdesi
Psikolojik	40	33,09	82,73
Eğitim	45	36,76	81,69
Sosyal	40	31,87	79,68
Rahatlama	20	17,17	85,85
Fizyolojik	30	24,33	81,10
Estetik	20	15,51	77,55

Tartışma ve Sonuç

Francken ve Raaij (1981) yaptıkları çalışmaya göre sosyal sınıfı daha düşük olan kişiler, orta sınıftaki kişilere göre daha fazla boş zaman tatmini yaşamaktadır. En yüksek boş zaman tatmininin ise en yüksek sosyal sınıftaki kişilerde olduğu tespit edilmiştir. Serdar ve Ay (2016) çalışmalarında yaşa göre serbest zaman tatmin düzeyleri arasında "Psikolojik" ve "Rahatlama" alt boyutlarında anlamlı farklılık olduğu tespit ederken diğer alt boyutlarda istatistiksel olarak anlamlı fark bulmamıştır. Gül ve ark., (2018) B Spor fakültesi öğrencilerinde yaptıkları bir çalışmalarında yaşa göre katılımcıların serbest zaman tatmin düzeyleri bakımından sadece estetik boyutta anlamlı farklılık bulunurken psikolojik, eğitim,

Sosyal, rahatlama ve fizyolojik alt boyutunda anlamlı bir fark bulmamışlardır. Genel olarak serbest zaman tatmin düzeylerinde öğretmenlik ve antrenörlük bölüm öğrencileri arasında benzerlik olduğunu belirtmişlerdir. Bu çalışmada kategoriye göre Serbest zaman tatmin ölçek puanları karşılaştırılmasında psikolojik boyut parametresinde anlamlı bir farklılık bulunurken ($p<0,05$), Eğitim, sosyal, rahatlama, fizyolojik ve estetik boyutlarında anlamlı bir farklılık bulunmamıştır ($p>0,05$). Güreşçilerin değişik kategorilerde olsalar da branş itibari ile ortak yönleri çoktur. Bu ve benzeri nedenle benzer sonuç çıkmıştır.

Ağduman (2014) yaptığı bir çalışmada tatminin ölçeğinin alt boyutlarından olan psikolojik boyut açısından da anlamlı farklılıklar bulmuştur. En az puan ortalaması ilçede yaşayanlara aitken en fazla puan ortalaması köyde yaşayan bireylere aittir. Eğitim boyutu açısından da anlamlı farklılıklara rastlanmıştır. En fazla puan ortalaması şehirde yaşayan bireylere aitken en az ortalama ilçede yaşayan bireylere aittir. Sosyal boyut açısından da şehirde yaşayanların lehine anlamlı farklılıklara rastlanmıştır. En fazla puan ortalaması şehirde yaşayanlara aitken en az puan ortalaması ilçede yaşayan bireylere aittir. Bu çalışmada yaşanan yere göre serbest zaman tatmin ölçek puanları karşılaştırılmasında psikolojik ve rahatlama boyutlarında anlamlı farklılık bulunmuştur ($p<0,05$). Köyde yaşayanların alt ölçek puanları psikolojik ve rahatlama boyutunda ilçe ve şehir merkezinde yaşayanlardan daha düşüktür.

Gül ve ark., (2018) yaptıkları çalışmada Öğrencilerin serbest zaman tatminleri arttıkça algıladıkları özgürlükte arttığını, sportif, sosyal ve sanatsal/kültürel etkinliklere aktif katılım gösteren katılımcıların pasif katılım gösteren katılımcılara oranla serbest zaman tatmin düzeyleri ilişkin farklılıkların olduğunu belirtmişlerdir. Boş zaman etkinliklerine katılım boş zaman tatmini ile doğrudan ilişkilidir (Hsieh,1998). Serbest zaman etkinlikleri tatmin düzeyi Psikolojik boyut; özgürlük hissi, eğlence, katılım ve entellektüel gelişim gibi serbest zaman etkinliklerinin bireye kattığı psikolojik faydaları içerir (Karlı ve ark., 2008). Bu çalışmada A milli güreşçilerin psikolojik alt boyut puanları B ve C milli güreşçilerden anlamlı şekilde yüksektir ($p<0,05$). Eğitim boyutu; serbest zaman etkinliklerinin bireyin kişisel gelişimine, kendisini ve etrafını tanınmasında sağladığı faydaları, sosyal boyut; katılımcıların başka insanlarla yeni ilişkiler kurabilmelerinde serbest zaman etkinliklerinin faydalarını ve bu ilişkilerle ilgili algılarını, rahatlama boyutu; insanların stresten ve hayatın zorluklarından uzaklaşabilmelerinde serbest zamanın etkisini, fizyolojik boyut; insanların katıldıkları serbest zaman etkinlikleri sonucunda zinde kalma, sağlıklı olma, kilo kontrolü ve iyi olma hali gibi fizyolojik faydaları ve estetik boyut ise; insanların serbest zaman etkinliklerini gerçekleştirmek için gittikleri veya kullandıkları mekanları tasarım, güzellik, ilginçlik ve hoş olma bakımından değerlendirmektedir (Karlı ve ark., 2008). Değişik kategorilerdeki güreşçilerin bu zikredilen özellikleri benzer bulunmuştur.

Bu alıřmada greřçilerin serbest zaman tatmin dzeyi puanlarına bakıldıđında tm alt boyutlarda alınması gereken tam puanın %80 civarında alındıđı tespit edilmiřtir (Tablo 3). Bu durum Milli greřçilerin serbest zaman tatmin dzeylerinin iyi seviyede olduđunun dřnlmesine sebep olmuřtur.

Sonu olarak milli greřçilerin kategorilere gre serbest zaman tatmin durumları arasında Psikolojik boyutta farklılık olsa da genel olarak benzer olduđu tespit edilmiřtir. Milli greřçilerin serbest zaman tatmin dzeylerinin iyi seviyede olduđu kabul edilebilir. Bu alıřma daha ok sayıda milli greřye cinsiyet farkını da dikkate alarak yapılmalıdır.

Kaynaklar

- Ağduman F. (2014). Üniversite Öğrencilerinin Boş Zaman Motivasyon ve Tatminlerinin İncelenmesi. Atatürk Üniversitesi Sağlık Bilimleri Enstitüsü, Beden Eğitimi ve Spor Anabilim Dalı, Yüksek Lisans Tezi, Erzurum.
- Ardahan F., Lapa T.Y. (2010). “Üniversite Öğrencilerinin Serbest Zaman Tatmin Düzeylerinin Cinsiyete ve Gelire Göre İncelenmesi. Hacettepe Spor Bilimleri Dergisi, 21(4), 129-136.
- Francken D.A., Raaij F. (1981). “Satisfaction with leisure time activities. Journal of Leisure Research, 13, 337-352.
- Gül M., İmamoğlu O., Türkmen M., Ceylan L. (2018). Evaluation of Leisure Time Satisfaction Level of Sport Science Faculty Students,6th International Conference on Science Culture and Sport Proceeding Book (Editor: Mutlu TÜRKMEN), ISBN 978-605-83344-6-5, 476-486.
- Hsieh C.M. (1998). Leisure Attitudes, Motivation, Participation and Satisfaction: Test of a Model of Leisure Behavior. School of Health, Physical Education and Recreation. Doktora Tezi, Indiana: Indiana University.
- Karlı Ü., Polat E., Yılmaz B., Koçak S. (2008). “Serbest zaman tatmin ölçeğinin (SZTÖ-Uzun versiyon) geçerlilik ve güvenilirlik çalışması”. Hacettepe Spor Bilimleri Dergisi, 19, 80-91.
- Mannell R.C., Kleiber D.A. (1997). A Social Psychology Of Leisure. State College. PA: Venture Publishing.
- Mannell R.C. (1999). Leisure Experience And Satisfaction. In Leisure Studies: Prospects For The Twenty-First Century. State College, PA: Venture, 235-252.
- Serdar E., Ay Mungan S. (2016). “Üniversite Öğrencilerinin Katıldıkları Serbest Zaman Etkinliklerinden Tatmin Olma ve Algılanan Özgürlük Düzeylerinin İncelenmesi”. İÜ Spor Bilimleri Dergisi, 6(2), 34-44.
- Stebbins R.A. (2016). The Idea Of Leisure, First Principles Çeviren: Demirel M. İkinci NE. Üstün ÜD. Işık U. Gümüşgöl O. 1. Basım, Spor Yayınevi ve Kitabevi. Ankara.
- Tu H.H., Chen L.S., Wang M.C., Lin J.Y. (2007). “The impact of neuroticism on leisure satisfaction: Online game application. Social Behavior and Personality, 35, 1399-1404.
- Uygurtaş M. (2011). Alışveriş Merkezlerinde Çalışan Gençlerin Serbest Zaman Kullanımları Üzerine Bir Çalışma. Hacettepe Üniversitesi Sağlık Bilimleri Enstitüsü, Yüksek Lisans Tezi, Ankara.

FARKLI KATEGORİDEKİ MİLLİ TAKIM GÜREŞÇİLERİNİN MOTİVASYON DÜZEYLERİ

İzzet İSLAMOĞLU¹ - Mehmet ÇEBİ² - Murat ELİÖZ³ - Osman İMAMOĞLU⁴ - Bade YAMAK⁵

Özet

Bu çalışmanın amacı, farklı kategorilerdeki milli güreşçilerin motivasyon düzeyleri arasındaki farklılığın araştırılmasıdır. Türkiye U-23 milli takımının 100 güreşçisine boş zaman motivasyonu anketi uygulanmıştır. İstatistiksel işlemlerde tek yönlü varyans analizi ve LSD testleri yapılmıştır.

Milli güreşçilerin kategorilere göre boş zaman motivasyon alt ölçekleri arasında anlamlı farklılık bulunmuştur ($p<0,05$). A millilerin motivasyonsuzluk puanları B millilerden anlamlı şekilde yüksektir. Bilme ve başarma, uyarıcı yaşama ve özdeşim alt boyutlarında ise A millilerin puanları C millilerin puanlarından yüksektir. Yaşanılan yere göre boş zaman motivasyon ölçek puanları karşılaştırılmasında sadece bilme ve başarma boyutunda anlamlı farklılık bulunurken ($p<0,05$), diğer boyutlarda anlamlı bir farklılık bulunmamıştır ($p>0,05$).

Sonuç: Değişik kategorideki milli güreşçilerin boş zaman motivasyon durumları arasında benzerlik olduğu söylenebilir. Güreşçilerin boş zaman motivasyon durumları değişik aralıklarla izlenmelidir. Özellikle A milli güreşçiler olmak üzere motivasyonsuzluk puanları düşürülmeli ve dışsal düzenleme motivasyon durumları konusunda desteklenmelidirler.

Anahtar kelimeler: Güreşçi, Millilik, Motivasyon

MOTIVATION LEVELS OF NATIONAL TEAM WRESTLERS IN DIFFERENT CATEGORY

Abstract

The aim of this study is to investigate the differences between the motivation levels of national wrestlers in different categories. Leisure time motivation questionnaire was applied to 100 wrestlers of Turkey U-23 national team. One-way analysis of variance and LSD tests were performed in statistical procedures.

A significant difference was found between leisure motivation subscales of national wrestlers by categories ($p<0.05$). Motivation points of A nationalities were significantly higher than B nationalities. In the sub-dimensions of knowing and succeeding, stimulating life and identification, the scores of A nationalities are higher than those of C nationalities. In the comparison of leisure motivation scale scores according to the place of residence, there was a significant difference only in the knowledge and achievement dimension ($p<0.05$), while there was no significant difference in the other dimensions ($p>0.05$).

Conclusion: It can be said that there is a similarity between leisure motivation status of national wrestlers in different categories. The leisure motivation of wrestlers should be monitored at different intervals. Motivation points, especially national wrestlers, should be deducted and external regulation should be supported in terms of motivation situations.

Key words: Wrestler, Nationality, Motivation

¹ Arş. Gör., Ondokuz Mayıs Üniversitesi, Yaşar Doğu Spor Bilimleri Fakültesi, izzetislamoglu@gmail.com

² Doç. Dr. Ondokuz Mayıs Üniversitesi, Yaşar Doğu Spor Bilimleri Fakültesi, mcebi73@hotmail.com

³ Doç. Dr., Ondokuz Mayıs Üniversitesi, Yaşar Doğu Spor Bilimleri Fakültesi, murateliöz@hotmail.com

⁴ Prof. Dr., Ondokuz Mayıs Üniversitesi, Yaşar Doğu Spor Bilimleri Fakültesi, osmani55@hotmail.com

⁵ Dr. Öğr. Üyesi, Ondokuz Mayıs Üniversitesi, Yaşar Doğu Spor Bilimleri Fakültesi, badetekbas@gmail.com

Giriş

İnsanı belirli davranışlara sürükleyen içsel durumların tümüne motivasyon denir. Motivasyon, insanları belirli durumlarda belirli davranışa yönlendiren etkenlerin hepsidir (Konter,1998; Güney, 2000). Motivasyon genel olarak insan organizmasını davranışa iten, bu davranışların şiddet ve enerji seviyesini belirleyen, davranışlara belirli bir yön vermeyi ve bunun devamını sağlayan çeşitli iç ve dış sebepleri ve bunların isleyiş şekillerini ihtiva eder (Arkonaç, 1998). İnsanın varlığını sürdürmeye yönelik davranışlarının nedeni, biyolojik dürtü ve yemek, içmek ve uyku gibi içgüdüler biyolojik motivasyondur. İnsanın toplum ile olan ilişkilerini kendi organizma ve yaşamı için rahatsızlık vermeyecek, sürtüşmelere yol açmayacak bir biçimde sürdürmesi amacı ile yaptığı davranışlarda sosyal motifler hâkimdir (Başer, 1998).

Sporda motivasyon genel spor motivasyonu ve özel spor motivasyonu olmak üzere iki şekildedir (İkizler ve Karagözoğlu,1997; Deci ve Ryan,1985). Kişiyi başarıya götüren birçok faktör den biride motivasyondur. Genel ve özel spor motivasyonu vardır. Genel spor motivasyonu spor güdülenmesinin temelinde yatan ruhsal ve toplumsal ihtiyaçları gösterir (Doğan, 2005). Özel spor motivasyonu biyolojik içeriklidir. Bu Hareket, oyun, hareket ederek rahatlama, yüksek kondisyona sahip olma, güçlü olma, sağlıklı olma dürtülerinden kaynaklanır (Başer, 1998). Güreşçilerin başarıya ulaşmaları için onları etkileyen ve onlara güç veren bu birçok faktörün etkisinin artırılması için güreş sporu içinde olan kişilere de önemli görevler düşer. Motivasyonun önemli bir etken olduğu düşünüldüğünde bunun göz ardı edilmemesi gerektiği düşünülmektedir.

İçsel motivasyon, herhangi bir eylemin sadece zevkli olması veya kişiyi tatmin edici olması nedeniyle yapılmasını sağlayan motivasyon türü olarak tanımlanabilirken; dışsal motivasyon, içsel motivasyonun aksine kişinin davranışlarının ödül veya ceza gibi dışsal etmenlerle kontrol edildiği motivasyon türü olarak tanımlanabilir (Şad ve Gürbütürk, 2009). İçsel motivasyon kendi içerisinde, bilmek, başarmak, uyaran yaşama motivasyon türlerine ayrılırken; dışsal motivasyon, dışsal düzenleme, içe atma ve tanımlama (özdeşim) motivasyon türlerine ayrılmaktadır (Deci ve Ryan, 1985; Vallerand ve ark, 1992). Dışsal motivasyonu kuvvetli kişiler, egzersizi eğlenmek harici, kilo vermek, güzel görünmek, eşini mutlu etmek, yeni insanlarla tanışmak gibi dış dünyaya bağlı hedefler koyarak yaparlar. Bu nedenle egzersiz sırasında, üzerinde büyük bir baskı hissederler, bu durum egzersiz alışkanlığı geliştirme sürecine zarar verebilir (Rogers, 2010).

Bu çalışmanın amacı değişik kategorilerdeki milli güreşçilerin motivasyon düzeyleri arasındaki farklılığın araştırılmasıdır.

Yöntem

Türk U-23 milli takım güreşçileri çalışmaya dahil edilmiştir. Milli takım kamplarında A kategorisinde milli 30, B kategorisinde milli 35 ve C kategorisinde milli 35 olmak üzere toplam 100 güreşçiye anket uygulanmıştır.

Boş zaman motivasyon ölçeği: Mutlu (2008) tarafından Türkçe 'ye uyarlanan ve geçerlik ve güvenilirlik çalışması yapılan ölçeğin Türkçe sürümü toplam 22 maddeden oluşmaktadır. Ölçek; motivasyonsuzluk (2,8 ve 15 madde), bilmek ve başarmak (3,5,9,12,16 ve 21. Madde), uyarıcı yaşama (7,14 ve 20. Madde), özdeşim/ içe atım (6,10,13,17,19 ve 22. Madde) ve dışsal düzenleme (1,4,11 ve 18. Madde) olarak 5 alt boyuttan oluşmaktadır. Ölçeğin toplam iç tutarlılık katsayısı ise 0.77 olmuştur. Ölçekte yer alan ifadeler "Kesinlikle Katılmıyorum (1)" ve "Kesinlikle Katılıyorum (5)" şeklinde 5'li Likert tipi ölçek üzerinde değerlendirilmiştir. Puanlama motivasyonsuzluk için en yüksek 15, bilme ve başarma için 30, uyarıcı yaşama için 15, içe atım için 30 ve dışsal düzenleme için 20 puan olarak hesaplanır. Motivasyonsuzluk negatif bir kavram olduğundan düşük motivasyonsuzluk puanı olan bireylerin daha yüksek motivasyona sahip olmaları beklenir (Ağduman, 2014).

İstatistiksel işlemler

SPSS 23 paket programı kullanılmıştır. Farklılıklara tek yönlü varyans analizi ve LSD testleri ile bakılmıştır. Boş zaman motivasyon ölçeği motivasyonsuzluk 0,74, bilme ve başarmak 0,60, uyarıcı yaşama 0,68, özdeşim/ içe atım 0,60 ve dışsal düzenleme 0,63 ve toplam Cronbach' alfa 0,71 bulunmuştur.

Bulgular

Tablo 1. Kategoriye göre boş zaman motivasyon ölçek puanları karşılaştırılması

Alt boyutlar	Milli	n	Ortalama	SS	F/LSD
Motivasyon suzluk	A (1)	30	7,56	2,85	2,67* 1>2
	B (2)	35	6,19	1,96	
	C (3)	35	7,20	2,64	
	Toplam	100	6,96	2,53	
Bilme başarma	A (1)	30	24,06	4,29	4,52* 1>3
	B (2)	35	21,97	4,35	
	C (3)	35	20,83	4,32	
	Toplam	100	22,20	4,47	
Uyarıcı yaşama	A (1)	30	12,13	2,19	5,45* 1>3
	B (2)	35	11,29	1,37	
	C (3)	35	10,59	1,95	
	Toplam	100	11,30	1,93	
Özdeşim	A (1)	30	23,11	3,82	3,11* 1>3
	B (2)	35	21,91	3,02	

	C (3)	35	20,88	3,85	
	Toplam	100	21,91	3,65	
Dışsal düzenleme	A (1)	30	11,56	3,47	1,01
	B (2)	35	10,83	2,76	
	C (3)	35	10,45	3,21	
	Toplam	100	10,92	3,14	

*p<0,05

Tablo 2. Yaşanılan yere göre boş zaman motivasyon ölçek puanları karşılaştırılması

Alt boyutlar	Yaşadığı yer	n	Ortalama	SS	F/LSD
Motivasyonsuzluk	Köy (1)	9	8,06	2,69	0,94
	İlçe (2)	26	6,90	2,75	
	Merkez (3)	65	6,82	2,42	
	Toplam	100	6,96	2,53	
Bilme başarıma	Köy (1)	9	20,49	4,36	3,87*
	İlçe (2)	26	20,54	5,00	
	Merkez (3)	65	23,09	4,06	
	Toplam	100	22,20	4,47	
Uyaran yaşama	Köy (1)	9	11,20	1,36	0,33
	İlçe (2)	26	11,05	1,99	
	Merkez (3)	65	11,41	1,99	
	Toplam	100	11,30	1,93	
Özdeşim	Köy (1)	9	21,95	4,35	0,29
	İlçe (2)	26	21,44	3,53	
	Merkez (3)	65	22,10	3,64	
	Toplam	100	21,91	3,65	
Dışsal düzenleme	Köy (1)	9	11,76	4,12	0,42
	İlçe (2)	26	10,62	3,46	
	Merkez (3)	65	10,92	2,89	
	Toplam	100	10,92	3,14	

*p<0,05

Tablo 3. Alınan puanların ölçek alt boyut puanlamasına göre yüzde değerleri

Alt boyutlar	Alınması mümkün en yüksek puan	Alınan puan	Alınması gerekene göre alınan puanın yüzdesi
Motivasyonsuzluk	15	6,96	46,40
Bilme ve başarıma	30	22,20	74,00
Uyaran yaşama	15	11,30	75,33
İçe atım/Özdeşim	30	21,91	73,03
Dışsal düzenleme	20	10,92	54,60

Tartışma ve Sonuç

Alınan puanların Ölçek alt boyut Puanlamasına göre yüzde değerlerine bakıldığında en yüksek %75,33 ile uyaran yaşama iken onu %74 ile bilme başarıma ve %73,03 ile içe atım alt boyutu izlemiştir (Tablo 3). Binbaşıoğlu ve Tuna (2014) yaptıkları bir çalışmada üniversite öğrencilerinde “bilme-başarıma”, “uyaran yaşama” ve “özdeşim/içe atma” faktörlerinin öğrencileri boş zaman aktivitelerine motive etmede ilk sırayı aldığı tespit edilmiştir. Bu çalışmada da “bilme-başarıma”, “uyaran yaşama” ve “özdeşim/içe atma” puanları daha yüksek bulunmuştur. İki çalışma sonuçları bu bakımdan benzerdir.

Şahan (2010) tarafından yapılan bir çalışmada Sporcuların antrenörün kişilik yapısı, antrenör sporcu, sporcu antrenör ilişkisi, antrenörün spor psikolojisi bilgisi, takım kadrosunun başarı isteği, tecrübe, başarı, sporcunun tatmin duygusu, antrenör ve yardımcıların gelir durumu, başarı kazanmaktan duyduğum zevk, basında çıkan haberler, takımın mevcut başarısı, antrenman için gerekli ekipman ve malzeme ve iklim şartları sporcuların motivasyonunu etkilediği belirtilmiştir. Aydın ve Yaşatürk (2017) çalışmalarında serbest zaman motivasyon düzeylerinin çeşitli demografik özelliklerine göre etkilendiği ve değiştiği tespit edilmiştir. Bu çalışmada Milli güreşçilerin kategorilere göre boş zaman motivasyon alt ölçekleri arasında anlamlı farklılık bulunmuştur ($p<0,05$). A millilerin motivasyonsuzluk puanları B millilerden anlamlı şekilde yüksektir. Bilme ve başarıma, uyaran yaşama ve özdeşim alt boyutlarında ise A millilerin puanları C millilerin puanlarından yüksektir. Motivasyonsuzluk negatif bir kavram olduğundan düşük motivasyonsuzluk puanı olan bireylerin daha yüksek motivasyona sahip olmaları beklenir (Ağduman,2014). Bu nedenle A milli güreşçilerin B milli güreşçilerden düşük olması beklenirken yüksek çıkmıştır. Motivasyonsuzluk puanları düşürülmelidir. Ağduman (2014) yaptığı çalışmada yerleşim birimi değişkenine göre köyde yaşayan katılımcıların motivasyonsuzluk ve dışsal düzenleme alt boyutlarında en düşük puan ortalamasına sahip oldukları ve psikolojik alt boyutunda ise en yüksek puan ortalamasına sahip oldukları gözlemlenmiştir.

Şehirde yaşayan katılımcılar ise bilmek ve başarmak, özdeşim/içe atım ortalama puanlarıyla en fazla motivasyona sahip grup oldukları gözlemlenmiştir. Bu çalışmada yaşanan yere göre boş zaman motivasyon ölçek puanları karşılaştırılmasında sadece bilme ve başarma boyutunda anlamlı farklılık bulunurken ($p<0,05$), diğer boyutlarda anlamlı bir farklılık bulunmamıştır($p>0,05$). Şehir merkezinde yaşayanların bilme ve başarma duygusu daha yüksektir. Bu durum güreşçilerin sosyo kültürel aktivitelere yönlendirilmelerinin daha iyi olacağı tezini kuvvetlendirmektedir.

Yamaner ve İmamoğlu (2019) çalışmalarında Sporcuda psiko-sosyal gelişim ve Antrenörün psiko-sosyal yeteneği okçuların motivasyonunu etkileyen en önemli parametreler olarak görülmüştür. Bu çalışmada Milli güreşçilerin boş zaman motivasyonu alt ölçeklerinde farklılık bulunmasında Yamaner ve İmamoğlu'nun (2019) belirttiği nedenler, güreşçi grupların farklı kişilik ve yaptıkları antrenmanlara ayrılan zaman gibi çok değişik faktörlerin etkisi olabilir.

Bu çalışmada Güreşçilerin dışsal düzenleme alt boyut puanı orta düzeyde bulunmuştur (alınması gereken puanın %54,60'si). Dışsal motivasyon sözlükte; bir şeyi, kendi içinde etkinlikten haz almak için veya o etkinlikten hoşlanıldığı için değil; övgü, not, şöhret, para gibi dışsal bir ödül elde etmek amacıyla yapma arzusu olarak ifade edilir (Vallerand ve ark.,1992). İnsanların dışından gelen etkilenmelere bağlı olarak meydana gelen bir motivasyon şeklidir (Selçuk,2003). Güreşçilerin dışsal düzenleme motivasyonu artırılmalıdır.

İnsanlar kendi eylemleriyle sonuçları arasındaki bağlantıyı algılayamadıkları zaman güdülenmeme /motivasyonsuzluk durumu ortaya çıkar. Bu insanlar ne içsel olarak ne de dışsal olarak güdülenmezler. Güdülenmemiş olan bireyler yetersizlik duyguları yaşarlar ve olanları kontrol edemeyeceklerine ilişkin bir beklenti içerisindedirler (Vallerand ve ark., 1992). Bu çalışmada güreşçilerin motivasyonsuzluk puanı alınması gereken puanın %46,40'idir. Bu durum orta seviye olarak düşünülebilir. O halde güreşçilerin motivasyonsuzluk durumları dikkatle izlenmelidir. Özellikle A milli güreşçiler olmak üzere güreşçilerin motivasyonsuzluk durum puanları düşürülmelidir.

Değişik kategorideki milli güreşçilerin boş zaman motivasyon durumları arasında benzerlik olduğu söylenebilir. Güreşçilerin boş zaman motivasyon durumları değişik aralıklarla izlenmelidir. Özellikle A milli güreşçiler olmak üzere motivasyonsuzluk puanları düşülmeli ve dışsal düzenleme motivasyon durumları konusunda desteklenmelidirler.

Kaynaklar

- Ağduman F. (2014). Üniversite Öğrencilerinin Boş Zaman Motivasyon ve Tatminlerinin İncelenmesi. Atatürk Üniversitesi Sağlık Bilimleri Enstitüsü, Beden Eğitimi ve Spor Anabilim Dalı, Yüksek Lisans Tezi, Erzurum.
- Arkonaç S.A. (1998). Psikoloji Zihin Süreçleri Bilimi. Alfa, İstanbul.
- Aydın İ., Yaşartürk F. (2017). "The State of the Fitness Participants' Levels of Motivation towards Recreational Activities According to Various Demographic Features". International Journal of Cultural and Social Studies (IntJCSS), 3, 142-152.
- Baser E. (1998). Uygulamalı Spor Psikolojisi. Bağırhan Yayınevi. Ankara, 121.
- Binbaşoğlu H., Tuna H. (2014). "College Students' Attitudes towards Leisure: A Study of Vocational School Students in Eastern Anatolia Region". Journal of Academic Approaches, 5(2), 74-93.
- Deci E.L., Ryan R.M. (1985). Intrinsic Motivation and Self-determination in Human Behavior. Plenum Press, New York.
- Güney S. (2000). Davranış Bilimlerinin. Nobel, Ankara.
- İkizler C., Karagözoğlu C. (1997). Sporda Başarının Psikolojisi, Alfa, İstanbul.
- Konter E. (1998). Sporda Psikolojik Güç ve Performans. 5.Spor Bilimleri Kongresi Bildiri Özetleri, Ankara.
- Mutlu İ. (2008). Egzersiz Yapan Kişilerin Boş Zamanlarına Yönelik Tutumları Üzerine Bir Araştırma (Kayseri İli Örneği). Yayımlanmamış Yüksek Lisans Tezi, Niğde Üniversitesi Sosyal Bilimler Enstitüsü, Niğde.
- Rogers T. (2010). Ace Personal Trainer Manuel: Principles of adherence and motivation. chap. 4th Edition, San Diego, 2, 25-35.
- Selçuk Z. (2003). Gelişim ve Öğrenme. 9. Baskı. Nobel Yayınları, Ankara.
- Şad SN., Gürbüz Türk O. (2009). "İngilizce Hazırlık Öğrencilerinin Özbelleirleyicilik Düzeylerinin Çeşitli Değişkenlere Göre İncelenmesi (İnönü Üniversitesi Örneği)". Kuram ve Uygulamada Eğitim Yönetimi, 15(59), 421-450.
- Şahan T. (2010). Takım ve Bireysel Sporlarda Motivasyonu Etkileyen Faktörler, Erciyes Üniversitesi Sosyal Bilimler Enstitüsü Spor Yöneticiliği Anabilim Dalı Yüksek Lisans tezi, Kayseri.
- Vallerand R.J., Pelletier L.G., Blais M.R., Briere N.M., Senecal C., Valleres E.F. (1992). "The academic motivation scale: a measure of intrinsic, extrinsic and amotivation in education". Educational and Psychological Measurement, 52.
- Yamaner F., İmamoğlu O. (2019). Okçuların Motivasyonlarına Etki Eden Faktörlerin Belirlenmesi, V Uluslararası İnsan Toplum ve Spor Bilimleri Sempozyumu, 23-25 Mart, Antalya, Türkiye, 79.

GÜREŞÇİ GÖRSELLERİNE GÖRE ANTİK ÇAĞ MISIR VE NUBALARDA GÜREŞ

Arina KAZAKBAEVA²⁷⁶ - Gülten İMAMOĞLU²⁷⁷, Dzhiparkul
ABDYRAKMANOVA²⁷⁸

Özet

Bu çalışmanın amacı mevcut Güreşçi görselleri incelenerek Güreşin antik çağlarda Mısır ve etrafındaki ülkelerde yapılaş şekillerini araştırmaktır. Literatür taraması yapılmıştır. Milattan önce 3000 yılındaki sanat eserleri, Babil ve Mısır'da kemer güreşini tasvir ediyor ve Sümerlerin Gılgamış destanı bu güreşin bir tanımını yapıyor. Eski Mısır'da da birçok tarihi ve arkeolojik güreş izi bulunmaktadır. Bunların arasında, Beni-Hassan'ın mezarlarında bulunan ve 400 çift güreşçiyi temsil eden çizimlerden söz etmeye değer. Bu çizimlerin yanı sıra diğer birçok başlık, Eski Mısır'da güreşçi kurumlarının varlığına, güreş kurallarına ve referans kurallarına tanıklık ediyor. Birçok spor, genellikle günümüze kadar devam eden yerel stillerde, güreşten daha eski veya daha yaygın değildir. Antik Mısırda güreş daha çok bir ritüel yarışması, Firavunun güç gösterisi ve gençliğin bir kutlamasıydı. Baqet Türbesinde papirüs toplanması ve çölde avlanma gibi çeşitli duvar resimleri vardır. Arka duvarda birçok kayıta 200 güreş pozisyonu bulunmaktadır. Meryre'nin mezarında bir Nubyalı ve bir Mısırlı arasındaki bir güreş görülür. Mısır'da Nuba Güreşi tüm Afrika'nın orijinal dövüş sanatıdır.

Sonuç: Antik Mısırda Baqet III, Khety ve Amenemhat'a ait üç kaya mezarları, antik çağlarda bugüne kadar kaydedilen en eski ve en verimli görsel incelemesi yapılan yüzlerce dövüş ve güreşçi figürü içermektedir. Güreş çok popüler bir spordur. Belli kurallara göre yapılmıştır. Nubyalı güreşçilerin günümüzün serbest stil güreşine benzer bir mücadele yaptıkları görülmüştür. Antik Mısırda ve Nubyalılar arasında kadınların ve çocuklarında güreştiği görülür. Antik Mısır ve Nuba güreşi ile antik Yunan ve Mezopotamya'daki güreşlerin karşılaştırılması önerilir.

Anahtar kelimeler: Antik Mısır, Nuba, Güreş

**WRESTLING IN ANCIENT EGYPT AND NUBA ACCORDING TO THE WRESTLERS
'IMAGES**

Abstract

The aim of this study is to examine the ways of wrestling in ancient times in Egypt and the surrounding countries by examining the existing wrestler images. Literature was searched.

Works of art from 3000 BCE depict belt wrestling in Babylonia and Egypt, and the Sumerian Gilgamesh epic has a description of such wrestling. There are also many historical and archaeological traces of wrestling in **Ancient Egypt**. Among them, it is worth mentioning in particular the drawings discovered in the tombs of Beni-Hassan

²⁷⁶ Dr. Öğr. Gör., Kırgızistan-Türkiye Manas Üniversitesi, Beden Eğitimi ve Spor Yüksekokulu, Bişkek. arina.leps@mail.ru

²⁷⁷ Prof. Dr., Ondokuz Mayıs Üniversitesi Güzel Sanatlar Fakültesi Resim Anasanat Dalı. Samsun.

²⁷⁸ Doç. Dr., Kırgızistan-Türkiye Manas Üniversitesi, Beden Eğitimi ve Spor Yüksekokulu, Bişkek. jiparkul.abdyrahmanova@manas.edu.kg

representing 400 couples of wrestlers. These drawings, as well as many other vestiges, witness the existence of corporations of wrestlers in Ancient Egypt, wrestling rules and refereeing codes. Many sports are older or more widely distributed than wrestling, often in highly local styles that have persisted to the present day. In ancient Egypt, wrestling was more of a ritual contest, Pharaoh's show of power, and a celebration of youth. There are various murals in the Baqet Tomb, such as the collection of papyrus and hunting in the desert. There are 200 wrestling positions on the rear wall with many recordings. There is a wrestling between a Nubian and an Egyptian in Meryre's grave. Nuba Wrestling in Egypt is the original martial art of all Africa.

Conclusion: The three rock tombs of Baqet III, Khety and Amenemhat in ancient Egypt contain hundreds of fighting and wrestler figures, the oldest and most productive visual investigations recorded in ancient times. Wrestling is a very popular sport. Made according to certain rules. It was seen that Nubian wrestlers had a similar struggle with today's freestyle wrestling. In ancient Egypt and among the Nubians, for women and children are seen wrestling. It is recommended that ancient Egypt and Nubba wrestling be compared with those of ancient Greece and Mesopotamia.

Key words: Ancient Egypt, Nubba, Wrestling

Giriş ve amaç

Sümerlerin meşhur destan kahramanı Gilgamiş, Yunanlıların mitolojik kahramanları Herkül, Hindistan tanrısı Krisehan ve korkunç Gzonovia'nın hikâyelerinde bu kahramanların güreşleri ve ne kadar iyi güreşçi oldukları anlatılmaktadır. Mitoloji altı kez olimpiyat şampiyonu olan Crotanalı Milton'un güreşlerini uzun uzun anlatmaktadır (Uçkan, 1978: 56). Firavun sarayları üzerindeki çizimler, binlerce yıl önce Mısırlıların oyunlar için temel kurallar koyduğunu, tarafsız bir hakem seçtiklerini, oyuncular için bir forma seçtiklerini, farklı şekillerde ödüllendirdikleri ve kazananları duyurdukları anlaşılıyor. Hem kazanan hem kaybeden alkışla karşılanmıştır. Kazanan üstünlüğü için ve kaybedende sportif yarışma ruhu için alkışlanmıştır (El- Gammal, 2008). Spor tarihçilerinin bazıları Afrika güreş stillerinin Mısır'ın Beni Hasan güreş sistemine yanlış yönlendirdiğini belirtiyor. Bununla birlikte, Mısırlı olmayan çeşitli Afrikalı nüfusların dilbilimsel tarihi ve arkeolojik kanıtları, modern tarihçilere güreşin neredeyse tüm Batı Afrika gruplarında ve Nijer-Kongo halkların kültürel bir özelliğinde yaygın olduğunu göstermektedir (Koca ve İmamoğlu, 2018: 1292-1304). Eski Mısır' da Milattan önce 2000 yıllarına ait olan Beni Hasan/ve Mereruka mezarlarındaki duvar resimlerinde ve 5. sülale devrinin bakanlarından Ptah-Hotep'in mezarında bulunan kireç taşından kabartmalarda güreş figürleri bulunmuştur. Bu durum güreşin, Mısır toplumu ve askerleri arasında da yaygın olduğunu ve askerlik eğitiminde de kullanıldığını göstermektedir (Gökdemir, 2000: 2). Güreş eski Mısırlılar tarafından oldukça popülerdi, sporun Mısır sanatında ortaya çıktığı çokça zikredilmiştir. Eskiden Ptahhotep'in Eski Krallık mezarında ortaya çıkan bir dizi güreş sahnesi vardır. Milattan önce 2000-1085

yıllarındaki krallığın en ilginç sahnelerden bazıları, yabancıların Mısırlılara karşı güreşlerini gösteriyor. Nubyalı güreşçiler Mısır sanatında en az beş kez ortaya çıkıyor (Kornexl, 2011; <http://www.occasionalwitness.com>).

Efsanelere göre insanlar hayvanlar arasında kavga ederken, maymundan nasıl güreşeceğini öğrendi. Nubiler erken çocukluktan nasıl güreşeceğini öğrenirler. Bir araştırmacı, "Nuba çeşitleri yürüyemeden önce güreşmeye çalışır" diyor. Başka bir araştırmacı şunları yazdı: "Güreş bu milletin yaşamında önemli bir rol oynar. Her iki cinsiyet de bunu uygular. Bazı bölgelerde, kadınların yılda bir kez güreş turnuvalarına katıldıkları ve burada erkeklerin güreştirilmediği" belirtilir (Kyle, 2014; <https://www.fsclub.com>). Dövüşçüler tarafından giyilen kemerler, tekme atma şekilleri, boks yapma, Tutma ve eklem kilitleme, basınç noktalarına vurma, sopa dövüşü, okçuluk, Kuvvet çalışması, dövmeleler Afrika'dan Avrupa ve Asya'ya doğru yola çıktıkları belirtilir (<http://mardb.com/>).

Bu çalışmanın amacı mevcut Güreşçi görselleri incelenerek Güreşin antik çağlarda Mısır ve etrafındaki ülkelerde yapılaş şekillerini araştırmaktır.

Gelişme ve Sonuç

Mısır'da Güreş, Mısır'ın en popüler sporu olarak görüldüğünden figürlerde de kendine yer bulmuştur. Ortak dönemden/Hristiyanlıktan önce 3000'den 1100'e kadar, çoğu spor sanatçısı güreş üzerine dikkatini yöneltmiştir. Antik Mısırın Beni Hasan kentinde bulunan muhteşem sanat eserleri, bir güreş karşılaşmasının ilerleyişini göstermek için 400'ün üzerinde güreş sahnesini gösteriyor. Bu sanat eseri, Ortak dönemden/Hristiyanlıktan önce (Milattan önce) 2000 yıllarında yerde güreşçilerin resimlerini gösteriyor. Bu resimlerde veya figürlerde onlar kollara ve bacaklara saldırarak birbirlerini zemine atıyorlar. Yunan antik güreş sistemi daha çok atma ve lobutlara odaklanırken, Mısırlılar daha fazla yer üzerinde güreşe odaklanmışlardır (Koca ve İmamoğlu, 2018: 1292-1304; <https://sports.vice.com>).

Milattan önce 2000-1085 yıllarındaki krallık döneminde güreşin yazılı bir açıklaması bulunmamıştır. Bu nedenle kesin puanlama süreci bilinmemektedir (<https://sports.vice.com>). Milattan önce on ikinci yüzyılın sanat eserinde bir güreşçi diğerini boğduğunu gösterir. Okumaların altında bir yazıtta şu cümle yer almaktadır: "Kendinize iyi bakın! Firavun'un huzurundasınız". Bu yazıt boğulmanın o dönemde yasadışı olabileceğini gösteriyor. Ancak, daha önceki tasvirler Mısır güreşi sisteminin bir parçası olarak boğulmanın olduğunu gösteriyor. Boğulma bu özel eserin yapıldığı zamanda yasa dışıydı ya da belki de Firavun'un önünde bir rakibi düşürmek için göstergiydi. Ramses III'ü tasvir eden Mısır resimlemelerinde, firavunun yabancılar ile güreştiği ve daha sonra onları mağlup ettiği gösterilmiştir. Bu görüntüler bir bütün olarak Ramses ve Mısır'ın itibarını güçlendirmeye hizmet ettikleri düşünülürse de gerçeklerden daha fazla abartılı ve propaganda amaçlı olmuş olabilirler (<https://sports.vice.com>, Hamed, 2015).

Güreş muhtemelen el ele dövüşten ve özellikle de bir yarışmacının ölümüne teslim edilmesini sağlayan sportif bir dövüş biçimi olarak ortaya çıkmıştır. Milattan önce 3000 yılındaki sanat eserleri, Babil ve Mısır'da kemer güreşini tasvir ediyor ve Sümerlerin Gılgamış destanı bu güreşin bir tanımını yapıyor. Hindistan stili güreş 1500 yıl öncesine kadar uzanıyor. Milattan önce 700 yılların Çin' e ait belgelerde, bu güreş türünü milattan önce 1. yüzyıldan kalma Japon malı olarak tanımlamaktadır. Kemer güreşi 20. yüzyılda yerel olarak İsviçreli, İzlandalılar, Japonlar ve Kazaklar tarafından uygulandı ve Milattan önce 2500' lerdeki Mısırlılardan çok az farklıydı (<https://www.britannica.com>).

Baqet'in mezarında, doğu duvarında, çiftler halinde, bazen üçlü olarak bazen de bireysel savaşı olarak gruplanmış figürler görülür. Sıra 1'de, şekil 1 savaşmak üzere iki eli boş (Çıplak el) savaşı görülmüyor. Soldaki savaşı, belinin çevresine bağlanacak bir ipi tutarken, öndeki duran figür, zaten beline kadar ipi bağlar. Mezar 15, Baqet III'e aittir ve açık olan mezarların en eskisidir. Baqet Oryx Nome Valisi idi. Türbede papirüs toplanması ve çölde avlanma gibi çeşitli duvar resimleri vardır. Arka duvarda birçok kayıta 200 güreş pozisyonu, güney duvarında ise Baqet yetkililerinin vergi kaçırın insanları cezalandırıyor. Sahnelerin kalitesi çok yüksektir. Oğlu Ket'ininkinden çok daha iyi. Güreş sahnelerinin en canlısı burada gösterilmektedir. Onlar çok detaylı ve doğrudur (<http://drivingclockwise.com>). Mezarın her duvarında birçok mezar eşyası (ok sapı, mızrak vs) vardır. Birçok aile üyesinin onlarla birlikte mezara gömülmesi muhtemeldir.



Şekil-1: Baqet III'ün mezarında gösterilen güreş hareketleri



Şekil 2: Baqet mezarından bir kesit



Şekil 3: Hasat için hayvan ve bitkilerin detaylı resimleri



Şekil- 4: Kheti'nin Mezarının ana salonu, sütunların üçü kalmıştır.

Figür 3'de iki savaşçı savaşmak üzere yola çıkmış izlenimi verir. Bu durum savaşçıların kendi sanat çalışmalarına başlamadan önce sahip oldukları ilk tarihsel olarak belgelenmiş kayış kullanımını temsil eder. Bu sahne aynı zamanda Baqet'in oğlu Khet'y'in anıt mezarının doğu duvarı mezarında da tekrarlanır (<http://enacademic.com>). Mezar 17'ye gömülen Kheti, Baqet'in oğlu ve Oryx Nome valisidir. Açık oda başlangıçta altı ince papirüs kolonuna sahipti, sadece iki tanesi kaldı. BT'lerin tavandan sarktıkları için yalnızca dekoratif oldukları açık. Türbesi suaygırları, av sahneleri, dansçı ve senet oyuncularını, müzisyenler ve sahne sahneleriyle süslenmiştir. Arka duvarda şarapçılık ve üzüm bağları sahneleri bulunur. Baqet III'ün mezarına çok benziyor, aynı sahnelerin çoğu içlerinde

boyanmıştır. Kheti'nin teknelerinin girişine yakın olan güzel bir manzarası iyi korunmuş durumda. Aksi takdirde, bu mezardaki sanatsal dekorasyon düzeyi sırttaki diğerlerine göre daha düşüktür. Bunlar, özellikle Eski Krallık motifi ve özellikle güreş sahnelerinin ilki olan hayvanların boşaltılması sahneleridir. Bazıları sahnelerin orada boyandığına inanıyor, çünkü Kheti sporun bir tutkunuydu, diğerleri onlara daha sembolik bir anlam veriyor. Siyahlara karşı beyaz güreşçiler hayat ve karanlığın mücadelesini temsil ediyor (<http://drivingclockwise.com/egypt/2003/02/21/tomb-of-kheti/>).

Nubyalı güreşçiler: Nubya güreşleri Günümüzün serbest stil güreşine benzer bir mücadele şekline benzer idi. Mısırlılar herhangi bir koyu tenli Afrikalıyı "Nubyalılar" olarak tanımlamışlardır. Nuba, en uzak ve ulaşılabilen yerlerden biri olan Merkez Sudan'daki Nuba Dağları'nda yaşayan etnik gruplar ve kabileler için kullanılan kolektif bir terimdir. Terim, onları tek bir grup oluşturmuş gibi tanımlamak için kullanılsa da, Nuba, farklı dilleri ve lehçeleri (Lafofa, Moro, Krongo, Mahas, Masakin, Tira, vb.) Konuşan çok sayıda farklı kabileden ve etikten oluşuyor. Nuba halkı, Sudan'ın merkezindeki Nuba Dağları'nın eteklerinde yer alan Sudan'ın en uzak ve erişilmez yerlerinden birinde ikamet ediyor. Erkekler bir Malaya takar ve bazen de kafatasları takarlar. Genç erkekler çıplak kalırken, kızlar da dâhil olmak üzere çocuklar sadece bir dizi boncuk takarlar. Yaşlı kadınlar ve genç kadınlar boncuk takarlar ve bacaklarının üzerinde bir madalyon takarlar ve bazen omzuna bir pelerin bağlarlar (<https://www.fscclub.com>). Sudan'da Nuba olarak bilinen bir grup insanın kendi güreş sporlarına sahip olmaya devam etmesi yanında, yiyecek, dans ve güreş maçları vardı. Sudan'ın Nubaları kendi topraklarında ve Mısır'da güreşti. Mısır gravürleri, Firavun'un Nubyalı güreşçileri yenerek, tarihçilerin Firavun'un propaganda faaliyetlerinin bir parçası olarak Nubyalılar'ı kazanmadaki gerçek yeteneğinden daha çok olduğuna inanıyordu. Nuba, aslında başarılı bir güreşçi idi. Ancak genç bir adamın rekabetçi kariyeri onun evliliğine son verecekti. Nuba savaşçıları atalarının sporlarını yapmaya devam ediyorlar ve sözlü tarihler ve dövüş sanatları geleneği olsa da, çoğu araştırmacı Nuba'nın güreşinin modern güreşlere genel bir bakış açısı sağladığına inanıyor. Çocuklar ve gençler köylerinin dışında kamplarda eğitim alırlar ve beyaz küllerle kaplanmış topluluk festivallerinde rekabet ederler. Nubaları savaşlar ve kültürleri etkisiz yaptığına inanılmaktadır. Örneğin genç bir adamın hayatındaki güreş kariyeri bir aile kurması ile oldukça erken sona ermektedir. Nuba'nın kadınları da yılda bir kez hasat zamanı güreşiyorlardı. Steve Craig'e göre, özellikle yetenekli bir kadın, bazen evlilik de dahil olmak üzere topluluğunun beğenisini kazanmış olabilir. Bu da hem onun hem de eşinin kariyerini sona erdirecektir. Modern Nuba kültürünün bu uygulamaları, geçmişte binlerce yıllık atalarının gelenekleriyle aynı veya en azından inanılmaz derecede benzer kabul edilir (<https://sports.vice.com>).

Arkeoloji verileri, antik Nubia (Kush Krallığı) sakinlerinin yalnızca silahlı dövüş sanatlarını değil, aynı zamanda İsa'dan bin yıl önce güreş ve silahsız

kendilerini savunma uyguladıklarını göstermektedir. Antik Mısır tapınakları ve mezarlarında güreş tasvir görüntüleri vardır. Dünyanın herhangi bir köşesinde böyle uzun ve çarpık bir dövüş sanatları geleneği iddia edebilecek başka bir kayıt yoktur. Güreş ve eller ile kendini savunma gibi dövüş sanatları, milattan önce 12. Hanedanlığı Mısır'da (Nuba Güreşi), tüm Afrika'nın orijinal dövüş sanatıdır (<https://www.fsclub.com>). Nubyalı güreşçilerin en eski tasviri Mısırlı bir memur olan Tyanen'in mezarı duvar resminde bulunur (Şekil 5). Resim, birlikte yürüyen 5 erkeği gösteriyor, son adam iki güreşçi olan bir standardı taşıyor. Adamlardan birinin dışında Nubyalıların fiziksel özelliklerine sahiptirler. Nubyalı güreşçilerin arasında Mısır'ın bel ölçüsü ve süslemeleri görülür. Belki de Nubyalıları güreşçilerin bir özelliği idi. İlk dört Nubyalının ellerindeki çubuklar bir düello yarışmasında kullanıldı. Sopa dövüşü ve güreş müsabakalarının tasvirleri genellikle aynı anda insanların her iki olaya da katıldığını ima ederek birlikte ortaya çıkmaktadır. Elbette bu savaş sporları askeri eğitim için kullanılmıştır. Mısırlıların Nubyalı okçuları ordularına aldıkları biliniyor olsa da, belki de bu resim Nubyalı güreşçilerin Mısırlılar tarafından da çok saygın olduğunu göstermektedir.

Kronolojik olarak, antik Nubia'daki güreşin ikinci tasviri, Meryre'deki (II) kaya mezarındaki bir kabartmadır. Meryre (II), ünlü Firavun Akhenaton'un (Meryem) inşa ettiği El-Amarna kentinde arandı. Meryem (II), güzel Kraliçe Nefertity'nin sarayıydı. Mezar duvarındaki resim, Kral Akhenaton'un tahtına oturduğunu ve Nubia'dan haraç beklediğini gösteriyor. Yarışma sunumu, spor yarışmasını içeren festivallerle kutlandı. Yarışmalar Firavun, onun sarayı (oyun alanı), soylular, askerler ve yabancı topraklardan gelen elçiler önünde gerçekleşti. "Kutlama oyunları/Hürmet oyunları", Mısırlı üstünlüklerini boyun eğdirilmiş düşmanlarına göstermeyi amaçlamıştır. Meryre (II) nin mezarında, Akhenaton, bir Nubyalı ve bir Mısırlı arasındaki bir güreş karşılaşmasıyla rahatça eğlendiriliyor. Mısırlı ve Nubyalıları arasındaki maç dört aşamada sağdan sola gösterilmiştir. Mısırlı bir asker elbisesini giyiyor. İkinci aşamada Nubyalı boyunduruk alırken mısırlı ayaklara dalıyor ve Nubian'ın bacaklarından kaldırıyor (Çift dalarak kaldırma yapıyor). Sonra Nubyalıyı yere indiriyor. Final karesinde Nubyalı sırtı üzerinde yere uzanmıştır. Mısırlı güreşçi, rakibinin üzerinde Firavun'un önünde geleneksel zafer pozuyla duruyor (Şekil 6), (<http://www.occasionalwitness.com>). Nubian güreşinin üçüncü kanıtı, yakın zamanda Amarna döneminden keşfedilmiştir. Diğer sahnelerin aksine, iki Nubyalı bir diğeri Firavun'dan ziyade Nubyalı bir kadın ve bir köpek var gibi gözüküyor (Şekil 7). Çubuk savaşçıları da aynı kumtaşı oyma üzerinde tasvir edilmiştir. Bu, kırsal alanda gayri resmi olarak belirlenen tek antik Nubyalı güreş sahnesidir. Güreşçilerin bel kıyafetlerinden sarkan su kabakları ve ön planda bir boğa özellikle ilgi çekicidir. Nubyalı güreşin son iki arkeolojik göstergesi Medinet Habu10'daki Ramses III tapınağından gelmektedir (Şekil 8). Detaylandırılmış friz, Ramsesseum'da Ramses II tarafından inşa edilen bir prototipe dayanmaktadır. Medinet Habu'daki friz merkezinin orta

kısının onarılması gerektiğinde, bloklar Ramses'den alınmıştır. Kullanılan zemindeki renk farkı, yama çalışmasını belirgin kılarsa da, zanaatkarlar kabartmaları ustalıklı yamalıyordu (Şekil 9). Şekil 5'de Ramses III ün Medinet Habu tapınak frizinde tasvir Ramses II günlerinden antik Nubya Güreşi görülmektedir. Sanatçılar/ustalar frizleri onarmak için kullanılan bloklardaki metni değiştirmeyi ihmal ettikleri belirtilir. Ramses III'e adanmış ayrıntılı rölyefin ortasında, Ramses II'ye sunulan bazı övgüler vardır. Ramsesseum'dan bir blok, onarımın kısmen kısmen kullanılmasından sonra duvarın yanında atılmıştır. Atılan bölüm, Ramses II günlerinden bir Nubian-Mısır güreş maçına bir örnek verir. Aynı zamanda Medinet Habu frizinde tasviri ile aynıdır (Şekil 10). Eski Nubyalı güreşçilerin tümü, Mısır kaynaklarına atıfta bulunulan güney Nubalı Zencilere bir fizyognomik benzerlik göstermektedir (Şekil 11), (<http://www.occasionalwitness.com>).



Şekil 5: Nubyalı güreşçiler, Milattan önce 1410 yılları

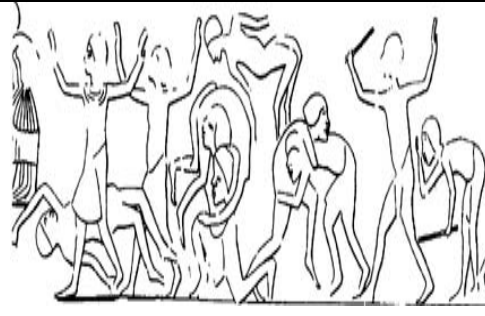

Şekil 6: Meyre (II) kaya mezarında güreşçiler kabartması, Milattan önce 1355 yılları



Şekil 7: Alman Arkeoloji Enstitüsü, Milattan önce 1350



Şekil 8: Medinet Habu10'daki Ramses III tapınağından kesit (Oriental Institute of the University of Chicago)



Şekil 9: Eski Nubia Güreşi, Luksor, Mısır (Milattan önce 12 yy), Medinet Habu10'daki Ramses III tapınağından Sanatçıların kapartması (Oriental Institute of the University of Chicago).



Şekil 10: Ramses II günlerinden bir Nubian-Mısırlı güreş maçı (Oriental Institute of the University of Chicago).



Şekil 11: Nubyalı Güreşçiler (Museo Civico Archeologico. Relief Number (1887)



Şekil 12: Nubalı güreşçilerin temel duruşu (Sudan'da): Bellerindeki kemer üzerinde kuş tüyü vardır.

Nijerya'nın çeşitli bölgelerinde ijakadi, Ngba, Gidigbo, Kokawa, Eke gibi güreş yarışmaları, gün boyunca kumda ve bazen de ay ışığı-gece-spor oyunları sırasında sahnelendi ve hala devam eder. Ayrıca geleneksel festivallerde ve sahneleniyor. Gruplar arasında yöntemlerde varyasyonlar vardı. Ama bütün bunlara rağmen, güreş maçları hala farklı sosyal öneme sahip ve benzer bir uygulamadaydı. Geleneksel ortamlarımızdaki güreşin değerleri arasında, evlilikteki bir bayanın ellerini kazanması, erkeklerin gücü, onları kabileler arası savaflara veya benzerlerine hazırlamak için test edilmiştir. İyi güreşçiler toplumda büyük saygı görür. Bazı güreşçiler ödül alırken, diğerleri bazı geleneksel başlıklarla onurlandırılır. Bazı etnik gruplarda kadınlar güreşir, örneğin Nijerya'daki Bayelsa Eyaletinde olduğu gibi. Çoğu durumda müzisyenler güreşçilerine eşlik ediyorlar. Kabul edilen kuralların ihlal edilmediğinden emin olan hakemler vardır. Bazı bölgelerde yaş, kilo veya yükseklik sınırı yoktur. Ancak Geleneksel Spor Derneği, güreşçilerin kural ve yönetmeliklerle ağırlık

kategorilerinde rekabet etmelerini sağlamıştır (<https://afrotradosports.com>). En üretken Afrikalı güreş geleneği, binlerce yıl öncesine dayanan ve Senegal nehrinden Kwanza nehrine uzanan Senegal sanatı laamb (Senegal Güreşi: kum üzerinde güreş) sanatıdır. "Laamb" olarak adlandırılan bu spor bir asır öncesine dayanır ve balıkçı ve çiftçiler için rekreasyon olarak başlar (<https://www.fscclub.com>). Çoğu zaman güreş stilleri, kavganın ince ayrıntılarında akıcı olmayanlar için olduğu için genellikle Greko-Romen güreşiyle karşılaştırılır. Senegal güreşinde bir güreşçi rakibini yere koyduğunda maç biter. Senegal güreşi kadınların rekabet edebilmesine açtı. Ancak, Afrika'daki her antik güreş sanatı, modern zamanlarda kadınları dışarıda bırakmaya çalışmıştır. Arkeolojik kanıtlara göre, Minos uygarlığındaki insanlar kişisel eğlencelerini gerçekleştirmek için olayları organize eden ilk kişiler olarak belirtilir (Burmaoğlu ve İmamoğlu, 2018). Bu durumun Afrika kıtasında da olduğu görülmektedir. Diğer birçok Afrika geleneği kadın güreşini içeriyor olsa da, Kel Faduy modern kültürlerinin Müslüman olmasıyla birçoğunda kalktı. Ancak bazıları atalarının geleneğini sürdürürler, kadınlara kadın gücünü rekabet etme ve kutlama fırsatı verir (Koca ve İmamoğlu, 2018;<https://sports.vice.com>).

Serbest stil güreş ise Ariama veya akiama, Lotuko halkının geleneksel güreşidir. Aslında, bu bir serbest stil güreş biçimidir. Herhangi bir bekçinin rakibin vücuduna ya da onun peşine takılmasına izin verilir. Bacaklar rakibin bacaklarına karşı kullanılabilir. İlk kim düşerse yenik sayılır. Lotuko, genç güreşçileri eğitmek için özel bir eğitim sistemi geliştirdi. Diğer Nuba kabileleri gibi, Lotuko güreşi de hasat kutlamalarından düğün törenlerine ve çocukluktan yetişkinliğe kadar topluluk ritüellerinin ayrılmaz bir parçasıydı. Kızlar hasat festivalleri ve inisiyatif alama törenleri sırasında güreşirlerdi. Eski zamanlarda, güreş, günümüzde gerçekleşen klanlar ve köyler arasındaki bir yarışmadan ziyade daha çok bir ritüel yarışması ve gençliğin bir kutlamasıydı. Kızlar artık bu yarışmalara katılmıyor. Gençler ve erkekler için, cesaretin bir göstergesi, toplumda erkeklerin rolünü oynamaya hazırlık ve savaşa hazır olma olarak kabul edilir (<https://www.fscclub.com>). Takımlar arası güreş müsabakaları yapılmıştır. Tarihte Nuba kabilelerinin sosyal yapısının özelliklerini yansıtan bireyler arasında değil, takımlar arasında güreş müsabakaları düzenlendi. Bu yarışmalarda klanlar ve köyler arasındaki rekabete yerleşmeye çalışıldı. Bu tür yarışmalar sadece erkekler arasında değil, aynı zamanda kadınlar arasında da gerçekleştirilmiştir. Tanınmış bilim adamı A. M. Zolotarev şöyle yazdı: "Kızlar arasındaki ritüel güreşin ikili toplum yapısıyla ilişkili olduğu bilinmektedir. Güreş maçları köyün ortasındaki meydanda gerçekleşir. İki sıra oluşturan kızlar, her bir rütbenin ortasında en yüksek olan boylarına göre orada toplanırlar. Onlar çığlık atan bir kalabalık ve bebek tutan kadınların tezahürat ile yapılır. Güreş turnuvası bireysel yarışmalarla başlar. Yaşlı kadınlar, iki sıradan aynı boya sahip genç kadın çiftlerini alır. Her yarışmacı güreşçi rakibinin üzerinden bir kuşak atar ve güreşe başlarlar. Kazananları yüksek sesle alkışladılar. Bireysel maçlar biter bitmez, takım halinde

yarıřmalar gerekleřir ve bu da turnuvanın zirve noktasıdır. Nuba'nın greřinin teknik yn sz konusu olduėunda, amacı rakibi zemine arpmaktır. Nuba greř bir ritel ve eėlence sporudur ve ciddi yaralanmalar nadirdir. Mcadeleler kavganın nemli bir parası olsa da, bu bir boks sistemi deėildir” (<https://www.fscclub.com>). Gnmzde, Nuba kabilelerinin greř gelenekleri, Sudan'da İslami kuralların glendirilmesiyle aıklanabilen, yalnızca erkek faaliyetleri olarak kalmaktadır. Bu gelenek, erkeklik ve toplumda erkeklik roln oynamaya hazır olma tezahr olarak kabul edilir. Bununla birlikte, hasat kutlamaları ve olgunluėa giren kız greřinin tm gelenekleri kaybolmuřtur. Lafofa, Sudan'ın Nuba halkları arasında etnik bir azınlıktır; Gney Kordofan'da yařıyorlar. Bu grup temel olarak Mslmandır. Greř eskiden Lafofa iin popler olmuřtur. Genellikle greř maları takvim tatillerinde gerekleřtirildi; onlar da ritel denemeler sisteminin bir parasıydı. Erkekler iin iki yař kategorisi vardı: “kamenai” - evlilik yařına ulařan ve “tembiling” yapan erkekler - ileri yařlara ulařtılar. “Kamenai” ye dhil olmak iin, gen bir adam bir dizi deneme yapmak zorundaydı. Bu yzden yetiřkin olarak kabul edilmek isteyen herkesin katılması gereken greř msabakalarını ieriyordu. Aslında, Lafofa toplumunda greř, sadece erkekler iin deėil, kızlar iin de bařlangı treninde zorunluydu. Tren greři hasat mevsimi ile iliřkiliydi ve kızlar iin ocukluktan kadınlıėa geiř trenini de temsil ediyordu. Kızlar iin greř, gen erkeklerin dvř trenine benzer bir rol oynadı. Geleneksel olarak, kız greři, akrabalar arasındaki yelere gre dzenlenmiřtir. Bir kadının bir ilk bebeėi olduėu anda, asla greřmezdi (Koca ve İmamoėlu, 2018).

Modern Nuba greřiyle eski Mısır greři arasında bir iliřki olabilir. Burada dikkat edilmesi gerekenler řunlardır: 1) Greř ve sopa dvřnn resimleri, ilerinde kimin olduėu nemli deėil, aynı zellikte grnmeye meyillidir. 2) Kurdufan'da yařayan insanlar řimdi 4000 yıldan daha nce buraya tařınmıř olabilirler. 3) Nubalılar soylu halk olabilir ve onların kltrleri, tm kltrler gibi zamanla deėiřmiř insanlardır. Birok savařçı topluluėun dvř sanatlarının geliřimine atıfta bulunan hikyeleri vardır. Bu tr hikyeler, grupları, toplulukları ve kltrleri ayıran paylařılan deėerlerin ayrılmaz paraları haline gelir. Filmler dıřında, Nuba greři Sudan dıřında nadiren grlr. Filmde bile televizyon dıřında, Sudan dıřında nadiren grlr.

Sonuç

Antik Mısırdaki Baėet III, Khety ve Amenemhat'a ait  kaya mezarları, antik aėlarda bugne kadar kaydedilen en eski ve en verimli grsel incelemesi yapılan yzlerce dvř ve greři figr iermektedir. Greř ok popler bir spordur. Belli kurallara gre yapılmıřtır. Nubyalı greřilerin gnmzn serbest stil greřine benzer bir mcadele yaptıkları grlmřtr. Antik Mısırdaki ve Nubyalılar arasında kadınların ve ocuklarında greřtiėi grlr. Antik Mısır ve Nuba greři ile antik Yunan ve Mezopotamya'daki greřlerin karřılařtırılması nerilir.

Kaynaklar

- Burmaoğlu G.E., İmamoğlu G. (2018). Girit-Minos Uygarlığında Sporlar ve Görsellerdeki Yansımaları, Atatürk Üniversitesi Beden Eğitimi ve Spor Bilimleri Dergisi, Cilt: 20, ISSN: 1302-2040
- El-Gammal M. (2008). The ancient Egyptian Sports during the Pharaoh dynasties & its relation to the ancient Greek Sports, 16th International Seminar on Olympic Studies for Postgraduate Students, Ancient Olympia –Greece, <https://www.researchgate.net/publication/296060963>
- Gökdemir, K. (2000). Güreş Antrenmanının Bilimsel Temelleri, Ankara: Poyraz Ofset
- Hamed A.E.A., (2015). Sport, Leisure: Artistic Perspectives in Ancient Egyptian Temples (Part I), Recorde, Rio de Janeiro, v.8, n.1, p.1-17
- İmamoğlu G., Koca F.(2018). Eski Çağ Mısırda Boks, Güreş ve Eskrim İle İlgili Figürler Üzerine Yorumlar, Uluslararası Sosyal Araştırmalar Dergisi, Cilt: 11 Sayı: 59, sh.555-559
- Koca F., İmamoğlu G., İmamoğlu O. (2018b). Antik Mısırda Avcılık, Binicilik, Okçuluk ve Görsellerin Yorumlamaları, Uluslararası Sosyal Araştırmalar Dergisi, Cilt: 11 Sayı: 59, sh.1490-1497. www.sosyalarastirmalar.com *Issn: 1307-9581*
- Koca F., İmamoğlu O. (2018). Sport History of Countries Other Africa of Except Ancient Egypt, *The Journal of International Social Research*,11 (61):1292-1304
- Kornexl E. (210/2011). Geschichte des Sports, Geschichte des Sports und anderer Bewegungskulturen, sport1.uibk.ac.at/lehre/.../Geschichte%20WS10-11.pdf
- Kyle D.G., (2014). Sport and Spectacle in the Ancient World, John Wiley & Sons, Ltd, The Atrium, Southern Gate, Chichester, West Sussex.
- Uçkan, G. (1978). Çocuk ve Güreş, İzmir.

İnternet kaynaklar:

- <http://drivingclockwise.com/egypt/2003/02/21/tomb-of-baqet-iii/>
- https://sports.vice.com/en_ca/article/bmqvw8/illuminating-the-fighting-history-of-ancient-africa
- <https://www.fscclub.com/vidy/small-nuba-e.shtml>
- <http://mardb.com/nuba-fighting>
- <http://enacademic.com/dic.nsf/enwiki/11837423>
- <http://www.occasionalwitness.com>
- <https://afrotradosports.com/kokawa/>
- <https://www.britannica.com/sports/wrestling>

KARAKUCAK GÜREŞİNİN KÜLTÜREL BOYUTU

Hüseyin ASLAN* - Osman İMAMOĞLU**

Özet

Bu çalışmanın amacı karakucak güreşlerinin Türkiye’de sosyal hayattaki yeri ve öneminin belirlenmesidir. Literatür taraması yapılmıştır.

Karakucak Güreşi Türklere özgüdür ve günümüzde uluslararası güreş olmuştur. Orta Asya kökenli olan bu güreş, geçmişten günümüze yalnızca bazı değişikliklerle korunmaktadır. Bazı araştırmacılara göre, bu güreş 11 yüzyıl boyunca yapıldı. Günümüz Türk halk dillerinde Karakucak güreşi “Anadolu Güreşi” olarak bilinir. Karakucak güreş günümüzde daha çok yağlı güreşin yapılmadığı bölgelerde yapılmaktadır. Karakucak güreşi Türkiye’de serbest güreşin temeli olarak görülür. Karakucak güreşte pehlivanlar yaşlarına, güçlerine, kilolarına ve ustalıklarına göre kilo ve boylara ayrılır. Genel olarak günümüzde yerel organizasyonlarda yapılır. Bunlar düğünler, panayırlar olarak sayılabilir.

Sonuç: Karakucak güreşi Türk kültürünün içinde kendine yer edinmiş ve toplumda yansımaları olmuştur. Türklerin öz güreşi olarak görülür. Türklerin sosyal hayatındaki yeri itibari ile terimler, atasözleri ve şifrlere bile konu olmuştur. Karakucak güreşi çok uzun yıllardan beri kurallarında pek değişiklik olmadan Türkiye’nin pek çok yöresinde yaygınlığını devam ettirmektedir.

Anahtar Kelimeler: Türk, Karakucak Güreşi, Kültür.

Cultural Dimension of Karakucak Wrestling

Abstract

The purpose of this study is to determine Karakucak wrestling role and importance of social life in Turkey. Literature was searched.

Karakucak Wrestling is special to the Turks and nowadays it has been international wrestling. Originating from the middle Asia, this wrestling is preserved with only some changes from the past to the present day. According to some researchers, this wrestling is made for 11 centuries. Karakucak wrestling in today's Turkish folk languages is known as “Anatolian Wrestling. Nowadays, Karakucak wrestling is mostly done in the regions where oil wrestling is not done. Karakucak is seen as the foundation of freestyle wrestling in Turkey. Wrestlers in Karakucak wrestling are divided into weight and height according to their age, strength, weight and mastery. It is generally done in local organizations today. These are weddings, fairgrounds can be counted as.

Conclusion: Karakucak wrestling has taken its place in the Turkish culture and it has reflections in the society. It is seen as the self-wrestling of the Turks. The place of Turks in social life has been the subject of terms, proverbs and poems. Karakucak without much change in the rules since many years the prevalence continues in many parts of Turkey.

Key words: Turkish, Karakucak Wrestling, Culture

* Öğretim Görevlisi Dr., Konya Selçuk Üniversitesi Spor Bilimleri Fakültesi.

** Prof. Dr., Ondokuz Mayıs Üniversitesi Yaşar Doğu Spor Bilimleri Fakültesi.

Giriş

Spor aktiviteleri tarih boyunca değişik toplumların kültürlerinin bir parçası olarak devam etmiştir. Antik çağlardan itibaren her milletin kendi kültürünü ve yaşadıkları coğrafi alanın özelliklerini sporlarına katarak, hatta diğer milletlerden de etkilenerek ve kendilerine özel bir spor kültürü oluşturdukları görülür (Evrin, 2007). Güreş antik toplumlarda sosyal hayatın eğlencesi ve askeri eğitimin bir parçası olarak görülmüştür. Hatta erişkinliğe ermenin bir göstergesi olarak kabul edildiği, Göktürk Alplerinin özellikli bir güreşçi olmadan kılıç ve kemer kuşanmasına izin verilmediği belirtilir. Yine Osmanlı Padişahı Fatih Sultan Mehmet'in güreş tekkeleri yaptırdığı ve Osmanlı saraylarında güreşçilerin himaye edildiği bilinir (Uzun ve ark., 2018: 22-34). Güreş Mancu da Moğolistan ve Azerbaycan'da Doğu ve Batı Türkistan özellikle Yakut Türkleri, Kazak ve Kırım Türk'lerinde bilinen bir spordur (<http://www.aktifbir>). Karakucak güreşi Türklerin orta Asya'dan, Mezopotamya ve Anadolu'ya göçü serüveniyle Türkiye'ye ve hatta Avrupa'nın bazı kısımlarına geçtiği bilinir. Günümüz Türk halk dillerinde Karakucak güreşi "Anadolu Güreşi" ve Yağlı Güreş ise "Rumeli Güreşi" olarak yer almıştır (<http://www.gizemlikapi.com>).

Güreş sporunun günümüzde hak ettiği değeri ve ilgiyi görmediğine dair çeşitli çalışmalar da elde edilen bulgular da mevcuttur (Fişne ve ark., 2017: 28-42). Özellikle karakucak güreşine ilgi giderek azalmaya devam etmektedir. Bu azalmanın nedenleri neler olabileceği araştırılmalıdır.

Bu çalışmada Türkiye'de bazı yörelerde yapılmakta olan karakucak güreşinin kültürel boyutunun araştırılması amaçlanmıştır.

Gelişme ve Sonuç:

Ünlü tarihçi Heroid Lond, "Cengiz Han" adlı eserinde Türkleri konu aldığı bölümde "bu ülkede ata binmeyen, güreş yapmayan adama kız bile vermezlerdi" cümlesine yer vermiştir. Yine "Türk pehlivan doğar pehlivan ölür" ifadesi deyim haline gelmiştir (<http://www.goksungundem.com>). Başa güreşmek, meydan okumak (hadi gel güreşelim, ben seni yenerim anlamlarına gelir), Kılıç atmak (güreşte bir oyun), Kafakola almak (Güreşte bir oyun), Paçayı kaptırmak, meydanı dar etmek, Kacak güreşmek, zor oyunu bozar ve ayağa düşmek gibi deyimler kültürümüze yer edinmişlerdir. Bu deyimlerin kültürel karşılıkları ise şu şekildedir: "Başa Güreşmek" Türkçeye bir işin en iyisini yapmak anlamında girmiştir. "Meydan Okumak" Türkçeye yerleştiği şekliyle de rakibinden korkmadığı anlamında kullanılır. "Hodri Meydan" Türk dilinde kendine güvenen gelsin anlamındadır. "Kılıç Atmak" ise bir insanın işini karıştırmak ve bozmak anlamında kullanılır. "Kafa Kola Almak" birisini ikna etmek, etkilemek anlamında kullanılmaktadır. "Paçayı Kaptırmak" giriştiği bir işten kendini alamayan veya birilerinden kendini kurtaramayan anlamındadır. "Meydanı Dar Etmek" birini sıkıştırmak, eğer rakip güçlü ise yenilmek kaçınılmazdır. "Kaçak Güreşmek" ise asıl konuya girmeden başka şeylerden bahsetme anlamında kullanılır. "Zor Oyunu

Bozar” Kuvvet ve irade karşı tarafta ise yapacak bir şey hemen hemen yok anlamını taşır. “Ayağa Düşmek” ise değerini kaybetmek anlamında kullanılır. Türk spor kültürüyle iç içe gelişen karakucak güreşi Türkiye’de sınırlı olsa bazı illerde halen varlığını sürdürmektedir. Bu illerin en başında ise Kahramanmaraş ili gelir (<http://www.goksungundem.com>). Karakucak güreşi Kahraman Maraş yöresinde uzun yıllar halk üzerinde etkili rol oynamıştır. Bu yörede en eski Türk sporlarından biri olan karakucak güreşi, aba güreşi ve şalvar güreşi yaygındır. Güreş esnasında davul, zurna çalınması âdettendir. Türkiye’de Karakucak güreşi değişik tarihlerde minder güreşine kaynak teşkil etmiş veya kaynak teşkil ettiğine inanılmıştır. Bu nedenle 1987 yılında Karakucak güreş projesi yapılmış ve uygulanmaya başlanmıştır. Türkiye’de bu projeden önceki dönemlerde, karakucak güreşleri illerde ve bölgelerde festival şeklinde yapılıyordu. Proje ile karakucak güreşçileri minder güreşine yönlendirildi. Festivaller şeklinde değişik iller ve bölgeler güreşin alt yapısı zenginleştirilmiş oldu. Her kategoride güreşen güreşçiler maddi veya manevi olarak az veya çok desteklenmiş oldu (Kaplan, 2001).

Türkler güreşi ibadet, güreş yerini ibadet yeri, güreş meydanını er meydanı olarak görmüşlerdir. Türklerde güreşler toplumun sosyal yaşamının hemen hemen her bölümünde yer almış, düğünlerde, törenlerde, bayramlarda, şenliklerde, festivallerde, pazar ve panayırarda, cenaze, defin, yas ve matem törenlerinde, cami, hastane, okul ve mezarlık gibi kurumlara yardım ve hayır için yapılan organizasyonlarda ve kulüplerde (güreş tekkeleri), büyük şehirlerden en ücra köy meydanlarına kadar çok yaygın biçimde yapılmış, sosyal ve kültürel birçok fonksiyonun yerine getirilmesini sağlamıştır (Fişne ve ark., 2017: 28-42). Güreş Türkler tarafından yeni yıl başlangıcı olarak kabul edilen 9 Mart günü yapılmıştır. Bugün “Nevruz” günü olarak kutlanır. Tabiatın canlanmasından duyulan sevinç gösterilerinde, evlilik merasimlerinde, zaferle sonuçlanan savaşlardan sonra gerçekleştirilen kutlama ve şenliklerde, hatta bir kişinin ölümü ardından düzenlenen yuğ törenlerinde dahi güreş yapılmıştır (Kahraman I,1989: 2-3; Dervişoğlu, 2012; 26, Güven, 1992: 4). Toplumsal yaşayışı ifade etmesi açısından güreşin eski Türk toplumunda bazı sembolik anlamları da olmuştur. Örneğin düğünden sonra gelin, koca evine gittiği an, kaynana ile kayınbaba güreş tutmakta, belli bir süre sonra da kayınbaba yenilgiyi kabul etmektedir. Bu da evde kaynananın sözünün geçtiğini ve gelinin de buna uyum sağlaması gerektiğini ifade etmektedir (Dever ve İslam, 2015: 54).

Güreşin değişik milletlerde anlamları: Güreş kelimesi çeşitli Türk topluluklarında benzer şekillerde söylenmektedir. Güreş Japonya’da Judo, İran’da Kurt-Glaki ve Mazanderam, Rusya’da Tchadba Guech, Kouresse Kork ve Sambo, İzlanda’da Plima, Kazakistan’da Kureş, Tataristan’da Kuraş, İspanya’da Konarska, Amerika’da Keç-Es, Pakistan’da Kutsi ve Gürcistan’da Çuda Oba gibi isimlerle anılmıştır (Akkurt, 2008). Türkmenlerde güreş, Azer Türklerinde Güleş, Balkan Türklerinde güreş veya güleş; Tatarlarda küreş, Kazak ve Yakut Türklerinde küres,

Çuvaş Türklerinde, küreş ve ya güreş, Özbek ve Kırgız Türklerinde küreş, Çağatay Türklerinde küreş, küleş veya küran, Kazan Türklerinde kitre, küreş, küreşü ve Kırım Türklerinde de küreş şeklinde geçer (Güven,1999: 23).

Güreş türleri: Antik çağlardan itibaren her Milletin veya topluluğun hayat şartlarından etkilenecek oluşturulmuş çeşitli güreş türleri bulunur. Bu güreş türlerinin bir kısmı toplumlar arasında daha fazla yaygınlaşmış ve kendine yer edinmiştir. Hatta bazıları olimpik güreş türü olarak olimpiyatlara girmiştir. Örneğin antik Yunanistan'da yapılan güreş grekoromen güreşinin temeli olmuştur. Orta Asya'da Türklerdeki güreşin benzeri olarak Karakucak güreş günümüzde daha çok yağlı güreşin yapılmadığı ve Türk kültürüne daha bağımlı olduğu düşünülen bölgelerde yapılmaktadır (<http://www.aktifbir>). Bir kısım güreş türleri ise yapıldığı millet veya toplumun kapsadığı veya yaşadığı alan içerisinde onların değer yargıları, kültürlerini yansıtarak yöresel özellik taşıtmaktadırlar. Belirli coğrafik sınırlar içerisinde kalmışlardır. Bir kısmı ise biraz daha coğrafik sınırları aşmış olsa da dünya arenalarında kendine yer edinememiştir (İlgin, 1996). Osmanlı padişahlarından II. Mehmet, II. Bayezid, I. Selim, I. Süleyman, IV. Murat, IV. Mehmet, III. Ahmet, II. Mahmut güreş ve güreşçileri desteklemiştir; Sultan Abdülaziz Han ise bizzat kendisi güreş müsabakalarına katılmıştır. Padişahlar ayrıca kendi huzurlarında güreşler yaptırılmış ve bu müsabakalarda pehlivanlara ihsanlarda bulunmuştur. Bu güreşlere de "huzur güreşleri" adı verilmiştir (Yiğit, 2015: 181-182). Dünyada yaklaşık 200 çeşit geleneksel (yöresel) güreş türü olduğu ve bunların yaklaşık 40 tanesinin halen günümüze taşınmış sporlar arasında olduğu belirtilir (İşler ve Alpay, 2003).

Türk sporları arasında güreş bağlamında; palvan güreş, apan güreş, yağlı güreş, aba güreşi, şalvar güreşi, bayrak, karsak ve karakucak güreşleri şu anda Türk toplumlarında sevilerek yapılmaktadır (İmamoğlu ve ark.,1997: 139-144).

Tablo 1. Dünyada yapılan başlıca geleneksel güreşlerden bazıları

Kore-Ssireum	Batı Afrika ülkeleri-Laamb
Hindistan-Kushti	İzlanda-Glima
Meksika-Lucha Libre	İspanya-Lucha leonesa
Moğolistan-Bökh	İskoçya-Highlands
Özbekistan-Kuraş	Fransa-Gouren
Rusya-Sambo	Japonya-Sumo Güreşi

Bir çalışmada eski Çağ Ön Asya, Anadolu ve Afrika'da güreş görsellerine göre güreşlerin yapılaş şekilleri ve güreşçilerin görüntülerinde değişimler olduğu gibi bazı benzerliklerde tespit edilmiştir. Benzerliklerin ve farklılıkların görülmesinde sosyal ve kültürel yapının etkili olduğuna bağlanmıştır (İmamoğlu ve İmamoğlu, 2019: 1515-1523). Türklerin karakucak dedikleri güreşe Avrupalılar serbest güreş adını vermektedirler. Amerikalılar serbest güreşe 'Cath Can' derler ki,

karakucaksın tam karşılığıdır. Rumeli Türkleri karakucak güreşe 'Harman' güreşi derlerdi. Yalnız Türklerin yaptığı karakucak güreşinde köprü yoktur. Pehlivanlar karakucak güreşlerinde yün giymeyip yerine kıl keçeden örülmüş kispetler giyerler (Karahüseyinoğlu, 2007).

Karakucak Türklerin öz (milli) güreşidir. "Kara-Kucak" sözcüğünün "Kara-Koçak" sözcüklerinden türediği ve zamanla "Kara-Koçak Güreşi" sözcüğünün "Kara-Kucak Güreşi" şekline dönüştüğü belirtilir. Yani koçak kelimesi kucak kelimesine dönüşmüştür (Kahraman, 1989). Orta Asya menşei olduğu kabul edilen bu güreş şeklinde yüzyıllardır yapıma şekli ve kurallarında çok fazla bir değişim olmamıştır (Şakar,2010). Türk güreş sporunun klasik sitili olan karşılaşma ve rakibini tuşla yenme esasına dayanır. Güreşçiler genellikle bir çayırdaki veya harman yerinde tutuşurlar. Oyunları genellikle serttir. Sıklet ayarlaması 55, 60, 66, 74, 80, 84, 96 ve ağır sıklet olarak belirlenmiştir. Fakat güreş federasyonu mindere güreşçi kazandırmak açısından, bu sıkletleri minder güreşi gibi sıkletlere ayarlayarak zaman sınırı getirmiştir (Gümüş,1988). Bu güreş türünün özünde centilmenlik yatar. Ve bu güreş türü aynı zamanda serbest güreşin temeli olarak görülür (Evrin, 2007).

İklim ve yöresel özelliklerin etkisi ile kültür değişimine bağlı olarak bazı kurallar yörelere göre de farklıdır. Bu farklılıklar kıyafet, oyun ve müzik türünde olduğu gibi güreşte de genel olarak kendini göstermiş, güreşin çeşitlilik kazanmasına sebep olmuştur. Örneğin; Gaziantep ve Hatay çevresinde genellikle çobanlar arasında oynanan "At Güreşi", Rumeli Türkleri tarafından yapılan "Kırkpınar ile Yağlı Güreşler", Tokat, Amasya, Çorum, Sivas yörelerinde Karakucak ve Kahramanmaraş yöresinde Karakucağın bir çeşidi olan Moğol güreşine çok benzeyen ve geniş bir şalvar giyilerek oynanan "Şalvar Güreşi" bu değişikliklere örnektir. Kahramanmaraş ve çevresinde yüzyıllardır yapılan Rumeli Türklerinin "Harman Güreşi" dedikleri Türklere özgü Karakucak güreşinin serbest ve grekoromen güreşe benzemesi Türk güreşçilerin minder güreşinde şampiyon olmalarında etkili olmuştur. Karakucak güreşleri en çok düğünlerde yapılır. Güreş yapılmayan ve çalgı çalınmayan düğün, düğün sayılmaz idi. Güreş gelinin baba evinden alınıp damadın evine getirildikten sonra başlar. Eğer düğünü yapan zengin ise düğün Perşembe gününden başlar ve güreş, Cuma gününde devam ederdi (TGSDF, 2008).

Karakucak güreşi çok uzun zamandan beri temel kurallarında pek değişiklik olmadan Türkiye'nin pek çok yöresinde yaygınlığı devam etmektedir. Türk kültürünün hala daha güçlü olduğu yerlerde karakucak güreşleri azalaraktan olsa yapılmaya devam etmektedir. Kahramanmaraş'ta bu şehirlerden biridir. Düz olan bir zemin üzerinde ve genellikle de çimen üzerinde bazen de toprak zeminde, çayırlarda ve harman yerlerinde, bedenün üst kısmına yani göbekten yukarısına herhangi bir elbise giyilmeden günümüzde yapılan geleneksel güreşlerdendir (Gürsoy, 1996). Bu güreş türü Türklerin öz güreşidir. "Kara" sözcüğü bütün Türk lehçelerinde Kara olarak kullanılır ve siyah anlamındadır. Anlam dışı olarak acı,

kötü, cahil, bozuk düzen, yalın sözcüklerini yansıtabilmek için kara baht, kara haber, kara gün, kara toprak, kara kış, kara güç gibi bileşik sözcük olarak da kullanılır. Karakucak güreşlerinde giyilen Pırpıt ismi bazı yörelerde Kispet diye adlandırılır. Bu tamamen yöresel isimlendirmeden kaynaklanmaktadır. Pırpıt genelde kamyon branda çadır bezi, yelken bezinden yapılır. Kasnağa kesinlikle deri dikilmez ve hiçbir bölgeye yağ sürülmesine müsaade edilmez (Şahin, 2004; Tazegül, 2018). Temel özellikleri yağlı güreşe benzemekle beraber vücuda yağ sürülmeden yapılır. Günümüzde mahalli organizasyonlarda kısa pantolonla da bu güreşler yapılabilmektedir. Karakucak güreşlerinde sıkletlere göre müsabaka yapılır. Günümüzde Kahramanmaraş yöresinde karakucak güreşi eski etkisini ve ilgisini kaybetmiştir. Çünkü “Bütün kurumsal özelliklerine rağmen her alanda olabileceği gibi Türk sporunda da dönemler itibari ile bazı değişimler yaşanmış ve toplumun spor kültürünü meydana getiren pek çok değer ve inanış yeni baştan şekillenmiştir” (İmamoğlu ve ark., 2018: 905-612). Karakucak güreşte pehlivanlar, keçi kılından veya çadır bezinden ve genelde siyah ve yeşil renkte olan ‘pırpıt’ giyilir. Günümüzde mahalli organizasyonlarda kısa pantolonla da bu güreşler yapılabilmektedir. Karakucak güreşte pehlivanlar yaşlarına, güçlerine, kilolarına ve ustalıklarına göre kilo ve boylara ayrılır. Yalnız karakucakta deste boyu yoktur. Onun yerine ayak boyu vardır. Diğer boylar hemen hemen yörelere göre değişmekle beraber yağlı güreşle aynıdır. Karakucak güreşte yeniş göbeğin güneş görmesidir.

Osmanlı toplumunun bir parçası olup insanların her türlü günlük yaşantısını, bu yaşantı içerisinde hayatın devamını sağlayan her türlü kültürel unsuru şiirine malzeme yapan Klasik Türk şairi, güreş ve pehlivanlıkla ilgili kavram ve terimleri ustalıklı şiirlerinde kullanmışlardır. Şiirler incelendiğinde devlet büyüklerinin övüldüğü durumlarda, sevgiliyle ilgili kurulan hayallerde, şairler kendi şiir kabiliyetlerini diğer şairlerle kıyaslar, tasavvufla ilgili konuların anlatımında, felek ve dünyadan şikâyet edip ölüm gerçeği hatırlatıldığında, âşık ve rakip arasındaki ilişki ifade edilirken veya çok çeşitli hayal ve benzetmelerde bu sporun unsurlarından faydalanılmıştır. Ayrıca şiirlerde güreşle ilgili terim, atasözü ve deyimlerin de kavram olarak açıklandığı ve kullanıldığı görülmektedir (Yüksel, 2018: 589-616).

Karakucak güreşi ulusal olmaktan çıkıp uluslararası bir kimliğe bürünmüştür. Örneğin Erzurum’un Pasinler ilçesinde 2019 yılı Geleneksel Altın Kemer Karakucak Güreşlerinde İranlı güreşçi başpehlivan olmuştur (<https://www.aa.com>).

Sonuç

Karakucak güreşi Türk kültürünün içinde kendine yer edinmiş ve toplumda yansımaları olmuştur. Türklerin öz güreşi olarak görülür. Türklerin sosyal hayatındaki yeri itibari ile terimler, atasözleri ve şiiirlere bile konu olmuştur. Karakucak güreşi çok uzun yıllardan beri kurallarında pek deęişiklik olmadan Türkiye'nin pek çok yöresinde yaygınlığını devam ettirmektedir.

Kaynaklar

Akkurt M.(2008) Kahraman Maraş'ta Yapılan Geleneksel Güreşlerin Tarihsel Gelişimi ve Toplumlar Tarafından Algılanış Biçimleri, Kahraman Maraş Sütçü İmam Üniversitesi Sosyal Bilimler Enstitüsü Yüksek Lisans Tezi.

Dervişođlu, M. (2012). Kırkpınar Güreşleri'nin Halkbilimsel Açından İncelenmesi. Yüksek Lisans Tezi. Edirne: Trakya Üniversitesi

DPT. Gençlik ve Spor. (1983). 5.Beş yıllık Kalkınma Planı Özel ihtisas Komisyonu Raporu, Ankara, s.184.

Dever, A., İslam A. (2015). Tarihsel Süreç İçerisinde Türk Kültüründe Spor Algısı. Manas Sosyal Araştırmalar Dergisi, Cilt: 4, Sayı: 5, s. 46-61.

Evrım D., (2007); Türk Selçuklu Devletinde Spor ve Eğlence Hayatı, Afyon

Kocatepe Üniversitesi Sosyal Bilimler Enstitüsü, Tarih Anabilim Dalı Yüksek Lisans Tezi

Fişne, M., Bardakçı, S., ve Karagöz, Y. (2017). Ata sporumuz güreşe yönelik günümüzdeki toplumsal bakışın değerlendirilmesi. CBÜ Beden Eğitimi ve Spor Bilimleri Dergisi, 12 (1), 28-42

Gül M. Uzun R.N. Çebi M. (2018). Türk Kültürlerindeki Geleneksel Oyunlar ve Sporlara Yüzeysel Bir Bakış, Turkish Studies Social Sciences, 13(26): 655-671.

Gümüş, A. (1988). *Güreş Tarihi*, Türk Spor Vakfı Yayınları No:5/4, Başkent Yayınevi, Ankara 80.

Gürsoy O.(1996);Güreş Öğretim Yöntemleri. Yeni Dođuş Matbaacılık, Ankara, s. 17.

Güven, Ö. (1999). Türklerde Spor Kültürü, Atatürk Kültür Merkezi Yayınları, No:172, Alp Ofset, Ankara, s.373.

Güven. Ö. (1992). *Türklerde Spor Kültürü*, Atatürk Kültür Merkezi Yayınları, 2. baskı, Ankara, s. 58.

İlgın, A. (1996). "Yıldız Milli Güreş Takımı Güreşçilerinin Bazı Fizyolojik Özelliklerinin Ölçülmesi ve Değerlendirilmesi", Yayımlanmamış Yüksek Lisans Tezi, İnönü Üniversitesi, Sağlık Bilimleri Enstitüsü, Malatya.

İmamođlu M. İmamođlu G. (2018). Etruscan's Sports Activities, Turkish Studies Social Sciences,13(26): 725-744.

İmamođlu M. İmamođlu G.(2019). Similarities and Differences in Wrestling Images of Ancient Asia, Anatolia and African Civilizations, Turkish Studies Social Sciences, 14(4): 1515-1523

İmamođlu O., Türkmen M., Akdenk M., Çebi M. (1999). Osmanlı Devleti'nin Spor Politikasını Etkileyen Unsurlar. Osmanlıda Spor Sempozyumu, sh. 61-71,26-27 Mayıs, KONYA

İmamođlu. O. Taşmektepligil. M. Y. Türkmen. M. (1997). "Türk Kültüründe Spor" Ondokuzmayıs Üniversitesi Eğitim Fakültesi Dergisi, S.10, S.139-144

İmamoğlu O., Çebi M., İslamoğlu İ., Yamak B. (2018). Sport Tekkes and Institutionalization in Ottoman Empire, The Journal of International Social Research, Volume: 11 Issue: 58, pp.905-612

İşler H, Alpay B. (2003). *Türk Spor Tarihinde Geleneksel Aba-Şalvar Güreşlerimiz ve Günümüzdeki Durumunun Araştırılması*, Proje No: SOB 2001/008, Niğde Üniversitesi, Bilimsel ve Teknolojik Araştırmalar Projeleri Birimi, Niğde.

Kahraman M. A. (1997). Osmanlı ve Cumhuriyet Dönemi “1924-1951 Kırkpınar Güreşleri” Ankara, “Türklerde Top Oyunu” , Türk Kültürü, s.112, Yıl 10, s.82

Kahraman M. A. (1989). Cumhuriyete Kadar Türk Güreşi, Kültür Bakanlığı Yayınları. Kültür Bakanlığı Yayınları, Cilt 2.

Kahraman A. (1995). Osmanlı Devleti’nde Spor, TC. Kültür Bakanlığı Yayınları, Ankara.

Kaplan M. (2001). Güreşçilerin Sorunları, I. Türk Güreş Kurultayı Kitabı, Cem Ofset, Belek –Antalya.

Karahüseyinoğlu M. F., Yorulmazlar M., Dağlıoğlu O., Bostancı Ö. (2006). Küreselleşme Kısacasında Kırkpınar Ağa’lığı. 9. Uluslararası Spor Bilimleri Kongresi, Muğla.

Karahüseyinoğlu, M.F. (2007). *Küreselleşme ve Geleneksel Türk Sporları*, Doktora Tezi, Marmara Üniversitesi, Sağlık Bilimleri Enstitüsü, İstanbul.

Şahin, S. (2011). “Sosyal değişme sürecinde Türkiye’de toplumun güreş sporuna olan ilgi, bilgi ve değer yargılarının belirlenmesi”, EJournal of New World Sciences Academy, Cilt 6, Sayı 3, s. 193-205.

Şahin H. (2004). Geleneksel Karakucak Güreşlerinin Tarihsel Kökenleri, Yayılma Alanları İle Organizasyon Biçimlerinin İncelenmesi, Yayınlanmış Yüksek Lisans Tezi, Niğde Üniversitesi, Sosyal Bilimler Enstitüsü, Beden Eğitimi ve Spor Anabilim Dalı, Niğde.

Şakar S. Ö. (2010). Dil, Kültür Bağlamında Bazı Yarışlar ve Ödülleri, Kültür ve Tarihimizde Yarış Dergisi, Yıl 2, Sayı 1.

Taşmektepliğil M.Y., İmamoğlu O., Küçük H. (2011). Osmanlı Devleti’nde Sporun Sosyolojik Yaklaşım İçerisinde Değerlendirilmesi, 9.Uluslararası Türk Dünyası Sosyal Bilimler Kongresi, Devlet İktisat Üniversitesi Türk Dünyası İşletme Fakültesi, Bakü/AZERBAYCAN.

Tazegül Ü. (2018). Farklı Toplumlardaki Geleneksel Güreşler, AVRASYA Uluslararası Araştırmalar Dergisi Cilt: 6 Sayı: 13 Sayfa: 267 – 289.

TGSDF (Türkiye Geleneksel Spor Dalları Federasyonu), *2008 Faaliyet Programı*, Ankara: 24.

Türkmen, M., İmamoğlu, O. ve Ziyagil, M.A. (2006). Türkiye’de güreş sporunun popüleritesi ve seçilmiş bazı spor dalları ile karşılaştırılması. Türk Dünyası Araştırmaları, 163, 77-94.

Uzun, N. R., İmamoğlu, O., Taşmektepliğil, M.Y., Çon, M., Öğreten, N. ve Ceylan, L. (2018). Güreşte Küreselleşme Sürecinin Farklı Açılardan İncelenmesi. Gaziantep Üniversitesi Spor Bilimleri Dergisi 3(3): 22-34.

Yiğit, A. (2015). Osmanlı Padişahlarının İhsanına Mazhar Huzur Güreşleri. Türk Halklarının Geleneksel Spor. Oyunları Uluslararası Sempozyum Bildirileri Kitabı, Bişkek. s. 181-195.

Yüksel Y. (2018). Klasik Türk Şiirinde Güreş ve Pehlivanlık, Journal of Turkish Language and Literature, Volume:4, Issue:2:589-616.

İnternet kaynakları

<http://www.aktifbir.com/forum/f116/karakucak-guresleri-1012/>

<http://www.gizemlikapi.com/spor/42913-turkiyede-sporun-baslangici-ve-gelisimi.html>

<http://www.goksungundem.com/yazarakayadevam.asp?id=96>

<https://www.aa.com.tr›spor›geleneksel-altin-kemer-karakucak-guresleri...>

KARAKUCAK VE YAĞLI GÜREŞ YAPAN SPORCULARIN BAZI KAN PARAMETRELERİ İLE SOLUNUM DEĞERLERİ ARASINDAKİ İLİŞKİ

Kürşat HAZAR*

Özet

Bu çalışma; Karakucak ve yağlı güreş yapan sporcuların bazı kan parametreleri ile solunum değerleri arasındaki ilişkinin incelenmesi amacı ile ele alınmıştır. Çalışmaya farklı kulüplerde güreş yapan ve yaş ortalamaları 22 ± 323 , boy ortalamaları 177 ± 235 cm vücut ağırlıkları 85 ± 264 kg olan ve en az 11 ± 970 yıldır lisanslı olarak güreş yapan toplamda 20 erkek birey gönüllü olarak katılmıştır. Katılımcılara sırasıyla; Boy ve vücut ağırlık ölçümleri, kan analizleri ve solunum fonksiyon testleri uygulanmıştır. Elde edilen verilerin istatistiksel analizleri SPSS 21.00 paket programında yapıldı. Verilerin normallik sınaması Shapiro Wilk, Kolmogorov Smirnov test yöntemleri ile kontrol edildi. Normal dağılım gösteren verilerde değişkenler arasındaki ilişkinin belirlenmesinde korelasyon analizi test yöntemi kullanılarak anlamlılık düzeyi $p < 0,01$, $p < 0,05$ olarak kurgulandı. Çalışmada katılımcıların WBC değerleri ile FEF 25, MCH değerleri ile FVC, MCHC değerleri ile FVC, RDV değerleri ile FVC, PDW ve MPW değerleri ile FEF 25 değerleri arasında anlamlı pozitif korelasyon, PLT değerleri ile FEV1, PCT değerleri ile FEV1 değerleri arasında anlamlı korelasyon, LDL değerleri ile FEV1, Trigliserid değerleri ile PEF değerleri arasında ise anlamlı negatif korelasyon olduğu tespit edilmiştir ($p < 0,01, p < 0,05$). **Sonuç olarak:** Karakucak ve yağlı güreş yapan sporcularda dokulara oksijen taşınması ile ilgili olduğu düşünülen kan parametrelerindeki artışın solunum fonksiyonlarını olumlu yönde etkilediği görülmüştür. Bu nedenle aerobik dayanıklılığın ön plana çıktığı bu branşlarda yer alan sporcu ve antrenörlerin konuyu dikkate almalarının önemli olduğu düşünülmektedir.

Anahtar Kelimeler: Güreş, kan parametreleri, solunum fonksiyonları

RELATIONSHIP BETWEEN KARAKUCAK AND OIL WRESTLING ATHLETES'SOME BLOOD PARAMETERS AND RESPIRATION VALUES

Abstract

This study aims to investigate the relationship between some blood parameters and the respiration values of Karakucak and oil wrestling athletes. A total of 20 male individuals who wrestled in different clubs and whose average age was 22 ± 323 , average height 177 ± 235 cm body weight 85 ± 264 kg and wrestling licensed for at least 11 ± 970 years voluntarily participated. Height and body weight measurements, blood analysis and pulmonary function tests were applied to the participants, respectively. Statistical analysis of the data was performed with the SPSS 21.00 package program. Normality testing of the data was checked by Shapiro Wilk, Kolmogorov Smirnov test methods. To determine the relationship between the variables in the normal distribution data, the correlation analysis test method was used to determine the significance level of $p < 0.01$, $p < 0.05$. In the study, while it has been found that there was a significant positive correlation between participants' WBC and FEF 25, MCH values and FVC, MCHC and FVC, RDV values and FVC, PDW and MPW values with FEF 25; there was a significant correlation between PLT and FEV1 values, PCT and FEV1 values; and there was a significant negative correlation between Trigliserid and PEF values ($p < 0,01, p < 0,05$). As a result: Increased blood

* Dr. Öğr. Üyesi, Osmaniye Korkut Ata Üniversitesi Beden Eğitimi ve Spor Yüksekokulu / Osmaniye.

parameters which are thought to be related to oxygen transport to tissues in Karakucak and fat wrestling athletes have positive effects on respiratory functions. For this reason, it is thought that athletes and coaches in these branches where aerobic endurance comes to the fore should consider the issue.

Keywords: Wrestling, Blood Parameters, Respiratory Functions

Giriş ve Amaç

Karakucak ve yağlı güreş gerek eski gerekse modern Türk toplumlarında yaygın olarak yapılan geleneksel spor dallarından biridir. Tarihi süreç içinde ortaya çıkan karakucak ve yağlı gibi farklı güreş formları günümüze kadar desteklenmiş ve yaşatılmıştır (Resmî gazete, 1984). Bu güreş formlarını geleneksel kılan içinde barındırdığı milli kültür unsurunun töresel ve törensel uygulamalarıdır. Bu anlamda pırpıt, kıspet, peşrev, yağ, cazgır, dua, selamlama, müzik, hakem ve yöneticilerin geleneksel kıyafetleri kültürel donanım açısından başlı başına bir orjine sahiptir.

Günümüzde yapılan modern minder güreşi ile uygulanış ve müsabaka kuralları açısından oldukça farklılık gösteren bu güreş formları daha çok aerobik enerji metabolizmasının baskın olarak kullanıldığı spor dallarıdır. Fiziksel ve mekanik anlamda bir işin meydana gelebilmesi için kasın kasılması, kas kasılması içinde enerjiye ihtiyaç duyulmaktadır. Güreş sporu ise fiziksel bir faaliyet olmanın yanı sıra kas kasılmaları gerektiren oldukça zorlu bir spor dalıdır. Kas kasılması ATP (Adenozin Trifosfat) molekülünün parçalanması sonucu açığa çıkan enerji ile mümkündür. Egzersiz sırasında gerekli olan enerji ihtiyacının karşılanması ATP'nin yenilenmesine, dolayısı ile enerji sistemlerine bağlıdır. Egzersiz esnasında sporcunun gerekli enerjiyi açığa çıkarabilme kapasitesi sporsal performansın en önemli belirleyicilerindendir (Günay, 1998). Uzun süreli ve yüksek tempolu fiziksel aktiviteler sırasında başarıyı yukarıya taşıyan etkenler arasında maksimum oksijen tüketimi ($MaxVO_2$) alınımının sayılması mümkündür (McArdle vd, 2007). Özellikle metabolizmanın üst düzey efor gerektiren fiziksel aktiviteler esnasında sportif başarıyı belirleyen önemli ölçütlerden birinin oksijen kullanabilme kapasitesi, asıl olarak iskelet kas hücresinde mitokondrilerin çalışabilme yeteneğini ifade etmektedir (Kurdak, 2012). Sporcuların ağır fiziksel aktiviteler sırasında arter kanda, performansın sürdürülmesi için istenilen oksijen düzeyinin korunmaması bu kişilerde performans kaybına neden olmaktadır (Kurdak, 2012). Arter kan oksijen içeriğinin aerobik performans kapasitesi üzerinde doğrudan belirleyici olması antrenman bilimcileri ve fizyologların ilgisini çekerken bu çalışma geleneksel karakucak ve yağlı güreş yapan sporcularda oksijen taşınması ile ilgili olduğu düşünülen bazı kan değerleri ile solunum fonksiyon değerleri arasında bir ilişki olup olmadığının belirlenmesi amacı ile ele alınmıştır.

Yöntem

Bu çalışmada nicel araştırma modelinde benzeşik örnekleme kullanılmıştır. Araştırmaya Ege ve Akdeniz bilesinde değişik spor kulüplerinde Karakucak ve Yağlı güreş yapan, yaş ortalamaları 22,323, boyları 177,235, vücut ağırlıkları 85,264, spor yılları 11,970 olan ve herhangi bir sağlık problemi olmadığını beyan eden 20 sporcu gönüllü olarak katılmıştır. Katılımcılara sırasıyla boy, ağırlık ölçümleri, Kan analizleri ve solunum fonksiyon testleri uygulanmıştır.

Boy ve ağırlık ölçümleri: katılımcıların boy ölçümleri hassaslık derecesi 0,01cm olan Holtain Limited marka boy ölçer ile vücut ağırlıkları ise hassaslık derecesi 0,1 kg olan Angel marka elektronik baskül ile ölçülmüştür.

Kan analizleri: Sporcuların kan örnekleri özel bir hastanenin laboratuvarında uzman kişi tarafından alınarak aynı hastanede analiz edilmiştir. Analizlerde oksijen taşınması ile alakalı olduğu düşünülen beyaz kan hücreleri (WBC), kırmızı kan hücreleri (RBC), hemoglobün seviyeleri (HGB), hemtokrit (HCT), platalet (PLT), LDL kolesterol (LDL), HDL kolesterol (HDL) ve trigliserid değerlerine bakılmıştır.

Solunum fonksiyon testleri: Katılımcıların solunum fonksiyon testleri MEC Pocket-Spiro USB100 marka spirometre cihazı ile yapılmıştır. Katılımcılar test öncesinde ölçüm kuralları hakkında bilgilendirildi ve ölçümler üç tekrar yapılarak en yüksek değerleri kaydedildi. Solunum parametrelerinden bir saniyedeki zorlu ekspiratuar hacim (FEV1) , zorlu vital kapasite (FVC), zirve akım hızı (PEF), Zorlu ekspirasyon ortası akım hızı (FEF 25/75) ve bir saniyedeki zorlu ekspiratuar hacimin zorlu vital kapasiteye oranı (FEV1/FVC) kullanılmıştır.

Veri analizleri: Verilerin normallik sınaması shapiro wilk ve kolmogorov smirnov test yöntemleri ile kontrol edildi. Normal dağılım gösteren verilerde değişkenler arasındaki ilişkinin belirlenmesinde korelasyon analizi test yöntemi kullanılarak anlamlılık düzeyi $p < 0,01$, $p < 0,05$ olarak kurgulandı.

BULGULAR

Tablo 1. Katılımcılara ait tanımlayıcı istatistik

Değişkenler	N	Minimum	Maximum	±	Ss
Yaş	20	18,00	31,00	22,3235	2,771
Boy	20	162,00	190,00	177,2353	7,683
Vücut ağırlığı	20	66,00	109,00	85,2647	10,874
Spor yılı	20	9,00	15,00	11,9706	1,731

Tablo 2. Katılımcıların kan parametreleri ve solunum değerleri arasındaki ilişki

Değişkenler		FEV1	FVC	PEF	FEF25	FEV1FVC
WBC	r	0,263	0,229	0,152	,374*	-0,095
RBC	r	-0,266	-0,153	-0,156	-0,274	0,094
HGB	r	0,155	0,187	-0,319	0,131	0,106
MCV	r	-0,074	0,306	0,001	0,086	0,281
HCT	r	-0,111	-0,071	0,034	0,005	0,269
MCH	r	-0,015	,489**	0,173	0,032	0,146
MCHC	r	0,044	,585**	,387*	-0,07	0,016
RDW	r	-0,116	-,393*	-0,146	-0,2	-0,148
PLT	r	,528**	0,169	-0,143	0,092	0,147
PCT	r	,477**	0,039	-0,211	0,138	0,17
PDW	r	0,15	-0,135	-0,075	,449**	-0,056
MPV	r	0,184	0,114	-0,048	,390*	-0,151
LDL	r	-,392*	-0,244	-0,263	-0,004	0,141
HDL	r	0,335	0,304	,352*	0,122	-0,304
TRİGLİSERİD	r	-0,197	-0,155	-,644**	-0,249	0,309

*:p<0,05, **:p<0,01

Tablo 2 de görüldüğü üzere katılımcıların WBC değerleri ile FEF 25, MCH değerleri ile FVC, MCHC değerleri ile FVC, RDV değerleri ile FVC, PDW ve MPW değerleri ile FEF 25değerleri arasında anlamlı pozitif korelasyon, PLT değerleri ile FEV1, PCT değerleri ile FEV1değerleri arasında anlamlı korelasyon, LDL değerleri ile FEV1, Trigliserid değerleri ile PEF değerleri arasında ise anlamlı negatif korelasyon olduğu tespit edilmiştir

Tartışma ve Sonuç

Karakucak ve yağlı güreş yapan sporcularda bazı kan parametreleri ile solunum değerleri arasındaki ilişkinin incelenmesi amacı ile yapılan bu çalışmada; Yapılan literatür incelemesinde karakucak ve yağlı güreş yapan sporcuların kan ve solunum değerleri arasındaki ilişkiye yönelik herhangi bir araştırmaya rastlanmamıştır. Bu nedenle konuya benzer çalışmalardan faydalanılmıştır. Katılımcıların WBC değerleri ile FEF 25, MCH değerleri ile FVC, MCHC değerleri ile FVC, RDV değerleri ile FVC, PDW ve MPW değerleri ile FEF 25değerleri arasında

anlamli pozitif korelasyon, PLT deęerleri ile FEV1, PCT deęerleri ile FEV1 deęerleri arasında anlamli korelasyon, LDL deęerleri ile FEV1, Trigliserid deęerleri ile PEF deęerleri arasında ise anlamli negatif korelasyon olduęu tespit edilmiřtir ($p < 0,05$).

Literatür de egzersizin kana nasıl bir etkide bulunduęuna dair tam bir fikir birlięi yoktur. Bazı arařtırmacılar, egzersizin kan volümünü artırdıęını (Günay vd., 2006, s. 225,227). Bazıları da deęiřtirmedięini ifade etmektedirler (Akgün, 1982, s.89)., (Karacabey ve ark,2004) göre egzersiz sırasında bir kısım sıvı damarları terk ederek dokular arasına geçmekte ve kanda eritrosit, hemogloblin ve plazma proteinlerinin yoğunluęunu artırmaktadır. (Shephard vd.,1994) ise hematolojik parametrelerdeki artışın egzersizin tipine, řiddetine ve süresine baęlı olduęunu bildirmişlerdir. Oksijen kanda büyük oranda hemoglobline baęlı olarak taşınır (Acartürk, 2009). Uzun süreli ve yüksek tempolu fiziksel aktiviteler sırasında sportif başarıyı yukarı taşıyan belirleyici etkenler arasında maksimal oksijen ($MaxVO_2$) alınımının sayılması mümkündür (McArdle ve ark,2007). Özellikle aerobik metabolizmanın üst düzeyde zorlandıęı fiziksel aktiviteler sırasında başarıyı belirleyen en önemli ölçütlerden birisi olan oksijen kullanabilme kapasitesi, esasta iskelet kas hücrelerinde mitokondrilerin çalışabilme yeteneęini ifade etmektedir (Kurdak,2012). Ayrıca (Hazar,2019) güreşçiler üzerinde yaptıęı arařtırmasında hematolojik parametreler ile solunum deęerleri arasında anlamli farklılıklar bulmuřtur. Aerobik kapasitenin belirleyicisi olan $MaxVO_2$ 'nin yüksek olması sporcuların hemostatik kořullarda daha uzun süre egzersiz yapabilmelerine olanak saęlamaktadır. Oksijenin hemoglobline baęlanarak mitekondriyal düzeyde difüze edilmesi ve ATP nin tekrardan yenilenmesinde kandaki hemogloblin düzeyinin önemini artırmaktadır (Taylor ve ark,2008). Sporcuların arter kanında, performansı için istenilen oksijen düzeyinin ağır fiziksel aktiviteler sırasında korunamaması bu kişilerin kapasitelerinin kısıtlanmasına neden olmaktadır. Arter kanı oksijen içerięinin aerobik sportif performans kapasitesi üzerinde doğrudan belirleyici olmasından dolayı vücudun oksijenlenmesine etki eden unsurlar egzersiz fizyologları ve antrenman bilimciler tarafından ilginç bir arařtırma konusu haline gelmiřtir (Kurdak,2012). Egzersizde artan metabolizma hızı için gerekli olan oksijeni saęlaması solunum hacminde artış meydana gelmesine neden olur. Yapılan egzersiz devamlı hale geldikçe solunum kasları gelişecek ve solunum hacmindeki bu artış devamlı hale getirecektir (Mahoney,1992).

Sonuç olarak: HGB ve HDL deęerlerindeki artışın solunum deęerlerini pozitif yönde, LDL ve TRİGLİSERİD deęerlerindeki artışın ise solunum deęerlerini negatif yönde etkiledięi tespit edilmiřtir. Bu nedenle aerobik enerji metabolizmasının ön plana çıktıęı karakucak ve yağlı güreş yapan sporcuların HGB deęerlerinde artışa neden olabilecek (Aerobik) antrenman içeriklerine aęırlık vermelerinin performansa olumlu etki saęlayabileceęi düşünölmektedir.

Kaynaklar

- ACARTÜRK, E., ÖZTAŞ, S., & ÖZTÜRK, A. V. (2012). 3. KOAH Hastalarındaki Oksijen Saturasyonunun Pulse Oksimetre ile Tespitinin Arter Kan Gazı Tetkiki ile Korelasyonu ve Bu Korelasyonu Etkileyen Faktörler Correlation of Arterial Oxygen Saturation Measured Both by Pulse Oximeter and Arterial Blood Gas Analyzer in COPD and Affecting Factors. *Türk Göğüs Kalp Damar Cerrahisi Dergisi*, 20(3), 1-8.
- AKGÜN N. (1994). Egzersiz ve Spor Fizyolojisi. 1.Cilt. 5. Baskı:69-255, Ege Üniversitesi Basımevi: İzmir.; S. 89 Elsevier, 2008,169-176.
- GÜNAY M, Tamer, K., Cicioğlu, İ. (2006). Spor Fizyolojisi ve Performans Ölçümü, Gazi Kitabevi, Baran Ofset, Ankara. 219,225,227.
- HAZAR, K. (2019). Investigation of The Effect of Smoking on Some Blood Parameters and Respiratory Functions in Wrestlers. *Turkish Journal of Sport and Exercise*, 21(2), 372-378.
- KARACABEY K, Peker I, Paşaoğlu A. (2004). Voleybolcularda farklı egzersiz uygulamalarının acth kortizol insilün ve glikoz metabolizması üzerine etkileri. Spor ve Tıp Dergisi. Logos Yayınevi, 12(1), 7-12.
- Korelasyonu ve Bu Korelasyonu Etkileyen Faktörler. Uzmanlık Tezi, Süreyyapaşa Göğüs Kalp ve Damar Hastalıkları Eğitimi
- KURDAK SS. Solunum sistemi maksimal egzersiz kapasitesini sınırlar mı? Solunum, 2012,14:12-20 (suppl).
- LİPPİNCOTT Williams & Wilkins, 2007,469-508.
- MAHONEY C. 20-MST and PWC170 validity in non-Caucasian children in the UK. British Journal Of Sports Medicine, 1992,
- MCARDLE WD, Katch FI, Katch VL. Exercise Physiology Energy, Nutrition & Human Performance, 6th Ed. Baltimore, Lippincott Williams & Wilkins, 2007,469-508.
- MEHMET Günay, Egzersiz Fizyolojisi (Ankara: Bağırhan Yayınevi, 1998), s.55.
- SHEPHARD R, Shek P. (1994). Potential impact of physical activity and sport on the immune system- a brief review. Br. J Sports Med 28: 247- 255.
- TAYLOR NAS, Groeller H. Physiological Bases of Human Performance During Work and Exercise. China, Churchill Livingstoneve Araştırma Hastanesi, İstanbul, 2009.
- "Yağlı Güreş Yönetmeliği", Resmî Gazete, 14 Mayıs 1984, Sayı: 18401.

**ТРАДИЦИОННЫЕ ИГРЫ И ВИДЫ СПОРТА В АНТОЛОГИИ
«УРЯНХАЙ. ТЫВА ДЕПТЕР» И В ТРУДАХ РУССКИХ ПУТЕШЕСТВЕННИКОВ**

МЕНДОТ Эмма Эрес-ооловна* - МЕНДОТ Элла Эрес-ооловна - МОНГУШ
Владимир Болат-оолович*****

Аннотация

Статья посвящена традиционным играм и видам спорта, которые многие века имеет свои специфические черты и характер тувинского народа, которые опубликованы в трудах русских путешественников. В старину игры и виды спорта, физические упражнения являлись важнейшим компонентом практически любого народного праздника. Игры и виды спорта, не утратили свои богатые традиции, которые содержат в себе народная физическая культура.

Ключевые слова: быт, традиция, подвижные игры, виды спорта, состязание, культура, физические упражнения.

**TRADITIONAL GAMES AND SPORTS IN THE ANTHOLOGY " URIANHAI. TYVA
DEPTER " AND IN THE WORKS OF RUSSIAN TRAVELERS**

**Mendot Ella Erez-oolovna, - Mendot Emma Eres-oolovna - Mongush Vladimir
Bolat-oolovich**

Annotation

The article is devoted to traditional games and sports, which for many centuries has its own specific features and character of the Tuvan people, which are published in the works of Russian travelers. In the old days, games and sports, physical exercises were the most important component of almost any national holiday. Games and sports have not lost their rich traditions, which contain folk physical culture.

Keywords: life, tradition, outdoor games, sports, competition, culture, physical exercises.

Игры – своеобразная школа ребенка. В них удовлетворяется жажда действия; предоставляется обильная пища для работы ума и воображения; воспитывается умение преодолевать неудачи, переживать неуспех, постоять за себя и за справедливость (7). В играх – залог полноценной душевной жизни человека в будущем.

Тува является уникальным регионом Центральной Азии, отличающийся многообразием культурных традиций и вызывающий огромный интерес у отечественных и зарубежных исследователей. Культура тувинского народа характеризуется особо выраженным национальным своеобразием, широким набором уникальных элементов и форм, к которым относится и праздничная культура. Одним из важнейших

* ст. преподаватель кафедры физической культуры, ФГБОУ ВО «Тувинский государственный университет», г. Кызыл, Республика Тыва РФ.

** Кандидат педагогических наук, доцент кафедры физической культуры ФГБОУ ВО «Тувинский государственный университет», г. Кызыл, Республика Тыва РФ.

*** Воспитатель ФГКОУ «Кызылское президентское кадетское училище» г. Кызыл Республика Тыва, РФ.

элементов праздничной культуры, помогающим сохранить национально-культурную самобытность и развить духовную связь между поколениями, являются игры и виды спорта (6).

История тувинских игр и видов спорта связана с кочевым образом жизни этноса с древнейшего времени. Об этом свидетельствует многочисленные археологические раскопки и исследование многих этнографов (5).

Игра и виды спорта – это наше детство, забавы старшего поколения – наших предков, практическое размышление ребенка об окружающей действительности. Игра и виды спорта всегда использовалась с целью воспитания и развития подрастающего поколения: формировала привычку к труду, навыки охоты, военной подготовки. Всестороннее развитие и приобщение его к традиционной игровой культуре естественнее всего происходит через участие в играх – игрищах вместе со взрослыми и более старшими детьми (6).

У каждой национальной, этнической и культурной группы имеются свои народные (традиционные) детские игры, которые и в настоящее время являются большой культурной и образовательной ценностью. Мы не должны забывать о прошлом, о красоте и богатстве музыки, живописи, литературы, о праздниках и обычаях тувинского народа. Именно родная культура, как отец и мать, должна стать неотъемлемой частью души ребенка, началом рождения личности. Естественным спутником жизни и постоянным источником радостных эмоций в любом возрасте, у любого народа по праву можно считать народные игры (8).

Традиционные формы поведения: обряды, обычаи, трудовые навыки, игры и виды спорта, праздники, способы воспитания, отношения между поколениями, привлекают пристальное внимание не только этнографов, но и этнопсихологов, этнопедагогов и других исследователей. Традиционные игры и состязания, как часть духовной культуры народа, существенно повлияли на культуру современных тувинцев.

Целью многотомного труда «**Урянхай. Тыва дептер**», составителем которого является министр обороны России, С.К. Шойгу, это сбор наиболее важных и интересных научных трудов, просветительских и публицистических работ российских и зарубежных ученых, посвященных истории и археологии Тувы, этнографии (культура, быт, традиции) и этногенезу (этапы возникновения и развития) тувинского народа.

Это большая и кропотливая работа была проведена для того, чтобы приблизить к массовому читателю рукописи, статьи, книги, ставшие раритетами, многие из которых сохранились только в крупных библиотеках и музеях России. Уникальными в сборнике являются и фотографические свидетельства тувинской истории. Нельзя считать, что в собранные в семь томов антологии научные труды - это все, что есть о Туве. Это - антология, в которую входят наиболее востребованные, полные источники. А если собрать все и случайные, путевые заметки путешественников, начиная с записей первых послов Российской Империи в 1616 году в ставку Алтынханов, то окажется, что таких разрозненных трудов много.

Григорий Ефимович Грумм-Гржимайло (1860-1936) – советский географ, исследователь Средней и Центральной Азии. В 1903-1914гг.

совершил ряд поездок и экспедиций в Западную Монголию, Туву (тогда Урянхайский край) и в другие районы. Среди многочисленных работ исследователя особо выделяется комплексный труд «Западная Монголия и Урянхайский край» (т. 1-3, 1914 – 1930 гг.). Во второй главе работы приводятся краткие сведения о таких играх сойотов (тувинцев), как шахматы, варианты различных игр в кости и домино, стрельба из лука, борьба и скачки (1).

Важно то, что, несмотря на отсутствие подробного описания игр, все же, они для нас представляют весьма ценный материал.

В работе утверждается о том, что игра в шахматы у сойотов перенята у китайцев. При этом он совершенно справедливо отмечает, что шахматные фигуры нередко отличаются правдивостью композиции и высоким художественным исполнением.

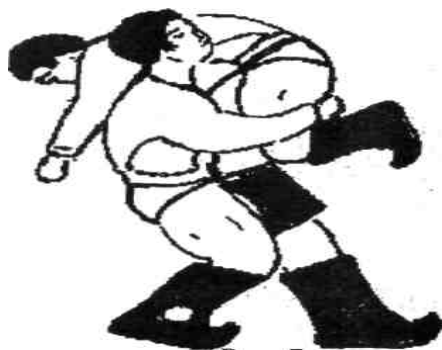

К элементарному спорту ученый относит некоторые отживающие на его взгляд состязания, в которых стрельба из лука играет главную роль. К ним он относит игру «баг-адар», в которой часто выступает сумон против сумона, род против рода, высылая своих лучших стрелков. Суть игры сводилась к тому, чтобы выбить стрелами свернутые в кружки замшевые ремни, разложенные по переднему краю большого круга в

числе, соответствующем числу участвующих в состязании.

Для нас интересно описание стрельбы из лука, а именно, стрельбу по мишени в форме берестяного щита на одном из религиозных празднеств. Оригинальную особенность этого состязания, представляла группа певцов, которые приветствовали особого рода гимном каждый удачный выстрел. Выслушав его, отличившийся клал лук на место, и поочередно подходил к огурде и хамбо – ламе, от которых колени преклоненно принимал почетную награду за свою умелую стрельбу – горсть кусочков быштака (сыр) (5).

Что касается борьбы, то автор считает, что она своими приемами ничем не отличается от монгольской борьбы. Даже вызов на состязание выкрикивался на монгольском языке и на нем же отвечали за принявшего вызов.

Более полное описание тувинской национальной борьбы «Хуреш» дал **Дуглас Митчелл Каррутерс** (1881-1962), английский путешественник, географ и топограф. В 1910-1911гг. он осуществил экспедицию в Монголию и Урянхайский край. Результатом его путешествия стал двухтомник «Неведомая Монголия» (Лондон, 1913). Первый том труда посвящен Урянхайскому краю (3).

В главе VIII работы мы находим весьма интересное описание состязания национальной борьбы Хуреш. Позволим себе выдержку из работы привести полностью «..... Дюжина молодых людей, совершенно обнаженных, кроме небольших поясов на бедрах, приступили сразу же к

борьбе. Два противника выступили в середину круга с прыжками и скачками, в то время как их секунданты, держали руки поднятыми в воздухе... По окончании схватки победитель исполнял какой-то удивительный танец вдоль всего круга, шлепая при этом руками, сперва о свои бедра, а затем о землю. Этот «обряд-танец» называется «танец орла» и до сих пор является обязательным элементом соревнований по тувинской национальной борьбе – хурешу. В нем нередко побеждает не обязательно тучный борец (весовых категорий в хуреше нет). Суть борьбы в том, чтобы заставить противника коснуться земли любой частью тела.

Распростершись затем ниц перед священной горой, он получал в виде приза кусок сыра из рук нойона и главного ламы, попробовав этот сыр, борец великодушно кидал его затем в толпу к великой радости маленьких детей...» (2). Автор отмечает, что это было весьма интересное зрелище, одним из способов испытания силы и доблести.

В этой связи хотелось бы остановиться на выдающемся труде **Ивана Тимофеевича Савенкова (1846-1914)**, знаменитого историка шахмат. Его перу принадлежит единственная в своем роде монография «К вопросу об эволюции шахматной игры. Сравнительно-исторический очерк» (6). Поводом к ее составлению послужило его знакомство с шахматной игрой тувинцев (урянхайцев). При этом сведения о шахматах у урянхайцев он получает от этнографа **Евгения Константиновича Яковлева, а Георгий Павлович Сафьянов** передает ему неполный комплект шахматных фигур, без доски. В описании этнографических коллекций Минусинского музея записаны две игры шахмат: Хол-шыдыраа – шахматы, 32 фигуры, вырезаны из агальматолита и Буга-шыдыраа (порозинные шашки), нечто вроде игры в волки и овцы.

Исследователь совершенно верно подметил, что «... как много еще простодушных шахматистов, которые скорбно изумятся низкому падению благородной, царственной игры, попади они в юрту бедного кочевника...».

Мы не будем вдаваться в подробности описания шахматных ходов, но автором подчеркнута, что материал об урянхайской шахматной игре, нуждается в дальнейших значительных дополнениях.

И напоследок, следует обратиться к работе, где нашли отражение традиционные игры тувинцев, можно признать труд **Феликса Яковлевича Кона (1864-1941)** «За пятьдесят лет. Собрание сочинений. Т.3. Экспедиция в Сойотию» (4). В главе XV «Игры и развлечения» подробно описаны настольные игры тувинцев. Повествование начинается с особенностей тувинской шахматной игры, затем сделан переход к описанию игры «мюн-мюн». Довольно интересно показана игра «убчур». Далее отмечается, что «даалы» по форме напоминают домино. «Буга шыдыраа» напоминает известную игру в крепость.

Яркой чертой культуры каждого народа являются созданные им игры. На протяжении веков эти игры сопутствуют повседневной жизни детей и взрослых, вырабатываются особые черты менталитета, важные личностные качества, отражающие общественное устройство нации. Народные игры передавались из поколения в поколение, вбирая в себя

лучшие национальные традиции. Помимо сохранения традиций игры оказывают большое влияние на воспитание характера, силы воли, интереса к народному творчеству у детей и являются средством духовно-нравственного воспитания (6,8).

Таким образом, в уникальной многотомной антологии **«Урянхай. Тыва дептер»**, мы можем почерпнуть весьма интересные сведения о зрелищных, традиционных играх и состязаниях тувинцев в начале XIX века.

Тувинские народные подвижные игры, как и все народное творчество, сложились в процессе более чем тысячелетнего бытования и развития общества. Они впитывали в себя и отражали черты материальной и духовной жизни народа. С древних времен тувинские араты-скотоводы и охотники находили удовлетворение своим эстетическим запросам в народном творчестве, в частности, играх. Народ бережно хранил игры, передавая их из поколения в поколение вплоть до наших дней.

Список литературы

1. Грумм – Гржимайло Г.Е. Западная Монголия и Урянхайский край. Том 3, Выпуск 2 // Урянхай. Тыва дептер. Т.2. – М., 2007. – С. 580-582.
2. Дьяконов В.П. Культовые сооружения тувинцев. Полевые исследования института этнографии за 1974. – М.: Наука, 1975. – С.157-164.
3. Каррутерс Д. Неведомая Монголия. Том 1 // Урянхай. Тыва дептер. Т.4. – М., 2007. – С. 217-220.
4. Кон Ф.Я. «За пятьдесят лет. Собрание сочинений. Т.3. Экспедиция в Сойотию». – М., 1934 // Урянхай. Тыва дептер. Т.4. – М., 2007. – С. 419-424.
5. Мендот Э.Э. Возрождение традиции тувинской культуры в физическом воспитании детей дошкольного возраста (статья). «Биоразнообразии и сохранение генофонда флоры, фауны и народонаселения Центрально-Азиатского региона». Материалы 1-ой междуна. науч.-практ. конф. (23-28 сентября 2002 года). – Кызыл: РИО ТывГУ, 2003. – С.131 – 132.
6. Мендот И.Э., Мендот Э. Э., Мендот Эл. М. Национальные виды спорта и игры как этнопедагогическое и духовное воспитание на уроках физической культуры // Вестник Бурятского государственного университета. Выпуск 13. / И.Э. Мендот, Э.Э. Мендот, Эл.Э. Мендот. – Улан-Удэ, 2013. – С. 96-99 Савенков И.Т. К вопросу об эволюции шахматной игры. Сравнительно-исторический очерк. – М., 1905 // Урянхай. Тыва дептер. Т.5. – М., 2007. – 261 с.
7. Хейзинга Й. Номо Ludens; Статьи по истории культуры. / Пер. с гол. Д. В. Сильвестрова - М.: Прогресс — Традиция, 1997. — 416 с. ISBN 5-89493-010-3
8. Ягодин В.В. Народные традиции в физической культуре. – Екатеринбург, 1992. – 155 с.

İÇ ANADOLU BÖLGESİNDE UNUTULMAYA YÜZ TUTMUŞ GELENEKSEL ÇOCUK OYUNLARI

Ayça GENÇ* - M. Furkan ŞAHİN**

Özet

Oyun çocukların zihinsel, bedensel ve sosyal gelişiminde önemli yere sahip olan bir ögedir. Çocuklar oyun aracılığı ile kendi dünyaları ve dış dünya arasında bağ kurar, dış dünyadan aldıkları uyarıları özümseyerek davranışa dönüştürürler. Oyun ve oyuncuğun tarihi insanlık tarihi kadar eskidir. Ülkemiz çocuk oyunları açısından oldukça zengindir. Hemen hemen her bölgenin kendine has özelliklere sahip geleneksel çocuk oyunları bulunmaktadır. Mevcut yörenin özelliklerine bağlı olmak ile birlikte Anadolu'da oyun içerisinde kullanılan oyuncaklar çoğunlukla doğada bulunan malzemelerden yararlanılarak üretilmiştir. Günümüzde gelişen ve değişen teknoloji sonucu geleneksel oyunların yerini teknolojik oyunlar ve oyuncaklar almaya başlamıştır. Eskiden sokaklarda koşup çeşitli oyun ve oyuncaklar aracılığıyla oyun oynayan çocuklar, şimdilerde evlerinde saatlerce bilgisayar başında ya da ellerinde tabletlerle oturarak beden gücü harcamadan teknolojik oyunlar oynamaktadır. Eğitimciler eskiden sokakta oynanan ve artık 'geleneksel' olarak tanımlanan oyunların, çocukların eğitimi ve kişiliği üzerindeki olumlu etkilerinin bulunduğu çocuklarda yardımlaşma, sosyalleşme, dil gelişimi, yaratıcılık, hayal gücü gelişimi, arkadaşlık gibi kavramları pozitif yönde etkilediğini belirtmiştir. Çocuk gelişiminde bu kadar önemli yere sahip olan geleneksel çocuk oyunları ne yazık ki teknolojik gelişmeler yüzünden unutulmaya başlanmıştır. Toplumun kültürü, birikimi gelenekleri hakkında bize bilgi veren miras niteliğindeki geleneksel oyunlarımızın yaşatılarak gelecek nesillere aktarılması oldukça önemlidir.

Çalışmamızda, İç Anadolu bölgesinde unutulmaya yüz tutmuş bazı geleneksel çocuk oyunları incelenecektir.

Bu bağlamda, ülkemizde çocukların fiziksel ve ruhsal olarak daha sağlıklı bireyler olması ve kültürel yozlaşmanın önüne geçmek için geleneksel çocuk oyunlarının tanıtılmasına ve yaşatılmasına destek olarak, gelecek kuşaklara bırakılacak en güzel miraslardan birinin geleneksel çocuk oyunları olacağı düşüncesindeyiz.

Anahtar Kelime: Geleneksel Çocuk Oyunları, İç Anadolu

RADITIONAL CHILDREN GAMES ABOUT TO BE FORGOTTEN IN THE CENTRAL ANATOLIA

Abstract

Games have a crucial place for mental, physical and social development of children. Children establish a bond between their worlds and external world via games and absorb the warnings from external world and transform them into behavior. The history of the game and the toy is as old as the history of mankind. Our country has a profound background for children games. Almost every region has its own traditional children games. Depending on the characteristics of the region, toys in Anatolia are mostly manufactured by using the materials found in nature. As a result of developing and changing technology, traditional games are replaced by technological games and toys today. Playing various games and with numerous toys, running and jumping around in the past, children play technological games without any physical effort, merely sitting with a tablet on their hands or in front of a desktop for hours at home. Educators have consistently noted that games that were played on the street in the past and are defined as

* Dr. Öğr. Üyesi, Bartın Üniversitesi Spor Bilimleri Fakültesi, genc_ayca@hotmail.com

** Öğr. Gör., Muş Alparslan Üniversitesi, furkansahin0110@gmail.com

'traditional' now have positively influenced the children and taught concepts such as cooperation, socialization, language development, creativity, imagination development, friendship as well as having positive effects on children's education and personality. Traditional children's games, which have such a significant place in child development, have unfortunately been about to be forgotten due to the technological advances. It is of crucial importance that our traditional games, which we inherited, and that provide us with information about social culture, knowledge and traditions, are passed on to future generations.

Our research seeks to analyze some traditional children games that are about to be forgotten in Central Anatolia.

In this context, we believe that traditional children games are one of the most beautiful legacies that we can pass on to the next generations to support the introduction and survival of the traditional children games with a view to preventing cultural corruption and for our children to be physically and mentally healthier individuals.

Keyword: Traditional Children Games, Central Anatolia

Giriş

Çocuk oyunları, çocukların yalnızca boş zamanlarını değerlendirdikleri bir etkinlik değildir oyun aracılığı ile çocuklar kendilerini ifade eder ve iletişim becerilerini geliştirir. Oyun çocukların zihinsel, bedensel ve sosyal gelişiminde önemli yere sahip olan bir öğedir. Çocuklar, oyunlar aracılığıyla yaşam deneyimi kazanarak yaşama hazırlanırlar. Çocuk oyun oynarken, işlevlerini düşünmez oyunun fiziksel, bilişsel, duyuşsal ve sosyal becerilerini geliştireceğini düşünerek oynamaz (Girmen, 2012 akt; Özdemir 2006: 437). Çocukların gelişim basamaklarında oyunun önemi çok büyüktür. Gerçek yaşamın parçası olan oyun etkili öğrenme sürecinin en önemli basamaklarından biridir (Girmen, 2012).

Çocuk kültürünü en çok etkileyen sosyal faktörlerden biri endüstriyelleşmedir, köylerden büyük şehirlere göç ile aile değerlerinden uzaklaşma gerçekleşmiştir. İster modern ister geleneksel toplumlarda olsun, aile yapısındaki bu değişiklikler çocukların günlük davranışlarına ve yaşıt etkileşimlerine yansımaktadır. Örneğin, geleneksel köy yaşantılarının devam ettiği yerlerde, çocuklara özgü geleneksel oyunlar devam ederken; büyük şehirlerin apartman dairelerinde teknolojik oyunlar hakimdir (Sormaz ve ark., 2012 akt; Şener, 2007). Geleneksel oyun kültürünü karakterize eden özellikler; daha çok grup oyunlarının hâkim olması, oyunların genelde açık alanlarda oynanması, çocukların birbirinden etkileşimi sonucu sosyal gelişim göstermesidir. Bu özellikler, sosyal oyunların ön planda olduğunu, çocukların oyun kültürünü kültür aktarımıyla edindiklerini, daha doğal ve kendi yaratıcılıklarını ön plana çıkaran bir oyun kültürüne sahip olduklarını göstermektedir. Bunda da geleneksel toplumların iş birlikçi ve birleştirici yapısı önemli bir etkidir. Teknolojik oyun kültürünü karakterize eden özellikler ise, daha az grup oyunu, çocukların ve oyunların iç mekânlara taşınması, akranlar ile daha az ilişki, bireyselleşme ve değişen sosyal ilişkilerle faklılaşan günlük yaşam söz konusudur (Sormaz ve ark., 2012).

Ülkemiz yöreden yöreye farklılık gösteren zengin geleneksel çocuk oyunlarına sahiptir. Bu oyunlardan bazıları nesilden nesile aktarılarak günümüze kadar gelmeyi başarmış iken bazıları unutulmaya yüz tutmuştur. Gelişen teknoloji ve yaşam şartları bu oyunların unutulmasına zemin hazırlamıştır. Çocukların gelişen ve betonlaşan yaşam alanları arasında oyun alanlarının kısıtlı olması, teknolojik oyun ve oyuncakların popülaritesi, köy yaşamından şehir yaşamına dönüş, sokakların güvensizliğinden kaynaklı sokak oyunun kültürünün azalması vb. nedenler geleneksel oyunların giderek unutulmasına sebep olmuştur. Oysaki geleneksel oyunlar toplumların gelenek, görenek, yaşam biçimi hakkında bizlere önemli ipuçları verir.

Çalışmamızda, İç Anadolu bölgesinde farklı yörelerde oynana unutulmaya yüz tutmuş bazı geleneksel çocuk oyunları incelenecektir.

İç Anadolu Bölgesi Çocuk Oyunları

1-Çelik Çomak Oyunu (Eskişehir)

Oyun Mekânı: Çim alanı

Oyuncuların cinsiyeti: Erkek

Oyuncak: Her oyuncuda bulunması gereken 1 metre uzunluğunda “Çomak” adında sopa ve yalnızca bir adet olan “Çelik” adında 20-25 cm. boyunda çubuk

Oyuncak hazırlanışı: Ağaç dallarından yapılabilir

Oyunun oynanış şekli:

“En az 2 kişiyle oynanan Çelik Çomak oyununa başlamadan önce eşleri belirlemek için adım sayısmaca yapılır. Oyunun başında çeliğin konulacağı çukur kazılır, ardından oyuncular kendi bölgelerini belirlemek için etraflarına sopayla daire çizerler. Çelik çukura konduktan sonra vuruşu yapacak olan oyuncu, çeliğin bulunduğu çukurun yanına gelir. Çeliği 1 metre kadar yukarı fırlatan oyuncu, ardından elindeki sopayla çeliğe tüm gücüyle vurur. Bu sırada diğer oyuncular, çelik onlara da isabet edebileceğinden, vuruş yapan oyuncunun arka taraftaki bölgelerinde daire şeklinde beklerler. Vuruşu yapacak olan oyuncu, başarılı olamadığı takdirde ebe olur. Eğer vuruşu başarılı bir şekilde gerçekleştirebilirse, ebe olan oyuncu, çeliği almak için onun gittiği yöne doğru koşar. Bu oyuncunun çeliği alıp gelmesi ne kadar geçen sürede diğer oyuncular ellerindeki sopanın sivri taraflarıyla onun bölgesini kazarlar. Bu nedenle ebe olan oyuncunun en kısa zamanda bölgesine dönmesi gerekmektedir. Oyunun püf noktası, çukurun fazla kazılmaması için ebenin hızlı koşup çeliği en kısa zamanda oyun bölgesine getirmesidir. Çeliği getiren ebe, oyun bölgesine döndüğünde diğer oyunculardan herhangi biri kendi bölgesine dönmemişse ebe diğer oyuncu olur. Aynı durum, ebenin diğer oyunculardan önce kendi bölgesine girdiğinde de geçerlidir. Oyunculardan birinin bölgesi yeteri kadar kazıldığı takdirde oyun, o çukurun sahibi olan oyuncunun mağlubiyetiyle sona erer.” (Sümbüllü ve ark., 2016 akt; Oğuz, Ersoy 2005: 44)

2-Toplu Sinsin Oyunu (Nevşehir)

Oyun Mekânı: Açık alan

Oyuncuların cinsiyeti: Erkek

Oyuncak: El Örgüsü Top

Oyuncak hazırlanışı: Topun dışı yünden örülür içine eski kumaş parçaları konularak dikilir.

Oyunun oynanış şekli:

Günümüzdeki Saklambaç oyununa benzeyen bir oyun olan Toplu Sinsin oyunu; en az 4 5, en fazla 7 kişiyle oynanır. Oyuna başlamadan önce tekerleme yoluyla ebe seçilir.

Bu tekerleme şudur:

Çık çıkalım çayıra, çayıra,

Yem verelim ördeğe, ördeğe,

Ördek yemini yemeden,

Ciyak viyak demeden,

Hakkur hukkur çektim çıkardım

Ebe seçildikten sonra yere bir daire çizilir ve top dairenin içine koyulur. Daha sonra ebenin etrafındaki oyunculardan biri topa vurur, bu sırada daire etrafındaki tüm oyuncular dağılır ve saklanırlar. Bu sırada ebe topu yakalayarak tekrar getirip daire içine koyar ve elliye kadar saymaya başlar. Sayma işlemi bittikten sonra ebe diğer oyuncuları aramaya başlar, bu sırada diğer oyuncuların dairedeki topa tekrar vurmalarına engel olmaya çalışır. Oyun, ebenin bütün oyuncuları bulup yakalamasıyla sona erer (Oğuz ve ark., 2007).

3-Harmanbiş Oyunu (Konya):

Oyun Mekânı: Toprak olan açık alan

Oyuncuların cinsiyeti: Erkek

Oyuncak: Toprak

Oyunun oynanış şekli:

Harmanbiş oyununda istenildiği kadar oyuncu ile oynayabilir. Yere höbek şeklinde toz yığılır. Dökülen suyun altında birisi el çırpılarak bu höbeği iyice ıslatır. Su, toz höbeği delmesin diye el çırpılır. Her oyuncu bu kümbedin bir yerini kendine alır. Burayı kuru toprakla iyice pişirir.

Kendi kendine pişirirken;

"Harman biş, harman biş,

Keloğlanın başı biş"

Diyerek durmadan bu tekerlemeyi söyler. Pişirme bitince herkes kendi yerinden delik açar. Buradan bir çöple kümbedin içinin tozunu boşaltır. Oyuncular herkes kendi deliğini su sızmayacak şekilde tahta, toprak, çapıt gibi şeylerle kapatır. Kümbetin tepesinden bir delik açılır. Kümbetin içerisine bu delikten su doldurulur. Kimin deliğinden su akarsa ona diğerleri çamurdan bıyık çekerler.

Hepsi akarsa kimseye bıyık çekilmez, birden fazla akarsa, akmayanlar onların hepsine teker teker bıyık çekerler. Hiç kimsenin akmazsa bir oyuncu ev kümbedin tepesindeki delikten üfler, kimin akarsa ona bıyık çekilir. Sonra oyuncular deliklerini açarak suyun nereye kadar geldiğine bakarlar. Oyuncular bıkıncaya kadar kadar oynanır
(<https://www.kulturportali.gov.tr/turkiye/konya/kulturatlasi/harmanbis-oyunu>).

4-Tombik Oyunu (Çankırı):

Oyun Mekânı: Geniş ve etrafta rahatça koşmaya veya kaçmaya imkân sağlayacak düz bir saha, tarla, bahçe vs.

Oyuncuların cinsiyeti: Erkek-kız

Oyuncak: Top, 10 adet küçük yassı taş. (Tercihen mermer parçaları).

Oyunun oynanış şekli:

Oyun karşılıklı iki grup halinde oynanır, oyun esnasında kendisinde olan grup üyeleri belirli bir uzaklığa göre belirlenmiş yerden üst üste dizili taşlara topu atarlar. Amaç taşları yıkmaktır. Üstten bir ya da iki taş düşerse oyuncu yeniden top atma hakkı kazanır. Hedef taşların en az üçte ikisini düşürmektir. Bu durum gerçekleştiğinde bütün taşlar yıkılır. Bütün oyuncular, taşlar yıkılıncaya kadar sırayla birer sefer top atışı yaparlar. Taşları yıkmayı başaramazlarsa oyun sırası rakibe geçmiş olur. Taşlar yıkıldığı zaman taşları yıkmayı başaran grup etrafa dağılmaya başlar. Amaç, karşı grubun topla kendilerini vurmalarına müsaade etmeden taşları tekrar dizmektir. Topla taşları yıkan grup üyeleri tek tek vurulmaya çalışılır. Taşları dizmelerine müsaade etmeden bütün üyeler vurulduğunda oyun sırası kendilerine geçer. Top atılırken elinde top olan oyuncu topla birlikte hareket edemez. Bulunduğu yerden topu fırlatmak zorundadır. Ancak rakibe yakın diğer takım oyuncularına pas verebilir. Karşı grup taşları dizmeyi başarır, “dalya” yapmış olur. Oyun yine kendilerinde kalmak suretiyle aynı olay silsilesi içerisinde oyuna devam edilir. Oyun, oyuncuların belirlediği dalya sayısına ulaşıncaya kadar oynanır (Karaca, 2016).

5-Çot Oyunu (Yozgat):

Oyun Mekânı: Geniş alan

Oyuncuların cinsiyeti: Erkek-kız

Oyuncak: Her oyuncuya 1 adet sopa ve çot adı altında 3 ayaklı çalı parçası

Oyunun oynanış şekli:

Oyun 2 grup halinde en az 4 kişi ile oynanır. Çot üç ayaklı bir çalı parçasıdır. Üç ayağı üzerine konulur, daha sonra yazı tura atan çocuklar kimin ilk olarak oyuna başlayacağını tespit eder. En az 2-3 metre uzaklığa konan çot atılan değnekler ile sırasıyla devrilmeye çalışılır. İlk deviren grup oyunu kazanır (<http://cocuk-oyunlarim.blogspot.com/2008/03/cot-cocuk-oyunlari.html>).

Sonuç

Sonuç olarak; çalışmamızda İç Anadolu bölgesinde unutulmaya yüz tutmuş bazı geleneksel çocuk oyunlarına değinsek bile zengin kültürümüzde unutulmaya yüz tutmuş yüzlerce çocuk oyunu bulunmaktadır. Çocuklarımızın fiziksel ve ruhsal olarak daha sağlıklı bireyler olması ve kültürel yozlaşmanın önüne geçmek için geleneksel çocuk oyunlarının tanıtılmasına ve yaşatılmasına destek olmak oldukça önemlidir. Geleneksel oyunları yaşatmak adına, geçmişte bu oyunları oynayan yaşayan değerlerden bu oyunları öğrenip derleyerek kitap, tez ve bilimsel yayına dönüştürmek kitlelere bu oyunların tanıtılması ve yayılmasına yardımcı olacaktır. Bu bağlamda, gelecek kuşaklara bırakılacak en güzel miraslardan birinin geleneksel çocuk oyunları olacağı düşüncesindeyiz.

Kaynaklar

- 1-Girmen, M., Eskişehir Folklorunda Çocuk Oyunları Ve Bu Oyunların Yaşam Becerisi Kazandırmadaki Rolü. Millî Folklor, 2012, Yıl 24, Sayı 95.
- 2- Oğuz, M.Ö., Ersoy, P., "Türkiye'de 2004 Yılında Yaşayan Geleneksel Çocuk Oyunları "Gazi Üniversitesi Türk Halkbilimi Araştırma ve Uygulama Merkezi Yayınları 2007:4,1-256
- 3-Özdemir, Nebi. Türk Çocuk Oyunları. Ankara: Akçağ Yayınları, 2006.
- 4-Sormaz, F, Yüksel, H., Değişen Çocukluk, Oyun ve Oyunağın Endüstrileşmesi ve Tüketim Kültürü. Gaziantep Üniversitesi Sos. Bil. D. 11(3) (2012):985-1008.
- 5- Sümbüllü, Z., Altınışik, M. E., "Geleneksel Çocuk Oyunlarının Değerler Eğitimi Açısından Önemi" ETÜ, Sosyal Bilimler Enstitüsü Dergisi, 1/2, Temmuz 2016, Sayfa: 73-85.
- 6-Şener, T. (2007), Çocukların Kültürel Etkinlikleri, Ankara: Sobil Yayınları.
- 7-(<https://www.kulturportali.gov.tr/turkiye/konya/kulturatlasi/harmanbis-oyunu>).
- 8-(<http://cocuk-oyunlarim.blogspot.com/2008/03/cot-cocuk-oyunlari.html>).

KIRGIZLARDA BİR ATLI SPOR: CİĞİT KUMAY / YİĞİT KOVALAMA*

Mehmet TÜRKMEN** - Cengiz BUYAR*** - Sıymık ASTANBEKOV****

Özet

Kırgızlar'da "Cigit Kumay", Kazaklar'da "Cigit Kuu" adıyla takım halinde ve kaçma kovalama şeklinde oynanan bu oyunun, Türkiye Türkçesinde tam karşılığı "Yiğit Kovalama"dır. Unutulmaya yüz tutmuş olan bu atlı oyun, 1922-26 yıllarına kadar tüm Türkistan coğrafyasındaki Türk halklarında yoğun olarak oynanmıştır. Ancak bu tarihlerden günümüze oyun âtil kalmıştır. **Amacı:** Oyun hakkında hiç yok denecek kadar yaşanan kaynak sıkıntısını aşmak, konuyla ilgili araştırmacılara mütevazı bir kaynak sağlamak, unutulmak üzere olan bu oyunu tekrar Türklerin milli spor halkasına ekleyebilmektir. **Önemi:** küreselleşen dünyada nerdeyse her gün milli kültür halkalarından biri kopup gitmekte, bu durum telafisi olmayan kayıpları beraberinde getirmekte ve giderek bu konular hakkında çalışma alanı daralmaktadır. Araştırmada yiğit kovalama oyununu gün yüzüne çıkarmak ve Türk halkları milli sporlar kültürü halkasına tekrar kazandırmaktır. **Metodu:** Çalışmada niteliksel yaklaşım içinde yer alan modellerden betimsel tanımlama ve karşılaştırma metodu kullanılmıştır. Araştırma, başta Kırgızistan olmak üzere Güney Sibiryaya coğrafyasını da içine alan Orta Asya Türk halklarını kapsamaktadır. **Sonuç:** Sovyet ideolojisinin Türk halklarının tüm geleneksel kültür unsurlarının yaşamasına tahammülsüzlüğünden, yiğit kovalama oyunu da kendisine düşen payı almış, Türkistan halklarının 1991 yılı bağımsızlığına kadar nerdeyse hiç oynanmamıştır. Bu tarihten sonra da sadece Kırgızlar ve özellikle Kazaklar oyunu tekrar canlandırma çabaları olsa da bunda başarılı olamadıkları anlaşılmıştır.

Anahtar Kelimeler: Kırgızlar, Atlı spor, Yiğit kovalama.

A HORSE SPORT IN KYRGYZ: DZHIGIT KUMAY / VALIANT CHASE

Abstract

In Kyrgyz, "Dzhigit Kumay" and in Kazakhs "Dzhigit Kuu" as a team and evasion of this game in the form of chase, Turkey full provision in Turkish "Valiant Chasing" is. This equestrian game, which is almost forgotten, until 1922-26, it was played extensively among the Turkic peoples in all Turkestan geography. **Purpose:** To overcome the shortage of resources, which is almost nonexistent about the game, to provide a resource to researchers and future generations on the subject, this game is about to be forgotten, again to add to the national sports ring of the Turks. **Importance:** In a globalizing world, almost every day one of the national cultural circles' ruptures, this situation brings uncompensated losses, and the field of study on these issues is shrinking. Unleash the heroic chase game in research and to bring the Turkish peoples back to the national sports culture. **Method:** Descriptive identification and comparison method was used in the study. The research covers the Central Asian Turkic peoples, including Kyrgyzstan and South

* Çalışma, KTMU-BAB-2018.GOSAUM.01 nolu, "Kırgızistan ve Türkiye'de Geleneksel Atlı Sporların Araştırılması" başlıklı projeden üretilmiştir.

** Prof. Dr., Kırgızistan-Türkiye Manas Üniversitesi, Beden Eğitimi ve Spor Yüksekokulu & GOSAUM Bişkek/Kırgızistan. turkmenafsin@hotmail.com

*** Doç. Dr., Kırgızistan-Türkiye Manas Üniversitesi, Edebiyat Fakültesi- Tarih Bölümü & Geleneksel Oyun ve Spor Araştırma Uygulama Merkezi, Bişkek/ Kırgızistan. cengizbuyar@gmail.com

**** Doktora Öğrencisi, Kırgızistan-Türkiye Manas Üniversitesi, Beden Eğitimi ve Spor Yüksekokulu, Bişkek/ Kırgızistan.

Siberia. **Conclusion:** The intolerance of the Soviet ideology to the survival of all traditional cultural elements of the Turkish peoples, valiant chase game also took its share, until the independence of Turkestan in 1991, it was almost never played. Even after this date, only the Kyrgyz and especially the Kazakhs have tried to revive the game, they were not successful in this.

Keywords: Kyrgyz, Equestrian sport, Valiant chasing.

Giriş

Yiğit Kovalama: oyunun adı görüleceği gibi iki kelimedenden (cigit-kumay) oluşmaktadır. Bunlardan ilkinde Kırgız ve Kazakların “cigit”, Özbekler ve Uygurların “yiyit” dedikleri, Türkiye Türkçesinde de “yiğit” olarak telaffuz edilmektedir. Yiğit: güçlü- kuvvetli, mert ve cesur anlamına gelmektedir ki, Türklerde ki eski “Alp” sıfatıyla örtüşebilmektedir. Kiril alfabesiyle “джигит” bu şekilde yazılan cigit, Latin alfabesiyle “dzhigit” şeklinde transkripsiyon edilir. Oyunun ikinci kelimesi yine Kırgızca “kumay” şeklinde söylenip Kiril harfleriyle “кумай” şeklinde yazılmakta, Kazakça ise “kuu” şeklinde söylenip Kiril harfleriyle “куу” şeklinde yazılmaktadır. Birincisi kelimesi isim, ikincisi fiilden oluşan oyun adı yine Kırgızlarda “cigit kumay” olarak söylenir ve Kirilce “джигит- кумай” bu biçiminde yazılmaktadır. Kazakça “cigit-kuu” olarak telaffuz edip, Kiril harflerle “джигит-куу” şeklinde yazılır. Tabii bu oyunun birde atsız (yaya) ve çocuk versiyonun vardı (Kim, 2013: 57).

Kadim Kırgızlar yiğitlerini cesur, güçlü ve çevik görmek istedi. Oyunları sadece eğlenceli değil, aynı zamanda hayati beceriler geliştirmek için bir araçtı. Rekabetçi doğaları gençlik gücü, çeviklik, cesaret, dayanıklılık ve cesaret eğitimi gelişimine katkıda bulundu. Ancak bunun yanı sıra, halk oyunlarının değeri, halkın manevi kültürünün en içten tezahür ettiği ve her bir kitle olayının şaşırtıcı bir sunum haline geldiği gerçeğidir. Gelecekte, güçlü, deneyimli savaşçılar yetişmeleriyle meşguldü. Çocuklar askeri işlerde, atı ele geçirerek sanatlarını geliştirdiler ve çeşitli yarışmalara ve dövüş sanatlarına aktif olarak katıldılar. Silahlarla eğitim, çeviklik ve dayanıklılık gibi sadece fiziksel özelliklerin ortaya çıkmasıyla değil, her şeyden önce uzun süren egzersizlerle elde edilen büyük miktarda fiziksel kuvvetin ortaya çıkmasıyla ilişkili karmaşık bir süreçti. Kırgızlar'ın toy kültürü, halkın gelişimi ve sürekliliği için kendisine özgü olan iktisadi yaşamı ve bu yaşamı besleyen coğrafi ortamı olan geleneksel kaynaklara dayanıyor (Gulyaev, 2014: 533). Nesiller arasında kimliğin ve bağlantının korunmasına yardımcı olan *toy - aş* kültürünün en önemli unsurlarından biri; halkın özgün oyunları ve geleneksel sporlardır. Doğal koşullar, Kırgız halkının tarihsel gelişiminin özellikleri, oyunlara ulusal bir kimlik kazandırdı ve onları özgün kıldı. Bu nedenle, Kırgız halkın diğer etnik gruplardan farklı özel oyunları vardı. Bununla birlikte, şimdiye kadar geleneksel spor oyunlarının tarihi, gelişimi ve dönüşümleri çok az veya yetersiz çalışılmaya tabii tutulduğu görülüyor. Bu monografik çalışma, Kırgız milli spor oyunlarından *cigit kumay* bilimsel incelenmesi için ilk aşaması denilebilir (Teplouhov, 1929).

At göçebe bozkır Türk halklarının tarih boyunca mobil aracı olmuş, bu kavimlerinin kaderini bağladığı “ıduk” (kutsal) varlığı olmuştur. Etinden yiyecek, sütünden içki (kımız) ve kurut, derisinden giyecek ve çok çeşitli materyal, dışkısından yakacak ve gübre yaparlardı. Motorlu araçların olmadığı dönemlerde bozkır ordularını rakipsiz yapan bir savaş aracıydı. Yılık denilen at sürüleri uzayıp giden bozkırın en çarpıcı renkleri idi. Yabancıların gözüyle Orta Asya’da bir Türk kabilesinde olan at sürüsü, dünyanın diğer uluslarında bulunandan daha çoktu. Günümüzde hala o coğrafyalarda eskisi kadar olmasa da ihtiyaçların çok üstünde at sürüleri bulunmaktadır (Levine, 1998: 53).

Binicilik sporunun gelişim tarihi, Botai istasyonunun yakınındaki Akmola bölgesinde düzenlenen eski atların iskeletleriyle yapılan kazılarda birçok değerli buluntuyla doğrulanmaktadır. Bu kazıların araştırmacıları, bu mezarların varlığını MÖ 6. binyıla bağlamaktadır. Bu kazı resmen "Botai kültürü" adını verdi. Botai kültürünün özelliği, kazıların Kırgız-Kazak bozkırlarında vahşi atların evcilleştirilmesi ve bunların ataları tarafından vahşi atların kullanımı hakkında benzersiz bilgi kaynakları olmasıdır (Sokolova, 2012: 221).

Tarih boyunca atla birlikte zikredilen Türkler, atı evcilleştiren ve ata ilk binen kavimler olarak gösterilirler. *“Onlar (Türk halkları) sanki at üstünde doğmuşlar, yerde yürürken zorlanırlar. Onların ömürlerinin çoğu yerden ziyade at üstünde geçer”*. Çünkü at üstünde durmak, Gök Tanrı’ya yakın olmak demektir ve bu biniş bir ibadet olarak görülür (Türkmen et al, 2007: 104). Türkler at üstünde yerler, içerler, alış-veriş yaparlar, sohbet ederler, kurultay düzenlerler, ibadet ederler ve uyurlar. Tarihin her döneminde gereksinimlerin çok üstünde at yetiştirirlerdi (Sagalayev & Oktyabr'skaya, 1990: 123). Türk-Moğol halkları üç yaşlardan itibaren kız-erkek çocukları binicilik eğitimi alırlardı. Kaşgarlı'nın *“At Türkün kanadıdır”* deyişinin bir versiyonunu çağdaş bir kültür tarihçisi *“Kuş kanatsız, Türk atsız olamaz”* demekle teyit etmektedir. Bir başka araştırmacı *“At Türk soyluların kimlik kartıdır”* demektedir. Atın Türk tarihindeki engin ve Türk kültüründeki zengin yerini ifade eden bu tür ifadelerde bulunan çok sayıda yabancı araştırmacı bulunmaktadır (Toqtabay, 2010: 31).

At, şüphesiz ki, Türklerin en fazla önem verdikleri bir hayvan olmuştur. Atın ilk ehlileştirilmesini ve bununla ilgili karakteristik atlı çoban kültürünün yaşatılmasını, kesin olarak İç Asya’da yaşayan eski Türklere kadar dayamak gerekir. (Levine, 1998: 53; Rasonyi, 1996: 6). Türk halklarının sosyal yapı ve yaşayışında atın yeri bellidir. Binicilik oyunları özellikle popülerdi. At, göçebe ekonomisinin mobil temelini oluşturdu ve güzellik, saflık ve hızın kişileşmesiydi. Kırgız ulusal eğlencesi (oyunlar, popüler sporlar ve eğlence) insanların kültürel mirasının bütünleyici bir parçasıdır” (Türkmen and et al, 2007: 103).

Tarihsel koşullara bağlı olarak, her millet, ruhsal üretim ve ruhsal kültür alanında tezahür eden bu halkların psikolojik yapıları üzerinde bir iz bırakan benzersiz bir gelişim yolundan geçti. El yazma, edebiyat, sanat, ekonomik yaşam, gelenekler, görenekler, törenler ve folklorik oyunları gibi. Bu folklorik oyunlardan

birisi de konumuz olan “cigit kumay” oyunudur. Maalesef *cigit kumay* oyunu ne zaman ve hangi klan, kavim veya toplum tarafından ortaya çıktı ve zamanla nasıl geliştiği hakkında yeterli kaynaklara sahip değiliz. Bunun yanı sıra oyunun atlı göçebe kültürünün bir ürünü olduğunu, yine bu kültürde diğer tüm geleneksel sporlarda olduğu gibi önce oyun halinde iken zamanla bir yarış şekline dönüştüğünü rahatlıkla anlayabiliriz. Sınırlı da olsa kaynaklardan edindiğimiz bilgiler ışığında *cigit kumay* (*yiğit kovalama*) oyununun Kırgız ve Kazaklarda 20. yüzyılın ilk çeyreğine kadar popüler oluşudur (Simakov, 1984: 24).

Yiğit kovalama oyununun bu popüleritesini nasıl yitirdi? Neden unutulmaya yüz tuttu? Sorusuna verilecek direk veya in-direk verilecek birçok cevaplar olabilecektir.

Maalesef, Sovyet yıllarında ve hatta Çarlık Rusya’sının özellikle son 60-70 yıllık döneminde milli sporlar milli kültür ürünleri olduğundan olsa gerek adeta ipotek haline alındı. Bu sporlar gelişmedi, uygulama yapılmadı, geçmişin kalıntıları olarak anıldılar ve sadece tatillerde hatırlandılar. Kök-börü, Bayge, Kız-kumay, Yorga yarış, Tıyn-enmey, Oodarış gibi oyunlar sadece tören etkinliklerinin muhteşem bir dekorasyonu olarak görüldü. Ancak spor oyunları olarak tanınmadı (Mendot and et al, 2014: 129). Sayış, Alaman- bayge, Kız- börü, Cılanak- çarpıuşu, Öpkö- çarpıuşu, Ser- almay, Şoknar- toknaşuu ve *Cigit- kumay* gibi atlı oyunlar, hemen hemen oynanmasına hiç müsaade edilmedi. Kırsal bölgelerde kısmen müsaade edilenlerin de milli nitelikleri adeta yok edildi. Çünkü Sovyet döneminde diğer evcil hayvanlarda olduğu gibi atlar da şahıslardan alınarak Ferma ve daha büyük kapsamlı olan galhozlara (devlet çiftliklerine) konuldular. Sovyet rejimi tarafından tarihin korkunç bir şekilde tarif edilmesini de unutmayalım. Bu rejim sadece öğretiyeye ait postüllarıyla uyum halinde bir tarih icat etmeyi başarmakla kalmadı. Fakat aynı zamanda, Hegel ve Marx’ın teorilerini dogmatikleştirerek, tarih tahlilinin “yanılmaz” metodunu ve başlangıçta kabul edilmiş uzlaşmaların sonucu olarak hizmet etmek zorunda olduğu bir siyasi öğretinin aleti olan tarihi materyalizmin temel katkısının savurganlığını yaratmayı da başardı (Khamchiyev and et al, 2013: 25-27).

Amacı: Kırgızistan’da Türkiye’nin aksine, özellikle geleneksel atlı spor oyunları ve egzersiz birçok yönden eşsizdir. Doğru, amaçları, hedefleri, içerikleri ve kalkınma dinamikleri, nüfusun modern beden eğitiminin gereksinimlerine bağlı olarak değişir ve bu sürece kuşkusuz, ulusal kültürlerin artan karşılıklı zenginleşmesi ve modern toplumda insanın uluslararası özelliklerinin aktif olarak oluşması eşlik eder. Bu bağlamda 1991 yılından bu tarafa unutulmaya yüz tutmuş sporlarda istikrarlı bir şekilde popüler sporlar arasına sokulmaya çalışılmaktadır. Çalışma, unutulmaya yüz tutmuş *cigit kumay* oyununu teorik bağlamda orijinal adı, kaide ve kuralları ile ortaya oyup, Kırgızların popüler atlı sporları arasına katmak; buna ek olarak, birçok ulusal spor türü, hedeflere ulaşmak isteyen gençleri eğitmek, bozkırların doğası ile diğer ulusların kültürünü birleştirmeyi amaçlamaktadır.

Bulgular ve Tartışma

Geleneksel spor olayları diğer Türk halklarında olduğu gibi Kırgızlar için sadece “*ter atma*” fırsatı, “*doğal*” mücadeleciler için açığa vurmak veya semboller yoluyla ifade etmek için fırsat değil, aynı zamanda geniş ahlaki ve politik yankının sosyal değerleri etrafında organize olan dikkatli bir şekilde yapılandırılmış kamuya açık organizasyonlardır. Bireyin yaşadığı sosyal ortam, ortak anıların biçim ve içeriği için bir çerçeve oluşturur. Tarihsel yorumlar ve algı örüntüleri, bireysel ve kolektif bellek arasındaki karşılıklı ilişkiden kaynaklanmaktadır. Oyuncunun davranışları, mahalleden topluma sosyal grubun kültürünün normlarına ve değerlerine bağlıdır. Oyun bir kültürün amblemidir, bu nedenle oyuna dayalı pratiklerin derin bilgisi, bir toplumu tanımak için önemli bir unsurdur (Lavega, 2007: 67).

Spesifik etnografik materyal, Kadim Kırgızlarda spor egzersizlerinin ve oyunlarının yaşamlarıyla bağlantısını, halk kültürü unsurlarının, yaşamın, ritüellerin, büyümlü inançların bir yansıması olduğunu göstermektedir. *Yiğit kovalama* yarışmaları 19. yüzyılda ve 20. yüzyılın ilk çeyreğine kadar çok popülerdi ve işten boş zamanlarında yapıldı. Ayrıca düğünlerde (özel toy), cenazelerde (aş/anma), dini günlerde, takvim döngüsünde, dini ayinlerinde, ad koyma, beşik zırhi, kırkını çıkma, dişi çıkması, köstek kesme vs. yapıldı. Asyatik beden eğitimi araçları, geçmişte Kırgızistan'da beden eğitiminin sistematik formülasyonu, militarize edilmiş toplumsal yaşam biçiminin şartıydı. Türk kültüründe daha çok devlet kurumu olma özelliği ile bilinen toy, aynı zamanda doğum, evlenme, ölüm, kahramanlık gösterme, ad verme, karşılama, avdan veya zaferden dönme, esirlikten kurtulma, tahta çıkacak kişiyi belirleme, tahta çıkma, yemin etme, sofraya yağmalatma vb. amaçlarla düzenlenen kutlama veya anma geleneğidir. Türklerde bu geleneğin en önemli unsurlarından biri atlı oyun ve yarışlardır.

Ancak, Kırgız ve diğer göçer Orta Asya Türk halklarının kırsal ortamında, spor da kimliğin birçok özelliğini koruyor. Bunun nedeni, doğa unsuruyla sürekli mücadeledeki etkilerin ve yüksek dağların kendine özgü koşullarında, militarize beden eğitiminin her zaman özel bir öneme sahip olmasıdır. Ek olarak, uzun süre aynı doğal koşullar, erken feodal, militan bir yaşam biçimini korudu. Yetenekli ve cesur savaşçıları eğitmeyi amaçlayan oyunların ve egzersizlerin, özellikle geleneksel sporların tarzı ve karakteri hakkında tüketilmesi alenen bilgi sunar.

Cigit Kumay / Cigit Kuu (Yiğit kovalama) Oyun Kuralları:

Katılımcı sayısı: 50 kişiye kadar olabilir ve iki guruba ayrılır ve iki takım halinde yarışılır. Ayrıca oyunda kadın erkek ayırımı yoktur (yani 18 yaşmış isteyen kadın katılabilir).

Oyunun yeri: düz ve geniş bir alan, tarla, çayır vb.

Oyun Açıklaması: Tüm oyun katılımcıları iki gruba ayrılır. Yerde, başlangıç çizgisi gösterilir ve daha sonra diğeri, yüz elli metreden daha fazla olmayan bir mesafeye paralel olarak, bayrak uzun bir direğe ayarlanır (**Şekil - 1 ve Şekil - 2**).

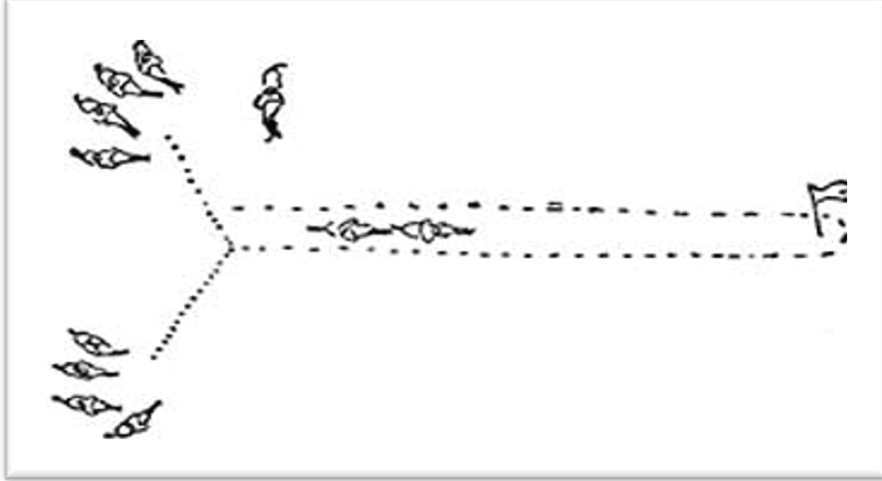

Şekil - 1: Cigit Kumay Oyun Sahası ve oyuncuların dizilişi

Yönetici, her gruptan birer kişi olmak üzere iki oyuncuyu alır ve bunlardan birine bir belbağı (koşum takımı) verir.

Athların kafaları başlangıç çizgisine kadar kalkar ve hakem yardımcısı veya hakem başı düdüğünden sonra bayrağa doğru ileri gider.

Bir belbağı sahibi olan oyuncu, rakibini soymaya çalışır ve aynı zamanda, belbeu yu çizgi çizgisine fırlattığı ve grubuna geri hızla koştuğu bayrakla olan mesafeyi hızla kapatır. "Düşman", rakibin bayrağın dibine koyduğu belbağı'nı yerden alır ve rakip biniciyi yakalamaya çalışır. Start çizgisine varmadan onu yakalamak için acele eder ve rakibe elindeki koşum takımıyla (genellikle kamçı ile) acımasızca vurabilir (**Şekil- 3**).

Eğer başarılı olursa, yenilmediği takdirde kazanan olarak kabul edilir. Böylece lider, birini, diğerini, üçüncü biniciyi çağırır, her seferinde bir önceki yarışmasında kazanan bir oyuncuyu belbeu'ya verir ve bu yarışçı dönüş esnasında yakalanana kadar devam ettirilir. Grup galibi, takımda daha fazla sayıda kazananı olandır.

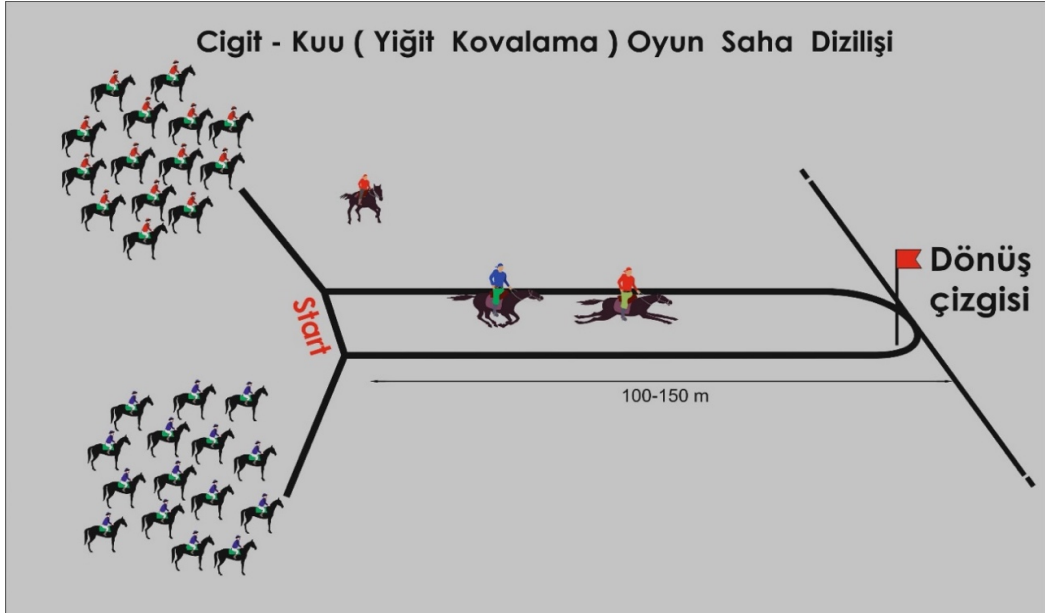

Şekil – 2: Yiğit Kovalama Oyun Saha Dizilişİ

Cigit Kumay Kuralları:

1- Bayraktaki koşumu attan inmeden yerden kaldırma izni verilir. 2- Rakibin baş ve yüzüne vuramazsınız. 3- Düşmanın kıyafetinden tutamazsın. 4- Rakibin atının koşmasına engel olunmasına izin verilmez. 5- At, sıkıca giydirilmeli ve oyunun katılımcılarına zarar verebilecek herhangi bir süsleme malzemesi takılmamalıdır. 6- Katılımcıların yarışmaya engeli bulunmasına izin verilmez. 7- Oyun, hareketi engellemeyen takımlarda yer almalıdır. 8- Katlarda çıkarıldıktan sonra sadece başlangıç çizgisine girmelerine izin verilir. Not: Oyunda 18 yaşından küçük olmayan kadın ve erkekleri katılabilir.

Cigit Kumay Oyununun Yaya ve Çocuk Versiyonu

Katılımcı sayısı: 10 ila 30 kişi katılabilir. 18 yaşın altı-üstü ve kız erkek oynayabilir.

Oyunun yeri: spor alanı, avlu, geniş oda.

Oyun Açıklaması: Oyun katılımcıları iki gruba ayrılır. Her iki grup da yere işaretlenmiş düz bir çizgide durur. Sonra, bu çizgiden 15-20 metre, ikincisi zemine işaretlenir- ilk çizgiyle aynıdır, uçlarına 2 bayrak koyar. Her gruptan ancak oyuncuya çağırılan lider (organizatör) bunlardan birine bir belbağı (peşkir veya havlu) verir.



Şekil - 3: Müsabakada Rakibini Yakalayanın Sert Vuruşları

Kararlaştırılan bir işaret, skor veya kafa düdüğüne göre, her iki oyuncu da bayraklarla işaretlenmiş ikinci çizgiye koşar ve belbeu oyuncusu, ikinci çizgiye ulaşana kadar diğerine saldırır. Bu özelliğe ulaştıktan sonra, ilk oyuncu belbeyi yere fırlatır, ikincisi onu alır ve ilk sıraya geri koşan eski takipçisini sollamaya çalışır. Eğer başarılı olursa, mağlup olursa, kazandığı kabul edilir- mağlup. Bir sonraki iki oyuncuyu topladıktan sonra oyun devam eder.

Sonuç

Yazılı kaynaklara yapılan bu yolculuktan sonra *cigit kumay* oyununun şu anki egemen politik çerçevede yeniden şekillendirilen ve yeniden formüle edilen bir çeşit “geleneksel erkek otoritesi”nin sembolik ifadesi olduğu sonucuna adına istinaden varmak kolaydı. Ama kadınların katılımın olduğu görülünce böyle olmadığı anlaşıldı. Çünkü kadim Türk halklarında kadının sosyal hayattaki üstün mevkiinin bu tür sert mizaçlı kadim sporlarda da varlığını gösterdi.

Kırgızlarda *cigit kumay* oyununu kişinin yarışmayı metaforik olarak görmesinin yanı sıra genel anlamıyla, farklı bir ışıktaki görmesini sağladığı anlaşıldı. Kırgızların ülkesi çapında aksine, geleneksel atlı spor oyunları ve egzersiz birçok yönden eşsizdir. Doğru, amaçları, hedefleri, içerikleri ve kalkınma dinamikleri, nüfusun modern beden eğitiminin gereksinimlerine bağlı olarak değiştiği ve bu sürece kuşkusuz, ulusal kültürlerin artan karşılıklı zenginleşmesi ve modern toplumda insanın uluslararası özelliklerinin aktif olarak oluşması eşlik ettiği görüldü.

Yarışmaların ortaya çıkması, yeni formların ortaya çıkmasına, gençlerin hazırlanmasına, yeni geleneksel oyunlarının ve fiziksel egzersizlerin geliştirilmesine katkıda bulunacağı anlaşıldı. Fiziksel kültürün yanlarında getirdiği yeni sosyal işlevler, bu dönemdeki bazı kabilelerin ve milletlerin fiziksel

egzersizlerinin ortak benzer özelliklerinin kazanılmasına katkıda bulunacağı ve kültürel değerlerin değişimini yoğunlaştıracağı anlaşıldı.

Halk geleneklerinin yaşamımızdan ve sanatsal ilgi alanımızdan çıkarılması, bireyin ve tüm toplumun yaratıcı gelişimine zarar vermekte ve nesiller arasındaki doğal bağlantıların yelpazesini daraltmaktadır. Bu sürecin toplum tarafından doğal ve kaçınılmaz olarak algılanması rahatsız edicidir. Bu bağlamda birçok kültürel unsurlar, sosyal değer ve normları üzerinde barındıran *cigit kumay* oyunu yeniden eski popüleritesine gelmesi önerilir.

Kaynaklar

- Gulyaev, M.D. (2014) "Sostoyaniye, opyt i perspektivy razvitiya fizkul'turnogo dvizheniya Yakutii", *Sbornik regional'noy nauchno-prakticheskoy konferentsii, posvyashchenoy 90-letiyu fizkul'turnogo dvizheniya v Rossiyskoy Federatsii*. Rossiya, g. Yakutsk, 18 dekabrya. p.533
- Khamchiyev, K.M.- ZH.K. Bukanova, ZH.K. Karimova, G.T. Ilyasova, L.V. Kirilinskaya. (2013). *Razvitiye natsional'nykh vidov sporta i narodnykh igr: Metodicheskoye posobiye*, Astana: TOO «Shikula i K».
- Kim, Hyun Jin (2013) *Hyun Jin Kim The Huns, Rome and the Birth of Europe*, Cambridge University Press.
- Lavega, Pere (2007) "Traditional games in Spain. A Social School of values and learning", *International Journal of Eastern Sports & Physical Education (IJESPE)* vol. 5, 1, 152-170 pp.
- Levine, M.A. (1998) "Botai and the Origins of Horse Domestication", *Journal of Anthropological Archaeology*, Vol. 18, July 1998. 29-78 pp.
- Mendot, E. E. - A.V. Gaskov, A.A. Sakhiulin (2014) 'Development of physical culture and sport in Tuva', *Vestnik Buryatskogo Gosudarstvennogo Universiteta*, 13/2014, 128-132 pp.
- Rasonyi, L. (1996) *Tarihte Türklük*, Ankara: Türk Kültürünü Araştırma Enstitüsü Yayınları.
- Sagalayev, A.M., Oktyabr'skaya, I.V. (1990) *Traditsionnoye mirovozzreniye Tyurkov Yuzhnoy Sibiri. Znak i ritual*. Novosibirsk: Nauka. Sib. Otdeleniye.
- Simakov, G. N. (1984) *Obşestvenniye funktsii kirgizskih noradnih razvlecheniy v kotse XIX-naçale XX v*, Leningrad: nauka.
- Sokolova, L.A. (2012) "Materialı po eneolitu Hakasii iz arhiva A.N. Lipskogo", *Afanas'yevskiy Sbornik 2, Sbornik nauçnih statey*, Barnaul, 210-224.
- Teplouhov, S.A. (1929) "Opit klassifikatsii drevnih metalliçeskih kultur Minusinskogo kraya", *Materiali po Etnografii*, 2, Leningrad, 41-62.
- Toqtabay, A.W. (2010). *Qazaq jılgısınıñ tarixi (History of Kazakh horse)*, Almatı: Almatıkitap baspası, 31 p.
- Türkmen, M., Mete, B., Türkmen, L., (2007) "Game of kok bori / ulak tartish /buz kachi /toprak tartish/kok-par erom past to present in Turkish soci", *Researches About The Turks All Around The World -ISSN:0255-0644*, January February, Vol. 166, 95-108 pp

КЫРГЫЗДАРДЫН ОРДО ОЮНУН ЖОГОРКУ БИЛИМДҮҮ ДЕНЕ ТАРБИЯ АДИСТЕРИН ДАЯРДОО ПРОЦЕССИНЕ КИРГИЗҮҮ ТАЖРЫЙБАСЫ

Абакир МАМЫТОВ* - Маматсабыр АБДУЛЛАЕВ**

Аннотация

Макалa улуттук ордо оюнун жогорку билимдүү дене тарбия адистерин даярдоодо топтогон Кыргызстандын алгачкы тажрыйбасын изилдөөгө арналат. Дене тарбия адистерин даярдоо менен алек болгон 9 жогорку окуу жайдын, алардын арасынан Кыргызстандын дене тарбия жана спорт академиясында жана “Манас” атындагы Кыргыз-Түрк университетинин жогорку спорт мектебиндеги ишке ашырылып жаткан моделдердеги айырмачылыктарга басым жасалат. “Ордо” дисциплинасын жалпы курс иретинде жана адистештирип окутуу процессине тийиштүү негизги көрсөткүчтөр, болочок адистерди техникалык, тактикалык жана физикалык жактан даярдоо сабактарынын мазмундары, аларды ишке ашырууда бекем карманууну талап кылган педагогикалык шарттар жана күтүлүүчү натыйжалар баяндалат. Тунгуч муундагы окуу-методикалык куралдарга, ордо оюнун илимий өңүттө изилдөөлөрдүн багыттарына, кийинки жылдары улуттук оюндар көйгөйлөрүн талкууга алып жаткан иш-чараларга көңүл бурулат. Ордо оюнуна карата калыптанып калган көз караш эски (100 адис) жана жаңы муундагы адистик билим берүүнүн студенттерге (350 студент) тийгизген таасирин мүнөздөгөн анкеталык сурамжылоонун жыйынтыгы аркылуу сүрөттөлөт. Жалпы тыянак иретинде алгылыктуу жетишкендер, болочок дене тарбия адистерин ордо оюнун каражат катары колдонуу процессиндеги карама-каршылыктар жана аларды жоюу багыттары тууралуу автордук көз караш чагылдырылат.

Түйүндүү сөздөр. Улуттук ордо оюну, дене тарбия адистерин даярдоо моделдери, жалпы курс, адистештирилген курс, адистик-профессионалдык программа, окуу дисциплинасынын структуралык мерчемдөө торчосу, ордо адистерин техникалык, тактикалык жана физикалык жактан даярдоо мазмуну жана аларды баалоо критерийлери, окутуу процессинин педагогикалык шарттары, күтүлүүчү натыйжалар, ордо оюнуна карата адистердин көз карашы, анкеталык сурамжылоо, адистик ишмердүүлүктү калыптандыруунун заманбап модели.

KIRGIZLARIN ORDO OYUNUNU YÜKSEK EĞİTİM KURUMUNDA BEDEN EĞİTİMİ UZMANLARI EĞİTİM SÜRECİNE DÂHİL ETME DENEYİ

Prof. Dr. **Abakir MAMITOV**

Kırgız Eğitim Akademisi

Öğretim Görevlisi **Mamatsabır ABDULLAEV**

Kırgız Devlet Beden Eğitimi ve Spor Akademisi

Özet

Makale, yüksek eğitim kurumlarında beden eğitimi uzmanları eğitimi sürecine milli ordo oyununun dahil edilmesine ilişkin birikmiş ilk deneyleri araştırmaya yöneliktir. Beden eğitimi uzmanlarını hazırlayan 9 yüksek eğitim kurumları arasından Kırgız Devlet Beden Eğitimi ve Spor Akademisi ile Kırgızistan Türkiye Manas Üniversitesi Spor Okulu'nda uygulanmakta olan modellerin farklılıkları vurgulanmaktadır. “Ordo” dersini temel disiplin olarak öğretme sürecine ilişkin temel göstergeler, mustakbel uzmanların teknik, taktik ve fiziki eğitiminde verilen derslerin içeriği, uygulamak için gereken

* педагогика илимдеринин доктору, профессор, Кыргыз билим берүү академиясы, УДК 738.1

** ага окутуучу, Кыргыз мамлекеттик дене тарбия жана спорт академиясы

pedagojik şartlar ve beklenen sonuçlar açıklanmaktadır. Gelecek neslin eğitim ve metodolojik araçlarına, Ordo oyununu bilimsel olarak araştırma yönlerine, bir sonraki yıllarda milli oyun sorunlarını ele alınan faaliyetlere önem verilmektedir. Ordo oyunu hakkında oluşan bakış açısı, eğitim alan eski (100 uzman) ve yeni nesil öğrencilere (350 öğrenci) yaptığı etkisi üzerinde yapılan anket sonuçlarına göre açıklanmaktadır. Genel sonuç olarak uygun başarılar, mustakbel beden eğitimi uzmanları eğitimine Ordo oyununun dahil edilmesi sürecindeki çelişkiler ve onları kaldırmaya yönelik yazarın bakış açısı yansıtılmaktadır.

Anahtar Kelimeler: Milli Ordo oyunu, beden eğitimi uzmanlarının eğitimi modelleri, temel disiplin, alan içi ders, ihtisas eğitim programı, yapısal yöneltim ağı, Ordo uzmanları eğitimi içeriği ve değerlendirme kriterleri, eğitim sürecinin pedagojik şartları, beklenen sonuçlar, Ordo oyunu hakkında uzman bakış açısı, anket, mesleki faaliyetin oluşumuna ilişkin modern modeller.

EXPERIENCE OF INTRODUCTION OF KYRGYZ «ORDO» GAMES INTO PROCESS OF TRAINING OF HIGHLY EDUCATED PHYSICAL TRAINING SPECIALISTS.

MamytovAbakir, doctor of pedagogical sciences, professor, Kyrgyz Academy of Education, **Abdullayev Mamatsabyr**, senior lecturer, Kyrgyz State Academy of physical training and sports.

Annotation

The article is devoted to the research of the first experience of the Kyrgyzs in introducing the Ordo national game in the process of training highly educated physical training specialists. Emphasize the diversity of models implemented in 9 higher educational institutions engaged in the training of physical education specialists, among them the Kyrgyz State Academy of Physical training and Sports and the Higher School of Sports of the Kyrgyz-Turkish Manas University. It is described the main indicators concerning the process of professional training of the Ordo discipline as a general course and the content of lessons on tactical, technical and physical training of future specialists and the expected results and therequirement of strict observance of pedagogical conditions in their implementation. Attention is drawn to measures to solve the problems of national games in subsequent years, educational and methodical manuals of the first generation and directions of scientific research of the game Ordo. The prevailing worldview about the Ordo game is described through the results of questionnaires describing the impact on students (350 students) of the vocational education of the new and old (100 specialists) generations. As a general conclusion, the author expresses his opinion about the successful achievement, contradictions in the process of using the Ordo game as a discipline of future physical training specialists and the directions for their elimination.

Keywords: National Ordo games, models of training of physical education specialists, general course, professional course, vocational program, structural layout of the discipline, content of lessons on tactical, technical and physical training of Ordo specialists and criteria for evaluation, pedagogical conditions of the learning process, expected results, opinion of experts about the game Ordo, questionnaire, modern model of formation of professional activity.

Кыргызстандын дене тарбия адистерин даярдоодогу соңку иш-аракети компетенттүүлүккө негизделген үчүнчү муундагы мамлекеттик адистик билим берүү стандартына негизделип жүргүзүлүүдө (1). Укуктук-нормативдик документтерге ылайык ар бир жогорку окуу жайы тийиштүү адистиктик билим берүүнүн багыты боюнча өз ишмердүүлүгүнүн мазмунун аныктаган жана өзгөчөлүгүн мүнөздөгөн адистик-профессионалдык программаны иштеп чыгууга, окуу процессин баштоонун алдында расмий лицензия алууга жана окуучулар акыркы курска жеткенге чейин мамлекеттик аккредитациялоо процедурасын өтүүгө милдеттүү (2). Дене тарбия багытындагы адистик билим берүү программасын соңку жылдары 9 жогорку окуу жай ишке ашырууда. Алардын катарына Кыргыз мамлекеттик дене тарбия жана спорт академиясы, Ош мамлекеттик университетинин, Касым Тыныстанов атындагы Ыссык-Көл мамлекеттик университетинин, Жалал-Абад мамлекеттик университетинин, Нарын мамлекеттик университетинин, Ишенаалы Арабаев атындагы Кыргыз мамлекеттик университетинин дене тарбия факультеттери, “Манас” атындагы Кыргыз-Түрк университетинин жогорку спорт мектеби, Жусуп Баласагын атындагы Кыргыз улуттук университетинин педагогикалык кадрларды максаттуу даярдоо институтунун жана Ош мамлекеттик педагогикалык институтунун дене тарбия бөлүмдөрү кирет. Дене тарбия адистерин даярдоо мамлекеттин эсебинен 3 жогорку окуу жайда, ал эми калган окуу жайларда контракттык акы төлөө ыкмасын колдонуу аркылуу жүргүзүлөт.

Улуттук ордо оюнун дене тарбия адистерин даярдоо каражаты катары колдонуу демилгеси Кыргыз мамлекеттик дене тарбия жана спорт академиясына тийиштүү. Аталган окуу жайда спорттун 30 га жакын түрлөрү боюнча адистерди даярдоо тажрыйбасы топтолгон жана аталган багыттагы ордо оюнунун мүмкүнчүлүктөрүн жана тийиштүү педагогикалык шарттарын тактоо жумушу 2006/2007-окуу жылдарынан тартып колго алынган. Ал эми калган 8 жогорку окуу жайы бир катар объективдүү себептерге байланыштуу мындай ишмердүүлүк менен алектенише элек. Жогоруда аталган академиянын дене тарбия адистерин даярдоо модели жана топтогон тажрыйбасы бир катар мүнөздүү өзгөчөлүктөргө ээ. Алардын негизгилери катары ар бир студенттин спорттун бир түрүн өз шыгына жараша тандап алышы (атайын кирүү сынагын тапшырат) жана окууга өткөн соң анын теориясын жана методикасын келечектеги кесип өзгөчөлүгүнө жараша өздөштүрүшүн атоо зарыл. Эгерде студент мугалимдик кесипти тандап алса анда педагогикалык факультеттен окуйт жана адистик-профессионалдык программада дене тарбия мугалимдеринин ишмердүүлүгүнө басым жасалат, ал эми машыктыруучулук кесипти тандап алса анда тренердик факультеттен окуйт жана билим берүүнүн мазмунунда тандап алган спорттун түрүнө, анын теориясына жана машыгуу методикасына басым жасалат. Аталган логиканы окуу планына кирген бардык дисциплиналардын мазмунунда кармануу талабы коюлат. Тандап алган кесиптин өзгөчөлүгүн эске алуу менен базалык (6 жума) жана мамлекеттик (8 жума) педагогикалык практикалар уюштурулат. Академияда окуган бардык студенттер үчүн спорттун негизги прикладдык түрлөрүн өздөштүрүү талабы да коюлат. Ага

ылайык жалпы курс иретинде ар бир студент гимнастика, жеңил атлетика, сууда сүзүү, лыжа тебүү, туристтик жүрүштөргө чыгуу, футбол, баскетбол, волейбол спортторун окуп үйрөнүшөт жана тийиштүү нормативдерди аткарышат. Педагогикалык факультетте жалпы профилдик дисциплина катары “Дене маданияты теориясы” (3), ал эми машыктыруучулук факультетте – “спорт теориясы” (4) дисциплиналары таанылат жана алар тереңдетилип окутулат.

Жогоруда аталган факультеттердин бүтүрүүчүлөрүнүн спорттук жана физикалык даярдыктарына карата да эки башка талап коюлат: болочок мугалимдер 2-ден кем эмес спорттук разряд менен мүнөздөлгөн чеберчиликке жана тийиштүү мелдештерди тейлөө үчүн 2 категориядагы спорттук калыс квалификациясына ээ болушу, ал эми машыктыруучу факультетинде – 1 спорттук разряд жана 1 категориядагы спорттук калыс квалификациясы жетишүү талабы коюлат.

Тарыхый өңүттөн караганда Кыргызстанда дене тарбия мугалимдерин даярдоо тажрыйбасы басымдуулук кылаары кадересе көрүнүш (5). Анткени, жалпы билим берүү мекемелеринин саны 2200 дөн, башталгыч билим берүү мекемелеринин саны 110 дон, орто адистик билим берүү мекемелеринин саны 97 ден, жогорку билим берүү окуу жайларынын саны 55 тен ашат жана бул окуу жайлардын бардыгында дене тарбия сабагы милдеттүү түрдө окутулат. Ага байланыштуу дене тарбия мугалимдерине болгон муктаждык дайыма орун алып турат. Мисалы, Бишкек шаарында 1955-жылы ачылган туңгуч жогорку билим берүүчү окуужайы (учурда Кыргыз мамлекеттик дене тарбия жана спорт академиясы) – негизинен дене тарбия мугалимдерин даярдап келет. Ал эми аталган окуу жайдын спорт машыктыруучуларын даярдоо программаларын ишке ашыруу укугуна ээ болушу бир топ жыл иш алып барган соң (1972-жылдан баштап) орун алганы аталган багыттагы адистерди даярдоо татаал жана жооптуу экендигинен кабар берет. Бул тыянакты эгемендүүлүк жылдарында жогорку темп менен ишмердүүлүктөрүн байыткан жогорку окуу жайлардын (“Манас” атындагы Кыргыз-Түрк университетинин тажрыйбасын эске албаганда) дене тарбия мугалимдерин даярдоо программасынын алкагынан чыга албагандыгы да тастыктайт.

Ал эми “Манас” атындагы Кыргыз-Түрк университетинин жогорку спорттук мектебинин 10 жылдан ашык дене тарбия мугалимдерин жана спорт машыктыруучуларын даярдоо тажрыйбасында негизинен батыш өлкөлөрүнө мүнөздүү билим берүү модели жана тийиштүү адистик-профессионалдык программалар ишке ашырылып келет. Ага байланыштуу методологиялык айырмачылыктардын бар экендигин эстен чыгарбоо зарыл. Мисалы, аталган окуу жайда студенттердин спорттун бир түрүн тандап алуу, ага негизделген толук кандуу окуу группасын аныктоо, окуу мөөнөтү аяктаганга чейин анын стабилдүү сактоо жана студенттердин сабактан кийин адистик катары тандап алган спорттун түрү боюнча жеке чеберчилигин калыптандыруу машыгуулары менен алек болуу, спорттук мелдештерди тейлеп калыстык квалификацияга ээ болуу маселелерине олуттуу көңүл бурулбайт. Ошондой эле жалпы курс иретинде окутулуучу спорттун түрлөрүнүн курамы жана көлөмү салыштырмалуу чектелүү келет. Окуу дисциплиналарынын жана окуу группаларына бөлүнгөн

студенттердин курамы Кыргызстандагы тажрыйбадан кескин айырмаланат, бул жагдайда студенттердин тандоо чечимине басым жасалат жана аталган көйгөйлөр ар бир окуу семестрине карата өзгөрүп турат. Ал эми ордо оюну жалпы курс иретинде сунушталбайт.

Кыргыз мамлекеттик дене тарбия жана спорт академиясында “Улуттук ордо оюну” дисциплинасы бардык студенттер үчүн “Жалпы курс” иретинде милдеттүү түрдө окутулат. Ошондой эле улуттук ордо оюнунун машыктыруучуларын даярдоо да колго алынган: өз алдынча иштелип чыккан адистик-профессионалдык программаны улуттук оюндар кафедрасы ишке ашырат. Аталган программага жыл сайын 10-12 студент кабыл алынат жана алар жогорку билимдүү дене тарбия адистеринин катарын толуктап турушат. Ордо оюнунун жалпы курска сунушталуучу программасы 80 сааттык окуу жүктөмдөн турат жана анын алкагында 6 сааттык лекциялар, 6 сааттык семинардык сабактар, 18 сааттык практикалык үйрөтүүлөр, 18 сааттык машыгуулар жана 32 сааттык студенттердин өз алдынча ишмердүүлүк менен алек болуу форматы колдонулат (1-таблица). “Жалпы курс” иретинде окутулуучу “Ордо” дисциплинасын ар бир окуу жылда орто эсеп менен 350-400 гө жакын студент окуйт жана алар жаңы муундагы адистик билимге ээ болгон адистердин катарын толукташат. Анткени, совет доорунда жана эгемендик алган алгачкы жылдары дене тарбия адистерин даярдоо тажрыйбасында “Ордо” дисциплинасын окутуу каралган эмес эле.

1 - таблица.

Жалпы курс иретинде сунушталган "Ордо оюну" дисциплинасынын

к/к№	Темалардын аталышы	Л	ПУ		ӨИ	Б аары	
			С	/с			
1	2	3		/с		8	
1	Ордо сабагына киришүү. Оюндун тарыхы, мазмуну жана ойноо эрежеси	4				10	
2	Ордо оюнунун терминдери, каражаттары жана алардын классификациясы	2				6	
3	3. 1. Ордонун ыкмаларын окуу.			0	0	6	36
	3. 2. Ордо оюнунун айлаларын окуу.					0	18
	3. 3. Ордочуларды даярдоону окуу.						10
	Жалпы жыйымы:	6		8	8	2	80

структуралык мерчемдөө торчосу

Шарттуу кыскартуулар: Л – лекция, С – семинар, ПУС – практикалык-усулдук сабактар (п/с – практикалык сабагы, м/с – машыктыруу сабагы), СӨИ – студенттин өз алдынча ишмердүүлүгү.

Ордо оюнуна негизделген жаңы “Адистик-профессионалдык программа” билим берүү стандартынын талаптарын эске алуу менен дене тарбия адистерин даярдоодо алгачкы ирет 2013-2018-окуу жылдарынан тартып (1-4-курстар) ишке ашырыла баштаган. Аталган программаны иштеп чыгууда өлкөдө дене тарбия адистерин даярдоодо топтолгон көп жылдык тажрыйбалар, илимий изилдөөлөрдүн натыйжалары жана усулдук сунуштардын курамы эске алынган. Натыйжада Кыргыз мамлекеттик физкультура жана спорт академиясында ордо спорту боюнча машыктыруучуларды даярдоочу төрт жылдык мөөнөткө мерчемделген программа иштей баштады. Аталган демилге ордо оюнун окутуунун стратегиясын аныктоону, сунушталуучу мазмунду таанып-билүүчүлүк ишмердүүлүк теориясынын талаптарына ылайыктап калыптандырууну, болочок адистик ишмердүүлүккө карата студенттердин техникалык, тактикалык жана физикалык даярдыктарын калыптандыруунун багыттарын, баалоо критерийлерин иштеп чыгууну жана жетишээрлик натыйжага ээ болуу максатында тийиштүү педагогикалык шарттарды негиздөөнү соңку мезгилдин актуалдуу көйгөйлөрүнүн катарына кошту. Академиянын илимий иштеринин планына ордо оюнун изилдөө темасы мерчемделип, аны аспирант М. Абдылдаев (макаланын авторлорунун бири) профессор А. Мамытовдун жетекчилиги алдында изилдөөлөрдү жүргүзө баштады. Тийиштүү программанын өзөгүн түзгөн “Ордо оюнунун теориясы жана методикасы” дисциплинасы боюнча өтүлүүчү сабактардын мерчемдөө торчосу 2-таблицада берилди.

2 – таблица

"Ордо оюнунун теориясы жана методикасы"
дисциплинасынын структуралык мерчемдөө торчосу

к\к	Темалардын аталышы	Окуу жүктөмүнүн жылдарга карата бөлүнүшү				Баард аттар
			2	3		
1.	Теория жана методика боюнча лекциялар	10	10	10	16	46
2.	Семинардык сабактар	10	10	10	16	46
3.	Практикалык-усулдук сабактар (ПУС)	40	40	36	38	154
4.	Педагогикалык окуу практикасы	32	32	34	26	124
5	Студенттердин илимий иштери	8	8	10	14	40
6	Студенттердин өз алдынча иштөөсү (СӨИ).	52	34	106	110	302
	Жыйымы:	152	134	206	220	712

Адистик-профессионалдык программа 720 сааттык окуу жүктөмү чегинде мерчемделип, 1-чи курста окугандар үчүн 152, 2-чи курста – 134, 3-чү курста – 206 жана 4-чү курста – 220 саат окутуу жана машыктыруу формаларын камтыды. Белгиленген окуу жүктөмүнүн алкагында 46 саат көлөмүнө лекциялар, 46 саат көлөмүндө семинардык сабактар, 154 саат көлөмүндө практикалык-усулдук машыгуулар, 124 саат көлөмүндө педагогикалык окуу практикалары, 40 саат көлөмүндө студенттик илимий иштерди жана 302 саат көлөмүндө студенттердин өз алдынча иштөөсү уюштурулду. Лекциялык, семинардык жана практикалык-усулдук сабактардын максаты, мазмуну, колдонулуучу каражатары, ыкмалары жана күтүлүүчү натыйжалары ар бир курс үчүн модуль форматында иштелип тийиштүү окутуу-машыктыруу процессинде ишке ашырылды.

Күтүлүүчү натыйжанын орчундуу бөлүгүн ордо оюнунун техникасын жана тактикасын жетишээрлик деңгээлде аткара билүү жана ордону жемиштүү ойноого мүмкүндүк алуу үчүн жалпы жана атайын мааниге ээ болгон дене сапаттарын калыптандыруу түздү. Бул максатка жетүүнүн педагогикалык шарты катары ар бир багыттагы сабактардын жана машыгуулардын мазмунун ыраттуу аныктоо таанылды.

Ордо оюнунун **техникасын үйрөтүү** сабактары төрт топко бөлүнүп каралды жана ордо оюнунда колдонулуучу негизги ыкмаларды окутуу-үйрөтүүнү көздөдү. Биринчи топтогу ыкмалар томпойду кармоо техникасын, тагыраак айтканда томпойду тик кармоо жана жалпак кармоону үйрөтүүнү көздөсө, экинчи топтогу ыкмалар томпой менен атуу техникасын үйрөтүүнү камтып, ар бир студентке ура атуу, кыңкай атуу, бай чертмек, кадамак атуу, чертип жүргүзүп кадоо ыкмаларын үйрөтүү менен коштолду. Ал эми үчүнчү багыттагы сабактар тооруу техникасын өздөштүрүүнү, атап айтканда чимирип тооруу, кагып тооруу, чалбай тооруу, жөнөкөй тооруу ыкмаларын өздөштүрүү менен байланышса, төртүнчү

багыттагы сабактардын мазмуну чертүү техникасын өздөштүрүүнү камтыды. Болочок дене тарбия адистери томпой менен сүрө чертүү, ордуна басып чертүү, жүргүзүп жамап чертүү, өкчөп чертүү, артка тарта чертүү, кармап чертүү жана хан чертүү ыкмаларын үйрөнүү менен да алек болушту.

Техникалык ыкмаларды окутуп-үйрөтүү сабактарынын дагы бир педагогикалык шарты катары дисциплиналар аралык байланышка олуттуу басым жасоо таанылды. Ага байланыштуу ар бир техникалык ыкманы түшүндүрүп жатканда тийиштүү кыймыл-аракеттин биомеханикалык сүрөттөмөсү кеңири баяндалды. Кыймыл-аракеттин техникасын мүнөздөгөн биомеханикалык теорияга ылайык кинематикалык, динамикалык белгилер (дененин абалы, кыймылдын амплитудасы, ылдамдыгы, багыты, траекториясы, ритми, темпи, кыймылга таасир тийгизүүчү ички жана сырткы күчтөрдүн мүнөздөмөсү) жана структуралык өзгөчөлүктөрү (даярдоо, аткаруу жана аяктоо фазалары) терең талдоого алынып турду. Ордо оюнунун техникасын өздөштүрүү сабактары дидактикалык активдүүлүк, аң сезимдүүлүк, системалуулук, бекемдик, көрсөтмөлүүлүк жана жеткиликтүүлүк принциптерин жана аларды ишке ашыруу шарттарын бекем кармауу аркылуу өткөрүлдү (6).

Ордо оюнунун **тактикасын үйрөтүү** сабактары да сунушталуучу мазмунду төрт багытка топтоштуруу ыкмасын колдонуп уюштурулду. Биринчи багыттагы мазмунда ордо оюнуна мүнөздүү тактикалык иш-аракеттин түрдүүлүгүнө жана көлөмүнө басым жасалса, экинчи багыттагы мазмунда мелдеш учурунда ордочунун күчүн кантип рационалдуу колдонуу ыкмаларын өздөштүрүү максаты коюлду. Ал эми үчүнчү багыттагы мазмун техникалык жана тактикалык иш-аракеттердин ички байланышын жана эффективдүүлүгүн ачыктаса, төртүнчү багыттагы мазмун жамааттык (командалык) тактикалык иш-аракеттерди үйрөтүү багытында уюштурулду. Мүнөздүү педагогикалык шарт катары ар бир студенттин жеке чеберчилигин жогорулатууга жана даярдык деңгээлине жараша тийиштүү милдеттерди аткара билүүгө даярдоого умтулуу таанылды. Натыйжада студенттер ордо оюнунда жаатты куроо тартибин (беш, жети, тогуз ж.б.у.с.), канча оюнчу атуу, канча оюнчу тооруу жана канча оюнчу кадоо милдеттерин аткарган учурда көздөгөн максатка кандай таасир тийгизээрин чечмелей алуу даярдыгына ээ болушту. Тактикалык чеберчиликти калыптандыруу процесси болочок дене тарбия адистеринин өз алдынча ой жүгүртүү жөндөмдөрүн шыктандыруучу тапшырмаларды кеңири колдонуу менен коштолду. Мелдеш учурунда кездешүүчү мүнөздүү кырдаалдар сүрөттөлүп, кеңири талданып турду. Жогоруда белгиленген иш-аракеттердин баары болочок ордо оюнчуларын оюн учурунда кездешүүчү жагдайларга карата адекваттуу жана негиздүү чечим кабыл алууга үйрөттү.

Физикалык дене сапаттарды өрчүтүүчү практикалык сабактардын мазмуну болочок дене тарбия адистеринин ордо оюнун окутууга карата жетиштүү жалпы жана атайын физикалык даярдыкты камсыз кылуу максатын көздөдү. Мүнөздүү педагогикалык шарт катары дене тарбия адистерин даярдоо процессинде топтолгон тарыхый оң тажрыйбаны эске алуу жана ордочу студенттерди физикалык жактан даярдоону эки багытта жүргүзүү таанылды. Биринчи багыт дене тарбия жана спорт академиясында

окуган бардык студенттер үчүн расмий машыгууну жана тийиштүү нормативдерди аткарууну талап кылган жалпы курс иретинде милдеттүү түрдө окутулуучу спорттун түрлөрүнүн ресурстарын колдонууга негизделди. Аталган максатта ордо оюну боюнча адистешип окуган студенттердин бардыгы жеңил атлетика, гимнастика, сууда сүзүү, лыжа тебүү, туристтик жүрүштөргө чыгуу, волейбол, баскетбол, футбол оюндары менен машыгышты жана тийиштүү нормативдерди аткарып турушту. Жогоруда белгиленген спорттун түрлөрү менен машыгуу ордочу студенттердин күч, ылдамдык, ыкчамдык, чыдамкайлуулук жана ийилчээктик дене сапаттарын ар тараптан өрчүтүүнү жана жыйынтык иретинде академиянын студентине мүнөздүү жана милдеттүү минималдык жалпы физикалык даярдыкты камсыз кылууну көздөдү. Ал эми экинчи багыттагы практикалык сабактар болочок дене тарбия адистерин ордо оюнун ойноодо талап кылынуучу адистештирилген атайын физикалык сапаттарды жана тийиштүү даярдыкты камсыз кылуу максатын көздөдү. Тийиштүү сабактардын мазмунун аныктоодо изденүүчү тарабынан топтолгон түрдүү көнүгүүлөрдүн курамы жана көздөгөн максатка ылайыкташтырылган тапшырмалары тартипке келтирилип практикалык сабактарды уюштурууда жана өтүүдө алгачкы ирет колдонулду (изденүүчү Кыргыз Республикасынын ордо оюну боюнча спорт чебери наамына ээ). Тийиштүү тапшырмаларды максаттуу колдонууда изденүүчүнүн жеке тажрыйбасына негизделген баалоо критерийлери да өз салымын кошту. Мисалы, практикалык сабактарда ордого тизилген 12 чүкөнү мүмкүн болушунча чийинден көп санда атып чыгаруу (атайын күчтү талап кылат), 20 секунда убакыт аралыгында ордодон мүмкүн болушунча көп чүкө атып чыгаруу (атайын ыкчамдыкты жана ылдамдыкты талап кылат), 3 минута убакыт аралыгында баскетбол тобун жаза аянтчасынын сыртынан туруп шакекке салуу (ыкчамдыкты жана таамай атуу жөндөмүн талап кылат), чертмекчинин абалында туруп ар кандай аралыктагы томпойду алуу (атайын ийилчээктикти талап кылат), 10 минута убакыт аралыгында ордо аянтчасынан мүмкүн болушунча көп чүкө атып чыгаруу (атайын чыдамкайлуулукту талап кылат). Мына ушул сыяктуу тапшырмалардын курамы кеңири колдонулуп, ар бир оюнчунун жеке жетишкендиктери тийиштүү критерийлердин негизинде бааланып турду.

“Ордо оюнунун теориясы жана методикасы” дисциплинасын мазмуну окутуунун модулдук-рейтингдик технологиясын колдонуу аркылуу ишке ашырылды. Ар бир окуу жылы үчүн 3 модуль аныкталып, студент академияны аяктаганга чейин 12 модулду өздөштүрүү сунушталды. Ошондой эле келечекте ордо боюнча машыктыруучу адистигин тандап алгандар үчүн мамлекеттик педагогикалык практиканын программасы иштелип чыкты. Ордо оюнунда колдонулуучу техникалык ыкмалардын сапатын, жалпы жана атайын физикалык даярдыктын деңгээлин баалоо критерийлери иштелип чыгып тийиштүү жыйынтыктарды чыгарууда кеңири колдонулду.

Жаңыдан иштелип чыккан жана ордо боюнча адистик максатында уюштурулган окутуу-тарбиялоо процессинин натыйжалуулугу **эки багытта** бааланды. **Биринчиси**, ордо оюнуна негизделген адистик ишмердүүлүктүн мазмундук багыттарын толук кандуу өздөштүрүү катары белгиленип, бул

максатка жетүү деңгээли экспериментте тартылган студенттердин тийиштүү теориялык билимдерди өздөштүрүүсү, ордо оюнунда колдонулуучу техникалык жана тактикалык ыкмаларды аткаруу жөндөмдөрү, жалпы жана атайын мааниге ээ болгон дене сапаттарын калыптануу деңгээлдери баалоо аркалуу мүнөздөлдү. Ошону менен бирге ар бир студенттин мамлекеттик билим берүү стандарты камтыган талаптарга жана физикалык даярдыкты мүнөздөөчү расмий кабыл алынган нормативдерге дал келүү жагдайлары анализденди. **Экинчиси**, күтүлүүчү натыйжалардын курамы катары аныкталып болочок адистин ордо оюнун билиши, түшүнүшү, ойной алышы, дене тарбия жана ордо сабактарын өтө алышы эске алынды. Интегративдик критерий катары экспериментке тартылган студенттердин мамлекеттик аттестациядан өтүү көрсөткүчтөрү жана адистик билим берүү стандартында каралган квалификациялык талаптарга татыктуу болуу көрсөткүчтөрү колдонулду.

Изилдөөнүн аныктоочу этабы төмөндөгү жыйынтыктарды көрсөттү. Кыргыздардын ордо оюнун дене тарбия адистерди даярдоо максатында колдонуу тажрыйбасы өзүнүн калыптануу учурун башынан кечирип жатат деген тыянакка келдик. Анткени Кыргызстандагы дене тарбия адистерин даярдоо менен алек болгон окуу жайлардын дээрлик басымдуу көпчүлүгү мындай мүмкүнчүлүккө олуттуу көңүл буруша электиги аныкталды. Расмий маалыматтарга ылайык ордо оюнун аталган багытта колдонуу жалгыз гана Кыргыз мамлекеттик физкультура жана спорт академиясы тарабынан колго алынганы тастыкталды. Ал эми калган окуу жайлардын улуттук ордо оюнун дене тарбия адистерин даярдоодо колдонууга батына албашы тарыхый жана адистик тажрыйбанын көпчүлүк окуу жайларда калыптана электигинен кабар берген объективдүү көрүнүш катары баалоого мүмкүндүк берди. Чындыгында эгемендиктин алгачкы жылдарында Кыргызстанда жогорку окуу жайлардын жана демилгеленген адистиктердин саны кескин көбөйдү. Окуу жайлардын жана ар түрдүү адистиктердин ачылышына уруксат берүү механизми совет доорундагы талаптарга караганда бир топ жеңилдеди. Адистерди даярдоо процессине карата коюлуучу талаптар төмөндөп, өзгөчө аталган көрүнүш регионалдык окуу жайлардын ишмердүүлүгүндө кеңири орун алды. Мындай көрүнүштөр тууралуу массалык-маалымат каражаттарында жана аналитикалык изилдөөлөрдө маалыматтар берилип, жалпы коомчулук аларды терс көрүнүш катары баалай баштады.

Ушундай жагдайда каржы булактарын көбөйтүү максатында Кыргызстандын бир катар жогорку окуу жайлары тарабынан демилгеленген дене тарбия адистерин даярдоо тажрыйбасы адистик өңүттө тайкы чечим катары баалоону талап кылат. Анткени, жогорку билимдүү дене тарбия адистерин даярдоо каржылык жактан кымбат жана адистик өңүттө оор экендиги эске алынбай келет. Көп жылдык тажрыйбага жана тийиштүү нормативдик документтердин талаптарына ылайык окутуу-машыктыруу процесси төмөндөгү орчундуу талаптарга жооп бериши зарыл. Дене тарбия адистигинде окуган ар бир студент 16 м² кем эмес окутуу-машыктыруу аянтчасы менен камсыз болушу (гуманитардык адистиктерде 8 м²) талап кылынат. Окуу планы камтыган жана милдеттүү түрдө жалпы курс иретинде окутулуучу спорттун түрлөрү боюнча

адистештирилген гимнастикалык, волейбол жана баскетбол залдары, сууда сүзүү бассейни, жеңил атлетикалык стадион, лыжа тебүү жана туристтик жүрүштөрдү жүргүзүү базанын болушу материалдык-техникалык талаптардын минималдуу курамын аныктайт. Тийиштүү талаптарга жооп берген материалдык-техникалык база эки гана окуу жайга – дене тарбия академиясына жана “Манас” атындагы Кыргыз-Түрк университетинин жогорку спорт мектебине мүнөздүү. Окутуучу-машыктыруучу курамына коюлуучу талаптар да олуттуу айырмачылыкка ээ: дене тарбия адистигинде 6 студентке 1 мугалим штаты каржыланса, гуманитардык адистиктерде 12 студентке 1 мугалим каржыланат. Ал эми профессордук-мугалимдик курамдын 25% илимий даражага (наамга) же болбосо эмгек сиңирген машыктыруучу наамына ээ болушу да аткаруудагы оор талаптардын катарын толуктайт. Эгемендик жылдарында адистештирилген спорттук эмеректерди, шаймандарды жана заманбап окуу-методикалык куралдарды сатып алуу татаалдашканын эске алганда жогоруда биз белгилеген 7 жогорку окуу жайдын дене тарбия адистерин даярдоого болгон далаалаты адистик арзууга таптакыр татыбайт. Бул окуу жайлардын массалык маанайда тараган спорттун түрлөрүнө (күрөшкө, волейболго, баскетболго, жеңил атлетикага) басым жасашы, олуттуу нормативдик талаптарды сактоого умтулбаганы өкүнүчтүү жана жана келечеги жок көрүнүш катары сыпатталышы керек. Мына ушундай жагдайлар улуттук мааниге ээ болгон сейрек кездешүүшүчү спорттун түрлөрүн өздөштүрүү мүмкүнчүлүгү (ордонун мисалында) кадыресе чектелүү экендиги бышыкталды. Мындай бүтүм каржылык маселесин толук өз мойнуна алган бир дагы жеке менчик формасындагы жогорку окуу жай (жалпы саны 10) дене тарбия адистерин даярдоого кызыкпагандыгы менен да тастыкталат.

Жыйынтыктап айтканда улуттук ордо оюнун дене тарбия адистерин даярдоо багытында колдонуу мүмкүнчүлүгү кеңири жайылбагандыгы жана көпчүлүк жогорку окуу жайлары тарабынан колго алынбагандыгы белгилүү болду. Ошол эле учурда алгачкы алгылыктуу тажрыйба Кыргыз мамлекеттик физкультура жана спорт академиясында топтолгону, студенттерди окутуу жана тарбиялоо процессине ордо оюну жалпы курс иретинде бардык факультеттердин студенттерине сунушталаары, ал эми ордо оюнун адистик өңүтүндө тереңдетип окутуу, бүтүрүүчүлөргө ордо оюнунун машыктыруучусу квалификациясын ыйгаруу маселеси жаңыдан чечиле баштаганы такталды.

Изилдөөнүн аныктоочу этабынын алкагында ордо оюнун окутуу жана машыктыруу процессин методикалык жана уюштуруучулук өңүттө камсыздоо тажрыйбасы да иликтенди. Тунгуч окуу усулдук эмгектер М. Т. Абдуллаевдин авторлугу алдында жарык көрдү (7,8). Ордо оюнун бирдиктүү эрежесин иштеп чыгуу жана расмий кабыл алуу абдан маанилүү роль ойноду. Анткени регионалдык өңүттө ордо оюну бир катар айырмачылыктардын жана эрежелердин негизинде ойнолуп келээр эле жана тийиштүү адистерди даярдоо, спорттук мелдештерди тейлөө маселелери адистик өңүттө татаалдашууга дуушар болчу. Кыргыз мамлекеттик физкультура жана спорт академиясында адистештирилген улуттук оюндар кафедрасынын ачылышы, ага тийиштүү билими жана

квалификациясы бар адистердин тартылышы, улуттук оюндар факультетинин демилгелениши, окутуу жана машыктыруу процессинин материалдык базасынын түптөлүшү аталган окуу жайдын биз изилдөөгө алган маселе боюнча учурдагы бирден бир алдыңкы окуу жай экендигин, ордо оюнун дене тарбия адистерин даярдоодо алгачкы жана абдан маанилүү тажрыйба топтогонун көрсөттү.

Тунгуч муундагы окутуу жана усулдук куралдардын мазмунун анализдөө тийиштүү маалыматты тартипке келтирүү зарылдыгын ачыктады. Анткени, аталган куралдар дене тарбия багытынын мазмунун аныктаган үчүнчү муундагы мамлекеттик стандарттын талаптарына толук шайкеш келбегендиги, окутуунун максатын, мазмунун, каражаттарын, ыкмаларын жана күтүлүүчү натыйжаларын так аныктабагандыгы, адистик ишмердүүлүктү калыптандыруунун теориялык жоболорун толук эске албагандыгы жана анын натыйжасы катары окутуу процессинин алгоритмин негиздүү аныктап бере албагандыгы менен мүнөздөлүштү.

Республикадагы оң тажрыйба катары ордо оюнун пайда болуу жана жайылыш тарыхын, айрым методикалык маселелерин изилдеген жана ордо оюнун ойноону жана колдонууну тартипке келтирген алгачкы илимий-методикалык изилдөөлөрдүн жүргүзүлө башташын белгилөө зарыл. Кыргыз элинин улуттук оюндарын ар тараптуу изилдеген көрүнүктүү окмуштуулардын катарына педагог, профессор Х. Ф. Анаркулов кирет. Анын “Кыргызские народные подвижные игры и физические упражнения” (Москва, 1993-ж). аттуу докторлук диссертациясында улуттук оюндардын генезиси, педагогикалык классификациясы жана колдонушу боюнча олуттуу маселелер көтөрүлүп, жүздөгөн улуттук оюндардын катарында ордо оюнуну боюнча да жалпы мүнөздөмө берилет (9). Философия илимдеринин доктору, профессор, Улуттук илимдер академиясынын академиги А. Какеев ордо оюнунун аскерий маанисин белгилеп, анын мамлекетти башкаруу модели менен бекем байланышын мүнөздөп, ордо оюнунун стратегиялык жана тарбиялык ролу чоң экендиги тууралуу ынанымдуу аргументтерди келтирет. Методикалык өңүттөн караганда көрүнүктүү тарыхчы Б. Солтоноевдин ордо оюнунда маанилүү роль ойногон 22 маселени белгилеп кетиши соңку мезгилде да өз маанисин жогото элек деп эсептейбиз (10). Ордо оюнуну жаралышы, оюн ойноо мазмуну, колдонулуучу каражаттары, методикалык өзгөчөлүктөрү жана учурдагы абалы боюнча профессор А. Мамытовдун редакторлук жетекчилиги менен даярдалган, мамлекеттик тилдеги алгачкы фундаменталдык расмий эмгек “Физкультура жана спорт” аттуу энциклопедияда тийиштүү маалымат берилет (11). Анын М. Абдуллаев менен биргеликте тартипке келтирилген ордо оюнун адистерди даярдоодо колдонуунун дидактикалык негиздери менен байланышкан теориялык маселелер да илимий журналда жарык көрдү (6). Ордо оюнун ойноо кандайдыр бир деңгээлде формалдаштырыла баштаганын, ойноо эрежелеринде баш аламандык орун алып жатканын жана мындай тенденциянын кооптуу экендигин ордо боюнча Кыргызстандын тунгуч чемпиондорунун бири, химия илими боюнча адис, профессор Т. Кудайбердиев жана дене тарбия тарыхы боюнча адис, доцент, ордону сүйүүчүлөрдүн бири М. Саралаевдин эмгектеринде белгиленет.

Соңку жылдары улуттук оюндарга карата илимий кызыгуулар кадыресе жакшырды. Ага олуттуу салым кошкон иш чаралардын курамы кеңейди. Алардын курамына Дүйнөлүк көчмөндөр оюнунун алкагында Ысык-Көлдө 3 жолу өткөн илимий симпозиум, “Манас” атындагы Кыргыз-Түрк университетинин жогорку спорт мектебинин алдында “Улуттук оюндарды изилдөө” борборунун ачылышы (2018-жыл), Эл аралык масштабда Түркия Республикасынын патронаждыгы менен быйылкы жылы 8-чи ирет өткөрүлүп жаткан “Түрк элдеринин салттуу оюндары” аталыштагы Симпозиуму кирет. Белгиленген иш чаралар тийиштүү изилдөөлөрдүн натыйжаларын жайылтууга жана адистик пикир алышууга карата түзүлгөн эң баалуу аянтча катары кабыл алынууда жана тийиштүү изилдөөлөрдү жүргүзүүгө адистик дем берүүдө.

Изилдөөбүздүн аныктоочу этабынын алкагында ордо оюнуна карата Кыргызстанда калыптанган тарыхый көз караштын өзгөчөлүктөрү атайын анкеталык сурамжылоонун негизинде такталды. Анкеталык сурамжылоого эки категориядагы респонденттер катышышты: биринчи топтогу респонденттерге физкультура жана спорт академиясында окуп жатышкан жана ордо оюнун “Жалпы курс” иретинде окуп-өздөштүргөн 350 студент жана экинчи топтогу респонденттерге совет доорундагы билим алышкан, физкультура институтун 1979-1980-жылдары бүтүрүшкөн, мугалимдик же болбосо машыктыруучулук кесипти 30-40 жылдан бери аркалап келе жатышкан 100 адис катышышты. Анкеталык сурамжылоо төмөндөгүдөй жыйынтыктар менен коштолду (3-таблица).

Дене тарбия мугалимдеринин жана балдар спорт мектептеринин машыктыруучуларынын 90% ордо оюну боюнча тийиштүү түшүнүгү жок экендиги аныкталды. Ордо оюну боюнча түшүнүгү бар адистер курамы 10% түзсө, алардын 8% тийиштүү маалыматты атасынан, 2% агасынан алганын белгилешти. Анкеталык сурамжылоо даана көрсөткөндөй орто жана жогорку билим берүүчү окуу жайлардын ордо таануу боюнча маалыматтык булак катары эч кандай роль ойнобой тургандыгы такталды. Ал эми ордо оюнунун философиялык маанисин бир дагы сурамжылоого катышкан мугалим жана машыктыруучу белгилей алган жок. Башка сөз менен айтканда совет доорунда дене тарбия адистиги боюнча билим алган адистердин жооптору мезгилинде аларга сунушталган адистик билим берүү программаларынын мүчүлүштүктөрүн жана улуттук кызыкчылыкты көздөгөн теориялык жана философиялык изилдөөлөрдүн жетишсиздигин жана колдоо тапкай келгендигин ынанымдуу тастыктады. Массалык маалымдоо, ордо оюнун жайылтуу жана кеңири түшүндүрүү иштеринин жетишсиз экендигин далилдеди.

3 – таблица

Жогорку билимдүү, көп жылдык стажы бар дене тарбия мугалимдеринин жана спорт машыктыруучуларынын ордо оюнун билиши жөнүндө анкеталык сурамжылоонун жыйынтыгы (n – 100)

	Суроолор	Бардыгы %
1.	Ордо оюнун билесизби? Ооба Жок	10 90
2	Эгер билсеңиз кайдан үйрөндүңүз? а) атамдан б) агамдан в) мектептен г) жогорку окуу жайдан	8 2 0 0
3	Ордо оюнунун мааниси кандай? а). Кыргыз элинин мамлекеттүүлүк моделин чагылдырат б). Кыргыз элинин алаксуу оюну.	0 0

Эскертүү: Сурамжылоого педагогика факультетинин 60, тренердик факультетинин 20 жана сырттан окуу факультетинин 20 бүтүрүүчүсү катышты.

Ушундай эле анкеталык сурамжылоо Кыргыз мамлекеттик дене тарбия жана спорт академиясынын түрдүү факультеттеринде соңку мезгилде окуп жаткан 350 студенттеринин арасында жүргүзүлүп, алардын жыйынтыгы төмөндөгүдөй болду (4 –таблица).

4 - таблица

Кыргыз мамлекеттик физкультура жана спорт академиясынын студенттерин ордо оюнун билиши жөнүндө анкеталык сурамжылоонун жыйынтыгы (n – 350)

	Суроолор	Саны	%
1.	Ордо оюнун билесизби?		
	Ооба	65	18,5
	Жок	285	81,5
2.	Эгер билсеңиз кайдан үйрөндүңүз?	3	0,8
	а) атамдан	1	0,3
	б) агамдан	15	4,3
	в) мектептен	65	18,6
	г) жогорку окуу жайдан		
3.	Ордо оюнунун мааниси кандай?		
	а) Кыргыз элинин мамлекеттүүлүк моделин чагылдырат	76	21,7
	б) Кыргыз элинин алаксуу оюну.	132	37,8

Эскертүү: Сурамжылоого педагогика жана улуттук спорттун түрлөрү факультетинен 100, тренердик факультетинен 60, аскерге чейинки даярдоо факультетинен 90 жана сырттан окуу жана квалификацияны жогорулатуу факультетинен 100 студент катышты.

Педагогика факультетинин студенттеринин 20%, аскерге чейинки даярдоо факультетинин студенттеринин 22%, тренерлик факультетинин студенттеринин 25%, сырттан окуу жана квалификацияны жогорулатуу факультетинин студенттердин 10% ордо оюнун билээрин белгилешти жана студенттердин жалпы көрсөткүчү 18,5% түздү. Мындай жыйынтык эгемендик жылдарында жандана баштаган улуттук маданиятка, тарыхка жана ошондой эле кыймылдуу оюндарга болгон кызыгуунун коомдо кадыресе калыптана баштаганынан жана адистик билим берүү программаларына киргизилген тийиштүү өзгөртүүлөрдүн тийгизген оң таасиринен кабар берет. Ал эми “ордо оюнун кимден үйрөндүңүз?”, – деген суроого берилген оң жооптордун жыйынтыгына таянып аталган багытта атанын, аганын жана ошондой эле жалпы билим берүүчү орто мектептердин ордо таануу боюнча кошкон салымы совет доорундагыдай эле өзгөрбөй келе жатканын белгилейбиз (оң жооптордун көлөмү 0,3% дан 4,3 % га чейин). Ошол эле учурда ордо оюнун жогорку окуу жайдан билгендердин саны 18% ды түзгөнүн алгачкы көңүл жылытаарлык жышаан катары баалоо менен бирге анын жетишсиз экендигин, Кыргыз мамлекеттик физкультура жана спорт академиясынан билим алган студенттердин басымдуу көпчүлүгү (81,5%) ордого кайдигер мамиледе каала бергендигин жана жалпы курс иретинде окутулуучу “Ордо” дисциплинасынын эффективдүүлүгү төмөн экендигин тастыктайт. Ордо оюнунун философиялык маанисин оң баалай алган студенттердин саны 21,7%, ал эми ордо оюнун тек гана алаксуу иш-аракети катары

баалаган студенттердин саны 37,8% түзгөнү студенттердин алгачкы аналитикалык түшүнүктөрү түптөлө баштаганына, бирок ошол эле учурда адистик билим берүү программалары камтыган теориялык билимдердин жетишээрлик негиздүү жана ынанымдуу эместигин күбөлөндүрөт.

Анкеталык сурамжылоонун жыйынтыктары ордо оюнунун коомдо ээлеген орду жетишсиз экендигин, кылымдар бою атадан балага, улуу муундан кичи муунга үйрөтүлүп келген ордо ойноо өнөктүгү жетишээрлик деңгээлде өнүкпөй келе жаткандыгынан кабар берет. Ал эми ордо оюнунун түпкү маңызы мамлекетти башкаруу модели менен тыгыз байланышта болгон аскерий - саясий оюн экендигин бир да адистин билбеши, соңку мезгилде адистештирилген жогорку окуу жайда окуп жаткан студенттердин бул багыттагы көз караштары бир аз болсо да өзгөрө баштаганы (21,7%) ордо оюну менен байланышкан потенциалды колдонууга туура багыт берүү муктаждыгы бышып жеткендигинин көрсөтөт.

Жыйынтыктоо иретинде төмөндөгү **тыянактарды** белгилейбиз:

1. Ордо оюнун дене тарбия адистерин даярдоо процессинде колдонуу багытында Кыргызстанда алгачкы олуттуу педагогикалык тажрыйба топтолду, адистештирилген жогорку окуу жайда ордо оюну милдеттүү түрдө бардык студенттерге жалпы курс иретинде окутула баштады, ордо спорту боюнча адистик ачылып, спорттук машыктыруучуларды даярдоо, окуу процессин камсыздоо үчүн тийиштүү программалары, окутуу модулдары иштелип чыгып жана болочок адистерди даярдоодо колдонуу колго алынды. Бир катар теориялык жана методикалык мааниге ээ болгон окуу куралдары иштелип чыкты жана тийиштүү илимий изилдөөлөр жүргүзүлө баштады.

2. Ордо оюнун дене тарбия адистерин даярдоодо колдонуу тажрыйбасы бир катар карама-каршылыктар менен коштолууда:

- биринчи карама-каршылык катары элибиздин нукура эгемендикке ээ болуп саясий-социалдык жаңылануу процесси жүрүп жаткан шартта дене тарбия адистеринин даярдык багытына жана деңгээлине коюлуучу талаптардын өзгөргөндүгүн жана аларга адистик билим берүү тармагы толук кандуу жана татыктуу жооп бере албай жаткандыгын белгилейбиз. Улуттук аң-сезимдин өсүп-өнүгүшү, ар бир инсандын өздүк иденттүүлүк маселесине карата көз карашынын жанданышы, кыргыздын нукура улуттук оюндарына, каада-салттарына жана маданиятына басым жасалышы, дене тарбия адистерин даярдоодо тийиштүү муктаждыктардын жана талаптардын өсүшү менен коштолууда жана келечектүү багытка карай нук берүүгө муктаж;

- экинчи карама-каршылык катары ордо оюнун дене тарбия адистерин даярдоо процессинде колдонуу маселелерин мүнөздөгөн билимдердин жана заманбап адистерге коюлуучу талаптардын, аларды даярдоо багыттардын, формалардын жана баалоо критерийлеринин ортосундагы негиздүү байланыштын калыптана электиги катары белгилейбиз. Анткени, “Ордо оюнунун теориясы жана методикасы” дисциплинасы калыптануу процессинин алгачкы стадиясын кечирип жатат жана ага илимий негизде ыраттуу багыт берүү, тийиштүү мазмунду

аныктоо, күтүлүүчү натыйжага багыттап окутуу маселелерин тактап чыгуу муктаждыгы жоюла элек.

3. Жогоруда белгиленген жагдайлар жаңы муундагы дене тарбия адистерин ордо оюнун каражат катары колдонуп даярдоо практикасын тартипке келтирүүнү, билим берүүнүн мазмунун адистик ишмердүүлүктү калыптандыруунун заманбап моделине, педагогикалык жана дене тарбия теорияларынын негизги жоболоруна дал келтирүүнү, өлкөдө топтолгон оң тажрыйбага негизделген ынанымдуу жаңы системаны иштеп чыгууну жана анын натыйжалуулугун тийиштүү окутуу процессинде далилдөөнү талап кылат.

Колдонулган адабияттардын тизмеси:

1. Постановление Правительства Кыргызской Республики от 23 августа 2011 года № 496 "Об установлении двухуровневой структуры высшего профессионального образования в Кыргызской Республике" (в редакции постановлений Правительства Кыргызской Республики от 16 июля 2018 года № 323).
2. Закон Кыргызской Республики от 30 апреля 2003 года "Об образовании" (в редакции закона от 30 июля 2018 года № 76).
3. Мамытов А., Джанузаков К.Ч. Дене маданияты теориясы. Жалпы негиздери. Окуу куралы. - Бишкек, 2011. - 184б.
4. Мамытов А. Спорт теориясы. 1-бөлүм. Окуу колдонмо. - Бишкек, 2016. 3-чү басылышы - 136 б.
5. Мамытов А. Высшее физкультурное образование в Кыргызстане: современное состояние и перспективы вхождения в мировое образовательное пространство. - Бишкек, Технология, 1998. -208 с.
6. Мамытов А., Абдуллаев М. Ордо оюнун болочок мугалимдерди даярдоодо колдонуунун дидактикалык негиздери / Кыргыз билим берүү академиясынын КАБАРЛАРЫ. - Бишкек, №2 (45), 2018. -б.13-19.
7. Абдуллаев М. Улуттук оюндар. - Бишкек, 2011ж.
8. Абдуллаев М. Ордо оюну. Теориясы жана усулу. - Бишкек, 2015ж.
9. Анаркулов Х.Ф. "Кыргызские народные подвижные игры и физические упражнения". Дисс. на соискание ученой степени доктора педагогическх наук. - Москва, 1993.
10. Солтоноев Б. Кызыл кыргыз тарыхы. - Бишкек: Учкун, 1993.
11. Физкультура жана спорт. Энциклопедия. Жооптуу редактор А. Мамытов. - Бишкек, 2002. -236б.

ESKİ ÇAĞLARDA MEZOPOTAMYA'DA GÜREŞ FİGÜRLERİ İLE ANTİK YUNAN GÜREŞ FİGÜRLERİ ÜZERİNE GÜNCEL YORUMLAR

Arina KAZAKBAEVA¹, Gülten İMAMOĞLU²,
Dzhiparkul ABDYRAKMANOVA³

Özet

Bu çalışmanın amacı eski çağlarda Mezopotamya'da güreş figürleri ile Antik Yunan güreş figürleri üzerine güncel yorumlarla güreşin tarihine ışık tutmaktır. Literatür taraması yapılmıştır. Güreşin gelişiminin ilk gerçek izleri 5000 yıl önceki Mezopotamya'da Sümerlerin zamanlarına dayanıyor. Çivi yazısı ile yazılan Gilgamesh Destanı, heykeller ve kabartmalar, ilk hakemli yarışmaları ortaya çıkaran, müziğin eşlik ettiği sayısız kaynaktır. Mezopotamyalılar için güreş bir bilim ve ilahi bir sanattı ve genç erkekler için en önemli eğitimi temsil ediyordu. Birçok spor, genellikle günümüze kadar devam eden yerel stillerde, güreşten daha eski veya daha yaygın değildir. Milattan önce 3600-2000 yılları arasında Sümerlere ait 200 kil tablet, altın ve gümüş eserler, mezar taşları, tapınak mimarisi ve Gilgamesh Destanda güreşçiler vardır. Sümerler devrinde güreş en fazla gelişen spor branşı güreş olmuştur. Figürlerde güreşçilerin bel kısmında kemer görülür. Bu kemer kuşak güreşinin geleneksel Türk güreşi olarak bilinmesine neden olur. Milattan önce 13. yüzyılda yaşamış Hiyung-Nu Türklerinde de güreş en yaygın mücadele sporuydu. Mezopotamya'daki güreş ile Antik Yunandaki güreş arasında farklılıklar görülür. Girit-Miken Uygarlığında daha değişik amaçlı güreşler yapılmıştır.

Sonuç: Hem Mezopotamya hemde Antik Yunan ve Girit uygarlıklarında güreşçi figürlerinin güzel görünümü, kaslı ve orantılı bir vücut yapısına sahip oldukları görülmüştür. Mezopotamya'da olduğu gibi antik Yunanda da güreşte bazı kurallar bulunmaktadır. Mezopotamya'da güreşçiler belli kısımlarını örterken Antik Yunanda çıplak güreşilmiştir. Mezopotamya'da güreş daha gerçekçi olarak tasvir edilmişken Antik Yunanda mitolojik kahramanlık ön plandadır. Mezopotamya'daki Güreş figürlerinin Mezopotamya dışındaki çağdaş güreş figürleri ile (Antik Mısır vs) karşılaştırılması önerilir.

Anahtar kelimeler: Antik Çağ, Güreş, Mezopotamya

CURRENT COMMENTS ON WRESTLING FIGURES AND ANCIENT GREEK WRESTLING FIGURES IN MESOPOTAMIA IN ANCIENT TIMES

Abstract

The aim of this study is to shed light on the history of wrestling with the current interpretations of the wrestling figures and ancient Greek wrestling figures in Mesopotamia in ancient times. Literature was searched. The first real traces of the development of wrestling date back to the times of the **Sumerians**, 5000 years ago at Mesopotamia. The Epic of Gilgamesh written in cuneiform, the sculptures and the low reliefs, are numerous sources that reveal the first refereed competitions, accompanied by music. For the **Mesopotamia**, wrestling was a science and a divine art, and it represented the most important training for young men. Many sport is older or more widely distributed than wrestling, often in highly local styles that have persisted to the present day. Between 3600-2000 BC, there were 200 clay tablets, gold and silver artifacts, tombstones, temple

¹ Dr. Öğr. Gör., Kırgızistan-Türkiye Manas Üniversitesi, Beden Eğitimi ve Spor Yüksekokulu, Bişkek. arina.leps@mail.ru

² Prof. Dr., Ondokuz Mayıs Üniversitesi Güzel Sanatlar Fakültesi Resim Anasanat Dalı. Samsun.

³ Doç. Dr., Kırgızistan-Türkiye Manas Üniversitesi, Beden Eğitimi ve Spor Yüksekokulu, Bişkek. jiparkul.abdyrahmanova@manas.edu.kg

architecture and wrestlers from Gilgamesh Epic belonging to Sumerians. In the Sumerian era, wrestling was the most developing sports branch. The figures show a belt on the waist of the wrestlers. This belt makes belt wrestling known as traditional Turkish wrestling. Wrestling was the most common sport of struggle among the Hiyung-Nu Turks who lived in the 13th century BC. There are differences between wrestling in Mesopotamia and wrestling in Ancient Greece. Different kind of wrestling was done in Crete-Minoan Civilization.

Conclusion: Both Mesopotamian and Ancient Greek and Cretan civilizations, wrestler figures have a nice looking, muscular and proportioned body structure. As in Mesopotamia, there are rules in ancient Greece in wrestling. While Mesopotamia's wrestlers covered certain parts in, they were wrestled naked in Ancient Greece. Mythological heroism is in the forefront in ancient Greece, while wrestling has been described as more realistic in Mesopotamia. It is recommended to compare the wrestling figures in Mesopotamia with contemporary wrestling figures outside of Mesopotamia (e.g. Ancient Egypt).

Key words: Antiquity, Wrestling, Mesopotamia

Giriş ve Amaç

Spor halkın kültürünün bir parçasıdır ve her zaman insanlara eşlik etmiştir. Antik dönemde fiziksel aktivitelere yönelik en eski izler, bilim insanları tarafından Uzak doğuda Pekin yakınlarındaki Zhoukoudian köyünde bulunan 600 bin yıl öncesine tarihlenen mağaralarda rastlamışlardır. O çağlarda insanlar yaşamak için koşmak, dövüşmek ve avlanmak zorundaydılar. Dövüşme faaliyetleri mücadele sporlarının örneğin Güreş ve Boks gibi spor dallarının kökenini oluşturur. İnsanoğlu eşini seçmek veya ailesini korumak için diğer insanlarla dövüşmek zorundaydı. Bunlar da tarihin ilk Güreş ve Boks etkinlikleri adı ile adlandırılabilir (İmamoğlu, 2018: 21-31). Dünyadaki tüm uygarlıklar boş zamanlarını spor, oyun ya da diğer eğlenceleri yaparak geçirdiler. Mezopotamya halklarında da bu durum bir istisna değildi. Antik dünya oyunlarının çoğu modern sporların ilk şekilleridir. Oyunlar ve sporlar bayram ve festival günlerinde gerçekleştirilmiştir (Türkmen ve İmamoğlu, 2018: 519-538). Sümerlerin meşhur destan kahramanı Gilgamiş, Yunanlıların mitolojik kahramanları Herkül, Hindistan tanrısı Krisehan ve korkunç Gzonovia'nın hikayelerinde bu kahramanların güreşleri ve ne kadar iyi güreşçi oldukları anlatılmaktadır. Mitoloji altı kez olimpiyat şampiyonu olan Crotanalı Milton'un güreşlerini uzun uzun anlatmaktadır (Uçkan, 1978: 56). Gilgamiş destanında, Gilgamiş ve Enkidu arasındaki güreş maçına bir atıf bulunmaktadır. Eski Babil Gilgamiş destanında bir güreş karşılaşmasının betimlemesi bulunmaktadır. Tapınaklarda festivaller gerçekleştirilmiştir. Cenaze törenlerinde ve eğlence merasimlerinde spor müsabakaları yapıldığı sanılmaktadır. Avlanmanın yanı sıra, boks ve güreş popüler eğlence araçlarıydı. Bir çeşit polo ve rugby de Mezopotamyalıları eğlendirdi. Senet ve tavla benzer masa oyunları galip geldi. Oyuncak tabancaları, bumeranglar, atma çubukları, çingiraklar gibi birçok oyuncak türü çocuklar tarafından kullanılmıştır (<http://ancientmesopotamians>). İnsanoğlu eşini seçmek veya ailesini korumak

için diğer insanlarla dövüşmek zorundaydı. Bunlar da tarihin ilk Güreş ve Boks etkinlikleri adı ile adlandırılabilir (İmamoğlu ve ark.,2018:80). Spor aktiviteleri açısından Mezopotamya'ya bakacak olursak; Sümerlerde İsa'dan önce üçüncü bin yılbaşlarında güreş, okçuluk, araba yarışları, sopa dövüşü, boks, kemer güreşi, koşu yarışları oldukça ilgi gösterilen spor dallarıdır (Türkmen ve İmamoğlu, 2018: 519-538). Yapılan kazılarda çeşitli süs eşyalarının üzerine işlenmiş güreş figürlerine rastlanmaktadır. Günümüzde y ağılı güreşçilerin giydiği kispeti, İskit Türklerine ait bir kemik avadanlığın üzerine işlenen güreşçi figüründe görmek mümkündür. Güreşin, dünyaya yayılışının da Orta Asya'dan olduğundan bahsedilir (Kalkavan, 2018: 143-153).

Bu çalışmanın amacı eski çağlarda Mezopotamya'da güreş Figürleri ile Antik Yunan güreş figürleri üzerine güncel yorumlarla güreşin tarihine ışık tutmaktır.

Gelişme ve Sonuç

Güreşin tarihsel gelişim sürecinin ilk gerçek izleri, 5000 yıl önce Sümerler zamanına kadar uzanıyor. Çivi yazılı, heykeller ve kabartmalar halinde yazılmış "Gılgamış Destanı" müzik eşliğinde ilk hakemli müsabakaları ortaya çıkaran önemli bir kaynaktır. Sümerler devrinde güreş en fazla gelişen spor branşı olmuştur. Milattan önce 3.000'de bulunan sanat eserlerinde güreşçilerin ve boks yapan insanların resimleri görülmektedir. Bütün resimler, sportif müsabakaları kenardan izleyen bayanlar tarafından çizildiği söylenmektedir (Korkmaz, 2013: 13). Milattan önce 2600 yıllarına ait bir Sümer tapınağının kazılarında bulunan bronz bir eserde iki çıplak güreşçinin karşılıklı olarak birbirlerinin kuşaklarından tuttıkları ve yenilmeye çalıştıkları görülmektedir (Şekil-14). Yine Sümerliler dönemine ait Nippur'da çıkarılmış olan ve Berlin müzesinde sergilenen Sümer tabletlerinde "Kuvvetli erler karşılıklı olarak güçlerini belirten bir mücadeleye girişti" yazmaktadır ki bu ifadenin çıkış noktasının güreş olduğu zannedilmektedir (İmamoğlu ve ark.,2018:80). Eski Türkler'de güreş kız ve erkek herkes tarafından yapılırdı. Hiyong,-Nu'lar ölü gömme törenlerinde halkın tasesını dağıtmak için büyük güreşler düzenlerler. Güreşler yeni ayın başına kadar devam ederdi. Türkler güreşe olan sevgilerini kullandıkları eşya ve avadanlıklara yansıtmışlardır. Koryaklar tahtadan yaptıkları eşyanın üzerine güreşçi figürleri yapmışlar İskit Türkleri kemik avadanlıklara güreşçi figürleri işlemişlerdir (Alpman, 1972: 34). Çin kaynaklarına göre Hun Türklerinde tertipleedikleri şölenlerinde güreş tutmaları bir adettir. Göktürklerde yiğitler kıl kispetlerle güreş tutarlardı (İşcan, 1988: 30).

Milattan önce 13. yüzyılda yaşamış Hiyung-Nu Türklerinde güreş, en yaygın mücadele sporuydu. Milattan önce 3600-2000 yılları arasında Sümerlere ait 200 kil tablet, altın ve gümüş eserler, mezar taşları, tapınak mimarisi ve Gılgamış Destanının sistemli incelenmesi sonucunda modern anlamdaki sporun ilk defa Sümerler tarafından ortaya konulduğu saptanmıştır (Türkmen ve İmamoğlu, 2018: 519-538). Sümer Krallarından Sulgi'nin; okçuluk, avcılık, güreş ve koşuda

kendisini çok iyi yetiştirdiği ve Nippur şehrinde Ur şehrine bir tek gün içinde koşarak gidip geldiği rivayet edilmektedir (Alpman, 1972: 12-13).

Milattan önce 2 bin yıl ile arası Orta Dicle çevresindeki bölgede kaynaklar olarak resimler, Rölyef ve küçük heykeller bulunmuştur. Yine Eski Babil Gilgamiş'tan F parçasında güreş maçının tasviri, dokunması gereken kayış / önlük vardır. Kil tabletleri üzerine metinde Dini kutlamalarda program öğeleriyle birlikte güreş maçları ve müsabakalar tapınak bölgesinde gerçekleştiği belirtilir. Aynı zamanda sporculara hangi gıdaların alacağı belirtilmiştir. Spor yarışmaları cenaze törenlerinde programlanmıştır. Yarışmalar ve güreşteki başarıları yanında yöneticiler ilahilerle övülürdü. Asur'da ele geçen astrolojik bir metinde organize edilen atletizm faaliyetlerine dair bilgiler yer almaktadır: "Gilgamiş Ayı'nda kentinde karargâhında dokuz gün boyunca erkekler güreşte ve atletizmde yarışır" (Sjöberg, 1985: 7-9). Savaşçı bir kavim olan Asurlarda boks ve güreşin varlığına kanıt olacak belgeler vardır. (<http://lm013.blogcu.com>). Milattan önce 2000 yıllarında Anadolu'ya göç eden Hititlerin, güneş tanrısı Teşup şerefine düzenledikleri şenliklerde güreş müsabakaları, kılıç oyunları ve at yarışları da yapılırdı (Türkmen ve İmamoğlu, 2018: 519-538).

Bilim adamları, Hitit festivallerinde tanrıları memnun etmek, kralları ve kalabalığı eğlendirmek için şarkı söyleyip dans edildiği ve bir dizi "spor yarışması" olduğunu kabul ederler. Hititlerin cenaze törenlerinde oyunlar olduğunu ve Homerer'in Patroklos'un oyunlarında (koşma, okçuluk, zıplama, halter veya taş atma, boks ve güreş) oynadığı sekiz sportif aktiviteden en az altısının olduğunu iddia eder. Hitit metinlerinde bulunabilir (Kyle, 2014: 24-44). Güreş mutlaka bunlardan biridir.

Gilgamiş Sümer Destanı, Urganın kralı (milattan önce yaklaşık 2700) Gilgamesh ile rakibi Enkidu'nun, güreş imgesini taşıyan bir mücadeleyi anlatıyor:

[Enkidu, Gilgamiş'in bir gelin evine girmesini engelliyor]

Enkidu kapıyı ayaklarıyla engelledi.

Birbirlerini ele geçirdiler

Uzmanca aşağı eğildiler [güreşçiler],

Kapı direklerini yok ettiler, duvarı salladı.

Gilgamesh ve Enkidu birbirlerini tutuyorlardı.

Gilgamesh büküldü [onun bir dizi],

Yerde bir veya iki ayağı (Kyle, 2014: 24-44).

Ur III ve Eski Babil'den gelen çeşitli Mezopotamya metinleri, kraliyet saraylarında festivallerle (veya muhtemelen düğünler) ilgili fiziksel performanslar önermektedir. Sjöberg (1985) ve Rollinger (1994:7-64), Sümerlerde festivallerde ve muhtemelen cenaze törenlerinde üçüncü binyılları güreş, boks ve koşu yapıldığını öne sürerler. Milattan önce yaklaşık 2000, yenilgiye uğrayan bir güreşçi rakibini çekiyor ve rakibini öldürüyor. Assur'un bir astrolojik metni şöyle yazıyor: "Gilgamiş Ayında dokuz gün boyunca şehir merkezlerinde erkekler güreş ve

atletizm yarışmaları yapıyordu [muhtemelen güç ve akrobasi becerileri]". Asurlularda yaya koşuları ve güreş yapıldığı öne sürülür.

Sümerler devrinde güreş en fazla gelişen spor branşı olmuştur. Milattan önce 3.000'de bulunan sanat eserlerinde güreşçilerin ve boks yapan insanların resimleri görülmektedir. Bütün resimler, sportif müsabakaları kenardan izleyen bayanlar tarafından çizildiği söylenmektedir (Korkmaz, 2013; Kyle, 2014; Kornexl, 2011). Sümer'ler eski bir güreş türünde başarılı idiler. Stel üzerinde en erken güreşçi betimlemesi Irak'ta Badra civarında İsa'dan önce 2900 yılları civarı olduğu sanılıyor (Şekil 1). Bu bakır heykelin milattan önce 2600- 3000 yıllarında Khafaje Nintu'dan (Irak) olduğunu belirtenlerde vardır. Sümerlere aittir. Başlarındaki vazolar ve kemerleriyle güreşiyorlardı. Belki de akrobasi veya gösteri yapıyorlardı. Yağlı güreşteki ödül olarak kemer takma veya Judo, karate ve tekvando gibi kemer uygulaması olan sporların bu uygulamadan etkilendiğini söylemek yanlış olmayabilir. Bu resim veya figür kuşak güreşinin temelini Sümerlere dayandırılmasına neden olmalıdır. Yani kuşak güreşi geleneksel Türk güreşi olarak bilinir. Şekil 2'de güreşçilerin başlarında vazo olması güreşte dengenin önemli olduğunu gösterebilir. Çinin Batı sınırında Ordos denilen bölgede bulunan bir tunç tokası üzerinde bulunan Şekil-3'deki figürde iki Alp'in güreş tuttıkları görülüyor. Milattan önce VII. yüzyıla ait olduğu sanılıyor. Üst vücut kısımları bacak boylarına göre daha uzun görünmektedir. Şekil 2 ve 3'deki güreşçi figürleri sağlam yapılı, kaslı, üst vücut kısımları bacak boylarına göre Türklere atfedilen antropometrik özelliklere uygun tasvir edilmiştir. Türklerin üst vücut kısımlarının bacak boylarına oranı Orta Avrupalılara göre daha uzun olarak değerlendirilir. Vücutlar düzgün ve göz alıcı bir fiziğe sahip olarak resmedilmişlerdir. Her iki şekilde de dikkat çeken bir öge dengedir. Şekil 2'de baş üzerinde kazanları tutmak ve şekil 3'de bir sehpa/kazan üzerinde dengede durmanın önemli olduğuna işaret eder. Şekil 1'de Eskimolar da güreş figürlerinde üç nokta önem kazanır. Kollar ve bacaklar, gövde ve baş kısmı genel olarak resmedilmiştir.

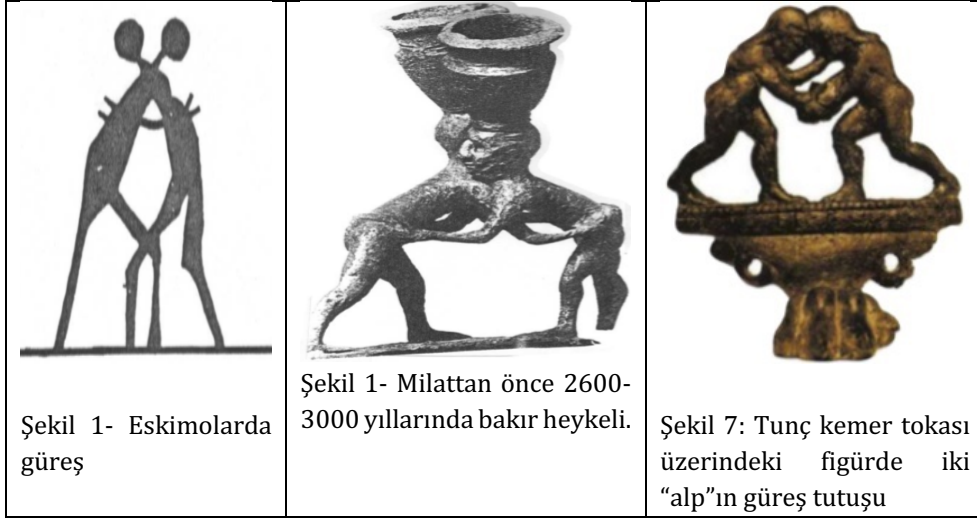

Şekil 4'de Mezopotamya güreş veya boks müsabakası olarak tasvir edilmiştir. Milattan önce yaklaşık 3000 yıllarına ait olduğu sanılmaktadır. Bazı kaynaklara göre de İsa'dan Önce yaklaşık 2900 yüzyıl civarı olduğu sanılan stel üzerinde güreşçi resimleri vardır (Şekil 4). Bu şekilden güreşçilerin bazı kurallara uyuldukları anlaşılmaktadır. Türklerin daha ilk dönemlerde güreşi kurallı ve hakemli yapmaları bu alandaki birikimlerinin göstergesidir. Gerçi Philostratos, Hermes'in kızı olan Palaistra'nın güreşi icat ettiğini ve bütün dünyanın bu keşifte mutlu olduğunu iddia etmiştir. Kuralların birçoğunu Antik Yunan güreşinde görmekteyiz. Yunan güreşinin kuralları, Sicilyalı bir güreşçi olan Orikadmos tarafından belirlendi. Kasıklarını tutup, ısırarak yasaklandı. Güreşçiler sınırların dışına çıktıysa, hakem yarışmayı durdurdu ve onları aynı yere tekrar başladığı çukurun ortasına geri döndürdü. Sporun iki biçimi vardı: Ayakta güreş ve yer güreşi. Ayakta güreşte amaç rakibin yere atmaktır. Yerdeki güreşte rakibi yere düşürmek yeterli değildi ve bir yarışmacı yenilgiyi kabul edip çekilmeye mecbur kalana kadar müsabaka sürerdi. Bir sporcu artık çok yorgun olduğu zaman, artık direnemeyeceği için geri çekilirdi. Stadyumdaki yarışmalar için beş ila sekiz çift güreşçi seçilmiştir. Ayaktaki güreşte zafer kazanmak veya galip gelmek için rakibini üç kez yere atmak zorunda idi. Kurallar, bir güreşçinin rakibini faul yapmadan yere atmasını ve kendinin ayakta kalmasını ya da rakibin yüz üstü düşmesini gerektiriyordu. Ayaklardan başka vücudun herhangi bir kısmı yere temas ettiğinde düşme olarak sayılmıştır (Dilek ve ark., 2018). Şekil 5'de Asur ve Babiller'de olduğu sanılan iki Mezopotamyalı güreşçi veya Boksörün Terrakotta Rölyefi (Khafaji, Nintu Tapınağında). Ehnunna'da İsa'dan önce 2000 yılları civarı olduğu tahmin edilmektedir. Şekil 5'e göre Mezopotamyalıların güreş, boks ve kemer güreşini bildiklerini söyleyebiliriz. Ayrıca festivaller ve krallıklar ile ilgili

spor ya da sporla ilgili aktiviteler vardı. Kralları gösterişli performanslarını sergilediler ve kendilerinin tasvirlerini yaptırıldılar (Kyle, 2014: 24-44).



Şekil-4. Güreşçiler ve boksörlerin tasvir edildiği Terracotta plak (stel üzerinde güreşçi resimleri) Khafaji, Nintu Tapınağı, Erken Hanedan Dönemi, Milattan önce 3000-2340 (Veya İsa'dan Önce yaklaşık 2900 yüzyıl), Irak Müzesi, Bağdat, www.flickr.com



Şekil-5. Mezopotamyalı iki boksörü gösteren terrakota (pişmiş toprak kabartması), Milattan önce yaklaşık 2000-3000, Eshnunna'dan (Günümüzdeki Tell Asram, Irak), Louvre Müzesi, Paris, Fransa. (<http://www.artres.com>).

Şekil 2 ve 4'de güreşçilerin bel etrafında basit kemerler vardır. Bu ayrıntılar şartırcı görünüyor olabilir. Ancak en olası açıklama, yarışmanın/güreşin hem boks hem de kemer güreşini içermesi olarak düşünülebilir. Biri dövüşçü diğerinin kemerini kontrol veya atmak için yakaladığı kemer güreşi, eski Mısır'da ve hatta modern zamanlarda bile başka yerlerde görülür (İmamoğlu ve İmamoğlu, 2018: 220-230). Şekil 5'de ise güreşçiler veya boksörler etek giymişlerdir.

Görsellere göre Mezopotamya ve Antik Yunandaki Güreş Farklılıkları:

Mezopotamya'daki güreş ile antik yunandaki güreş arasında farklılıklar görülür. Antik Yunanda erken dönemlerden beri kahramanlarını ve Tanrılarını ya birbirleri ile ya da hayvanlar ile güreşir şekilde tasvir etmişlerdir (<http://aktuelarkeoloji.com>). Antik Yunanda altı gün boyunca süren bu dini nitelikteki spor yarışmalarına çıplak olarak katılan gençler, koşma, uzun atlama, güreş, disk ve mızrak atma dallarında yarıştırlardı (Özçelik, 2002: 178). Antik Yunanda güreşçiler çıplaktır. Türklerde veya Mezopotamya'da ise belli kısımlar örtülüdür (İmamoğlu ve İmamoğlu, 2018: 220-230). Milattan önce 6. yüzyılın ortaları veya ikinci çeyreğine tarihlenen bir figürde Aslan ile Heraklesin güreşmeleri tasviri vardır (Şekil 6). Burada Vazoda hakem olduğu düşünülen kişi gözükür. İnsanların kurallara bağlı mücadele etmesi şeklinde düşünülebilir. Yunan mitolojisine göre Eurystheus'un, Herakles'e verdiği ilk görev Nemea bölgesinde

dehşet saçan Nemea Aslanı'nı öldürmektir. Nemea Aslanı, aslında mitolojide geçen diğer yaratıkların, Typhon ile Ekhidna'nın oğlu, Kerberos ve Sfenks'in ise kardeşidir. Herakles, aslanla karşılaştığında oklarının da, büyük tahta sapanının da bir işe yaramadığını anlar. Bu yaratık, aslında postunun delinmez olduğuna inanılan bir yaratıktır. Herakles, canavarı köşeye sıkıştırmayı ve güreşerek yere yıkmayı başarır (Koca ve İmamoğlu, 2019: 95). Güreş Antik Yunanda güç ve kuvveti göstermek amaçlı abartılarak hatta mitolojik olarak kullanılmıştır.

Girit-Miken Uygarlığında daha değişik amaçlı güreşler yapılmıştır. Örneğin beyaz renkte görülen erkek figürlerinin büyüdüklarini göstermek için boğa ile güreşen ergenler olduğu düşünülüyor. Girit-Miken uygarlığında dans, boks ve güreş maçlarının tanıtımı Şekil 8'de görülmektedir. Miken uygarlığındaki boğa güreşi benzeri Fransa'nın güneybatısındaki boğa güreşi şekline benzemektedir. Bu resimlerde ana tema atletizm ağırlıklı olduğu düşünülmektedir. Miken boğaları üzerinden sıçramaların yüksek statüdeki genç erkekler tarafından gerçekleştirilen bir performans olarak görülmesi gerektiği ileri sürülmüştür. Bu boğaların spor amaçlı eğitildikleri sanılmaktadır (Kyle, 2014: 38-42). Giritli boğa güreşçileri aynı zamanda insanları eğlendirmek amaçlarını da gerçekleştiriyorlardı. Boğa güreşi saraylarda tören merkezleri olarak yer aldı. Boğa ile güreşler saraylarda gösteri amaçlı tasarlandığı belirtilir. Altın yüzüklerden terakota figürlerine, taş mühürlerden fresklere, kabartma görüntülere kadar her türlü ortamda boğa görüntüsü Miken uygarlığı dünyasına etki etmiştir (Nergiz ve İmamoğlu, 2018: 217-233).



Şekil- 6. Boyun Amphora, Milattan önce 515-510, Herakles (Herkül), (Yunan) siyah figürlü pişmiş topraktan Nemean Aslanı ile güreş.



Şekil 7. Gymnasiumdaki etkinlikleri konu alan kabartma (Antik Yunan), Cenaze kabartma (Milattan önce 510-500) tasvir eden güreşçilerde.

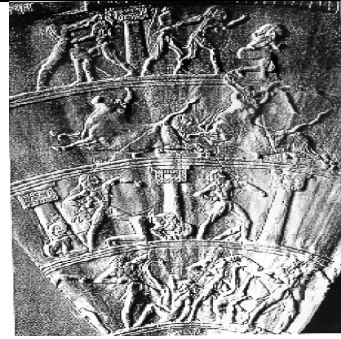

Şekil-8. Steatite talk / wax hunisi, Hagia Triada, Yumruk dövüşü, Boğa oyunları, Girit, Milattan önce 2000.

Selge ve Aspentos antik kentlerinde bulunan ve üzerlerinde Sportif faaliyetlerin betimlendiği sikkeler’de güreşçiler filozoflarla beraber resmedilmiştir (Şekil 9, 10, 11). Spor müsabakalarının görsel yansımaları nümizmatik veriler, antik dönem seramikleri üzerinde ve heykellerde de görülebilmektedir (Tomay ve Değirmencioğlu, 2017: 9-21). Belki de filozof Herakles de güreşmiştir veya aynı zamanda bir güreşçidir (İmamoğlu ve ark. 2018: 80).

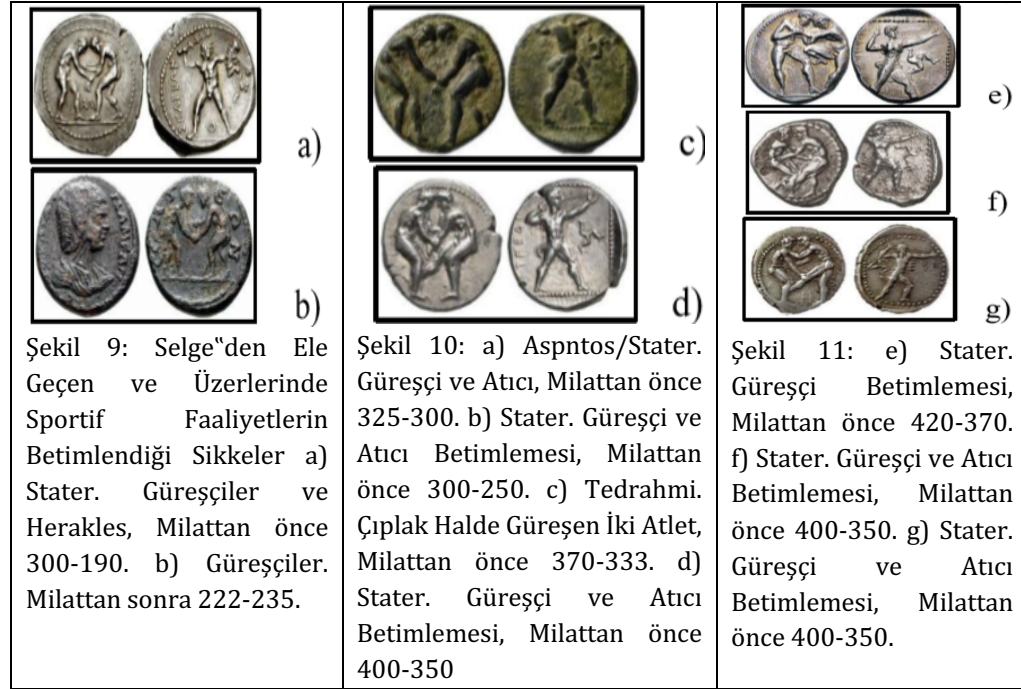

Eski çağlarda herhangi bir şahıs, kabile, kavim veya halk, hasmını yenebilmek için ilkin güreşe başvurmuştur. Silah teknolojisinin olmadığı dönemlerde en büyük kuvvet fiziksel güçtür. Bundan ötürü güreş psikolojik anlamda da savunma veya saldırı için önemli bir savaş stratejisi rolünü üstlenmiştir. Böylece gerçek hayatta karşılaşılan mücadele ve savaşlardan dolayı güreş yaşamın bir parçası olmuştur. Ancak zamanla kültürel ve sportif bir olaya dönüşen güreş birçok halkın toplumsal yaşamında mühim yer tutmuştur. Nitekim Sümer, Mısır, Grek, Roma vs. gibi dünyanın pek çok medeniyetinde güreş sistemli bir şekilde yapılmıştır (Özcan, 1996: 317). Türklerde güreş tarihinin MÖ II. yüzyıla kadar gittiği (Yiğit, 2015: 182) belirtilmiştir. Yapılan arkeolojik kazılarda ise İskitlerde güreş figürlü süs eşyalarına (Sarı, 2017a: 6) rastlanmıştır. Bundan ötürü güreş, gerek eski çağlarda kurulmuş Türk devletlerinde gerekse günümüzdeki tüm Türk topluluklarında sevilen ve değer verilen bir spor türü olmuştur (Sarı, 2017a: 5). Üstelik çeşitli güreş karşılaşmalarında var olan cesaret, güç, çeviklik, yetenek vb. gibi özellikler Türk milletinin karakterine daima uygun olmuştur. Onun için bu mücadele şekli Türklerde hem savaş meydanlarında kullanılan bir strateji hem de

bir sportif ve kültürel faaliyet olarak yaşamıştır. Neticede harp stratejisinden spora doğru gelişim çizgisinde güreş Türklerde kültürel bir olguya da dönüşmüştür (Arvas, 2018: 29-41).

Sonuç

Hem Mezopotamya hemde Antik Yunan ve Girit uygarlıklarında güreşçi figürlerinin güzel görünümlü, kaslı ve orantılı bir vücut yapısına sahip oldukları görülmüştür. Mezopotamya'da olduğu gibi antik Yunanda da güreşte bazı kurallar bulunmaktadır. Mezopotamya'dan güreşçiler belli kısımlarını örterken Antik Yunanda çıplak güreşilmiştir. Mezopotamya'da güreş daha gerçekçi olarak tasvir edilmişken Antik Yunanda mitolojik kahramanlık ön plandadır. Mezopotamya'daki Güreş figürlerinin Mezopotamya dışındaki çağdaş güreş figürleri ile (Antik Mısır vs) karşılaştırılması önerilir.

Kaynaklar

- Alpman, C. (1972). Eğitim Bütünlüğü İçinde Beden Eğitimi ve Çağlar Boyunca Gelişimi, İstanbul: GSB Eğitim Genel Müdürlüğü Yayınları.
- Arvas A. (2018). Türk Kültüründen Edebiyatına Geleneksel Ata Spor: Güreş, Türk Halklarının Geleneksel Spor Oyunları-III Bildiri Kitabı, ISBN 978-9967-9144-0-7, Bişkek,29-41
- Dilek A. N., İmamoğlu O., Çebi M. Türkmen M. (2018). Three Martial Arts Sports in Ancient Greece; Wrestling, Boxing, and Pancreas, Full Texts Book of the 3 rd International Eurasian Conference on Sport Education and Society, (www.iscs-a.org),76-84
- İmamoğlu M., İmamoğlu G. (2018). Eski Çağlardaki Boks Görselleri ve Yazıtları Üzerine Yorumlar, Görselleri, Akşemseddin Uluslararası İnsan, Toplum, Spor Bilimleri Sempozyumu Kitabı, (Ed.: Faruk Yamaner – Sami Baskın), Yayın No.: 06, ISBN: 978-605-81236-5-6: 220-230
- İmamoğlu G., Gönülateş S., İmamoğlu O. (2018). Sanatsal Tasvirlerde Bazı Sporların Kökenleri, Uluslararası Herkes için Spor ve Welnes Kongresi Kitabı, Antalya,80
- İmamoğlu O. (2018). Antik Çağlarda Bazı Sporların Modern Sporlarla Benzeşimi,16.th International Sports Sciences Congress, Tam Metin Kitabı, Antalya, 21- 31
- İşcan, F. (1988). Türklerde Spor, Ankara: BTSGM Yayınları.
- Kalkavan A. (2018). Geleneksel Türk Sporları / Traditional Turkish Sports, Full Texts Book of the 3rd International Eurasian Conference on Sport Education and Society, (www.iscs-a.org),143-153
- Kornexl E. (210/2011). Geschichte des Sports, Geschichte des Sports und anderer Bewegungskulturen, sport1.uibk.ac.at/lehre/.../Geschichte%20WS10-11.pdf,sh
- Kyle DG. (2014), Sport and Spectacle in the Ancient World, John Wiley & Sons, Ltd, The Atrium, Southern Gate, Chichester, West Sussex. sh 24-44
- Koca F., İmamoğlu G. (2019). Antik Çağlarda Aslan Figürlü Mücadelelerin Yorumlanması, Uluslararası Herkes için Spor ve Welnes Kongresi Kitabı, (Edit: M.A. Öztürk, S. Gönülateş),Alanya,95
- Korkmaz S. (2013). Spor Müzelerinin İşlevleri ve Bir Spor Müzesi Taslağının Yönetimsel Açısından Oluşturulması, İstanbul Üniversitesi Sosyal Bilimler Enstitüsü Müze Yönetimi Programı Yüksek Lisans Tezi
- Nergiz C., İmamoğlu G. (2018). Kuzey Doğu Akdeniz Uygarlığında Tarihi Sporlar ve Görsellerdeki Yansımaları, Türk Halklarının Geleneksel Spor Oyunları-III Bildiri Kitabı, ISBN 978-9967-9144-0-7, Bişkek, 217-233
- Özcan, A. (1996). "Güreş", *TDV İslam Ansiklopedisi*, C. 14, s. 317-320
- Rollinger R., (1994). Aspekte des Sports im Alten Sumer, in: Nikephoros 7, 7- 64
- Sarı, İ. (2017a). *Türklerde Spor*, NoktaE-Book Publishing, Antalya
- Sarı, İbrahim(2017b). *Türk Kültürü*, NoktaE-Book Publishing, Antalya
- Sjoberg, W., (1985). Ake "Trials of Strength" Expedition Magazine 27.2: n. pag. Expedition Magazine. Penn Museum, 1985 Web. 04 Mar 2018

- Sjoberg A. W., (1985). "Trials of Strength: Athletics in Mesopotamia", *Expedition Magazine, Vol. 27/2, , 7-9.*
- Tomay B, Değirmencioglu H., (2017). Antik Çağda Anadolu'da Spor Turizmi, Süleyman Demirel Üniversitesi Yalvaç Akademi Dergisi 2 (2) : 9-21
- Türkmen M., İmamoğlu O. (2018). Antik Ön Asya Medeniyetlerinde Spor, Türk Halklarının Geleneksel Spor Oyunları-III Bildiri Kitabı, ISBN 978-9967-9144-0-7, Bişkek,519-538
- Uçkan, G. (1978). Çocuk ve Güreş, İzmir.
- Yiğit, A. (2015). Osmanlı Padişahlarının İhsanına Mazhar Huzur Güreşleri, *Türk Halklarının Geleneksel Spor Oyunları Uluslararası Sempozyum Bildirileri Kitabı, s. 181-195, Bişkek*
- İnternet kaynakları
- <http://ancientmesopotamians.com/ancient-mesopotamian-sports-and-games.html>
- <http://lm013.blogcu.com/spor-tarihi-tarih-oncesi-caglarda-hareket-ihtiyaci-ve-nedenler/2561663>
- www.flickr.com
- <http://aktuelarkeoloji.com>
- <http://www.artres.com>

BALKANLAR'DA YAŞAYAN TOPLULUKLARIN ETNİK SPOR OYUNLARIN YENİDEN DOĞUŞU

Aydın ABLEZ*

Sayın Başkan, saygılı konuklar, bayanlar ve baylar en sıcak selamlarımı ileterek kendimi tanıtmak istiyorum!

Ben, Romanya'daki Dobruca bölgesinden Kırım Türklerinden Aydın Ablez'im. Konuşmamın konusu: "Balkanlar'da yaşayan toplulukların etnik spor oyunlarının yeniden doğuşu".

Yüzlerce sene önce bu topraklara yerleşen Kırım Türklerin evladıyım. Tabiki Dobruca'ya birden çok göçmen dalgaları gelip geçmiştir; benim atalarım bu topraklara 1850 yılında gelip yerleşmiştir ki beraberinde örf ve adetlerini, sporlarını yani güreşi, ok atmaknı, at koşusunu ve aşık oyunu getirmişlerdir. Geleneksel folklor mirası kocaman ama ben sadece geleneksel spora daha doğrusu KIRIM KÜREŞİ ya da Kırım Güreşi veya KUŞAK GÜREŞİNE değineceğim.

Asırlardır çok eski zenginliğimiz olan KÜREŞ, Antik döneminden beri insanların hayatında bulunmaktadır. O zamanların okullarında bu spora çok önem verilmiştir ki antik çağlardan günümüze kadar orduların taktik ve teknik eğitimi içinde büyük seviyede kullanılmıştır.

Antik çağlardan beri kullanılan Küreş, Asya'da; *Kore'den* Ural'lara kadar, Sibiry'a'dan İndistan'a kadar bütün türk dünyasında farklı adlar altında göçebe halklarca kabul edilmiş, kullanılmış ve geniş alanda yayılmıştır.

Bu sempozyuma davet edildiğim için onur duydum ve gelecek dakikalarda Kırım Türklerin Dobruca da geleneksel spor ve oyunlar konusunda bazı hususları dile getireceğim.

Bilgisizlik ve yer eksizliği nedeniyle ASIK ve OK ATMAK çok az oynanıyorsa AT KOŞUSU VE KÜREŞ çok popüler sporlardır ki bizim etkinliklerde çok sık bu tür müsabakalar düzenlenmektedir.

Kuşak Güreşi, çok iyi tesis edilmiş kurallara göre Mayıs ayından başlayarak Ekim ayına kadar olmak üzere 6 ay boyunca bir yarışma takvimi kapsamında düzenlenmektedir; Kuşak Güreşin çok iyi kurulmuş bir düzenlemeye dayanmaktadır.

Çol şenlikleri veya festivaller kapsamında düzenlenen güreş halk tarafından merakla beklenen etkinliklerden birisidir.

Bu bağlamda tanıtımcılar birbirine bağlı olmalı ve bu oyunların organizasyonuyla ilgilenmelidir.

Bu arada bu tür halk festivaller, başkaların kendi kültürlerinin tanıtmasına seyirci olmaktan bir bölgenin sakinleri için kendi örf ve adetlerinin aktörleri olma imkânı sağlamaktadır.

* Prof. Dr., Üniversite Sporları Federasyonu Başkanı, Romanya.

Geleneksel oyunların standardlaştırılması ve modernleştirilmesi ile birlikte tekdüze ve kurumsallaşma yoluyla geleneksel oyunları feda etme riskini alıyoruz.

Bu zenginlik bizim örf ve adetlerimizi tanıtmaktadır ki insani ve sosyal değerlerden oluşan bir hazineyi barındırmaktadır. Geleceğimizin gelişmesini sağlamlaştıralım, kültürel çeşitliği değiştiren ve azaltan standarlaşma ve ticaretleşmeden korunalım.

Çeşitlik, gelecek nesillerin eğitim ve yaratıcılığını teşkil etmektedir. Bazı geleneksel oyunların standardlaştırılması, gelecek nesillerin ülkelerimizin geçmişleri ve kültürel mirası hakkında kısıtlı bir görüşü olmalarına neden olacaktır.

“Geleneksel spor ve oyunlar” bir oyundan daha fazladır; bunlar geleceğin araçlarıdır.

Bir oyun sadece bir oyun değil; bir oyun bir kültürün bir parçasıdır. Bir oyun bir geçmiş, bir tarih, bir amaç, bir halk, bir yapı, bir felsefe, bir stratejinin bir parçasıdır. Bir oyunun özellik, ayin, hız, boyut, ahlakı var ve bir çevre ile bağlıdır.

Geleneksel oyunlar bir kültürün eseridir; çoğu zaman bir bölgeye ait ve başkalarla iletişimi kurmak için bir şekil ve bir yaşam tarzıdır. Bir noktada bir çocuğun başka çocuklara aktarabileceği bir miras veya deneğimdir. İşbu geneksel oyunlar boş zamanlarda uygulanmaktadır ve bölgesel veya yerel kimlikten kaynaklanan ayin niteliğindedir. Bireysel veya müşterek olarak uygulanan bunlar işbu etkiliği düzenleyen yapı tarafından tesis edilen kurallara dayanmaktadır.

Bir geleneksel oyunu spor haline getirmek, bir oyun veya faaliyeti kural ve şartlar ile bütün dönüşüm sürecidir. Ama uygulamanın dış etkenleri meydana geldiğinde kurum oyun veya sporun temel kökenlerini gözden kaçırabilir ki böylece geleneğin bozulmasına ve seyrek olarak onun korunmasına neden olabilir.

Bu yüzden bir federasyon daha fazla düzenlemeler getirirse o zaman geleneksel bayramın alan ve ruhundan uzaklaşacaktır.

Şu an Romanya Geleneksel Spor ve Oyunların uygulamanın sürdürülmesinin dezavantajları aşağıdaki gibidir:

- Bilgi eksikliğinden dolayı okul sisteminin reddedilmesi;
- Bazı alanların kamulaştırılması;
- Siyasi planların yeni bir önceliği olarak makam ve sponsorlardan mali destek eksikliği yol açan ekonomik ve sosyal marjinalleşmesi;

İhmal edilmiş, hatta eski ve uyumsuz olsa da bazı oyunlar yerel olarak yayınlanmaya devam etti, en sık yerel etkinliklerde ve bu etkinliklerinin önemli bir bileşeni olarak.

Somut olmayan kültürel miras yararın yanında GELENEKSEL OYUN VE SPORLAR, buluşma yerleridir, farklı nesiller arasında tecrübe alışverişi, büyük bir bireysel ve kolektif zenginleştirme kaynağını temsil ediyorlar ki bize kim olduğumuz, nereden geldiğimiz ve nereye gittiğimizin fark etmeye imkân sağlıyor.

Geleneksel spor ve oyunlar insanların zihinsel ve fiziksel sađlıđa yardımcı olur ve refah ve iyiliđe katkıda bulunuyor.

Geleneksel spor ve oyunları uygulamak için ekipman ucuz ve basittir ki böylece bu husus sporun sosyal dinamiđi sađlamaktadır.

Geleneksel spor ve oyunların yararlı özelliklere sahip olduđu görmemize rađmen günümüzdeki gerçek sadece modernistleri dikkate alırsak deđişik negatif sürecin artma riski yüksektir ki böylece geleneksel oyun ve sporların aşırı marjinalleşmesini meydana getirir.

Bazı kişiler için kolay çözümdür. Fakat biliyoruz ki küreselleşme standartlaştırmaya yol açıyor ve şimdi iki etkinlik bağlantılıdır; fakat insanlığın kaynađı orijinalite ile ayırım arzusudur.

Dünyanın son iki asırdır geliştirdiđimiz güçlü olana karar verdiđi rekabetçi imtiyaza dayandığını biliyoruz; geleneksel oyunların belirtilmiş yapısal oyunlar dönüşü tahakküm sistemin yerleşmesine yol açabilir. Ancak geleneksel spor ve oyunların uygulanmasının tanımı, dünyada demokrasi sürecini için çok daha verimli olduğunu gösterecektir ki tahakküm ve gelişme fikri olmadan kültürlere saygı göstererek dengelenen adil ticareti teşvik eder.

Geleneksel spor ve oyunların tanıtımının kültür ve birkaç yöne eğitim modellerin gelişmesi birden çok avantaj sađlayabilir:

1. Bölge ve bölgesel üstü federasyonlar geliştirmek;
2. Okul müfredatlarında geleneksel oyun ve sporların aktarılması;
3. Hakem, antrenör, liderlere yönelik eğitim programları;
4. Bilgiyi aktarma araçların oluşturulması (broşür, görsel tanıtım, vb.);
5. Planlanan periyodik kültür alışverişi;
6. Ve belki Olimpiyat ruhunu ve coşkusunu yeniden keşfetmek ve yeniden başlatmak.

Bunlar geleneksel sporların tanıtımı Romanya'da karşı karşıya kaldığımız bazı problemlerdir.

İmparatorlukları yok etmeye hazırlanan dortuncu teknik-sanayi devriminin eşiğinde (bu fikir şahsıma aittir) ve bizi standart hale getirmeye çalışan birden gelişen küreselleşme sürecinde sadece sosyal ve kültürel hayat etkilenmektedir. Geleneksel spor ve oyunlar bu süreci yavaşlatmak için katkıda bulunuyor; bir hobi olarak boş zamanlarda nadiren bazı topluluklar tarafından uygulanan bazı geleneksel oyun yani kültürlerin tanıtımı bu süreci yavaşlatacađını düşünüyorum.

Bence bize bu 3.binyılın paradoksudur.

Bir örnek, katıldığım Avrupa Birliđi'nin uyguladıđı TRADWOC programıdır.

2017 sene Romanya da başlayan proje, Bulgaristan, Yunanistan, Kuzey Makedonya, Sırbistan, İtalya, Fransa, İspanya festivalerine katıldık. Proje 2018 Verona-Tocati festival ile sona erdi. 12 geleneksel kuşak güreşi ve başka benzer yarışmalar yer aldı. Hepimiz yeni ve güzel bir tecrube kazandık ve yeni güzel bağlantılar yapıldı.

Saygılı soydaşlarım, bu sempozyuma katılan ve katkıda bulunanlara ilerideki faaliyetlerine sonsuz başarılar dilerim ve saygılarımla beni seslediğiniz için teşekkürlerimi sunuyorum.

ИГРА «КӨК БӨРҮ» В РЕСПУБЛИКЕ АЛТАЙ

Тенгис ЯБЫШТАЕВ*

Аннотация

В данной статье с этнографических позиций освещается игра Көк Бөрү, при этом правила и описание состязания не рассматриваются. Для выполнения поставленной цели был собран полевой материал с использованием метода непосредственного наблюдения игры на региональном празднике «Эл Ойын» (2010 г., 2016 г., 2018 г.), Чемпионате Республики Алтай по игре Көк Бөрү (2018 г., 2019 г.) и опроса информаторов – опытных игроков участвующих в них на протяжении нескольких лет. При выявлении этимологии названия Көк Бөрү, значимости возраста игроков и их родовой принадлежности, сакральности домашних и диких животных в картине мира алтайцев привлечены этнографические, фольклорные и лингвистические исследования.

THE GAME «KÖK BÖRÜ» IN THE ALTAI REPUBLIC

Abstract

In this article, the Kök Bөрү game is covered from ethnographic perspectives, and the rules and the description of the competition are not considered. To achieve this goal, field material was collected using the method of direct observation of the game at the regional holiday «El Ojyn» (2016, 2018), the Altai Republic Championship in the game Kök Bөрү (2019) and a survey of informants - experienced players participating in them during several years. When identifying the etymology of the name Kök Bөрү, the significance of the age of the players and their descent, the sacredness of domestic and wild animals, ethnographic, folklore and linguistic studies are involved in the picture of the Altai world.

В последнее десятилетие в Республике Алтай стала популярна конноспортивная игра «Көк Бөрү». Эта игра была заимствована из Кыргызстана. В 2002 г. впервые она была показана на национальном празднике «Эл Ойын» (Народные игры) у села Катунь Чемальского р-на. В том же году создана «Федерация Көк Бөрү Республики Алтай», вышел журнал «Көк Бөрү на Алтае» с правилами проведения состязаний и судейства. В 2014 г. на первых «Всемирных играх кочевников» в г. Чолпон-Ата команда Республики Алтай представляла сборную России и в борьбе против сборной Турции выиграла бронзовые медали. Ежегодно проводится Чемпионат Республики Алтай по Көк Бөрү. В июле 2019 г. в урочище Күр Кечү у села Күпчегень Онгудайского р-на состоялись соревнования в котором приняли участие 8 команд, в том числе команда представителей диаспоры кыргызов г. Новосибирска. Первыми популяризаторами игры считаются Семен Тузачинов, Данил Мамыев, Адыбас Мамыев и Анатолий Унуков.

* Ябыштаев Тенгис Степанович, старший научный сотрудник Научной лаборатории этнографических исследований, Горно-Алтайский государственный университет (Горно-Алтайск, Российская Федерация). E-mail: teng7891@mail.ru

В Республике Алтай десять районов и только в шести – в Онгудайском, Шебалинском, Усть-Канском, Улаганском, Кош-Агачском и Чемальском созданы команды для участие в состязании по игре Кёк Бөрү. В перечисленных районах, население в основном занято скотоводством и неудивительно, что именно в сёлах алтайцев-скотоводов появились команды. С приходом лета подходящие поляны около сел превращаются в места для тренировок. Отдельно проводятся районные состязания, где определяется лучшая команда. Игра Кёк Бөрү входит в программу общереспубликанских мероприятий, таких как, Спартакиада и Эл Ойын, а также проводятся отдельные республиканские соревнования. Их проведение назначается на период новолуния, что подтверждает неразрывность обыденно-практического и сакрального в картине мира алтайцев. Постоянным местом проведения стало урочище Күр Кечү вблизи села Күпчегень Онгудайского района.

В процессе сбора этнографического материала обнаружилось, что для алтайцев игра Кёк Бөрү означает больше, чем спорт – это состязание воспринимается с позиции родового сознания: болеют не только за команду, но и за игроков из своих сёоков (Сёок (род) – патрилинейное и экзогамное подразделение этноса). Игроки, признанные лучшими и получившие награду, становятся гордостью не только односельчан, но и сородичей. На общереспубликанских состязаниях за каждой командой закрепляется названия района, от имени которого они играют: «шебалинцы», «онгудайцы», «улаганцы» и пр. Так же распространено название команды по ее селу: «еловцы», «шыргайтинцы», «кырлыкцы» и др. За каждым названием команды для алтайцев видится конкретная речная долина, где находится это село и состав сёоков из которых могут быть игроки.

Перед началом игры комментатор оглашает состав команды, называя имя, фамилию, номер игрока, его сёок, к которому называемый игрок принадлежит. Когда объявляются сёоки игроков, то ясно прослеживается, в какой команде какие сёоки доминируют. На общереспубликанском празднике Эл Ойын в 2010 году проводились состязания по Кёк Бөрү и в финал вышли команды с. Ело Онгудайского района и с. Шыргайты Шебалинского района. Уверенную победу одержала команда из с. Шыргайты, а лучшим игроком был назван Кулер Какпаков из сёока кыпчак (Шемдышев).

При изучении конноспортивной игры Кёк Бөрү подтверждается вывод о том, что в каждом алтайском селе сложился свой родовой состав. К примеру, село Ело расположен в долине р. Урсул – на родовых территориях двух многочисленных сёоков тёёлёс (*тёёлёс*) и кыпчак. В его окрестностях находятся родовая гора тёёлёсов, называемая *Түмечин*, и родовая гора кыпчаков – *Тоотой*. По преданиям алтайцев известно, что исконно родовой

территорией теейлёсов считается тайга вокруг Телецкого озера – к тому же это название озера образовано от названия сёока теейлёс. Сегодня большинство жителей с. Ело относятся к сёоку теейлёс, чего не скажешь о сёоке кыпчак – кыпчаков здесь мало. В последнее время в этом селе увеличилась численность представителей сёока майман, распространенного в соседних селах долины р. Каракол. Кроме того, в с. Ело проживают жители из сёока мундус, родовая территория которых находится в низовье р. Катунь Чемальского района. Обычно игроки относятся к тем сёокам, которые представлены в их селе. В команду с. Ело вошли представители сёоков теейлёс, кыпчак, майман, мундус.

Родовой состав команды с. Шыргайты представлен сёоками иркит, тодош, алмат, кёбёк, кыпчак. Это село находится в долине р. Песчаная (*Беш ичи*) и большинство его жителей из сёока иркит, а на втором месте представители сёока коболы, на третьем – сёока тодош. Из сёоков кыпчак, кёбёк, алмат здесь меньшинство. Следует обратить внимание на то, что сёоки теейлёс, иркит, алмат, кёбёк, кыпчак, объединяют южных алтайцев и встречаются как среди алтай-кижи, так и теленгитов Кош-Агачского и Улаганского районов. Неслучайно игроков из этих сёоков поддерживают сородичи из других сёл и районов. К примеру, игрока-шебалинца из сёока кыпчак будут поддерживать зрители из кыпчаков Кош-Агачского района.

Среди алтайцев почти каждый по отношению к другому является родственником или свойственником и ведет себя с учетом того, к какому роду принадлежат он и окружающие – к сёоку отца и родственному сёоку (*карындаш сёок*), сватовскому сёоку (*куда сёок*) или к сёоку матери (*таай сёок*). Даже не знакомые друг с другом и проживающие в разных районах сородичи одного сёока и родственных сёоков считаются родственниками и называют друг друга «карындаш» (единоутробный), в смысле «брат» / «сестра». Согласно обычаю родовой экзогамии браки между представителями одного сёока или родственных сёоков не заключаются. За последние двадцать лет, называемые «периодом этнического возрождения» у южных алтайцев происходит актуализация родовых обычаев экзогамии, авункулата, взаимопомощи. Все начиналось с проведения родовых собраний, участие в которых осознавалось как выражение самоидентификации, приобщение к своей этнической культуре. Игра Кёк Бөрү продолжила традиции встреч и знакомств представителей разных сёоков, возобновлений родовых отношений. Здесь для молодежи появляется шанс определить свои брачные возможности и услышать сёок интересующей фамилии из другого села и района.

В Центрально-азиатских странах исследуемую игру называют по-разному. К примеру, в Казахстане она «уулак тартыш», Узбекистане «кокпары», Таджикистане и Афганистане – «бузакши», а в Кыргызстане «Кёк Бөрү» (Панфилова; Рустамбек). В Республике Алтай закрепился киргизский

вариант названия игры, что объясняет осознание алтайцами этнического родства с кыргызами. Дословный перевод игры «Кök Бөрү» означает «серый волк», и во время состязания у многих его зрителей возникал вопрос: «Причем тут волк?». В Кыргызстане, откуда заимствована эта игра, есть тому объяснение, записанное в начале 1980-х гг. ленинградским этнографом Г.Н. Симаковым: «Старики-киргизы нам неоднократно рассказывали об одном распространенном среди киргизов юга и севера виде охоты на волков, когда группа всадников верхом на быстрых и выносливых лошадях по глубокому снегу гналась за волком, настигала его и убивала ударами дубинок по голове. Этот древний способ охоты на волка интересен еще и тем, что после того, как один из всадников нагонял и убивал волка, он клал его тушу поперек седла, а остальные всадники старались эту тушу отнять у него. Таким образом, в шутку, не в полную силу двигаясь по направлению к своему аилу, они играли в «кök бөрү». В аиле тушу волка забирал себе тот, кто непосредственно догнал и убил его ударом дубины» (Симаков, 1984: 148). По киргизским сведениям видны архаичные черты игры Кök Бөрү как «охоты на волков» мужчин-воинов, которых отличает боевой дух, смелость и воинственность.

У алтайцев есть своя трактовка игры Кök Бөрү, основанная на традиционном почитании окружающего мира и понимание места человека в нем. Слово «волк» в названии неслучайно: оно олицетворяет ловкость участников, их умение «коллективной охоты» – команда это волчья стая, борющаяся за добычу. В алтайском языке появилось нарицательное название игроков, образованное от названия игры: односельчане называют своих игроков «кökбөрүлер». В игре обычно участвуют парни от 20 лет и мужчины до 40-летнего возраста. Об этом возрасте у алтайцев сложено своеобразное представление. Большинство участников игры находятся в той возрастной категории, когда по физическим и умственным способностям мужчину сравнивают с волком, воплощающим силу, смелость, заботу о потомстве (Тадина, 2001: 260). В языковой картине алтайцев слово «кök» как «синий цвет олицетворяет молодость, силу, бесстрашие – причем ассоциация проводится с образом синего волка: «бөрүдий кök тушта» (в молодости, когда был силен и бесстрашен, букв. «в пору, когда был синим как волк») (Майзина, 2008: 183).

Синий цвет связан с образом синего (серого) волка – тотемом-прародителем древних тюрков, считавших себя «сыновьями божества-Неба». О волчице-тотеме, спасшей предка тюрков, рассказано в легенде о народе Ашина, записанной в китайской летописи VI века «Тан ши» и опубликованной в историко-этнографической литературе, впоследствии ставшей элементом исторического сознания многих современных тюркских народов. В ней сказано, что предки алтайских тюрков, «жившие на краю большого болота», были истреблены. Уцелел лишь девятилетний мальчик,

которого вскормила волчица, ставшая его женой. Мальчика враги все-таки убили, а волчица скрылась в горах Алтая. Там, в пещере, родила десятерых сыновей, отцом которых был спасенный ею мальчик. Сыновья волчицы женились на местных женщинах. Один из ее внуков, по имени Ашина, стал вождем своего народа и дал ему свое имя (Бичурин, 1950: 220-221). Впоследствии народ Ашина вошел в состав древних тюрков, названных «*кӧк тюрк*» (синие/голубые тюрки). Слово «тюрк» означает «сильный, крепкий», а «Ашина» – «благородный волк» (Гумилев, 2008: 28; Кляшторный, 2003: 246-248).

Основной чертой мировоззрения алтайцев является почитание природы, а волк, как ее часть, почитаем (*байлу*). Их особое отношение к нему описал А.В. Анохин: «Когда волк воет, алтайцы говорят: волк у Кудая (бога) просит себе пищу (*Кудайдан мал сурап јат*). Волк тогда только давит скотину, когда на это будет соизволение Кудая» (Анохин, 1994: 126). Этот взгляд на волка устойчив и даже в случае нанесения им урона хозяйству принято воспринимать случившееся как жертву дикой природе – «волк забрал свою часть», «волк давит скот, у него на это есть благословение бога».

Известно, что в мифоритуальной традиции южно-сибирских народов волк предстает предком, старшим родственником, защитником людей (Сагалаев, Октябрьская, 1990: 47). В эпической памяти алтайцев Белый волк выступает зооморфным образом Хозяина Алтая (или хозяина тайги), покровительствующего людям (Ойношев, 2006: 90). Алтайский кам (шаман) в своих заклинаниях обращается к духу волка, называя его «*кан адалар*» (кровный предок) (Яимова, 1990: 109). В народе бытует рассказ о временах соблюдения обычая почитания, когда в речи женщин активно использовались эвфемизмы, что привело к сложению женского лексикона. Однажды одна женщина увидела, как за ручьем у дерева волк схватил барана, и, прибежав сообщить, переусердствовала с иносказанием – в переводе звучит так: «за журчащим, у способного гореть, воющий хватает блеющего» (Яимова, 1990: 47). Среди охотников сохранена традиция называть волка терминами родства, обозначающими старших родственников, среди которых следует отметить «*кӧк таай*» (серый дядя по матери) (Яимова, 1990: 105).

Таким образом, название игры «Кӧк Бӧрү» дословно означает «темно-серой с синеватым отливом мастью волк». Согласно мировоззренческому толкованию алтайцев такое название игры олицетворяет силу и ловкость игроков, их умение бороться всей командой, что присуще волчьей стае. В этом сакральном названии, пришедшем из старинной скотоводческой жизни, заложено особое отношение к волку, осмысливаемому в глубинном сознании алтайцев тотемом-прародителем.

В игре Кӧк Бӧрү важное значение имеет другое животное, причем домашнее – это конь. Для состязания алтайцы начали специально обучать

верховых коней. Каждый игрок участвует со своим натренированным конем. Таким конем является неслучайный конь, проявляющий свой нрав, к которому хозяин относится особо: не использует для домашних работ, не отдает его кому-либо по просьбе, не позволяет, чтобы на него садились дети, женщины. Не каждый конь может быть годным для участия в игре, поэтому сначала к нему присматриваются и подготавливают его с 2-3-летнего возраста. В нем, прежде всего, ценится смелость, маневренность, способность развивать высокую скорость в короткий промежуток времени, а также безукоризненное подчинение поводу и выносливость. Одни информанты говорят, что такого коня не кастрируют, чтобы сохранить природные качества бойца, и объезжают, пробуя обучить игре. Другие утверждают, что такой конь может быть и кастрированным, лишь бы обладал главными качествами – быть маневренным (*јорго*), «послушным» (*оозы јымжак*) к своему хозяину, «не пугливым» (*коркыбас*) от соперников, «резвым» (*капшуун*) в игре. В процессе подготовки проявляются разные способности: один конь резвый в беге и первым достигает ворот, другой может выстоять напор противников в борьбе за тушу, третий наступает на тушу и не дает ее соперникам.

В игре Кёк Бөрү в большей степени заложен ритуальный смысл, нежели игровое содержание. Для ее проведения требуются лошади, и козел для приготовления туши. О степени сакральности домашних животных можно судить по нарративным текстам алтайцев. В одном из мифов «О сотворении мира» говорится, что земной мир был создан верховным божеством Кудаем, а подземным творцом Эрликом (Потапов, 1977: 6-7). Каждая пара деревьев и животных возникала в противоборстве. Так интересующая нами лошадь явилась творением небесного бога, в ответ на это у подземного появилась корова. Это представление закреплено в эпосе алтайцев, где кони выступают небесными животными, в то время как бык относится к обитателям подземного мира (Потапов, 1977: 164). Сотворение овцы Кудаем стало поводом для появления у Эрлика козы. В таком противоборстве был создан весь мир. Этот миф объясняет принцип деления домашнего скота на животных созданных небесным божеством и поэтому определяемых как «с горячим дыханием» (*изү тумчукту мал*). К этой благородной категории относятся лошадь (*ат*) и овца (*кой*). Другая группа животных, сотворенная подземным правителем называется «с холодным дыханием» (*соок тумчукту мал*), в число которой включены козы (*эчки*).

Принцип деления домашних животных во многом объясняет использование в игре козьей, а не бараньей туши. С практической стороны такое предпочтение можно объяснить прочностью козьей шкуры. Для того, чтобы игра Кёк Бөрү состоялась, организаторы договариваются о приобретении взрослого козла (*теке*), а не козы, при этом темного цвета, забоя его и приготовлении туши. Покупка козла становится проблемой: в

условиях развала колхозов и совхозов сельчане в своем хозяйстве предпочитают разводить овец, а не коз – козий пух не ценится, как это было в советский период, к тому же козы всеядны и наносят ущерб горной растительности. Здесь не принято доить коз и козлятина по вкусовым качествам уступает баранине. Для восприятия алтайцев допустимо, если тушу козла, как менее почитаемого скота, будут бросать на землю, перебрасывать от одного игрока к другому, волочить в процессе игры (*текени сүртеер*). Козел осознается жертвенным животным для духов нижнего мира, обитающих в воде (реках, источниках) и земле (пещерах) (Ямаева, Шинжин, 1994: 347).

Алтайцы испокон веков разводят лошадей, овец и крупнорогатый скот. С наступлением техногенной цивилизации лошадь стала заменять машина и для многих престижной становится «крутая» иномарка, а не «чистокровный» скакун. В последние годы значение лошади стало переоцениваться – ее роль видна не только в деревенском хозяйстве, но и в развитии сельского туризма. При скотоводческом образе жизни алтайцев лошади остаются главными помощниками и их принято относить к числу почитаемых домашних животных (*байлу мал*). Прирученного коня называют «сокровенным» (*эргине мал*). Особое отношение к лошади выражается в соблюдении следующих запретов – не позволено бить ее, особенно по голове, называть дурными словами, держать в путах или привязанной в холод, жару, ненастье, запрещается не только стрелять в коня, но даже направлять на него дуло ружья. Нарушение таких запретов, особенно во время конных состязаний, считается дурным знаком.

Сакрализация коня выражает древнее представление о неразрывной связи человека и животных. С его образом связывается удача в делах и благополучие в жизни. Во время свадьбы начала прошлого века между дядей жениха и родственницей невесты совершалась ритуальная игра, называемая «*айгыр ла бее*» (жеребец и кобылица). В ней эротические моменты значили пожелание многодетности новой семье и выражали представление о том, что животворящая сила коней может магическим путем передаваться новобрачным (Тадина, 1995: 67). В ритуальной практике алтайцев лошадь выступает сакральным даром. В благодарность за невесту ее матери дарили дойную кобылицу, а отцу взнузданного коня, называемого «*уруук ат*». С целью выполнения родового обычая авункулата дядя по матери одаривал своего племянника (сына сестры) лучшим конем из своего табуна. Получить в награду коня сегодня почитается верхом престижа и даже приравнивается к награде автомобилем, но такая награда остается редкостью, и популярен дар другим сакральным животным – бараном.

В алтайских селах сохраняется традиция коллективного дара – угощение свежей кониной, а чаще – бараниной. Такое празднество проводят

в летнее время (июнь, июль), когда уже разрослась трава и скот становится упитанным. На нем принято подавать традиционное ритуальное угощение – мясной суп (*кӧчӧ*) из конины или баранины и ячменной крупы. Угощение свежей кониной остается редким случаем, что объясняется упитанностью лошади лишь в летний период, сложностью хранения крупной конской туши, высокой ценностью лошади как сакрального животного. Для угощения кониной принято забивать кобылицу-двухлетку, называемую «*байтал*». Как правило, мясное угощение готовят мужчины, считающиеся ритуально чистыми. Мясом лошади как «небесно сотворенного» животного, мифологически осмысливаемого с положительным значением, принято угощать на свадьбе, на сельском празднике и других мероприятиях в честь живущих, а на поминках, связанных с миром умерших, коня не закалывают (Тадина, 2008: 154-155). В ритуальной практике поедания конины (баранины) закрепляется общественное признание совершаемого события, в данном случае, состязания *Кӧк бӧрӱ* в селе или райцентре.

Таким образом, в традиционном сознании алтайцев-скотоводов лошадь имеет магическую силу плодородия и осмысливается как сакральный дар с «теплым дыханием», исходя из мифологического представления о ней как «сотворенной небесным божеством», носящей ритуально-положительный смысл. Неслучайно коню придается особое значение в игре *Кӧк бӧрӱ* и допускается использование в ней туши козла в качестве объекта борьбы.

В Республике Алтай игра *Кӧк Бӧрӱ* оказалась актуальной в силу своей зрелищности, азартности и необузданной энергетики игроков. Она привлекательна для алтайцев потому, что дает возможность продемонстрировать нажитые навыки и умения при управлении лошадей, показать культурно-исторические традиции скотоводов Горного Алтая. В ней принимают участие мужчины зрелого возраста, для которых молодежный период участие в национальной борьбе «*кӱреш*» уже прошел, а игра *Кӧк Бӧрӱ* дает возможности проявить себя. Заимствование состязания актуализировало этногенетическое родство с тюркскими народами, на примере кыргызов Центральной Азии. Проведение игры *Кӧк Бӧрӱ* способствует этнической консолидации этнотерриториальных групп алтайцев, установлению новых встреч и знакомств, брачных связей между представителями разных сӧюков. В этой игре алтайцы увидели символику, читаемую с позиции традиционного мировоззрения.

Список литературы / References

1. Алтай жан / В.А. Муйтуева, М.П. Чочкина– Горно-Алтайск: Горно-Алтайская типография, 1996. – 208 с.
2. Алтай кеп-куучындар / Е.Е. Ямаева, И.Б. Шинжин – Горно-Алтайск: Изд-во «Ак Чечек», 1994. – 415 с.
3. Анохин А.В. Материалы по шаманству у алтайцев / А.В. Анохина. Горно-Алтайск: Ак Чечек. 1994. – 152 с.
4. Бичурин Н.Я. (Иакинф). Собрание сведений о народах, обитавших в Средней Азии в древние времена / Н.Я. Бичурин. М.;Л.: Изд-во АН СССР, 1950. – Т. 1. – 382 с.
5. Гумилев Л.Н. Древние тюрки / Л.Н. Гумилев. М.: Айрис-пресс, 2002. – 560 с.
6. Кляшторный С.Г. История Центральной Азии и памятники рунического письма / С.Г. Кляшторный. СПб.: Филологический факультет СПбГУ, 2003. – 560 с.
7. Майзина А.Н. Семантическое поле цветообозначений в алтайском языке (в сопоставлении с монгольским языком) / А.Н. Майзина. Горно-Алтайск: НИИ алтаистики им. С.С. Суразакова, 2008. – 264 с.
8. Ойношев В.П. Система мифологических символов в алтайском героическом эпосе / В.П. Ойношев. Горно-Алтайск: АКИН, 2006. – 164 с.
9. Панфилова В. Охота на козлов по-киргизски / В. Панфилова // Независимая газета (<http://www.ng.ru/style/2003-09-29>).
10. Потапов Л.П. Конь в верованиях и эпосе народов Саяно-Алтая / Л.П. Потапов // Фольклор и этнография. – Л.: Наука, 1977. – С.164-174.
11. Рустамбек И. Көк бөрү – национальная кыргызская игра или «козлодрание власти»? /И. Рустамбек // ЦентрАзия (<http://www.centrasia.ru/news>).
12. Сагалаев А.М., Октябрьская И.В. Традиционное мировоззрение тюрков Южной Сибири. Знак и ритуал / А.М. Сагалаев. Новосибирск: Наука, 1990. – 206 с.
13. Симаков Г.Н. Общественный функции киргизских народных развлечений в конце XIX – начале XX в. / Г.Н. Симаков. Л.: Наука, 1984. – 228 с.
14. Тадина Н.А. Алтайская свадебная обрядность (XIX-XX вв.) / Н.А. Тадина. Горно-Алтайск, 1995. – 214 с.
15. Тадина Н.А. Лошадь как сакральный дар с «теплым дыханием» в ритуальной практике алтайцев / Н.А. Тадина. // Древние и средневековые кочевники Центральной Азии. – Барнаул: Азбука, 2008. – С. 152-156.
16. Тадина Н.А. О возрастных степенях и связанных с ними терминах родства и нормах апелляции у алтайцев / Н.А. Тадина // Алгебра родства. Родство. Системы родства. Системы терминов родства. – СПб.: МАЭ РАН, 2001. – Вып. 7. – С. 255-265.
17. Шемдышев А. Шебалино на Эл Ойыне-2010 /А. Шемдышев // Сайт газеты «Сельская новь» (<http://shebalino-gazeta.ru/news>).
18. Яимова Н.А. Табуированная лексика и эвфемизмы в алтайском языке./ Н.А. Яимова Горно-Алтайск: НИИ истории, языка и литературы, 1990. – 169 с.
19. Ямаева Е.Е. Алтайская духовная культура: Миф. Эпос. Ритуал. / Е.Е. Ямаева. Горно-Алтайск: Институт гуманитарных исследований, 1998. – 263 с.

СТАНОВЛЕНИЕ И РАЗВИТИЕ ЯКУТСКОЙ НАЦИОНАЛЬНОЙ БОРЬБЫ ХАПСАГАЙ

ЧЕРКАШИНА Елена Викторовна* - ЧЕРКАШИН Илья Афанасьевич**

Аннотация

В статье рассматриваются природно-климатические, этносоциальные, исторические условия становления и развития якутской национальной борьбы хапсагай. Борьба хапсагай, как национальный вид спорта, имеющий свои обычаи и традиции, является неотъемлемой частью физического воспитания и занимает одну из ведущих позиций в этнопедагогике народа саха. Развитие якутской национальной борьбы хапсагай в современных социально-экономических условиях раскрывается в форме организационно-методической работы республиканской федерации по борьбе хапсагай как инструмент управления национальным видом спорта, система соревновательной деятельности, участие в международном спортивном движении. Приведена динамика показателей вовлеченности, занимающихся национальной борьбой хапсагай среди населения разного возраста Республики Саха за период с 2011 по 2017 гг., что отразилось на целесообразности открытия кафедр в высших учебных заведениях по подготовке специалистов по данному национальному виду спорта. Показан механизм реализации наследия якутской национальной борьбы хапсагай в учебном процессе студентов высшего учебного заведения. Отражены пути развития национальной борьбы хапсагай в современных социально-экономических условиях.

Ключевые слова: национальный вид спорта, хапсагай, история развития, этнопедагогика, соревнование, международное спортивное движение.

* канд. наук по физическому воспитанию и спорту, доцент, *Институт физической культуры и спорта Северо-Восточного федерального университета имени М.К. Аммосова*, Churapcha_lena@mail.ru . УДК 796.034.2

** доктор педагогических наук, профессор, *Институт физической культуры и спорта Северо-Восточного федерального университета имени М.К. Аммосова, Якутская государственная сельскохозяйственная академия*, 706037@mail.ru

FORMATION AND DEVELOPMENT OF THE YAKUT NATIONAL WRESTLING HAPSAGAY

Abstract

The article discusses the climatic, ethnosocial, and historical conditions of the formation and development of the Yakut national struggle Hapsagai. Hapsagai, as a national sport with its own customs and traditions, is an integral part of physical education and occupies one of the leading positions in the ethnopedagogy of the Sakha people. The development of the Yakut national wrestling Khapsagay in modern socio-economic conditions is revealed in the form of the organizational and methodological work of the Republican Hapsagai Wrestling Federation as a tool for managing the national sport, the system of competitive activity, participation in the international sports movement. The dynamics of the indices of involvement of national hacksagai national wrestling among the population of different ages of the Republic of Sakha for the period from 2011 to 2017, which affected the feasibility of opening departments in higher education institutions for training specialists in this national sport, is given. The mechanism of realization of the heritage of the Yakut national struggle Hapsagai in the educational process of students of higher educational institutions is shown. It reflects the development of the national struggle Hapsagai in the current socio-economic conditions.

Keywords: national sport, hapsagay, history of development, ethnopedagogy, competition, international sports movement.

Вопросы сохранения исторических традиций, самобытности, национальной идентичности и национальной культуры малых народов волнует сейчас все международное сообщество. В настоящее время этнокультурное многообразие спорта становится институциональной нормой поощрения и развития традиционных видов физической активности народов. В настоящее время национальные виды спорта являются неотъемлемой частью этнической культуры, которые не только необходимо сохранять, но и, пересмотрев через призму современной науки и практики, трансформировать в современное социокультурное пространство с учетом региональных и национальных условий. Сохранение этнокультурных традиций и обычаев, в том числе в аспекте спортивной деятельности, является одной из основных форм ответной реакции на процесс всемирной глобализации. Одним из национальных видов спорта является якутская национальная борьба хапсагай, которая в рамках жизнедеятельности народа саха способствует повышению физических кондиций населения, проявлению этнокультурной самобытности, его соревновательный компонент привлекает не только якутских специалистов, но и специалистов международного уровня, что заставляет обратиться к особенностям становления и развития данного вида спорта. Однако на сегодняшний день целенаправленные исследования по изучению анализа становления и развития якутской национальной борьбы хапсагай, рассмотрения вопроса сохранения его как исторической традиции, самобытности, этнокультурного наследия отсутствуют. До настоящего

времени не исследована многовековая история якутской национальной борьбы хапсагай, все это, естественно, сдерживает его развитие. Обращение к прошлому всегда ценно, поскольку его анализ — лучшая школа для понимания настоящего и предвидения будущего. Вышесказанное подкрепляется содержанием подписанного руководителем страны В. В. Путиным 24 июня 2014 года Федерального закона «О внесении изменений в Федеральный закон «О физической культуре и спорте в Российской Федерации», который направлен на развитие и популяризацию национальных видов спорта (<http://kremlin.ru/events/president/news/46045>, 2017). Также В.В. Путин на встрече с членами Совета по межнациональным отношениям отметил: «Нужно стремиться к тому, чтобы наши национальные виды спорта пробивались и в олимпийские дисциплины... И крайне важно, чтобы все позитивные изменения затронули и сферу наших национальных видов спорта, отражающих культуру, сам дух народов России», — сказал Президент (<https://regnum.ru/news/2054890.html>, 2016).

Анализ литературных источников свидетельствует о недостаточной освещённости научными работами вопросов становления и развития якутской национальной борьбы хапсагай. Нами обнаружены лишь три научные работы, посвященные якутской национальной борьбе хапсагай: в виде диссертационных исследований Я.С. Сыроватского (1998), Н.В. Никифорова (2016) и научная монография Е.В. Криворученко (2015). В этих и других научных работах становление и развитие якутской национальной борьбы хапсагай остаётся, к сожалению, фрагментарным или вне поля зрения современной российской исторической науки о физической культуре и спорте. И тем самым позволил уточнить состояние изучаемых вопросов, выявить ее недостаточную, фрагментарную разработанность. Отсюда следует, что исследование условий становления якутской национальной борьбы хапсагай позволит способствовать сохранению и дальнейшему развитию этого национального вида спорта.

Целью нашей работы является: определение путей сохранения и развития якутской национальной борьбы хапсагай в современных условиях.

Для достижения цели были поставлены следующие задачи исследования:

1. Конкретизировать условия становления якутской национальной борьбы хапсагай;
2. Определить место якутской национальной борьбы хапсагай в этнической физической культуре.
3. Определить организационно-методические аспекты развития якутской национальной борьбы хапсагай в современных социально-экономических условиях;
4. Выявить влияние подготовки специалистов по борьбе хапсагай на развитие этого якутского национального вида спорта.

Проанализировав специальную научно-методическую литературу выявлены природно-климатические, этносоциальные и исторические условия становления якутской национальной борьбы хапсагай. Якутская национальная борьба хапсагай зародилась в самой холодной области Северного полушария в Республике Саха, входящей в зону вечной мерзлоты, занимающей практически всю Северо-Восточную часть азиатского материка, протянувшись с севера на юг на 2000 км и с запада на восток – на 2500 км, занимая площадь своей территории около 3 млн. км². Следует отметить, что более 40 % территории Республики Саха расположена за Полярным кругом, а вся республика находится в зоне вечной мерзлоты. В таких суровых климатогеографических условиях представители народа саха не только выжили, сохранив свою этническую самобытность, но и сумели сохранить и до наших дней национальные виды спорта, которые успешно развиваются в нынешнее время.

Согласно переводу с языка саха «хапсагай» означает «состязание в ловкости». В «Кратком якутско-русском словаре», автором которого является Т. И. Петрова (2005) указано, что «хапсагай» обозначает такие физические качества как ловкость, быстрота, а также характеризует человека, занимающегося хапсагаем, как проворного, это один из видов спорта, в частности борьба, соревнование в ловкости.

Национальная борьба хапсагай в своем становлении уходит глубоко в древность, отражаясь в былинах, легендах и сказаниях, стала неотъемлемой составляющей этнической культуры народа саха. Практически отсутствуют документальные источники о появлении борьбы хапсагай, ее становлении и развитии вплоть до XX в. Однако первые сведения о борьбе хапсагай были написаны в работе этнографа, историка Г.Ф. Миллера, где он описывает состязания по борьбе во время национального праздника народа саха Ысыах (1737 г.). Как правило сведения о хапсагае связаны с проведение этого традиционного праздника народа саха разных лет. Описание борьбы находим и у В.Л. Серошевского. (1993), у Р.К. Маака (1887), где исследователи упоминают борьбу во время Ысыаха уже в конце XIX века. П. Инфантьев (1912) описывает состязания по борьбе хапсагай во время свадеб, в ракурсе изучения жизни народа саха 1912 г. Развитие борьбы хапсагай уже не как двигательной активности, проведения досуга, а национального вида спорта приходится на XX в. и продолжается в XXI в., которые богаты событиями, непосредственно касающимися его. Такими как: утверждение борьбы хапсагай как национального вида спорта в 1927 г., включение с 1932 г. его в программу крупных республиканских спартакиад, появление спортивной квалификации в 1957 г. с присвоением звания мастера спорта по «хапсагаю», в 2003 г. включение борьбы хапсагай во всероссийский реестр видов спорта, организации в 2010 г. «Федерации национальной борьбы хапсагай Республики Саха (Якутия)», проведение чемпионатов Европы и Азии в 2011 г. и чемпионата мира среди кадетов в 2012 г, а также включение в программу Международных спортивных игр «Дети Азии» состязаний по борьбе хапсагай в 2000 г, 2012 г., 2016 г.

Также изучен материал о борьбе хапсагай как составной части этнической физической культуры, определение место борьбы хапсагай в этнопедагогике народа саха, рассмотрение борьбы хапсагай как компонент

физической культуры и как национального вида спорта. Анализ традиций физического воспитания в этнической педагогике народов Севера показывает, что физическое развитие человека в условиях, когда он представляет собой неотъемлемую часть целостного социума со своими уникальными природосообразными установками, как уникальное духовное и телесное самовыражение, по средствам и способам своих поступков, действий, живет, развивается по установленным в социуме законам, правилам и нормам. В этнической педагогике народа саха духовное и физическое воспитание осуществляется опосредованно – одно через другое: с одной стороны, духовно-нравственное воспитание направляет физическое, с другой, в деятельности, связанной с активной мышечной работой организма, физическое воспитание обеспечивает духовно-нравственное.

Как вид спорта хапсагай получил импульс своего развития в 1926 г., когда появились первые официальные правила соревнований. С 1932 г. этот вид борьбы включен во всесоюзную, а затем и во всероссийскую спортивную классификацию. В то время в соревнованиях по борьбе хапсагай не учитывались весовые категории. Согласно первым правилам, которые были подготовлены Якутским Советом физической культуры, спортсмены могли делать захваты за ноги, выполнение подножек. Чемпионом становился хапсагаист, который своими действиями повлек касание опоры грудной клеткой, спиной, туловищем соперника. Однако, если оппонент опускался на колени или становился на четвереньки, не касаясь при этом земли туловищем, поражение ему не засчитывалось. Схватка продолжалась в течение 10 мин. В состязаниях по хапсагаю принимают участия только представители мужского пола. Спортсмены начинают соревноваться с 10-летнего возраста, относящиеся к возрастной категории младшие юноши, весовые категории зависят от возраста, а продолжительность схватки – от возраста спортсменов и уровня соревнований и варьируются от 0 до 4 мин, за исключением абсолютного первенства: в категории взрослых 6 мин – полуфинальные и 10 мин – финальные схватки. Развитие национальной борьбы хапсагай в XX в. исследователи связывают с именем выдающего тренера, педагога из народа саха Д.П. Коркина, который в тренировочном процессе борцов широко применял технические приемы из борьбы хапсагай, что в последствии положительно сказывалось на ведении схваток в вольной борьбе.

Значительным толчком в развитии борьбы хапсагай послужило создание в 2010 г. региональной общественной организации «Федерация национальной борьбы хапсагай Республики Саха (Якутия)». Определено, что за период с 2011 по 2017 гг. «Федерацией национальной борьбы хапсагай» было организовано и проведено 179 соревнований республиканского уровня, 6 всероссийских и 9 международных соревнований (рисунок 1).

Рисунок 1 – Динамика количества спортсменов, принявших участие в соревнованиях различного уровня по борьбе хапсагай в период с 2011 по 2017 гг.



В историю развития национальной борьбы хапсагай вошли один чемпионат Европы и два чемпионата Азии, проводимые в 2011 – 2012 гг. Первый Чемпионат Европы по борьбе хапсагай состоялся в г. Шауляй, Литва (20-21 мая 2011 г.) и собрал 53 участника из семи стран – Белоруссии, Грузии, Литвы, Норвегии, Польши, России, Украины. Спортсмены состязались в трех весовых категориях, а также в абсолютном первенстве. Призерами стали борцы из трех стран – Российской Федерации, Украины и Республики Беларусь. Первый чемпионат Азии состоялся в 2011 году в г. Пуна, Индия (18 – 21 декабря), в котором приняли участие 45 спортсменов из шести стран: Индии, Казахстана, Киргизии, Монголии, России, Узбекистана. Соревнования проходили в пяти весовых категориях – до 60 кг, 70 кг, 80 кг, 90 кг и свыше 90 кг. Наибольшее количество завоеванных наград было у спортсменов команды России (4 – 3 – 1).

Соревнования международного уровня проводятся ежегодно среди юниоров в рамках Международного турнира по вольной борьбе памяти олимпийского чемпиона Р.М. Дмитриева, а также включены в программу Международных спортивных игр «Дети Азии», которые проходят раз в четыре года. Следует отметить, что в упомянутых Играх состязания по хапсагаю проводились три раза, дважды – в 2000 г. и 2016 г. как официальное первенство и в 2012 г. – как показательные состязания.

Анализируя статистические данные относительно количества занимающихся в секциях по якутской национальной борьбе хапсагай за период с 2011 по 2017 гг. следует отметить, что численность как секций, так и занимающихся в них увеличивалась с каждым годом. В 2012 г. по сравнению с 2011 г. общее количество занимающихся (юноши, юниоры, мужчины) возросла на 2 %, что достоверно не отличается от исходных данных, однако уже через год число лиц, занимающихся в секциях по борьбе хапсагай, увеличилось на 825 человек и соответственно на 34 %, что достоверно отличается от данных 2011 г., 2012 г. ($p < 0,05$). В 2014 г. также значительно увеличилось общее число занимающихся – прирост составил 32 % относительно предыдущего года, что также статистически достоверно отличается от данных 2011 – 2013 гг. ($p < 0,05$) (рисунок 2).



Рисунок 2 – Количество занимающихся борьбой хапсагай в РС (Я) в период с 2011 по 2017 гг.

Анализ динамики количества занимающихся национальной борьбой хапсагай в разных улусах и городах Республики Саха показал, что за семилетний период, начиная с 2011 г., значительно возросла вовлеченность юношей, юниоров, мужчин в регулярные занятия борьбой. Выявлены особенности вовлеченности занимающихся борьбой хапсагай в Республике Саха. К ним относятся: положительная динамика изменения количества занимающихся во всех улусах и городах, где находятся улусные федерации национальной борьбы хапсагай, неравномерное увеличение числа занимающихся в зависимости от улуса, что позволило разделить их на две группы. В первую группу вошли улусы и города, в которых количество занимающихся в 2017 г. колеблется от 203 человек, как в Горном улусе, до 832 человек (г. Якутск). В эту группу вошло 11 улусов: Амгинский, Верхневилуйский, Верхоянский, Горный, Кобяйский, Намский, Среднеколымский, Сунтарский, Таттинский, Чурапчинский, Усть-Алданский и г. Якутск (рисунок 3). Вторая группа улусов и городов, где развивается национальная борьба хапсагай отличается тем, что за семь лет число лиц, занимающихся борьбой хапсагай не достигло 200 человек. К данной группе отнесены 8 таких улусов как Вилюйский, Жиганский, Мегино-Кангаласский, Нюрбинский, Оймяконский, Оленекский, Томпонский, Хангаласский.

В 2017 – 2018 учебном году повышали спортивное мастерство юные спортсмены, специализирующиеся в национальную борьбу хапсагай, в 16 Дестко-юношеских спортивных школах (ДЮСШ) Республики Саха, находящиеся в таких улусах как: Булунский, Вилюйский, Верхоянский, Верхневилуйский, Кобяйский, Мирнинский, Нерюнгринский, Нюрбинский, Оймяконский, Олекминский. Общее количество занимающихся борьбой хапсагай в 17 ДЮСШ Республики Саха за 2017 – 2018 учебном году составило 655 человек. Среди них в спортивно-оздоровительных группах занимались 89 спортсменов, в группах начальной подготовки и тренировочных группах по 331 и 235 спортсмена соответственно. Анализируя количественные показатели занимающихся в ДЮСШ спортсменов, обращает на себя внимание тот факт, что распределение спортсменов неодинаково во всех заведениях. Таким образом, в пяти ДЮСШ разных улусов в текущем году тренировались 360 спортсменов, что составило 55 % от всех детей, юношей,

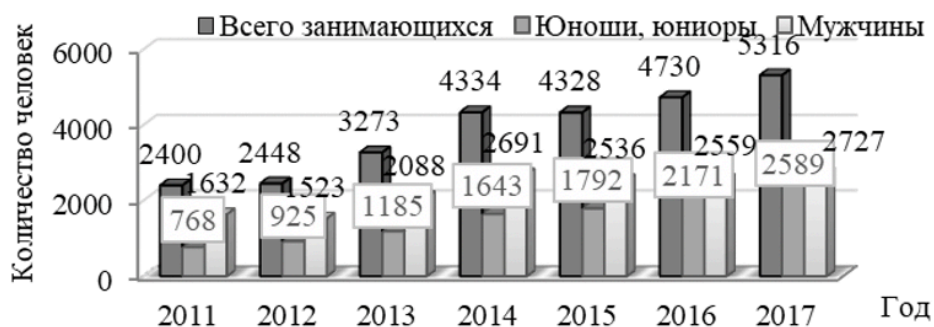
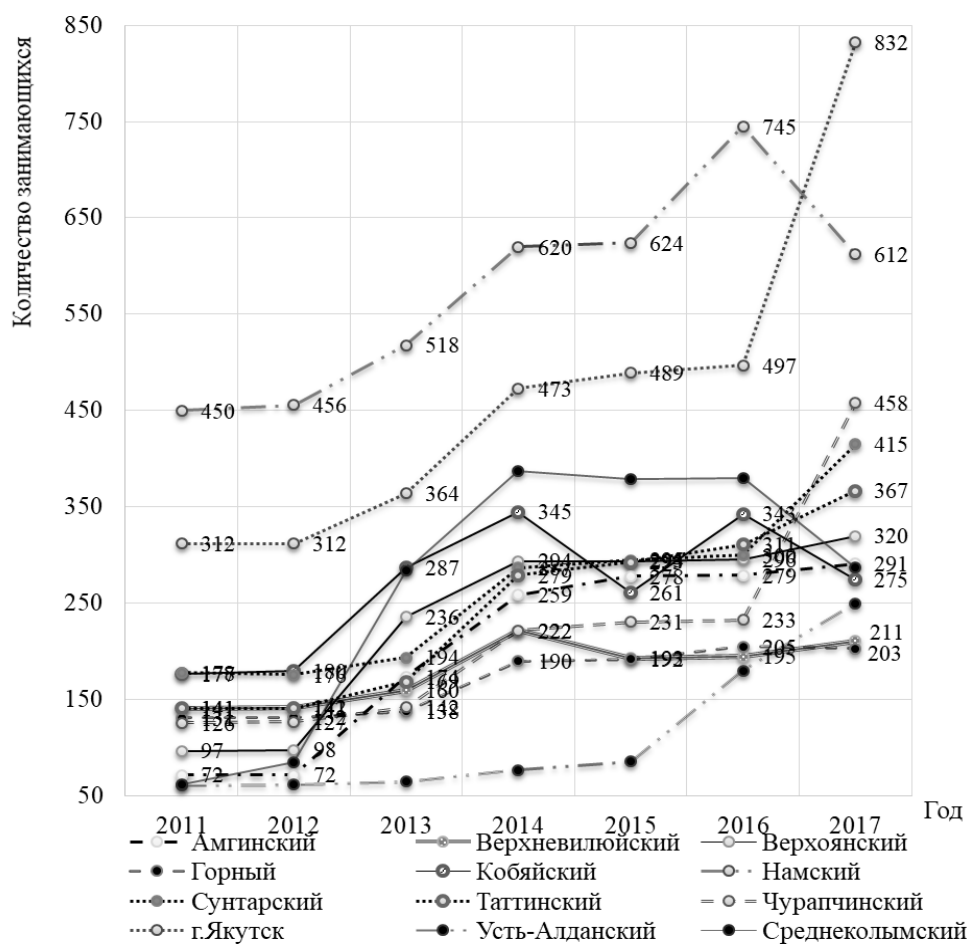

юниоров, специализирующихся в борьбе хапсагай, оставшиеся 45 % спортсменов распределены в 12 ДЮСШ.

Рисунок 3 – Количество занимающихся борьбой хапсагай в разных улусах и городах Республики Саха в период с 2011 по 2017 гг. (группа улусов и городов, где к 2017 г. занималось более 200 человек)

Касательно использования историко-педагогического опыта якутской национальной борьбы хапсагай в развитии данного вида спорта, проанализированы данные относительно реализации наследия якутской национальной борьбы хапсагай в учебном процессе студентов высшего учебного заведения, определена динамика численности высококвалифицированных специалистов по национальной борьбе хапсагай как показатель развития данного вида спорта, а также определены имеющиеся сложности дальнейшего развития якутской национальной борьбы хапсагай в современных условиях.

Полученные в процессе исследования данные по истории становления и развития якутской национальной борьбы хапсагай были внедрены в образовательный и учебно-тренировочный процесс студентов высших учебных заведений: Института физической культуры и спорта Северо-

Восточного федерального университета им. М.К. Аммосова, Чурапчинского государственного института физической культуры и спорта.

С целью выявления сложностей в развитии борьбы хапсагай проведено анкетирование тренеров по данному национальному виду спорта народа саха. Выявлено, что большее число тренеров, а именно 43,8 % опрошенных по образованию являются учителями физической культуры, и лишь 9,4 % специалистов получили диплом бакалавра по физической культуре, профиль «Национальные виды спорта и народные игры». Оставшееся количество респондентов являются специалистами по адаптивной физической культуре (3,1 %), по физической культуре и безопасности жизнедеятельности (6,3 %), по вольной борьбе (37,5 %). Анализ результатов анкетирования показал, что в доступной научно-методической литературе недостаточно сведений об этнокультурных традициях национальной борьбы хапсагай, тренерам необходимы для повышения качества своей профессиональной деятельности курсы повышения квалификации, также они испытывают дефицит в научно-методической литературе по борьбе хапсагай, в которой должны освещаться вопросы становления и развития национального вида спорта, построения тренировочного процесса на разных этапах многолетней подготовки, физической подготовки, контроль подготовленности, функционального состояния, отбор, применение внутрине тренировочных средств для повышения тренированности, восстановления спортсменов и прочее. На вопрос о том, что необходимо для развития национальной борьбы хапсагай, 90,6 % тренеров ответили о необходимости системной работы Республиканской федерации, 87,5 % указали на необходимость в квалифицированных тренерах по борьбе хапсагай, за развитие детско-юношеского спорта по борьбе хапсагай – 53,1 %. Еще один вариант ответа на данный вопрос предложили 91,0 % респондентов – сохранение и развитие традиций в национальной борьбе хапсагай (форма одежды судей, ритуалы участников, победителей и пр.). Путем анализа и обобщения материалов диссертационного исследования, отчетных материалов соревнований, архивных и нормативно-правовых документов, результатов анкетирования, формализации были обозначены пути развития национальной борьбы хапсагай, к которым относятся следующее: увеличение количества квалифицированных тренеров по национальной борьбе хапсагай, включая специалистов для работы с детьми, судей; разработка единой научно-обоснованной системы соревнований, возобновление организации и проведения регулярных чемпионатов России по национальной борьбе хапсагай, осуществление научно-методического обеспечения подготовки спортсменов в борьбе хапсагай.

Таким образом, результатом нашей исследовательской работы является следующее:

1. Анализ и обобщение материалов исследования по вопросам истории становления и развития якутской национальной борьбы хапсагай показал, что недостаточно данных относительно социально-исторических условий зарождения, становления, этапов развития якутского национального вида спорта. Выявлен дефицит информации об условиях взаимосвязи природно-климатических, этнических, исторических условий становления борьбы хапсагай, а также сведений относительно этносоциальной значимости,

организационно-методических аспектах развития якутской национальной борьбы хапсагай в современных социально-экономических условиях.

2. Конкретизированы условия становления и развития якутской национальной борьбы хапсагай, к ним относятся: природно-климатические, этносоциальные, исторические. Показано, что суровые климатогеографические условия Крайнего Севера, значительно влияющие на физическое состояние людей, продолжительность и качество жизни, состояние здоровья; исторические события, наполненные войнами, а также традиции, обычаи народа, проживающего на территории Республики Саха, предъявляли к мужчинам особые требования, что проявлялось в их стремлении быть ловкими, сильными, быстрыми, выносливыми. А одним из видов двигательной активности явился «хапсагай», что в переводе с языка саха на русский язык означает ловкость, быстрота, сила, выносливость, занятие, которое позволяло поддерживать достаточный уровень физической подготовленности мужчин, обеспечивающий нормальное функционирование в быту, на охоте, трудовой деятельности в экстремальных климатогеографических условиях.

3. Определено, что борьба хапсагай, как национальный вид спорта, имеющий свои обычаи и традиции, является неотъемлемой частью физического воспитания и занимает одну из ведущих позиций в этнопедагогике народа саха. Выяснено, что в традициях народного воспитания физической подготовке уделяется огромное внимание как феномену, обеспечивающему жизнедеятельность человека, что его физическая подготовленность выступает не как самоцель, а как необходимое условие для жизни и самостоятельного участия в трудовой деятельности, что физическая культура является составной частью духовной культуры народа и телесное развитие занимает важное место в социальном становлении человека как основа его физического и духовного здоровья. В исторические времена в якутской национальной борьбе хапсагай применялись методы и средства традиционных физических упражнений, направленность которого обуславливает развитию физических качеств. Одним из ключевых компонентов этнической педагогики, который непосредственно связан с воспитанием, являются народные игры, передающиеся из поколения в поколение. В них отражается образ жизни людей, их быт, труд, этнические представления о чести, смелости, мужестве.

4. Определена положительная динамика показателей вовлеченности занимающихся национальной борьбой хапсагай среди населения разного возраста Республики Саха за период с 2011 по 2017 гг. Показатель количества занимающихся борьбой хапсагай в ДЮСШ, спортивных секциях, организованных Республиканским центром национальных видов спорта им. В. Манчаары, республиканскими и улусными федерациями по хапсагаю в разных городах и селах Республики Саха в 2011 г. составил 2400 человек (мужчины – 1632, юноши, юниоры – 768), в 2017 г. он увеличился на 221,5 % и соответствовал 5316 человек (мужчины – 2727, юноши, юниоры – 2589). Количество занимающихся борьбой хапсагай в 17 ДЮСШ РС за 2017–2018 учебный год составило 655 человек, среди них в спортивно-

оздоровительных группах занимались 89, в группах начальной подготовки и тренировочных группах по 331 и 235 спортсмена соответственно.

Показано постоянное увеличение количества спортсменов, принявших участие в соревнованиях различного уровня по борьбе хапсагай в период с 2011 по 2017 гг. Самый низкий показатель участников 2097 человек отмечен в 2011 г., наивысший – 5632 спортсменов был зафиксирован в 2016 г. Регулярно участвовали в соревнованиях наряду с мужчинами ветераны и юноши, количество которых варьировалось в пределах 240 – 578 и 229 – 2672 человек в год соответственно.

5. Система соревновательной деятельности в борьбе хапсагай претерпевала значительных изменений в XX веке. До 1923 г. соревнования борцов отличались неорганизованным характером, состязания проводились во время различных национальных праздников. Начиная с 1927 г. борьба хапсагай признана национальным видом спорта Якутским советом физической культуры (ЯСФК) при Якутском центральном исполнительном комитетом. В 1932 г. состоялись первые официальные соревнования по борьбе хапсагай, в честь 10-летия образования автономной Республики Саха. С 1968 г. национальная борьба хапсагай включена в Спартакиаду по национальным видам спорта «Игры Манчаары», которая является крупнейшим состязанием Республики Саха, по сегодняшний день проходит раз в четыре года, пользуясь большой популярностью среди местного населения. В 2003 г. борьба хапсагай включен во Всероссийский реестр видов спорта, и зарегистрирован при Министерстве спорта, туризма и молодежной политики Российской Федерации (приказ № 546 от 16.07.2003 г.). Положительное влияние на развитие якутской национальной борьбы хапсагай в современных социально-экономических условиях оказало создание в 2011 г. региональной общественной организации «Федерация национальной борьбы хапсагай Республики Саха», за период функционирования которой было организовано и проведено 128 соревнований республиканского уровня, 6 всероссийских и 7 международных соревнований.

6. В международном движении национальная борьба хапсагай появилась в 2010 г., после включения ее во Всемирную федерацию объединенных стилей борьбы FILA. В историю развития национальной борьбы хапсагай вошли один чемпионат Европы и два чемпионата Азии, проводимые в 2011 – 2012 гг. С 2011 г. ежегодно проводятся соревнования по национальной борьбе хапсагай международного уровня среди юниоров в рамках Международного турнира по вольной борьбе памяти олимпийского чемпиона Р.М. Дмитриева. Также состязания по борьбе хапсагай включены в программу Международных спортивных игр «Дети Азии», которые проходят раз в четыре года. Следует отметить, что в упомянутых Играх состязания по хапсагаю проводились трижды (2000 г., 2012 г., 2016 г.). За пределами Республики Саха борьба хапсагай нашла своих почитателей в Монголии, где на протяжении нескольких лет подряд проходили чемпионаты страны по якутской национальной борьбе хапсагай.

Определено, что в современных социально-экономических условиях отсутствие научно-обоснованной системы подготовки спортсменов, что сказывается на нестабильном календаре соревнований, который

отличается стихийным характером проведения чемпионатов России, Европы, Азии. Отсутствие отборочных соревнований, где борцы должны пройти этапы отбора для включения в команды для участия в чемпионатах и других крупных турнирах не способствует повышению уровня их спортивного мастерства.

7. Определено, что постоянное возрастание числа занимающихся национальной борьбой хапсагай отразилось на целесообразности открытия кафедр по подготовке специалистов по данному национальному виду спорта. При этом отмечено, что за 18 лет функционирования кафедры «Национальные виды спорта и народные игры» Института физической культуры и спорта Северо-Восточного федерального университета, которая начала свое функционирование 1.09.2001 г. и было подготовлено 62 квалифицированных специалиста по национальной борьбе хапсагай, из которых за период с 2005 по 2018 гг. трудоустроены в Республике Саха в сфере физической культуры и спорта 33 человека, что соответствует 53,2 % от общего количества специалистов. На кафедре спортивных единоборств, традиционных игр и состязаний, основанной в 2011–2012 уч. г. на базе Чурапчинского государственного института физической культуры и спорта, было подготовлено 27 специалистов. Из 89 человек, получивших высшее образование в двух физкультурных высших учебных заведениях, за 13 лет 29 выпускников трудоустроены в такие силовые структуры, как Министерство внутренних дел, Министерство чрезвычайных ситуаций, Федеральная служба войск национальной гвардии (32,6 %), учителями физической культуры в средних общеобразовательных школах работают 28 человек (31,4 %). Трудоустроены на должность тренера в детско-юношеских спортивных школах и школах высшего спортивного мастерства 31 человек (34,8 %), однако в настоящее время этого числа недостаточно для обеспечения тренировочного процесса занимающимся хапсагаем в Республике Саха, численность которых, как было выявлено, соответствует 5316 человек.

8. Проведенный опрос тренеров по национальной борьбе хапсагай с последующим анализом результатов анкетирования методом экспертных оценок показал, что 43,8 % тренеров по образованию являются учителями физической культуры, и лишь 9,4 % специалиста получили диплом бакалавра по физической культуре, профиль «Национальные виды спорта и народные игры», специалистами по адаптивной физической культуре являются 3,1 %, по физической культуре и безопасности жизнедеятельности – 6,3 %, по вольной борьбе – 37,5 % человек. Для 100 % респондентов для повышения качества своей профессиональной деятельности необходимы курсы повышения квалификации, столько же тренеров испытывают дефицит в научно-методической литературе по борьбе хапсагай и высказались за поддержку научно-методического сопровождения спортсменов. 87,5 % тренеров указали на необходимость в квалифицированных тренерах, за развитие детско-юношеского спорта – 53,1 % респондентов, за сохранение и развитие национальных традиций в борьбе хапсагай (форма одежды судей, ритуалы участников, победителей и пр.) – 90,6 % респондентов. Также все тренеры рассказывают своим занимающимся об истории становления и развития национальной борьбы

хапсагай, однако на данном этапе этих знаний недостаточно, что проявляется в дефиците научно-методической литературы.

9. Обозначены пути развития национальной борьбы хапсагай в современных социально-экономических условиях. К ним относятся следующее:

- увеличение количества квалифицированных тренеров по национальной борьбе хапсагай, включая специалистов для работы с детьми;

- разработка единой научно-обоснованной системы соревнований, включающей сокращение большого количества турниров одного уровня, которым перенасыщен календарь соревнований в настоящее время, а также определение основных и отборочных турниров;

- повышение количества судей для обеспечения проведения соревнований по национальной борьбе хапсагай, путем привлечения к судейству турниров студентов, обучающихся на кафедрах «Мас-рестлинг и национальные виды спорта» ИФКиС СВФУ и «Спортивная подготовка и национальные виды спорта» ЧГИФКиС;

- возобновление организации и проведения регулярных чемпионатов России по национальной борьбе хапсагай, что будет способствовать развитию национального вида спорта за пределами Республики Саха;

- организация научно-методического обеспечения подготовки спортсменов в борьбе хапсагай, которая включает в себя проведение обследования по видам спортивной подготовки, предоставления рекомендаций тренерам по коррекции тренировочного процесса на основе результатов контроля спортсменов. А также разработка методической литературы в виде единой учебной программы по борьбе хапсагай для ДЮСШ, рабочих программ для студентов ИФКиС СВФУ, ЧГИФКиС, учебно-методический пособий, учебников, монографий, организация и проведение курсов повышения квалификации, семинаров для тренеров, судей по национальной борьбе хапсагай.

Список литературы

1. Инфантьев, П. Маленький купец (из рассказов из жизни якутов) // Издание книжного магазина П.В. Луковникова, СПб. – 1912 г. – С.45.
2. Криворученко, Е.В. и др. Коррекция психофизиологических состояний спортсменов с использованием биопродукта из северного сырья (на примере борьбы хапсагай и мас-рестлинга): монография / Е.В. Криворученко, И.И. Готовцев, Шадрина О.В., Гуляева А.Н., Б.М. Кершенгольц. – Якутск: Издательский дом СВФУ, 2015. – 232 с.
3. Никифоров, Н.В. Техничко-тактическая подготовка борцов хапсагаистов на начальном этапе с учетом систематизации техники приемов: диссер. канд. пед. наук: 13.00.04 / Никифоров Никита Васильевич; Национальный государственный Университет физической культуры, спорта и здоровья имени П.Ф.Лесгафта. - Санкт-Петербург, 2016. - 187 с.
4. Маак, Р. Вилюйский округ Якутской области // С.-Петербург, 1887. – С. 234-255.
5. Петрова, Т.И. Краткий якутско-русский словарь. – Я., 2005.
6. Подписан закон, направленный на развитие и популяризацию национальных видов спорта // Режим доступа: <http://kremlin.ru/events/president/news/46045>. – Дата обращения 24.10.2017
7. Путин: Национальные виды спорта в России должны стать общедоступными // Режим доступа: <https://regnum.ru/news/2054890.html>. – Дата обращения 11.02.2016.
8. Серошевский, В. Л. Якуты (опыт этнографического исследования) / В.Л. Серошевский. – М., 1993. – 736 с.
9. Сыроватский, Я. С. Этнопедагогические основы национального спортивного единоборства Саха «Хапсагай» : дис. ... канд. пед. наук: 13.00.01. / Сыроватский Я.С. – Якутск, 1998. – 178 с.

ERKEN CUMHURİYETTE BEDEN EĞİTİMİ VE SPOR POLİTİKALARI ÜZERİNDEKİ ALMAN VE SOVYET ETKİSİ*

Mutlu TÜRKMEN**

Öz

Cumhuriyetin kurucu kadrosu, yeni bir toplumsal ve siyasal model olarak ortaya koydukları ulus devleti sağlam temeller üzerine inşa etmek için eğitim politikalarına özel bir önem vermişlerdir. Bu politikalar içerisinde beden eğitimi ve spora karşılık gelen alan da hem toplumsal görünürlük hem de uluslararası ilişkilerdeki etkililik bakımından fevkalade önemsenmiştir. Bu nedenle gerek merkezi yönetime bağlı teşkilatlar gerekse dolaylı olarak denetim altında tutulan toplumsal teşkilatlar aracılığıyla bu alana tam hâkimiyet kurulmak istenmiştir.

Beden eğitimi ve spora dair politikaları üretilirken Cumhuriyetin kurucu kadroları yakın ilişki içerisinde buldukları Alman ve Sovyet ülke modellerinden ve bu ülkelerden gelen uzmanlardan faydalanmışlardır. Bu araştırmada, Cumhuriyetin kuruluş yıllarında beden eğitimi ve spor politikalarının üretilmesinde ve uygulanmasında Alman ve Sovyet etkilerinin üzerinde durulmuştur.

1. Giriş

İmparatorluk mirasından kurtularak yeni bir ulus yaratmak isteyen Cumhuriyetin kurucu yöneticileri için yurtiçinde olduğu kadar yurtdışında da meşruiyet kazanmak öncelikli amaçlardan birisi olmuştur. Özellikle modern sporun yeni gelişmeye başladığı bir dönemde uluslararası propagandanın en güçlü aletlerinden birisi olarak öne çıkan sporun bu yönü Cumhuriyet yöneticilerince de göz önünde tutulmuştur (Türkmen, 2013: 319). Yöneticilerin yakın ilişkide buldukları ülkelerin başında gelen Almanya ve Sovyetler Birliği bu konuda esin kaynağı olmuştur.

Cumhuriyet yönetimi, göreve geldikten sonra uluslararası ilişkilerde sportif faaliyetlere önem vermiş ve henüz Cumhuriyetin kurulmasının ardından birkaç ay geçtikten sonra 1924 Olimpiyat Oyunlarına katılacak milli takımlar için 17 bin lira ödenek tahsis etmiştir.

H. Özmaden (2010: 1445-1446), yeni kurulan Cumhuriyetin uluslararası alanda tanıtımı için sportif faaliyetlerden çok şey beklenildiğinin altını çizmektedir:

Fevkalade bir inkılâp yapan ve bunu bütün dünyanın gözü önüne koyarak aleyhinde bütün olumsuz izleri kökünden koparıp atmak mecburiyetinde olan bir memleket her şeyden evvel çeşitli

* Bu araştırma, yazarın "Siyasal Toplumsallaşma Aracı Olarak Beden Eğitimi ve Spor; İşçi Sporları ve Türkiye'deki Etkileri (1923-1938)" başlıklı doktora tezinden yararlanılarak hazırlanmıştır.

** Bayburt Üniversitesi, Beden Eğitimi ve Spor Yüksekokulu

propaganda vasıtalarına müracaat etmek mecburiyetindeydi. Çünkü yakın zamanlara kadar milletlerin yegâne propaganda vasıtası estetik sanatlarını diğer memleketlere göndermek ve orada bir tiyatro binasının istiap edebileceği birkaç bin kişiye bu sanatkârları alkışlattırabilmektir. Hâlbuki sinema, radyo vesaire gibi medeni vasıtalar icat edildi edileli bu sanatkârlar da rağbeti kaybetmiş ve bunların yerine sporcu kabileleri geçmişti. Zira bir spor müsabakasında elde edilen bir başarıdan herkes aylarca bahsediyor dolayısıyla o ülkenin propagandası spor vasıtasıyla yapılabilmektedir. Yeni bir Türk insanı imajının yerleştirilmesinde propagandanın önemi anlaşılıyordu. Cumhuriyetin kurulmasıyla beraber yapılan yeniliklerle Türk erkeği başındaki fesi atmış, Türk kadını çarşaf ve peçeden kurtulmuş Türk insanı medeni giyiş ve yaşayış tarzı olarak Avrupalılardan farksız bir duruma gelmişti. Cumhuriyetin kurulmasıyla kazanılan bu medeni hal ile Türklüğün şerefini, namını, ahlakını hala muhafaza ettiğini bütün dünyaya göstermek beynelmilel müsabakalarda kazanılacak başarılar sıklıkla dile getirilirken spor faaliyetlerinin milletler arasında dostluk meydana getirmek açısından beynelmilel diplomasiden daha önemli olduğu vurgulanmaktaydı.

Burada, görüşleri kurucu elitten farklılaşan ve sporun faydacı kullanımının ötesinde değer bulması gerektiğini düşünen Burhan Felek'in uluslararası spor yarışmalarına yaklaşımına da değinmek gerekmektedir. Felek'e göre bir ülkede sporun gelişimiyle ilgili olarak bu yarışmalara katılmanın belirleyici bir etkisi vardır; Türkiye de sporunu geliştirebilmek için, başta olimpiyat oyunları olmak üzere, bu tür yarışmalara mutlaka katılmak durumundadır. Bu yarışmalar, dünya ölçülerine göre Türk sporunun çeşitli dallardaki düzeyini gösterecek ve gelişmesine katkı yapacaktır. Ayrıca, halk arasında, spora duyulan ilgiyi ve aktif ya da pasif spora katılımı yükseltecektir (Akgül, 2001).

Felek'e göre, bu tür yarışmaların bir diğer önemli fonksiyonu da ülkelerin siyasal tanıtımına ve uluslararası barışın oluşturulup korunmasına katkı yapması noktasında ortaya çıkmaktadır. Felek, bu düşüncesini "çok defa sefirlerin yapamadığı yaklaşımları spor temasları kolaylaştırmıştır" diye dile getirir (Akgül, 2001).

Erken Cumhuriyet döneminde Türkiye'nin en fazla yakınlaştığı, destek aldığı ve sportif temaslarda bulunduğu ülkeler Almanya ve Sovyetler Birliği'dir. Özellikle 1930'lu yıllarda ülkemize gelen önemli Alman spor adamları, hem ülkemizde beden eğitiminin temellerinin atılmasına katkı sağlamış hem de Türk spor politikasının oluşturulmasına öncülük etmiştir. Diğer yandan Cumhuriyet kurulduktan itibaren Türk takımların en fazla temasta bulunduğu takımlar Sovyet

takımlarıdır. Dolayısıyla bu iki ülkenin Türk sporunun gelişiminde önemli etkileri olmuştur.

2. Alman Etkisi

Türkiye'deki spor faaliyetleri ve yönetim modelleri Alman örnekleriyle birebir örtüşmemekle birlikte, bu örneklerden çok fazla esinlendiği ortadadır. Bu esinin kaynağı, ülkemize gelen Alman spor adamları, Almancadan çevrilen kitaplar ve Almanya'ya ziyaretlerde bulunarak bilgi alan Türk spor adamları olmuştur. Türk sporundaki Alman etkisi Osmanlı dönemine dayanmaktadır. Özellikle dış politikada Almanlara yakınlaşan İttihatçı kadrolar, fizik kültürü politikaları konusunda da Almanların etkisi altında kalmıştır (Türkmen, 2013: 322)

Topyekûn savaş fikrinin Almanya'daki önemli isimlerinden Olmar von der Goltz, Osmanlı ordusunda önemli hizmetler yürütmüş ve 'Goltz Paşa' unvanıyla anılmaya başlanmıştır. Kendisinin 1894'de yazdığı ve iki yıl sonra Türkçeye *Millet-i Müsellaha* ismiyle çevrilen kitabında Goltz, savaşı bir dünyanın mümkün olmadığını ve Fransız devriminden itibaren artık savaşların cinsiyet ve yaş gözetmeksizin bütün vatandaşların katılımıyla kazanabileceğini öne sürüyordu. Bu yaklaşım savaşın sadece devlet yönetimi ve ordunun işi olmasından çıkıp tüm milleti içine alan bir fenemone dönüşmesine neden olmuştur. Bu fikirler, Osmanlı İmparatorluğu'ndaki kötü gidişe son vermek isteyen İttihatçıları derinden etkilemiş ve çoğu geleceğin Kemalist elit yönetim kadrosunu oluşturan bu kimseler, Goltz Paşa'nın da teşvikiyle para-militer teşkilatlar kurmaya yönelmiştir (Akın, 2004: 133).

Cumhuriyetin ilk ulusal spor örgütü olan TİCİ'nin yöneticileri Alman meslektaşları ile irtibatlarını sürdürmüştür. TİCİ, 1933 yılında Carl Diem ve Johannes Seiffert tarafından hazırlanan *Spor Sahaları ve Stadyumlar* adlı kitabı tercüme ettirmiştir. Önemli bir diğer gelişme olarak, Mimar Seyfettin Nasih'in, Maarif Vekâleti tarafından Avrupa spor mimarisi hakkında inceleme yapmak üzere Almanya'ya gönderilmiş olmasıdır. Bu incelemeler sonunda hazırlanan rapor 1933 yılında *Mimari Dergisinde* "Stadyumlar" başlığı altında yayınlanmıştır. Mimar Seyfettin Nasih, bu yazısında Almanya'da sporun gelişimini, izlenen spor politikalarını Almanya'da yapılmış stadyumları ve stadyum inşası için gerekli teknik bilgileri aktarmıştır. Stadyumları milletlerin medeniyet seviyelerinin göstergesi olarak nitelendirmiştir; "Stadyumlardaki tekâmül, bu eserlere malik olan milletlerin yüksek kültür ve kabiliyetlerine canlı bir misaldir" (Nasih, 1933, Akt. Korkmaz, 2007: 19-20).

Beden eğitimi Almanya'da Nasyonal-Sosyalist ideallerin yükselişi döneminde özellikle ideal ırkın gelişiminde üzerinde önemle durulan bir konuydu. Türkiye'deki tek parti rejimi 'nasyonal sosyalist' bir eğilim taşımamakla beraber buradaki uygulamalar Türkiye'de de esinlenmelere neden olmuştur. Selim Sırrı,

yurt dışında kitle hâlinde yapılan sporun ve zaman zaman bu etkinliklerin halka gösteri şeklinde sergilenmesi uygulamalarının Türkiye’de de gerçekleştirilmesini isteyerek İsveç cimnastiğini Türkiye’ye getirmiştir. Özellikle Cimnastik Şenliklerinin düzenlenmesinde rol oynamıştır. Türkiye’de cimnastik şenlikleri gelişimini Almanya’daki gelişmelerle beraber ele almak daha açıklayıcı olacaktır (Meşeci, 2007: 143).

A. Hitler (2005: 331) cimnastiğe verdiği önemi “ırkçı devlet, eğitime görevinin, beyinlere pompa ile bilgi doldurmakla sınırlandırıldığına inanmayacak, uygun bir terbiye ile sağlam vücutlar yetiştirecektir. Fikrî alışkanlıklarının geliştirilmesi ikinci plânda gelecektir” şeklinde ifade etmiş ve Stuttgart’da 30 Temmuz 1933’de cimnastik festivali hazırlatmıştır. Aynı dönemlerde Türkiye’ye baktığımızda, Almanya’da nasyonal-sosyalist ideallerin yükselişine koşut olarak geliştiği gözlemlenen beden eğitiminin 1930’lardan itibaren ülkede üzerinde önemle durulan bir konu hâline geldiği görülmektedir.

1930’lu yıllarda CHP spor danışmanı Nizamettin Kırşan ile CHP teşkilatından Turhan Rabat Almanya’ya gönderilmiş ve Hitler’in ünlü Nazi örgütlenmesine bağlı ve Carl Diem tarafından kurulan “Jugend” örgütünü yakından incelemişlerdi. Almanya’da bu örgüt tüm spor ve gençlik faaliyetlerini kontrol etmekteydi. Bu uzmanların Türkiye’ye dönüşlerinde verdikleri raporda Alman modelinin genç Türkiye için en uygun model olacağı belirtilmiş ve böylelikle Carl Diem’in Türkiye’ye davet edilmesi kararı alınmıştır. Carl Diem, 1933 Eylül ve Ekim aylarında İstanbul’a gelerek bir rapor hazırlamış ve “Jugend” örgütüne benzer bir “Gazi Gençliği” örgütü dâhil bir dizi tavsiyeler yapmıştır. Carl Diem, Türkiye’ye geldiğinde dünya çapında bir üne sahipti. Asıl ününü 1936 Berlin Olimpiyatlarında yaptıklarıyla kazanmıştır (Atabeyoğlu, 2001: 13-15). Diem, hatıralarında spor yöneticilerine yaptığı “Gazi-Jugend” adlı gençlik teşkilatı ve bütün ülkeyi dokuz kısma ayıran ve her birinin başına büyük yetkilerle donatılmış Sport-Vali’ler geçiren tekliflerinin büyük rağbet gördüğünden bahseder (Akın, 2004: 71).

1930’lu yıllarda Türkiye’ye davet edilen Alman spor yönetiminin önemli bir diğer ismi de Dr. Goenther’dır. Kendisi dağcılık konusunda eğitim vermek üzere Türkiye’ye gelmiş ve konuyla ilgili bir de rapor hazırlamıştır. Yine 1933 yılında bir Beden Terbiyesi Enstitüsü kurmak üzere Leipzig Üniversitesi’nden Hermann Altrock Türkiye’ye davet edilmiş ve kendisine bir rapor hazırlattırılmıştır (Akın, 2004: 70).

TİCİ’nin 1936 yılında yerini Türk Spor Kurumuna bırakması ve sporun CHP’ye bağlanması, ayrıca bütün sporcuların partiye üye olmalarının mecburi kılınması, TSK’nın Alman Spor Teşkilatını örnek aldığını ortaya koymaktadır (Özmaden, 1999: 153). Ancak nazi etkisi Türkiye’de TİCİ’nin sonunu getirmekle kalmamış, dönemin bir başka bağımsız spor örgütü olan Türkiye Olimpiyat

Cemiyeti de uluslararası olimpik kurallara tamamıyla aykırı olarak bu süreçte TSK'ya bağlanmıştır (Atabeyoğlu, 2001: 17-19).

Bunun yanı sıra Türk sporuna model olarak Alman teşkilatlarının gösterilmesine karşı çıkan spor adamları da olmuştur.

TİCİ'nin kurucularından olan ve Atletizm Federasyonu Başkanlığı yapan Burhanettin Bey de Alman spor teşkilatı modelinin Türk Spor Teşkilatına uyarlanma çalışmalarını eleştirenlerden bir tanesidir. Burhanettin Bey, eleştirisinde Alman Spor Teşkilatı Başkanı Tschammer'in Anadolu Ajansı ile yapmış olduğu mülakata yer vermiştir. Tschammer bu mülakatında, Almanya'nın spor teşkilatının sorunlarından bahsederek, Almanya'daki beden eğitimi ve spor sisteminin düzeltilmeye çalışıldığını; askerler için beden terbiyesinin gerekli olduğunu ancak sporculara askerî talim yaptırmanın sporla bağdaştırılamayacağını; sporun esas amacının ise milletler arasındaki dostluk ve karşılıklı saygı hislerini geliştirmek olduğunu kaydetmiştir. Burhanettin Bey, Tschammer'in görüşlerine referansta bulunarak şunları söylemiştir (Felek, 1934: 3):

Bugün dünyanın en müfrit milliyetçilerinin elinde her şubesi tam askerî bir inzibatla idare edilen Almanya'nın en selahiyetdar spor adamının bu sözü de artık gösterir ki; spor bir zevk, bir refah ve bir arzu meselesidir. Bunu ancak bu karakterini bozmayarak idare etmekle yaşatabiliriz... Spor şahsın ve hususi teşebbüslerin malı, fakat hükümet ve milletin mahmisi olarak kalmalıdır.

Dolayısıyla Burhanettin Bey, sporun askerî bir bağlamda ele alınmasını ve spor yönetiminin devlete bağlanmasını doğru bulmamış, sıklıkla önerilen Alman modellerine olumsuz bakmıştır.

TİCİ ile ilgili tartışmaların yoğunlaştığı 1930'lu yıllarda hükümet yetkilileri, sadece Alman spor teşkilatları üzerinde incelemeler yapmakla yetinmemiş, özellikle İtalyan, Çek ve Sovyet spor modelleri de incelenmiştir (*Türk Spor*, 1933: 8). Ancak bu sistemlere de karşı çıkanlar yeni kurulacak spor teşkilatının hedefinin, Türk gençliğini ne faşizme ne de hitlerizm prensiplerine göre oluşturmak olmadığını, bu üç sistemde de şahsiyet ve isteği dikkate alınmadığı ve onların amacının gençler arasında doğrudan doğruya askerî bir idare tarzı tesis etmek sureti ile onları daha askerlik çağına girmeden evvel kati bir disiplin altına almak ve muayyen bir hedefe doğru sevk etmek olduğundan yeni kurulacak gençlik teşkilatının hedeflerinde bunların olmaması gerektiğini ileri sürerek, Türk gençliğinin hiçbir zaman cebri bir kumanda ile beden terbiyesi veya spor yapmaya sevk etmek düşüncesinde değil, Türk gençliğinin kendi istek ve şuuruna göre seveceği bir sporu seçmesi kolaylığını tanıyan bir teşkilatın Türk gençlerinin bünyesine daha uygun olacağını belirtmekteydiler (Kanok, 1935: 4).

1938 yılında çıkarılan Beden Terbiyesi Kanununu hazırlayan Rahmi Apak, dönemin Avrupa'daki etkili gençlik teşkilatlarını yakından incelemişti. Herber Reidegel'e göre, Apak'ın incelemeleri sonucunda hazırladığı kanun, Alman gençlik teşkilatı "Jugend" ve İtalyan gençlik teşkilatı "Ballila"yı örnek almıştı. Ayrıca kanunda Macar gençlik teşkilatının da dış görünümünden faydalanılmıştı. Beden Terbiyesi Kanunu, fiziki kültür üzerinde mutlak devlet denetimini sağlaması açısından başarılı bir girişimdi (Akın, 2004: 77).

1930'lu yılların ikinci yarısından itibaren ülkede başlayan sanayileşme hamlesinin ortaya çıkardığı nitelikli işgücü sorununa çözüm üretmek için, iş verimliliği bağlamında beden eğitimi ve sporun yapacağı katkılar tartışılırken, Kemalist yönetim kadroları sıklıkla Alman ve Sovyet örneklerine referansta bulunmuştur. Bu dönemde Almanya'da incelemeler yapanlardan bir tanesi olan Sadi Irmak, kaleme aldığı raporda endüstrileşme için sporun oynadığı rolün altını çizerek, "Bizde de artık her fabrika çalışanına belirli bir fiziki kültür aşlamak için bir spor merkezine dönmeliydi" demiştir (Akt. Akın, 2004: 181).

3. Sovyet Etkisi

Fiziki kültür hareketlerinin genel halk sağlığı ve iş verimi politikaları ile ilişkilendirilmesinin sadece Almanya ve İtalya'ya özgü gelişmeler olmadığını ve daha çok bu politikaların Sovyetler Birliği'nde başarıyla uygulandığının altını çizen Akın (2004: 99), Türkiye ile Sovyetler Birliği'nin birbirine daha çok benzeştiğini belirtmektedir:

Bolşeviklerin iktidara geldikleri Rusya'nın koşulları Anadolu'yla büyük benzerlik gösteriyordu. Bolşevikler de iktidara geldiklerinde Kemalistler gibi büyük bir çoğunluğu köylü olan bir toplumla karşılaşmışlardı. Hem bu ilk koşulların benzeşmesi hem de bu dönemde Sovyet Rusya'yla sürdürülen yakınlaşma politikası neticesinde gerek siyasi elitler gerek de model arayışındaki entelektüeller Bolşeviklerin kamu sağlığı projelerini büyük bir dikkatle takip ettiler. Bolşeviklerin büyük çoğunluğu köylü ve cahil bir kitleyi, medeni ve üretken bir topluma dönüştürme çabasındaki başarıları Kemalistlerin gözlerini kamaştırmıştı.

Sovyetler Birliği'nde Eğitim Komiserliği'nin 1926 yılında yaptığına benzer bir uygulamayı Türkiye'de Maarif Vekâleti 1930 yılında yapmış ve öğrencilerin spor kulüplerine katılmalarını yasaklayan bir genelge yayınlamıştır. Bu yasaklamanın gerekçesi olarak da "terbiyevi mahzurlar" ve "rekabet" gösterilmiştir. Vekâletin yayınladığı talimatname ile beden terbiyesi ve fikir terbiyesinin birlikte yürütülmesi esas kabul edilmiş ve temel olarak çocuklar ve gençler yarışma sporlarının doğuracağı rekabetçi ahlaktan korunmaya çalışılmıştır. Nitekim zaman içerisinde kulüplerin öğrencileri üye yapmasına ilişkin yasaklama gevşemiş ve kulüplerin öğrencileri üye alması yaygın bir

uygulamaya dönüşünce, 1938 yılında BTGM kuruluşunu takip eden süreçte ilgili talimatname hatırlatılarak yasak kesin bir biçimde uygulamaya konulmuştur (Akın, 2004: 103-104).

1930'lu yıllarda Sovyetler Birliği'nde ön plana çıkan Taylorist üretim ve Taylorist rekreasyon sürecine bağlı olarak, tüm fabrikalarda başlatılan beden egzersizleri programları, Türkiye için de önemli bir ilham kaynağı olmuştur. Bu dönemde Sovyetlerden maddi yardım alarak sanayileşme atağına kalkan Türkiye'de, fabrikalarda Sovyet modellerine benzeyen sportif tesisler oluşturulmuştur. Bu tesislerin yapılmasında da yine Sovyet mimar ve spor adamlarının tavsiyeleri belirleyici olmuştur.

Erken Cumhuriyet döneminde Türk spor politikasının yapılmasında en önemli esin kaynaklarından olan Sovyetler Birliği, Türkiye ile ilişkilerini güçlendirmek için sportif temaslara büyük bir önem vermiştir. Bu temaların başlatılması için girişimler henüz Cumhuriyet kurulmadan önce başlamışsa da uluslararası baskılar nedeniyle bu ilişkiler engellenmiş veya kesintilere uğramıştır.

İki ülke arasında ilk sportif karşılaşma için 1922'de Moskova'ya davet edilen Türk futbol takımı, SSCB'ye gidemedi. Bunun nedeni olarak uluslararası federasyonun (FİFA) Türk takımına yaptığı baskı gösterilmiştir. Zira bu dönemde Sovyetler Birliği uluslararası federasyonun üyesi değildir. Sovyetler Birliği'nde hazırlanan raporlarda Türkiye'deki sporun genel manzarası da ortaya serilmiş ve Türk burjuva spor örgütleri yanında 12 yıldır işçi spor örgütlerinin de faaliyette bulunduğu, Teolit ve Beykoz adlı işçi kulüplerinin yeni kurulduğu ve henüz uluslararası spor federasyonlarına üye olmadığı belirtilmiştir (Fomina, 2009: 134-135).

İki ülke arasında yürütülen diplomatik görüşmelere paralel olarak, FİFA'dan izin alan Türk Milli Futbol Takımı, Moskova'ya giderek Sovyet futbol takımları ile 1924 yılında üç maç oynamıştır. Türk Milli Takımı, 8 Kasım 1924'te II. Moskova takımını 3-1 mağlup etmiş, ancak I. Moskova takımına karşı 2-0 mağlup olmuştur. 16 Kasım 1924'te ise Sovyet futbol tarihinin ilk resmi maçı yapılmış ve SSCB Milli Futbol Takımı Türkiye'yi 3-0'la mağlup etmiştir. Zamoskvoretskiy Stadi'nda yapılan bu maç SSCB için o zamanlarda rekor sayıda (15 bin) seyirci izledi. Maçtan sonra dönüş esnasında Türk Milli Takımı, Odessa Takımını 1-0 mağlup etmiştir. Türk takımının turnesinden sonra partinin merkezî yayın organı olan *Pravda* gazetesi burjuva sporcularla görüşmelerin mutlaka yapılması gerektiğini ifade ederek, bunun kapitalistler tarafından düzenlenen ideolojik ve siyasi ablukayı efektif bir delme aracı olacağını kaydetmiştir (Fomina, 2009: 135).

VSFK ilkbahar 1925'te yapılacak SSCB Milli Futbol Takımının Türkiye'ye iade-i ziyaretine "olağanüstü siyasi önem" veriyordu, bu ziyaretle SSCB ve Doğu Halkları arasında sıkı bağların oluşacağına inanıyordu. Aynı zamanda Sovyet

sporunun başarılarını sergilemek için VSFK en iyi ve en kuvvetli takımın gönderilmesini talep ediyordu. Fakat rövanş görüşmesi FİFA tarafından engellenmeye çalışıldı. Türkiye 1923'ten beri FİFA üyesiydi. SSCB ise RSI üyesi. RSI, Rus seksiyonun doğudaki "burjuva", fakat milli "devrimci" spor takımlarıyla görüşmeleri onaylar veya görmezden gelirken, FİFA, Türkiye Futbol Federasyonu'na uyarıda bulundu. SSCB Spor Komitesi arşivinde bulunan belgeye göre Türk Futbol Federasyonu vekili Yusuf Ziya sorunu çözmek için VSFK ile FİFA arasında arabuluculuk yapmayı dahi önermiştir (Akt. Fomina, 2009: 136):

İstanbul, 27 Ocak, 1925

Vasiliy Taraskin dikkatine

Moskova

Sayın Yoldaş,

Size ilişkilerimizi etkileyebilecek çok önemli, konuda başvuruyorum. FİFA Genel Sekreteri Girschman'ın mektubuna cevap vererek yazı yazdım.

Benden adresinizi istedi. Umarım Rus federasyonun FİFA üyeliği konusunda kolay anlaşsınız. Bu işi kendi tarafımdan da takip edeceğim. Sizin ve Rus yoldaş futbolcuların Türk yoldaşlardan en iyi dileklerini kabul etmenizi rica ederim.

Yusuf Ziya

Türkiye Cumhuriyeti Futbol Federasyonu

Türkiye Futbol Federasyonu, muhtemelen hükümetten aldığı talimatla FİFA'nın onayı olmadan maç yapmaya karar verdi. Bu Türk-Rus ilişkilerine verilen siyasi ehemmiyetin bir kanıtıdır. Böylelikle Türkiye FİFA üyeliğini, Rusya ise işçi spor dünyasındaki devrimci imajını riske atmıştır (Fomina, 2009: 136).

Türk futbol yetkilileri de en az VSFK kadar kendi milli takımının rövanş maçını kazanmasını istiyordu. Bu amaçla ilk önce SSCB milli takımı ile Ankara-İzmir karması arasında 13 Mayıs 1925 tarihinde bir maç oynanmış, maçı SSCB 6-1 kazanmıştır. Bu ön maçta amaç Sovyet takımını analiz etmek ve asıl maç için taktik geliştirmektir. Ardından 15 Mayıs 1925'te Ankara'da rövanş maçı oynanmış ve Sovyet takımı bu maçı da 2-1 kazanmıştır. Bu maçlardan sonra iki tarafın da temasları devam ettirme isteğine rağmen Türkiye, FİFA tarafından ciddi şekilde uyarıldığı için sportif ilişkiler askıya alınmıştır (Fomina, 2009: 137).

Sonraki yıllarda Dünya Ekonomik buhranının sıkıntıya soktuğu Türkiye Cumhuriyeti kredi ihtiyaçlarını karşılamak için Sovyetler Birliği'ne başvurmuştur. Böylelikle tekrar başlayan görüşmeler, SSCB ve Türkiye futbol takımları arasında da yeni görüşmelerin başlatılmasına vesile olmuştur. Bu dönemde Sovyet spor yetkililerinin davranışlarında Türk takımlarıyla yapılan spor görüşmelerinde Sovyet diplomasi gereksinimlerine uyma, Türk-Sovyet dostluğuna zarar verecek

olaylardan kaçınma, gerektiğinde spor yarışlarının skoruna müdahale etme eğilimleri ağır basmıştır (Fomina, 2009: 138).

Siyasi ilişkiler ışığında SSCB ile sportif temaslarını Türkiye de devam ettirmek istiyordu. Bu sefer Türk spor yetkilileri Türkiye'nin "denge" politikasına uydu: hem FİFA'yı hem SSCB'yi memnun edecek formül bulundu. 1931'de Türkiye milli takımı isim değiştirerek Moskova'ya Türkiye Üniversiteler (Milli) Futbol Takımı adı altında gönderilmiştir. Buna rağmen Moskova'nın her tarafında asılı olan maç afişlerinde Türk futbol takımı Türk Milli Futbol Takımı olarak geçiyordu. Mayıs 1931'de Dinamo Stadi'nda yapılan maç 50 bin izleyici toplamıştır. Maçın ilk yarısı 2-2 berabere bitmesine rağmen, maçın hakemi Şelçkov Sovyet futbolcular gol atana kadar ilk yarıyı bitirmemişti. Ancak 49. dakikada SSCB gol kaydedince ilk yarıyı bitirmişti. Devre arası 15 dakika yerine 40 dakika sürdü. Çünkü Türk Milli Takımı ilk yarıda haksızlık yapıldığı gerekçesiyle maça devam etmeyi reddediyordu. Ancak yapılan görüşmelerin ardından maç devam etmiş ve ikinci yarıda her iki takım da birer gol kaydetmişti. Böylelikle maçın sonucu 4-3 oldu. Birkaç gün sonra yapılan değerlendirmede Moskova Beden Terbiyesi Konseyi bu tartışılan golün iptal edilmesini kararlaştırmış ve iki ülkenin ilişkilerinin zarar görmemesi için skor 3-3 olarak tescil edilmiştir (Fomina, 2009: 138-139).

1932 Mayıs'ında İsmet İnönü Başkanlığındaki resmi bir heyet Moskova'ya ziyarette bulunmuş ve Sovyet Hükümeti Türkiye'ye 8 milyon altın Amerikan doları sanayi kredisi vermeye razı olmuştur. Edinilen bu kaynakla Sovyet mühendis ve teknisyenlerin yardımıyla Kayseri ve Nazilli'de tekstil fabrikalarının temelleri atılmıştır. Bu esnada SSCB takımı da Türkiye'ye davet edilmiş, yine FİFA engeline karşı Türk takımı Türkiye Halkevleri Takımı olarak adlandırılarak maçlar oynanmıştır. İki İstanbul'da ve ikisi Ankara'da olmak üzere toplam 4 maç yapılmış, 21 Ekim'de Fenerbahçe Stadi'nda yapılan maç 2-2 berabere bitmiş, ertesi gün oynanan maçı ise Sovyet takımı 4-0 kazanmıştı. Ankara'da 27 ve 30 Ekim'de yapılan maçlarda ise Sovyet takımı 1-0 ve 3-2'lik sonuçlarla galip gelmiştir (Fomina, 2009: 139).

Temmuz 1933'te Türkiye Halkevleri Takımı yine Dinamo Stadi'nda 50 bin seyirci önünde SSCB ile karşılaşmış ve bu maçı 2-1 galip tamamlamıştır. Bir sene sonra 7 Ağustos 1934'te aynı statta bu sefer 60 bin seyirci önünde SSCB takımı Türk Takımını 2-1 mağlup etmiştir. Ancak bu tarihlerde sadece futbol maçı ile yetinilmemiş, Moskova'daki futbol yarışmasına paralel olarak Leningrat'ta güreş, yüzme, futbol ve atletizm yarışmaları yapılmıştır. Türk takımı güreşte 6-0 galip gelmiştir (Fomina, 2009: 140).

1935'te VSKF Başkanı Mantsev, SSCB Milli Futbol Takımı, eskrimciler, tenisçiler ve güreşçilerden oluşacak spor heyetinin Türkiye'ye gönderilmesini onaylamış ve iki ülke arasında karşılaşmalar 15 Ekim 1935'te başlamıştır. Bu seyahat sırasında çeşitli illerde iki takım arasında 6 maç oynanmış, SSCB takımı 3

beraberlik ve 3 galibiyet kazanmıştır. Bu maçlarda görev alan Rus hakem Şçelçkov'n verdiği hatalı ve taraflı kararlar, Türk kamuoyunda büyük bir öfkeye yol açmıştır. Ancak bu konuda Sovyet basınında hiçbir bilgi verilmemiştir. Maçlar sert oynanmış ve maçlardan bir tanesinde oyuna devam edilmesi için Başbakan İnönü ve SSCB Büyükelçisi Suritsa'nın müdahalesi gerekmiştir (Fomina, 2009: 140).

Sovyet takımın dönüşünden sonra Moskova'da 14 Kasım 1935 tarihinde toplanan VSFK Prezidyumu, bu seyahat sırasında yaşanan olayları incelemiştir. VSFK Başkanı Mantsev, Sovyet hakem Şçelçkov'u ve futbolcuları eleştirmiş, Sovyet sporcuların seyahat esnasında devrimci propaganda yapmaya çalıştıklarına dikkat çekerek ve Sovyet-Türk ilişkilerine zarar vermemesi için ileride bunun yapılmasını yasaklamıştır (Fomina, 2009: 141).

Montrö Konferansında, Sovyet desteği alarak Boğazların idaresini ele geçiren Türkiye, bu destekle SSCB'ye daha da yakınlaşmıştır. Konferansın ardından 1936'da Türkiye Milli Futbol Takımı bir kez daha Sovyetler Birliği'ni ziyaret etmiş, o sene SSCB'nin milli takımı toplanmadığı için yalnızca futbol kulüp takımlarıyla maç oynamıştır. 18 Eylül 1936'da Dinamo-Moskova ile oynanan ilk maça 90 bin seyirci katılmıştır. Türkiye Halkevleri Futbol Takımı Dinamo, Spartak, Kiev ve Leningrad şehir futbol takımlarıyla karşılaşmıştır (Fomina, 2009: 141).

Temmuz 1937'de Dış İşleri Bakanı Tefvik Rühdü Aras, İç İşleri Bakanı Şükrü Kaya, TBBM Milletvekilleri Rahmi Apak ve Şükrü Şenozan Moskova'yı ziyaret etmiş, 1936 Montrö Konferansında yaptıkları müşterek çalışmadan duyulan karşılıklı memnuniyet dile getirilmiştir. Ayrıca Tefvik Rühdü Aras, Sovyet tarafına Kayseri ve Nazilli fabrikalarının inşaatından dolayı memnuniyetini ve minnettarlığını bildirmiştir. Ziyaret sırasında 14 Temmuz'da Türk heyeti Sovnarkom nezdinde kurulan Beden Terbiyesi ve Spor Komitesi Başkanı Harçenko'yu ziyaret etmiş ve aynı gün akşam Dinamo Stadi'nda düzenlenen büyük spor ve cimnastik bayramını seyretmiştir (Fomina, 2009: 141-142).

Sovyetler Birliği'nin spor üzerinden yürütülen dış politikası RSI ile sınırlı değildi. Proleter sınıfın bulunmadığı doğu ülkelerinin milli-devrimci burjuvazisiyle yakınlaşma politikasında ve Batı Avrupa kapitalist ülkeleriyle geliştirilen ilişkilerde Sovyet sporu, dış politikanın bir aracı olarak kullanılıyordu. Özellikle milli burjuvazinin iktidara yeni geldiği ülkelerde "burjuva" devriminin ileride kolaylıkla sosyalist devrime çevrilebileceğine inanılıyordu. Çin, Moğolistan, Afganistan, İran ve Türkiye konusunda yapılan spor üzerinden siyasi ilişki kurma teşebbüsleri incelenerek, Sovyet spor yetkilileri tüm adı geçen ülkeleri Doğu Spartakiadası'na davet etmeyi düşünmüştür. Spartakiada sosyalist düzenin bir propagandası olmakla birlikte Spartakiada programında doğu halklarının milli danslarına ve sporlarına da yer ayrılmıştı. Doğu Spartakiadası gerçekleşmedi, Çin, Moğolistan ve Afganistan ile spor ilişkileri kurulamadı. Fakat SSCB, İran ve Türkiye

ile spor üzerinden siyasi ilişki kurma çalışmalarını başarılı şekilde yürüttü. Özellikle Sovyet-Türk ilişkileri bunun en çarpıcı örneğidir. 1924'ten başlayarak Sovyet-Türk diplomatik görüşmelerin öncesinde veya sonrasında veyahut paralel olarak çok sayıda Sovyet-Türk spor yarışması düzenlenmiştir (Fomina, 2009: 141).

4. Sonuç

İmparatorluk tasfiye edildikten sonra, Cumhuriyetin kurucu kadrosu hem doğada kendisini güvene almak hem de İmparatorluktan tevarüs eden müttefiklik ilişkisini korumak adına Sovyetler Birliği ve Almanya ile sıcak ilişkileri sürdürmeyi önemsemiştir. Bunun bir uzantısı olarak da beden eğitimi ve spor alanında da bu ülkelerle temas kurulması ve bu ülkelere gelen uzmanların katkılarıyla ulusal politikaların geliştirilmesi ve eğitim verilmesi bir ilke olarak benimsenmiştir.

Bir yandan 1930'lu yıllarda ulusal spor politikaları yeniden belirlenirken Alman spor uzmanlarından etkin bir biçimde danışmanlık hizmeti alınmış, diğer yandan da ülkemizde ilk kez açılan beden eğitimi öğretmeni yetiştirme programlarında Alman eğitimcilerden öncelikli olarak yararlanılmıştır. Bununla birlikte ulusal güvenliğin sağlanması açısından öncelikli olarak doğudaki sınır güvenliğini sağlamak adına Sovyetler Birliği ile yakın ilişkide olmak bir dış politika ilkesi olarak benimsenmiş ve bu dönemde Türk takımları en fazla Sovyet takımlarıyla temasta bulunmuştur. Ayrıca ülkemizde yapılan pek çok sanayi yatırımında Sovyet katkısı sağlanmış ve bu yatırımların içerisinde sportif tesisler oluşturulmasına özen gösterilmiştir. Dolayısıyla Almanya ve Sovyetler Birliği, Türkiye Cumhuriyeti'nin kuruluş döneminde ürettiği beden eğitimi ve spor politikaları üzerinde son derece etkili olmuştur.

Kaynaklar

- Akgül, L. H. (2001). Cumhuriyet Dönemi Spor Adamlarından Burhan Felek. *Atatürk Araştırma Merkezi Dergisi*, Cilt 17, Sayı 49, Mart 2011. Web: <http://www.atam.gov.tr/index.php?Page=Dergiler&IcerikNo=278> adresinden 7 Ekim 2011 tarihinde alınmıştır.
- Akın, Y. (2004). *Gürbüz ve Yavuz Evlatlar: Erken Cumhuriyet'te Beden Terbiyesi ve Spor*. İstanbul: İletişim Yayınları.
- Atabeyoğlu, C. (2001). *Sporla Devlet Mi? Devlette Spor Mu?* Türkiye Milli Olimpiyat Komitesi Yayınları: 7, İstanbul.
- Felek, B. (1934). Spor Terbiyesi ve Askerî Disiplin. *Türk Spor*, Yıl 5, Sayı 18/225, 27 Ocak 1934.
- Fomina, M. (2009). *Sovyetler Birliği'nin İç ve Dış Politikasında Beden Terbiyesi ve Sporun Rolü*. Yayınlanmamış Yüksek Lisans Tezi, İstanbul Üniversitesi Sosyal Bilimler Enstitüsü, İstanbul.
- Hitler, A. (2005). *Kavgam*. (çev. H. C. Yalçın). İstanbul: Manifesto Yayınları.
- Kanok, İ. (1935). Gençlik Teşkilatı Nasıl Olacak? *Spor Postası*, Yıl 3, Sayı 54, 20 Nisan 1935.
- Korkmaz, Z. (2007). *Ankara 19 Mayıs Stadyumu'nu (Ankara Milli Stadı'nı) Okumak: Erken Cumhuriyet Döneminde Mekân, Toplumsal Yaşantı ve İdeoloji İlişkisi*. Yayınlanmamış Yüksek Lisans Tezi, Gazi Üniversitesi Fen Bilimleri Enstitüsü, Ankara.
- Meşeci, F. (2007). *Cumhuriyet Sonrası Türk Eğitim Sisteminde Ritüeller: Kuramsal Bir Çalışma*. Yayınlanmamış Doktora Tezi, Marmara Üniversitesi Eğitim Bilimleri Enstitüsü, İstanbul
- Özmaden, M. (2010). Türkiye İdman Cemiyeti İttifakı (TİCİ) dönemi milli ruh ve milli temsil, siyasi ve milli propaganda ile ülkeyi tanıtmaya-çabaları. *Uluslararası İnsan Bilimleri Dergisi*. Cilt 7, Sayı 1, (s. 1439-1457).
- Türk Spor* (1933). Muazzam Gençlik Teşkilatı Yapılıyor, Yıl 4, Sayı 41/196, 8 Temmuz 1933.
- Türkmen, M. (2012). *Siyasal Toplumsallaşma Aracı Olarak Beden Eğitimi ve Spor; İşçi Sporları ve Türkiye'deki Etkileri (1923-1938)*. Doktora Tezi, Gazi Üniversitesi Eğitim Bilimleri Enstitüsü, Ankara.

DOĞU ANADOLU BÖLGESİNDE OYNANAN “YARIM GORANI” FOLKLOR OYUNUNUN İNCELENMESİ

M. Fatih BİLİCİ*

Özet

Çalışmamızın amacı, Doğu Anadolu bölgesinde düğünlerde oynanan “yarım gorani” oyununun tarihçesinin araştırılmasıdır. İnsanların farklı bölgelerde yaşaması, farklı kültürlerin oluşumuna yol açmıştır. Her kültürün maddi ve manevi değerleri birbirinden farklıdır. Kültür, toplumun yaşam biçimidir. Halk oyunları halk kültürünün önemli bir parçasıdır. Halk oyunları insanların günlük yaşamının, doğa olaylarının, kadın-erkek ilişkilerinin, çarpışmaların, hayvan taklitlerinin konu edildiği; insanların duygu, düşünce, eğilim, sevinç ve heyecanlarını yansıtan önemli bir kültür unsurudur. Toplumların yapısının, sosyo-ekonomik durumlarının, doğa ve iklim koşullarının farklı olması, halk oyunları biçimlerini farklılaştırmıştır. Ülkemizde halkoyunlarında horon, zeybek, bar, halay gibi farklı yörelerin oluşması da toplum yapılarının farklı olmasından kaynaklanmaktadır. Düğün ve bayram gibi çeşitli vesilelerle sergilenen figürler halk oyunlarının temelini oluşturur. Duygu ve düşüncelerin hareketlere yansmasıyla bu figürler ortaya çıkmaktadır. Muş ve çevre illerinde oynanan “yarım gorani” oyunu daha önce muş civarına yerleşen Ermeniler tarafından oynanmıştır. Muş’un oronos köyünde ilk olarak oynanan bu oyun, toplumsal şölen ya da etkinliklerde daha çok yaşlılar tarafından oynanmakta ve dünyadan göçme vaktinin geldiği teması çerçevesinde şekillenmiştir. “Gor” kelimesi Türkçede mezar anlamına gelir. Öne ve geriye doğru atılan adımlar topraktan geldik, toprağa gidileceği manası taşımakta, ellerin sağa ve sola doğru sallanması zamanın gelip geçtiğini vurgulamakta ve oyunlarda tavır vardır. Halen Ermenilerin yaşadığı bölgelerde bu oyun oynanmaktadır. Günümüze gelindikçe ağır oynanan gorani oyunu ve hızlı oynanan gorani oyunu şeklinde zenginleştirilmiştir. Ağır gorani oyunu daha çok yaşlılar tarafından oynanmakta ve oyun kendi içerisinde derin bir anlam barındırır. Hızlı oynanan gorani oyunu daha çok seyir zevkini hedefleyen eğlence amaçlı oynanmaktadır.

Anahtar Kelime: Halk oyunları, Doğu Anadolu, Yarım gorani

INVESTIGATION OF “YARIM GORANI” FOLK DANCE PLAYED IN EASTERN ANATOLIA

Abstract

The aim of this study is to investigate the history of the “yarım-gorani” folk dance played at weddings in the Eastern Anatolia region. The cultures of people living in different regions are also different. The material and spiritual values of each culture are different. Culture is the life style of society. Folk dances are an important part of folk culture. Folk dances are the subject of daily life of people, natural events, male-female relations, collisions, animal imitations; It is an important cultural element that reflect people's emotions, thoughts, tendencies, joy and excitement. The structure of societies, socio-economic conditions, nature and climatic conditions have differentiated the forms of folk dances. The formation of different regions such as horon, zeybek, bar and halay in the folk

* Dr. Öğr. Üyesi, Muş Alparslan Üniversitesi, Beden Eğitimi ve Spor Yüksekokulu, fatihbilibic@hotmail.com

dances in our country stems from the fact that society structures are different. Figures exhibited on various occasions, such as weddings and holidays, form the basis of folk dances. These figures emerge as reflections of emotions and thoughts on movements. The “yarım-gorani” folk dance played in Muş and the surrounding provinces was played by the Armenians who had settled in the vicinity of Muş. This folk dance, played for the first time in the orgonos village of Muş, is mostly played by the elderly at social feasts or events and is shaped by the theme that it is time to emigrate from the world. The word “Gor” means grave in Turkish. The steps taken forward and backward mean that, we come from the soil and we will go to the soil, swinging hands to the right and left means time has come and gone, there is attitude in this folk game. This folk dance is still being played in the regions where Armenians live. It has been enriched in the form of the heavy-played gorani folk dance and fast-played gorani folk dance from the past to the present. The heavy gorani folk dance is played by the elderly and has a deep meaning in itself. The fast-played gorani folk dance is played for entertainment, which enhances the viewing pleasure.

Keyword: Folk dances, Eastern Anatolia, Yarım gorani

Giriş

Halk oyunları, çok eski ve genel bir oluşumdur. Bunlara “halk dansları” da denilmektedir. Halk oyunlarında esas, ritmik, gösterişli ve zaman zaman dramatik unsurlar taşıyan, ilk çıkış kaynağı bilinmeyen ve bu nedenle anonimleşmiş toplu veya bireysel bir dans biçimidir (Özbek, 1981). Halk oyunları denildiğinde, genel oyun kavramından hareketle, bir kültürde yer alan, spor oyunları dahil, bütün oyunlar kastedilmektedir. Bunlar arasında, diğerlerinden ayrılan bir grup oyun vardır ki, bunlar günümüzde halk oyunları diye tabir edilen oyunlar olup, dans niteliği taşımaktadır. Bu danslar, günümüzdeki klasik bale, modern bale, salon dansları ve modern danslar dâhil olmak üzere bütün dansların kökeni olarak görülmelidir. Batı’da genel olarak “Folk Dance” diye adlandırılan bu oyunlar ülkemizde halk oyunları olarak adlandırılmaktadır (Eroğlu, 2017).

Halk oyunlarının ismi yöreden yöreye farklılık göstermektedir. Ancak, başta toplu oynananlar olmak üzere, tekli veya ikili üçlü biçimde oynananlara bakıldığında zaman, oyuna eşlik eden ezgide ve oyun hareketlerinde bazı farklılıklarla birlikte, ortaklıkların da öne çıktığı görülmektedir. Davul zurna ile birlikte, bağlama, bazı yerlerde klarnet ile davul veya koltuk davulu kullanılmaktadır.

Her açıdan gelişmiş ve gelişmeyen bütün toplumlarda halk oyunları mevcuttur. Fakat gelişmiş toplumlarda halk oyunları genel bir eğlence tarzından çıkıp daha çok gösteri üzerine şekillenmiştir. Yani gelişmiş toplumlarda genel olarak halk oyunları icra etmektense seyredilmesi tercih edildiği söylenebilir. Oysa geleneksel toplumlarda halkoyunları eğlence unsuru özelliğini daha çok korumakta, bayram ve törenlerde önemli bir dayanışma ve özdeşim kurma işlevi sağlamaktadır. Ne yazık ki modern toplumlarda oyunların yeni nesillere aktarılamamasından dolayı, geleneksel halk oyunlarına gitgide yabancılaşan bir nesil yetişmektedir.

Geleneksel halk oyunlarının kendiliğinden, kültürleme ve toplumsallaşma süreci içinde bireyin öğrendiği biçimler olmaktan çıktığı ve yabancılaşmaya koşut biçimde özel olarak öğrenilen, bunun için yeni kurumların teşekkül ettiği ve özel

bir zaman ayırmanın gerektiği yeni bir şekil almaktadır. Halk oyunlarının kaybolma ve unutulma durumuna gelmemeleri için özel olarak eğitimler verilmektedir. Bu nedenle, bu dansların kendiliğinden ve kendi ortamlarında icra edilme biçimlerindeki “doğallık” giderek kaybolmaktadır. Bu danslar da, tıpkı halk müziği uygulamaları gibi, “modern” formlara bürünmekte ve bu modern formlara kaynaklık eden ilk kayıtlar, otantik biçimler sayılmaktadır. Halk oyunlarımızın kaynağında pagan inanç ve tapımlarını, çeşitli bereket ve bolluk ayinlerini bulabiliriz. Bunlar dönüşerek veya çeşitlenerek bugünkü halk oyunları formunda karşımıza çıkmaktadır (Özbek, 1981). İnsanın kendisini kendi lisanıyla anlattığı alan oyun alanıdır (And, 2003). Halk oyunları, bu bakımdan zengin dramatik unsurlar taşır. İnsanın doğasında oyun vardır ve insanlar duygularını oyunla da ifade edebilirler (Güven, 2013). Sevinç, öfke, savaş, dayanışma, yakarış, dostluk, aşk, karşı cinsler arasında yakınlaşma gibi insanlık durumları bu danslarda canlandırılır.

Türkiye’de gördüğümüz yaygın dans formları arasında halay, zeybek, bar, horon, hora, köçek, Kafkas dansı, karşılama gibi biçimleri sayabiliriz. Bu formlar, genellikle yöresel ve tarihsel unsurların dansa yansması biçiminde karşımıza çıkar ve yöresellik ağır bastığı için, farklı etnik grupların aynı dansı icra ettiklerine şahit oluruz (Özbek, 1981).

Doğu Anadolu bölgesi kültürünün ayrılmaz bir parçası olan Muş Folkloru yöre insanının yaşantısını, inançlarını, tabiata uyumlarını, sevinçlerini ve hissiyatını geçmişten günümüze aktarmaktadır. İcra edilen halk oyunları, görerek ve taklit edilerek öğrenilir, icra edenler tarafından yeni nesillere aktarılır. Muş ve çevresinde merasimler genel olarak açık alanlarda (bahçe, köy meydanı vb.) yapıldığından oyunların aktarılması için doğal koşulların oluştuğundan bahsedilebilir. Fakat buna rağmen geleneksel halk oyunlarının yeni nesle aktarımı istenilen düzeyde olmadığı söylenebilir. Geçmişten günümüze yaşam koşullarının değişimi halk oyunlarının oyun formlarına da yansımaktadır. Bazı oyun formatları orijinalinden uzaklaşıp yeni bir forma bürünmekte, bazı oyunlar ise orijinalini korumakla birlikte yeni figürle eklenebilmektedir.

Doğu Anadolu Bölgesi’nin gelenekleri, inançları ve yaşam biçimleri yöre insanının oyun figürlerine yansmıştır. Muş ve çevresindeki mahalli oyunlar, geçmişten günümüze süregelen geleneklerin bir parçasıdır. Muş’un başlıca mahalli oyunları; Aşırme, Ağırbar, Keçiki, Ayşoki, Koçeri, Zeyno, Botani, Dendikbade, Gerandi, Yalkuşta ve Mendo gibi oyunlardır. Bu oyunların dışında halen düğünlerde ve törenlerde oynanan, fakat Muş’un mahalli oyun literatüründe yer almayan farklı oyunlar da vardır. Bu oyunlardan biri de “yarım gorani” oyunudur.

Muş ve çevre illerinde, düğün ve törenlerde oldukça kalabalık gruplar halinde oynanan “yarım gorani” eğlendirici ve seyir zevki oldukça yüksek bir oyundur. Yarım gorani oyunu ilk olarak Ermeni toplumunun daha yaşlı olan ileri gelenleri, akil insanları tarafından oynanmıştır. Oyun özünde ağır oynanan bir

oyundur ve oyunda “Hayatı yaşadık ve artık ölsek de gam yemeyiz” tavrı vardır. El ve vücut daha çok umursamaz bir edayla sallanır. Öne ve geriye doğru atılan adımlar topraktan geldik, toprağa gidileceği manası taşımakta, öne doğru giderken sol ayak öne doğru atılır, sağ ayak yanına çekilir. Geriye doğru giderken sağ ayak geriye doğru atılır ve sol ayak yanına çekilir ve ayaklar yere sert bir şekilde vurulur. Ellerin sağa ve sola doğru ritme ve ayak hareketleriyle uyumlu bir şekilde sallanması zamanın gelip geçtiğini vurgulamaktadır.

Dünyadan göçme vaktinin geldiği teması çerçevesinde şekillenmiş olan Yarım gorani oyunu, ilk olarak Muş ili ve çevresine yerleşen Ermenilerin yaşlı kesimi tarafından oynanmıştır. Muş’un Orgonos köyünde ilk olarak oynanan bu oyun, toplumsal şölen ya da etkinliklerde daha çok yaşlılar tarafından oynanmıştır. “Gor” kelimesi Türkçede mezar anlamına gelir. Oyunun ismi de oyunun temasını yansıtmaktadır. “Gorani” kelimesi “mezara doğru” anlamına gelir. Yarım gorani halayına katılan yaşlıların jest ve mimiklerinde yaşamla dalga geçen, ölümü kabullenen ve umursamaz bir tavır olduğu görülmektedir.

Halen Ermenilerin yaşadığı bölgelerde bu oyun oynanmaktadır. Günümüze gelindikçe değişen yaşam koşulları ve modern yaşam tarzı oyunun farklı versiyonlarının ortaya çıkmasına neden olmuştur. Günümüzde Muş ili ve çevresinde düğün veya toplumsal şölenlerde ağır oynanan yarım gorani oyununun yanı sıra seyir zevki yüksek olan ve hızlı oynanan yarım gorani oyunu da oynanmaktadır. Gençler daha çok hızlı oynanan yarım gorani oyununu tercih ederler ve halay oldukça uzundur. Hızlı oynanan yarım gorani oyununda tavır yoktur, oyundaki gençlerin jest ve mimikleri tamamen eğlendiklerini vurgular niteliktedir. Hızlı oynanılan yarım gorani oyunu oldukça hareketli bir oyundur ve gençlerin halay sonundan halay başına doğru bir yer değiştirme mücadelesi halay boyunca devam eder. Oyun esnasında gençlerin yorulduğu anlaşılınca müziğin ritmi düşer ve ağır yarım gorani oynanır, gençler dinlendikten sonra yeniden tempo kaldırılır ve oyuna devam edilir. Gençler yavaş gorani oyununu oynadıklarında jest ve mimiklerine herhangi bir tavır yansımaz, bu sırada temponun kaldırılıp hızlı goraninin oynanması için sabırsızlanırlar. Buradan da anlaşılacağı gibi hareketler taklit yoluyla öğrenilmiş fakat oyunun etrafında şekillendiği temadan oldukça uzak bir edayla oyun oynanmaya devam edecektir. Gelecekte oyunun tavrı tamamen unutulup, sadece ahenk içinde sallanan eller ve ayaklar eşliğinde, eğlence amacıyla oynanan bir yarım gorani halayı seyretmemiz olası bir durumdur.

Günümüzde halk oyunları herkes tarafından oynanılmamakta ve bu kültürel aktarımın devam edilebilmesi için okullarda, derneklerde ve halk eğitim merkezlerinde halk oyunları eğitimi verilmektedir. Kaldı ki bu eğitim belli başlı oyunları kapsar ve sadece hareketin taklit edilerek öğretilmesini amaçlamaktadır. Aslında oyunun tavrı ve oyunun başlangıç hikayesinin bilinmesi, oyunu daha anlaşılır kılar. Bununla birlikte jest ve mimiklerin oyun tavrını yansıtmaları, oyunun seyir zevkini daha da arttıracaktır. Çoğu zaman eğitimci oyunları öğretilirken

oyunun tavrını arka planda tutar, yarışma ya da gösteriler için önemli olan uyum ve ahenk olduğu için hareket şekline odaklanırlar. Bu yaklaşımın geleneksel halk oyunlarının aktarımını zayıflattığı ve yozlaştırdığı kanaatindeyim. Oyunların öğretimi, oyunların kültürleriyle birlikte yapılmalıdır. Yani oyunun ilk olarak nerde oynandığı, nasıl ortaya çıktığı ve oyun figürlerinin manasının anlaşılmasından sonra oyun hareketlerinin öğretimi sağlanmalıdır. Böylece bilinçli ve izahati hareketlerinden anlaşılan, seyir zevki daha yüksek oyunların seyredileceğini düşünüyorum.

Muş ilinde olduğu gibi Türkiye'nin birçok bölgesinde düğünlerde ve toplumsal merasimlerde oynanan, fakat o bölgenin oyun literatüründe yer almayan birçok oyun vardır. Bu tür oyunlar kendi kaderlerine terk edilmişlerdir. Yarım gorani oyunu da Muş oyun literatüründe yer almayan, fakat düğünlerde ve toplumsal şöenlerde yöre halkı tarafından yaygın olarak oynanan oyunlardan biridir. Oysa bu tür oyunların tespit edilerek, yaşatılması, medeniyetler beşiği olan ülkemizde geleneksel kültürün korunması ve yaşatılması adına oldukça önemli olduğunu söyleyebilirim.

Sonuç

Halk oyunları neredeyse bütün örgün ve yaygın eğitim kurumlarında, birçok kamu kurum ve kuruluşlarında ve demeklerde pratik olarak öğretilmektedir. Halk oyunlarının öğretim şekli ve amacı oyunun manasız oynanmasına yol açacaktır. Çünkü oyunların tavrıları unutulup tamamen ahenk ve uyuma odaklanan bir şekilci öğretim tarzı, oyunun kültürel aktarımını tam manasıyla gerçekleştiremeyeceği gibi seyir zevkini de azaltacağı kanaatindeyim.

Sonuç olarak Yarım gorani oyunu gibi diğer unutulmaya yüz tutmuş oyunların temasıyla birlikte öğretilmesi ve bu oyunların belirlenerek o yörenin literatürüne kazandırılması, yörenin halk oyunları kültürünü zenginleştireceği kanaatindeyim.

Kaynaklar

- Özbek, Mehmet., Folklor ve Türkülerimiz, İstanbul: Ötüken Yayınları, 1981.
Aydın EC, Halk oyunları temsilinde kültürel mekân işlevi, Journal of World of Turks. (2017), 9(2): 287-295
Güven, Merdan, (2013), Türk Halk Oyunlarının Şamanî Kökleri, Fenomen Yayınları, Erzurum.
And, Metin (2003), Oyun ve Büğü, Türk Kültüründe Oyun Kavramı, İş Bankası Kültür Yayınları 144, sanat Dizisi:17, İstanbul.
Eroğlu, T. Türkiye'deki halk oyunlarının temel özellikler, tür ve dağılım bakımından incelenmesi akademik Sosyal Araştırmalar Dergisi, Yıl: 5, Sayı: 42, Mart 2017, s. 67-78

ESKİ TÜRKLERDE TEPÜK OYUNU

Levent CEYLAN* - Mehmet GÜL*

Özet

Eski Türkler günümüzde futbol adı verilen oyunun bir benzeri olan "tepük" oyununu oynuyorlardı. Tepük; tepmek, tekmelemek anlamında kullanılan bir sözcüktür. Türkler, bu oyunu yalnız ayakla oynadıkları için bu adı vermişlerdir. Türklerin bu oyunda kullandıkları top, oval kalıplara dökülen, "iğ ağırşığı" biçiminde kurşun kitlesinin üzerine, keçi kılı ya da keçe sarılmak suretiyle yapılırdı. "Tepük" oyununun ne zaman ortaya çıktığı tam olarak bilinmese de Orta Asya'da oynandığı bir gerçektir. İlk Türklerin, bu oyunda usta olduğu ifadesi geçer. Öte yandan, ünlü Türk düşünürü Kaşgarlı Mahmud'un 25 Ocak 1072 ile 10 Şubat 1074 tarihleri arasında yazdığı ünlü eseri "Divan-ı Lügat-it Türk"ün ilk cildinin 323'üncü sayfasında, "Tepük" adlı bir oyundan bahsedilir. Türklerin yüzyıllar boyunca Orta Asya'da oynadıkları ve Tepük adını verdikleri oyunla, günümüzün modern futbolu arasındaki büyük yakınlığın belirgin belgeleri olduğu belirtilmektedir. Ancak Yıldırım'ın (1997) çalışmasında ise "Tepük" oyununun günümüz futbol oyunuyla alakası olmadığını daha çok raket yerine kullandıkları ayakla ile badminton oyununa benzediğini belirtmiştir.

Anahtar Kelimeler: Tepük, Eski Türkler, Modern Futbol, Badminton.

TEPUK PLAY IN ANCIENT TURKS

Abstract

The ancient Turks were playing a game "Tepuk" similar to football today. Tepuk; kick, kick is a word used to mean. The Turks gave this name because they played this game alone with their feet. The balls used by the Turks in this game, cast into oval molds, "spindle whorl" in the form of lead mass, goat hair or felt was made by wrapping. Although it is not known exactly when "Tepük" appeared, it is a fact that it is played in Central Asia. It is said that the first Turks were masters in this game. On the other hand, on the 323 th page of the first volume of the famous work of the famous Turkish thinker Kaşgarlı Mahmud between 25 January 1072 and 10 February 1074, "Divan-ı Lügat-it Türk bahs, a play called Tepük is mentioned. It is stated that the great closeness between the game that the Turks have played in Central Asia for centuries and called Tepük and the modern football of today is evident documents. However, Yıldırım (1997) stated that the game "Tepük" had nothing to do with today's football game, but rather resembled a badminton game with the foot they used instead of a racket.

Key Words: Tepük, Ancient Turks, Modern Football, Badminton.

* Sivas Cumhuriyet Üniversitesi, Beden Eğitimi ve Spor Yüksekokulu, leventceylan17@hotmail.com

* Sivas Cumhuriyet Üniversitesi, Beden Eğitimi ve Spor Yüksekokulu

Giriş ve Amaç

Büyük devletler kuran Türkler, millî tarihlerini askerî zaferlerle süslemişlerdir. Barış zamanlarında da çok iyi sporcu olmaları, başarı sırlarından biridir. Bedenî kabiliyetlerinin üstün şekilde gelişmesi, her cins harp silahlarını kullanmadaki maharetleri sayesinde, çoğu zaman bire iki, bire üç oranındaki kalabalık düşmanlarına karşı parlak meydan savaşları kazanmışlardır. (<http://www.turkosfer.com/eski-turklerde-spor/>)

Savaş öncesi, savaşa gidecekleri zaman, fiziksel, psikolojik ve fizyolojik olarak hazırlanmak için, savaş sonrasında da zaferleri kutlamada ve diğer şölen, tay gibi eğlencelerde, ayrıca (yug) cenaze törenlerinde yerine göre çeşitli spor gösteri ve oyunları uygulanıyordu. Örneğin, Kılıç kalkan, okçuluk, avcılık ve sürgün avı, mızrak atışı, kement atma, binicilik, kız ve erkek binicilik oyunları, at terbiyesi (bugünkü dreraj), kızak, kayak yarışları, cirit, güreş önde gelen faaliyetlerdi. Bunların yanısıra M.Ö. 200-150 yıllarında çocuklarla gençlerin hatta kızların kendi aralarında keçi kılından yapılmış topla oynadıkları bugünkü futbola benzeyen TEPÜK denilen bir spor oyununun oynandığını araştırmacıların kitaplarından öğreniyoruz (Bilgin, 1992).

Eski Türkler günümüzde futbol adı verilen oyunun bir benzeri olan “tepük” oyununu oynuyorlardı. Tepük; tepmek, tekmelemek anlamında kullanılan bir sözcüktür. Türkler, bu oyunu yalnız ayakla oynadıkları için bu adı vermişlerdir. Türklerin bu oyunda kullandıkları toplar, oval kalıplara dökülen, “iğ ağırşağı” biçiminde kurşun kitesinin üzerine, keçi kılı ya da keçe sarılmak suretiyle yapılırdı.

Bu araştırmanın amacı bugüne spor tarihi çalışmalarında futbol oyununun Türkler’deki kökeni olarak gösterilen Tepük oyununun teknik yapısını ve oyunun oynanış şeklini incelemektir.

Tepük Oyunu

Tepük oyunu genellikle altışar oyuncudan oluşan, karşılıklı iki takım arasında oynanırdı. Takımlarda bayan oyuncular da yer alırdı. Tepük oyunu, topu belli kurallar içerisinde, karşılıklı olarak dikilen kalelerden geçirmek suretiyle sayı kazanmak esasına göre oynanırdı. (<https://www.tarihbilimi.gen.tr/makale/tepu-k-sporu/>)

“Tepük” oyununun ne zaman ortaya çıktığı tam olarak bilinmese de Orta Asya’da oynandığı bir gerçektir. Çinli kaynakta, “Tepük” ayakla oynanan bir oyun olarak anlatılır. Oyun aracı olarak, genellikle sekiz parçalı dikilmiş deri kılıflara yün doldurularak yapılan topların kullanıldığı bahsedilmektedir. İlk Türklerin, bu oyunda usta olduğu ifadesi geçer. Öte yandan, ünlü Türk düşünürü Kaşgarlı Mahmud’un 25 Ocak 1072 ila 10 Şubat 1074 tarihleri arasında yazdığı ünlü eseri “Divan-ı Lügat-it Türk”ün ilk cildinin 323’üncü sayfasında, “Tepük” adlı bir oyundan bahsedilir. Tepük oyunu şöyle anlatmıştır Kaşgarlı Mahmud: *“Kurşun eritilerek iğ ağırşağı şeklinde dökülür, üzerine keçi kılı veya başka bir şey sarılır,*

çocuklar bunu teperek oynarlar." "Tepük", Türkçe'de tepmek, tekmelemek anlamına gelir. Oyun ayakla oynandığı için bu isim konulmuş olsa gerek. Ayasofya Kütüphanesi'nde 3029 numarada kayıtlı "Tarih-i Timur" adlı eserde de Timur döneminde Türklerin, içi havayla doldurulmuş kuzu postundan yapılmış toplarla oynadıkları; oyunda topa elle dokunmanın ve topu çizgiden dışarı çıkarmanın yasak olduğu yazılıdır. Timur'un bu oyunu askerlerine bir çeviklik talimi için yaptırdığı ifade edilir. Bu kaynakta bahsedilen el kullanımının yasak olması ve sahanın belirli sınırları olması gibi kurallar bize futbolu anımsatıyor. Yörelere göre top yapısı değişiklik göstermektedir. (<http://bugraderci.blogspot.com/2012/11/eski-turklerin-oyunu-tepuk.html>)

Bazı bölgelerde sert cisimlere ayakla vurmak yerine daha yumuşak cisimlerle top oynanması tercih edilirdi. (<https://www.tarihbilimi.gen.tr/makale/tepuk-sporu/>) Bütün bu belgeler, Türklerin yüzyıllar boyunca Orta Asya'da oynadıkları ve Tepük adını verdikleri oyunla, günümüzün modern futbolu arasındaki büyük yakınlığın belirgin belgeleridir. (<http://www.turkosfer.com/tepuk/>)

Türkler özelinde konuşacak olursak, belli ki top peşinde koşmak, çok eski bir zevkimiz. Türkler hakkında yazılı birçok kaynakta ayakla oynanan bir oyundan bahsedilir. Tsang kentinde, Türklerden oluşan kız ve erkeklerin beraber oynadığı oyunu izleyen Hiuan adlı bir Çinli bu satırları yazar: "*Büyük mabetlerde sık sık ayak topu müsabakaları yapılır. Bu oyunda topa elle dokunulamaz. Ya ayakla ya da başla vurulur ve böylece topu hasım kaleden içeri sokmak için uğraş verilir.*" Burada dikkat edilmesi gereken unsurlardan birisi de kadınların da oyuna iştirak etmeleridir. Hatta bazı kaynaklar oyunu sadece kadınların oynadığı bir oyun olarak anlatılır. Göktürkler hakkında bilgi veren Tung-Tien adlı Çin kaynağında, topla oynanan bu oyundan şöyle bahsedilir: "Erkek çocuklar sazlık ve ağaçlık yerlerde eğlenirler. Kızlar deri top tekmeler ve şarkı söylerlerdi." (<http://bugraderci.blogspot.com/2012/11/eski-turklerin-oyunu-tepuk.html>)

Birçok Türk kavimleri gibi Şato Türkleri de ayak topunu çok sevmişlerdir. 923 yılında ilk Şato hakanı kuzey Çin'i ele geçirdikten sonra, tahta geçme töreni için futbol sahasına bir platform inşa ettirmiş, 2 yıl sonra bu değerli hatırayı futbola engel olmasın diye kaldırmıştır. Tepük'ün, Orta Asya'da yaşayan Türk boylarında yüzlerce yıl oynandığına dair, "Hitay-ı Name" ve "Baybars Tarihi" ile Ayasofya Kütüphanesi'nde 3029 numarada kayıtlı değişik kitaplarda da bahis vardır.

Üzerinden yüzyıllar geçmesine rağmen Hitay Türklerinin oynadıkları ayak topu ile günümüzün futbolu arasında, özdeki benzerlik çok büyüktür.

Seyit Ali Ekber'in yazdığı *Hitay-ı Name* adlı kitapta ayaktopundan şöyle bahsedilir:

"... Ve top oyunu Hitay'da güzeller işidir. Ve dahi harabati (düzensiz kalabalık), çok olan ve sığır kursağından top düzmüşler ve mahub (erkek) ve mahubeleri (kadınları) durdurmuşlar. Ve topu ayakları ile vururlar, şöyle ki, elini

ol topa deđdirmeye, ol topu yere dūřürmeye ve nazik ayak uçlarıyla dürde, saklar (baldır) ve usülsüz urmak ve yere dūřürmek ve daireden tařra (dūřarıya) çıkarmak, vaki olmaz.” (<https://www.tarihbilimi.gen.tr/makale/tepuk-sporu/>)

XII . yüzyıl Fars Őairlerinden Mehseti'ye ve XIV . yüzyıldan anonim bir Őaire ait dörtlükler, Tepük oyununu ve oyun aracı cismin oyun esnasındaki davranıřlarını ařađıdaki gibi nitelemiřtir:

*miskin tepük er nedâřte pervâyet
çün men neřûde Őeftey-i her câyet
biçâre leked heme-hâred vez pey-i dil
me-âyed u buse me-dihed ber pâyed
Mehseti (12. yy.)*

"Eđer zavallı Tepük'ün sana meyli olmasaydı, benim gibi senin her yerinin vurgunu (delisi) olmayacaktı. Biçare, mütemadiyen tekmeleniyor, fakat, her defasında kalbinin ardısıra gelerek (senin tarafından çalman kalbi için ricada bulunmak üzere), senin ayađının üzerini (tekrar tekrar) öpüyor."

*Rûzi ki men ez behr-i tu derbâzem men
Ân rûiz zihurremi ber efrâzem ser
Ver men Őeref-i bûse-i payet yâbem
Her dem çü tepük sûy-i felek yâzem ser
Anonim (14. yy.)*

"Senin için bařımı ortaya koyarak oynadıđım gün, sevinçten bařımı yukarı kaldıracadıđım. Eđer ayaklarını öpme Őerefine kavuřabilirsem, her an bařımı Tepük gibi gökyüzüne dođru çekeceđim (kaldıracadıđım)." (Dörfer, 1967)

Dörfer ve Brands, oyunun ve oyun aracı cismin ortadan kaybolması dolayısıyla, Tepük kavramının spesifik anlamıyla günümüze kadar gelemediđine iřaret etmektedirler. Kavramın, belirli bir oyunu içeren spesifik anlamını kaybetmiř olması kabul edilebilir olmakla birlikte, Le Coq'un 20.yy. bařlarında Dođu Türkistan'da gerçekleřtirdiđi folklor arařtırmalarında Uygurlar'da tespit ettiđi "Tepgüç" oyunu ve oyun aracının, Tepük ile benzerliđi dikkat çekicidir. Le Coq'un çizimini de verdiđi Tepgüç, üst üste konulmuř birkaç bakır ya da puinç Çin parasının ortasındaki delikten bir tutam at kılının sıkıřtırılarak geçirilmesiyle oluřturulmaktadır. Alt kısımda kalan at kılları kısaca kesilerek her yöne açılmakta ve böylece vuruř esnasında ayađı acıtmayacak bir yastık görevi görmektedir. Üst kısımdaki kıllar ise uzun bırakılmıřtır. Cismin toplam uzunluđu 6-7 cm kadardır. Çizimde verilen gerçek görünümü dikkate alındıđında, Tepgüç'ün de Tepük gibi badminton topunun ilkel bir modeli olabilecek yapı ve görünüme sahip olduđu görölmektedir. Tepük cisminin imâlinde kullanılan iđ ađırřađı řeklindeki kurřun kitlesinin yerini Tepgüç'te madeni paralar almıřtır. Cisimlerin uçuř kolaylıđı ve güvenliđi sađlayıcı "kıl" aksamaları ise tamamen aynıdır. Her ikisi de çocuklar tarafından ayakla tepilerek oynanan ayaktopu oyunu olarak ifade edilmektedir.

Sonuç

Orta Asya'da ve Anadolu'da hüküm sürmüş Türk boyları ve devletlerinde, sporun faydaları, öncelikle savaşmakla ilişkilendirilse de Türklerin çocukluklarından itibaren yaratıcılıklarının genişliğine işaret etmektedir. Ulus genelinde, kadın-erkek ayrımı gözetilmemesi, genç kızların pek çok etkinliklerde bulunmasını sağlamıştır. Türk kadını tarihteki yerini önceden almıştır. Bunun yanı sıra, güreşten at binmeye, okçuluktan tepüğe, üniforma ve oyun aracı bilinci de tepük için yapılan içi hava ya da keçi, koyun kılı dolu toplar ve tokmaktan üretilen çizmelerle sergilenmiştir.

Türklerin var oluşunun her döneminde görüldüğü gibi, spor, buna bağlı olarak oynadıkları ayaktopu benzeri oyunlarda başarılar elde etmek, sınırlar içerisinde kalsa da ün ve saygınlık kazandırmıştır. Askeri alanda ise yetiştirilen savaşçılara çeviklik sağlamış ve bu kabiliyet Türk ordularının yetenekleri arasına girmiştir. Toplum içerisinde bu olgu beden görgüsü olarak maddesel ve tinsel bakımlardan getirilere sahiptir. (<https://anatolian.wordpress.com/turklerde-futbol/>)

Her ne kadar literatürdeki kaynaklarda "Tepük" oyununun günümüz "Futbol" oyununa benzediği söylene dahi, Yıldırım'ın (1997) Tepük Futbol Mudur? XI . Yüzyıl Türk Spor Faaliyetlerinden "Tepük" Oyununun Mahiyeti Üzerine Bir Araştırmasında "Ayakla tepmek esasına dayandığı için Türk spor tarihi çalışmalarında futbol oyununun önceli olarak gösterilen "Tepük" oyununun gerek oyun aracı cismin formu gerekse oyunun oynanış biçimi bakımından futbola köken teşkil edemeyeceği anlaşılmaktadır." yorumunda bulunmuştur. Ayrıca Yıldırım (1997) çalışmasında, baş kısmı sürekli gidiş yönünü gösterdiğinden, başın yönünü tayin edici, uçuş dengesini sağlayıcı ek bir aksamın varlığı söz konusu olduğundan bahsetmektedir. Yıldırım'ın (1997) çalışmasında bahsettiği Tepük oyunu, oyun aracı cismin ayakta sektirilmesi esasına dayandığını ifade etmektedir. Yıldırım (1997) ayrıca çalışmasında şu sonuçlara varmıştır: Oyunun, bu şekilde karşılıklı iki oyuncu arasında oynanması da mümkün görülmektedir. Bu durumda Tepük oyununun, günümüz sporlarından badmintonun, ayakların raket olarak kullanılmasıyla oynanan tarihi versiyonu olduğu söylenebilir (Yıldırım, 1997).

Bu sonuçlar doğrultusunda farklı kaynaklarda "Tepük" oyununun farklı biçimlerde yorumlarda bulunulmuştur. Literatürde bazı kaynaklar modern futbola benzetmiş, bazı kaynaklarda ise badminton oyununa benzer olduğu belirtilmiştir.

Kaynaklar

- Bilgin, O. (1992). 20. Asırda Sporumuz. Journal of Physical Education and Sports Studies.
- Dörfer, G. (1967). Türkische und Mongolische Elemente im Neupersischen. Bd. III , Wiesbaden,.
- <http://bugraderci.blogspot.com/2012/11/eski-turklerin-oyunu-tepuk.html>
- <http://bugraderci.blogspot.com/2012/11/eski-turklerin-oyunu-tepuk.html>
- <http://www.turkosfer.com/eski-turklerde-spor/>
- <http://www.turkosfer.com/tepuk/>
- <https://www.tarihbilimi.gen.tr/makale/tepuk-sporu/>
- <https://www.tarihbilimi.gen.tr/makale/tepuk-sporu/>
- <https://www.tarihbilimi.gen.tr/makale/tepuk-sporu/>
- Le Coq, AV. (1916). Volkskundliches aus Ost-Turkistan. Berlin.
- Yıldiran, İ. (1997). Tepük Futbol Mudur? XI. Yüzyıl Türk Spor Faaliyetlerinden "Tepük" Oyununun Mahiyeti Üzerine Bir Araştırma. Beden Eğitimi Spor Bilimleri Derneği, 2(1): 54-62.

KARAKUCAK VE SERBEST GÜREŞ BENZERLİĞİ VE BAZI FARKLILIKLARI

Levent CEYLAN - Yener AKSOY - Osman İMAMOĞLU

Özet

Bu çalışmanın amacı serbest güreş ile karakucak güreşinin benzerlik ve farklılıklarının araştırılmasıdır. Literatür taraması yapılmıştır.

Karakucak güreşi serbest güreşin temeli olarak görülür. Yapılış yerleri ve bazı kuralları farklıdır. Bir kısım kurallar ve oyunlar benzerdir. Serbest güreş olimpik bir spor dalı iken karakucak güreşi uluslararası alanda tanınmaya başlanmıştır. Karakucak güreşinde serbest güreşte olmayan peşrev çekme, cazgır, ağalık, dua etme, davul ve zurna uygulamaları bulunmaz. Minder güreşinde sayı galibiyeti de varken karakucak güreşinde yenmek için duş yapmak gerekir. Serbest güreş ile karakucak güreşlerin de majör farklılıklar olmaması hasebiyle hakemleri de aynı kişilerdir. Günümüz de karakucak güreşlerinin sayısının da azalma olması ayrılan bütçenin kısılması gibi sebeplerden dolayı gün geçtikçe kan kaybetmektedir. Güreş sporuna yeni başlayan sporcular gittikleri karakucak güreşlerin den aldıkları para ödülü onlara harçlık olurken Türk sporuna ayrı teşvik etmektedir. Birçok branşta bu tür ödüller yoktur.

Sonuç: Karakucak güreşi ile serbest güreşin vücuttaki tutulan yerler itibari ile benzerlikleri fakat uygulamada farklılıkları vardır. Ülkemiz de birçok çocuk güreşe ile ilk tanışmaları karakucak ile olmaktadır. Karakucak güreşinin geleneksel olması ve serbest güreşe kaynak teşkil etmesi bakımından desteklenmesi önerilir.

Anahtar Kelimeler: Türk, Karakucak güreş, Serbest güreş

Giriş

Güreş antik toplumlarda sosyal hayatın eğlencesi ve askeri eğitimin bir parçası olarak görülmüştür. Hatta erişkinliğe ermenin bir göstergesi olarak kabul edildiği, Göktürk Alplerinin özellikli bir güreşçi olmadan kılıç ve kemer kuşanmasına izin verilmediği belirtilir. Yine Osmanlı Padişahı Fatih Sultan Mehmet'in güreş tekkeleri yaptırdığı ve Osmanlı saraylarında güreşçilerin himaye edildiği bilinir (Uzun ve ark., 2018: 22-34). Güreş Mancu da, Moğolistan ve Azerbaycan'da, Doğu ve Batı Türkistan özellikle Yakut Türkleri, Kazak ve Kırım Türk'lerinde bilinen bir spordur (<http://www.aktifbir>). Türkler güreşi ibadet, güreş yerini ibadet yeri, güreş meydanını er meydanı olarak görmüşlerdir. Türklerde güreşler toplumun sosyal yaşamının hemen hemen her bölümünde yer almıştır. Düğünlerde, törenlerde, bayramlarda, şenliklerde, festivallerde, pazar ve panayırarda, cenaze, defin, yas ve matem törenlerinde, cami, hastane, okul ve mezarlık gibi kurumlara yardım ve hayır için yapılan organizasyonlarda ve kulüplerde (güreş tekkeleri), büyük şehirlerden en ücra köy meydanlarına kadar çok yaygın biçimde yapılmış, sosyal ve kültürel birçok fonksiyonun yerine getirilmesini sağlamıştır (Fişne ve ark., 2017: 28-42).

Bilinen ilk güreş karşılaşması Oğuz Türklerinin Dede Korkut destanında yer alır. Güreş sadece sportif yarışma amacıyla değil, eğlence ve askeri eğitim amacına da yöneliktir. Asırlardır önemini kaybetmeden varlığını sürdürmüş olan güreş sporu, İslâmiyet'in kabulünden sonra da millî bir spor olarak benimsenmiş,

Osmanlı İmparatorluğu sınırları içerisinde de bu gelenek sürdürülerek halkın severek izlediği bir spor olmuştur. Osmanlı padişahlarından Fatih Sultan Mehmet zamanında İstanbul ve Edirne’de güreş tekkelerinin kurulduğu ve her tekkede 300 kadar pehlivanın eğitim gördüğü Evliya Çelebi Seyahatnâmesi’nde belirtilmektedir. Güreş sporu ilhamını yırtıcı hayvanların birbirleriyle olan mücadelesinden almıştır (Altınölçek, 2010).

Dünyada yaklaşık 200 çeşit geleneksel (yöresel) güreş türü olduğu ve bunların yaklaşık 40 tanesinin halen günümüze taşınmış sporlar arasında olduğu belirtilir (İşler ve Alpay, 2003).

Türk sporları arasında güreş bağlamında; palvan güreş, apan güreş, yağlı güreş, aba güreşi, şalvar güreşi, bayrak, karsak ve karakucak güreşleri şu anda Türk toplumlarında sevilerek yapılmaktadır (İmamoğlu ve ark., 1997: 139-144). Karakucak Türklerin ortaya çıkardığı güreşidir. "Kara-Kucak" sözcüğünün "Kara-Koçak" sözcüklerinden türediği ve zamanla "Kara-Koçak Güreşi" sözcüğünün "Kara-Kucak Güreşi" şekline dönüştüğü belirtilir. Yani koçak kelimesi kucak kelimesine dönüşmüştür (Kahraman, 1989).

Bu çalışma serbest güreşin temeli olarak görülen ve minder güreşine kaynak yaratmak için belli dönemler devletçe desteklenen karakucak güreşinin serbest güreşle ve genelde minder güreşi ile benzerlik ve arklıklarının araştırılmasının gerekli olacağı düşünülmüş ve planlanmıştır. Bu konuda bilimsel olarak yapılan ilk çalışma özelliği taşıdığı için eksiklikleri bulunmaktadır. Araştırmacılara yol gösterme ve ilk olma bakımından önemlidir.

Gelişme ve Sonuç

Karakucak güreşi ile serbest güreş türü arasında benzerlikler olduğu gibi uygulanması esnasında bazı farklılıklar mevcuttur.

Karakucak güreşleri Türk güreşinin vazgeçilmez alt yapı kaynağıdır. Özellikle minder güreşine en önemli alt yapı kaynağı olarak görülür. Son yıllarda meydana gelen ekonomik durumlar nedeni ile düzenlenme sayısında çok büyük düşüşler olmuştur. Karakucak güreşlerin yaygınlaşması için gerekli çabanın gösterilmesi gerekmektedir.

(http://www.guresiyorum.com/site/gures_karakucak.php)

Yapılış yerleri: Minder güreşi genel olarak kapalı salonlarda ve minder üzerinde yapılır. Karakucak güreşi ise çoğunlukla açık alanda çimen veya toprak üzerinde yapılır. Karakucak güreşi düz olan bir zemin üzerinde ve genellikle de çimen üzerinde bazen de toprak zeminde, çayırlarda ve harman yerlerinde, bedenün üst kısmına yani göbekten yukarısına herhangi bir elbise giyilmeden günümüzde yapılan geleneksel güreşlerdendir (Gürsoy,1996).

Kurallar: Karakucak güreşi ile minder güreşinin serbest güreş türü kuralları benzer olarak görülebilirse de farklılıklar mevcuttur. Örneğin minder güreşinde sayı ile galibiyet şekli varken karakucak güreşinde mutlaka duş yapmak gereklidir. Karakucak güreşlerinde de minder güreşi gibi sıkletlere göre müsabaka yapılır. Fakat sıkletler farklıdır. Karakucak güreşinde asıl itibarıyla 4 boy vardır.

Bunlar: ön ayak, ayak, orta ve baş şeklindedir. Eğer güreşecek pehlivan çok ve önce aldıkları dereceler çeşitli ise ayak boyu, iki veya üç kısma, orta boyu küçük-orta ve büyük-orta diye iki kısma, baş boyu da başaltı ve baş diye iki kısma bölünebilir (<https://pehlivanblog.wordpress.com>). Karakucak güreş yönetmenliği Güreş Federasyonu tarafından hazırlanır müsabakalar bu yönetmelik esasları dâhilinde tüm Türkiye genelinde yapılmaktadır. Karakucak Güreşlerinin Genelde Yoğun Yapıldığı Bölgeler:

1-Kahramanmaraş 2-Sivas 3-Tokat 4-Çorum 5-Amasya 6-Ankara-7-Adana 8-Mersin 9-Kayseri 10-Samsun 11-Artvin 12-Erzincan 13-Malatya 14-Erzurum 15-Kars 16-Yozgat ve diğer il ve ilçeler.

Müsabaka Süreleri: Genelde Minder Usulu 6 K Sonra 3 Dakika Uzatma Şeklinde Yapılır, Düzenlenen Kategoriler:

A-Büyükler B-Gençler C-Yıldızlar şeklindedir
(<http://www.guresiyorum.com>).

Kıyafetler: Serbest güreşte güreşçiler mayo giyerken karakucak güreşinde Karakucak güreşinde pehlivanlar “pırpıt” denilen keçe kılından dokunmuş veya branda gibi sert keten kumaştan ve çadır bezi gibi kumaşlardan yapılmış özel bir giysi giyerler. Ve karakucak güreşinde belden yukarısı çıplaktır.

Cinsiyet: Serbest güreşte hem erkekler hemde kadınların resmi müsabakaları vardır. Karakucak güreşinde sadece erkelerin resmi müsabakaları vardır. 2019 yılında Adana'nın Karaisalı ilçesinde organize edilen Kızıldağ Karakucak Güreşleri'nde bu sene bir ilk yaşanmıştır. Bu güreşler Büyükler, Yıldızlar ve Minikler kategorilerinde 29 sıklıtte yapılmıştır. İlk defa karakucak güreşlerinde güreş milli takım kadın güreşçileri gösteri yapmıştır. Geçmişte şehzadeler ve kadınların da güreştiği bilinmektedir (<https://aregem.ktb.gov>).Kadınlar muhtemelen karakucak usulü güreş yapmışlardır.

Güreş müsabakası öncesi hareketler: Minder güreşinde güreş öncesinde ısınma hareketleri minder güreşine özel hareketler ve ısınma hareketlerini kapsar. Karakucak güreşinde ise peşrev çekmeye benzer hareketler vardır.

Peşrev çekme/Çırpınma: Peşrev yağlı güreşlerin başında güreş tutmadan önce pehlivanların ellerini birbirine vurarak ve oyluklarına çarparak, küçük sıçrayışlarla yaptıkları oyun ve gösterilerdir. Peşrev pehlivanı güreşe hazırlamak ve inanç gücünün insan üzerindeki etkisini belirtmesi açısından çok önemlidir (Altınölçek, 2010). Peşrev güreş terminolojisinde “Pehlivanların güreşe başlamadan hemen önce seyircinin zevkini okşamak ve kendi maneviyatlarını yükseltmek maksadıyla yaptıkları kültüf fizik ve ısınma hareketleridir.” (Temizoğlu, 66) Peşrev oyununa Pehlivan Havası da denir. Bu oyun Zeybek ve Seymen oyununun figürlerini andırır. El ve kollar birbirine ters düşecek şekilde sallanır. Yukarı kalkmış kol düşürülürken kalçadan dize dek uzanan uyluk denen yerlere hızla vurulur. Küçük sıçrayışlarla naralar atılarak, meydanda dolaşılır.

Peşrev oyununda pehlivanlardan her biri hasıma açık bir meydan okuma, inanç ve kendisine güvenen bir tavır sergiler. Çalınan ezgiler pehlivanlara yiğitlik, cesaret ve saldırı gücü aşıl原因an niteliktedir (Bilgin,202). Peşrevin Karakucak güreşlerindeki karşılığı “Çırpınma ve ya perdaht”dır. Ancak çırpınma yağlı güreşteki peşrevden farklıdır. Yine aba güreşinde “Makaban” ve ya “Kaldırmaç” diye isimlendirilen pehlivanların güreş alanına çıkıp birbirlerini sınavarak ısınmaları da tam manasıyla peşrev değildir. Aba güreşinde müsabakaya başlamadan önce yapılan ve “Dolanma” ismiyle anılan gezinme hareketi peşrevle karıştırılmamalıdır. Çünkü dolanma da sadece rakip aramak için güreş alanında gezinme vardır (Gül ve ark., 2018).

Atif Kahraman “Cumhuriyete kadar Türk Güreşi” isimli eserinde çırpınmayı şu şekilde anlatmaktadır: “Güreşçiler duadan sonra ikisi yan yana oldukları halde ellerini oyuklarına sırtlarına ve birbirlerine vurarak biraz hızlıca 15-20 adım kadar gittikten sonra yüz yüze dönerek havaya kaldırdıkları ellerinin iç kısımlarını birbirlerine vururlar. Buradan geri dönüp yine aynı çırpınma hareketlerini yaparak, ters yönde olmak üzere giderler. Tekrar yüz yüze dönerek havaya kaldırdıkları ellerini birbirlerine vururlar. Yine kibleye- güneye-doğru aynı hareketler, yaparak gider ve üçüncü defa olmak üzere ellerini birbirinin eline vurduktan sonra meydanda dolanmaya başlarlar. Dolaşan güreşçilerden birisi, sağ elini sağ dizinin iç kısmına vurarak işaret verdikten sonra birbirine doğru seke seke ve ellerini önden geriye doğru çeke çeke yaklaşır. Tam yaklaştıkları anda yan yana olmak ve yüzleri ters yönde bulunmak üzere durarak eğilip hasmının topuğu dibinden temenna ederler. Bu hareketlere ikinci el denir. Yine alanda dolanmaya başlarlar. Bir süre çaprazlama döndükten sonra ikinci elde olduğu gibi seke seke birbirlerine doğru yaklaşır tam karşılaştıkları zaman sağ dizlerini yere koyarak kucaklaşıp, kucaklaşıp helalleşirler. Sonra paça bağlarını bağlarlar. Üçüncü elde bu surette tamamlanmış olur” (Kahraman I, 1989: 21). Kahraman çırpınmayı bu şekilde tarif ettikten sonra şu şekilde bir de dipnot düşmüştür: “Kara kucağın çırpınması, yağlı güreşin peşrevinden daha canlı ve güzeldir. Ben en güzel çırpınmayı 1934 yılı Amasya Panayırında Kolay köylü Hüseyin Yener’e kimse çıkmayınca oynaş güreş yapmak için (orta)yı alan arkadaşı Mahmud pehlivan ile çırpınma yaparken seyrettim” (Kahraman I, 1989: 22). Karakucakta çırpınma hareketleri yapılmadan güreşe başlanmaz. Bir pehlivan çırpınma hareketlerini yapmadan güreşe girerse hasmını aldatmış ve ayıp etmiş olur. Bu durumda yense bile salıp sayılmaz. Güreşe girmek isteyen pehlivan, sağ elini dizinin iç tarafına vurarak güreşe başlamak istediğini belirtir. Bu işareti alan rakibi de “Hayda pehlivan, hayda koçum” gibi naralar atar ve kimisi yumularak, kimisi bir dizini yere koymuş olduğu halde adımlayarak ağır ağır birbirlerine yaklaşır ve güreş başlarlar (Kahraman I, 1989: 22)



Şekil 1. Karakucak güreşinde çırpınma

Parsa toplama geleneği karakucakta yoktur. Ödül yenen pehlivanın boynuna asılır. (Kahraman I, 1989: 26).

Karakucak güreşinde cazgır ve Dua: Karakucak güreşi kurallarının başında kispet giyinmek ve dua okumak vardır. Hz. Muhammed (s.a.v) ve Hz. Ali'nin adını şiirler okumak devamlı yapılır hale gelmiştir. Cazgırlar bunu yapmaktadırlar (Güven, 1999). Minder güreşinde ise mindere çıkmadan önce bazı güreşçilerin namaz kılıp dua ettikleri bilinir. Örneğin Yaşar Doğu "İki rekât namaz kılmadan kesinlikle mindere çıkmazdı" (<http://www.milliyet.com.tr>). Cazgırın görevlerini "Meydancı" denilen güreşten iyi anlayan biri kişi yapar. Kastamonu bölgesinde meydancıya "Değnekçi" denilmektedir. Bunun nedeni, meydancının elinde çubuk- değnek bulundurmasından ileri gelmektedir (<https://pehlivanblog.wordpress.com>).

Güreş Oyunları yönünden benzerlik ve farklılıklar: Güreş oyunları her iki güreş türünün de benzer olanlar yanında farklı oyunlarda mevcuttur. Karakucak güreşinde bazı oyunlar genel olarak isimlendirmede yöresel isimlerle anılmaktadır. Karakucak güreşinde oyunlar " kabza (terskabza, içkabza ve dışkabza), kesme, şirazi, kesebent, havayı, karabaş, sarma (zade sarma ve Cezayir sarması), gövdeden atma, kabak dikme, kertmen dikme, boğma, Türkice, Şirazi bölme, göğüs şakası, yanbaşı, serkelle, talut yendi, pişkabza" gibi isimlerle anılmıştır (İmamoğlu ve ark.,2011). Karakucağın kendine has oyunları ve isimleri vardır.

Tablo 1. Karakucak güreşindeki Bazı oyunlar (Atabeyoğlu, v2000)

Oyun adı	Oyun adı
Askıya alma	Kapan (Kle), Tek kapan (Tek kle), Çift kapan (Çift kle), Kurt kapanı
Budama, Topuktan budama, Dizden budama	Kavak dikmek
Boyunduruk/Karazelve	Kazık, İç kazık, Dış kazık,
Bohçalama	Kaz kanadı, Yerde kaz kanadı,
Çangal	Kelepçe, Kemane/Yaya alma
Çapraz, Tek çapraz, Çift çapraz, Arkadan çapraz	Kepçe, Ters kepçe, Yan kepçe
Çelme,	Kılçık, Yan kılçık
Çırpma	Kol kapma, Omuzdan kol kapma
Çivi yukarı	Köpek kuyruğu, Tilki kuyruğu
Dalma,	Köstek, Çoban kösteği,
Tek dalma, Çift dalma	Tırpan, İç tırpan, Dış Tırpan
Dana bağı	Künde, Ayak kündesi, Bel kündesi, Diz kündesi, Oturak kündesi,
Dere yuları, Katır yuları	Kütük yuvarlaması
Gıcırı bükme	Paça kapma, Paça kasnak, Ters paça,
Göğüs çaprazı	Sarmak, Yarım/tek sarma, Bütün/Çift sarma, Ters sarma
Kapma, Tekten kapma, Paça kapma	Tartma
Yan baş	

Ağalık sistemi: Karakucak güreşlerinin organizasyonunda genellikle ağalık geleneği vardır. Ağalık seçimine göre yapılır. Ağalık seçimi başa göreceklerin müsabakasından önce yapılır. Seçilen ağa bir sonraki yıl yapılacak organizasyon giderlerini karşılamak zorundadır. Seçilen ağa kim ise organizasyon kurulunun üyesi sayılır. Organizasyon kurulu içerisinde il ve federasyon temsilcisi de bulunur. Kurul, tüzel kişiler arasından seçilmiş en az beş kişiden oluşmaktadır (Akkurt, 2008). Minder güreşinde bu gelenek bulunmamaktadır.

Müzik kullanımı (Davul ve zurna): Karakucak güreşlerinde davul-zurna çalınır. Minder güreşlerinde bu gelenek bulunmamaktadır. Osmanlı'da mehter eşliğinde yapılan sportif karşılaşmalar günümüzde davul-zurna eşliği ile yapılmaktadır (Özbay, 1992). Güreş müziği; pehlivanları karşılaşmaya teşvik için çalınan ve güreşin çeşitli aşamaları ile ilişkili olan bir müziktir. Müzik güreş sporunun vazgeçilmez bir öğesidir. Türkiye'de

davul-zurna eşliğinde yapılan; “karakucak güreşi”, aba güreşi”, “tatar güreşi”, şalvar güreşi”, “yağlı güreş” ve “deve güreşi” olmak üzere altı geleneksel güreş türü vardır (Ülküsaka,1987). Ritim güreşin temposuna göre sürekli değişir. Durum göre ritim ve vuruşlar bazen artar, bazen de azalır. Güreşlere genellikle çift zurna ile iki ya da daha fazla sayıda davuldan oluşan çalgı takımı eşlik eder. Bu esnada genellikle Köroğlu ezgisi çalınır. Eğer yakın zaman da yas veya şehit haberi varsa sadece davul kullanılması da törelerimize ne kadar uygun olduğunun kanıtıdır.

Köşede antrenör: Serbest güreşte güreşçinin köşesinde antrenör bulunur. Karakucak güreşinde böyle bir uygulama yoktur.

Güreşe başlama: Serbest güreşte güreşe başlamak için anons ile mindere çağrılan güreşçiler hakemin işareti ile güreşe başlarlar. Karakucak güreşinde Güreşe girmek isteyen pehlivan, sağ elini dizinin iç tarafına vurarak güreşe başlamak istediğini belirtir. Bu işareti alan rakibi de “ Hayda pehlivan, hayda koçum” gibi naralar atar ve kimisi yumularak, kimisi bir dizini yere koymuş olduğu halde adımlayarak ağır ağır birbirlerine yaklaşırlar ve güreş başlarlar (<https://pehlivanblog.wordpress.com>).

Sonuç: Karakucak güreşi ile serbest güreşin vücuttaki tutulan yerler itibari ile benzerlikleri fakat uygulamada farklılıkları vardır. Karakucak güreşinin geleneksel olması ve serbest güreşe kaynak teşkil etmesi bakımından desteklenmesi önerilir.

Kaynaklar

- Akkurt M. (2008) Kahraman Maraş'ta Yapılan Geleneksel Güreşlerin Tarihsel Gelişimi ve Toplumlar Tarafından Algılanış Biçimleri, Kahraman Maraş Sütçü İmam Üniversitesi Sosyal Bilimler Enstitüsü Yüksek Lisans Tezi.
- Altınölçek S. (2010). Güreş Karşılaşmalarında Müziğin Yeri ve Önemi, *Acta Turcica Çevrimiçi Tematik Türkoloji Dergisi*, II/1: 321-328.
- Atabeyoğlu, C. (2000). *Geleneksel Türk Güreşi ve Kırkpınar*, Türkiye Milli Olimpiyat Komitesi Yayınları No:5, A&B Kitapçılık ve Dağıtımçılık LTD. ŞTİ., Ankara, s. 88
- Bilgin O. (2002). "Kırkpınar Deyince II", *Yöre Dergisi*, Edirne Valiliği Yayınları 3, Edirne, S. 8, s. 14.
- Evrin D., (2007); Türk Selçuklu Devletinde Spor ve Eğlence Hayatı, Afyon Kocatepe Üniversitesi Sosyal Bilimler Enstitüsü, Tarih Anabilim Dalı Yüksek Lisans Tezi
- Fişne, M., Bardakçı, S., ve Karagöz, Y. (2017). Ata sporumuz güreşe yönelik günümüzdeki toplumsal bakışın değerlendirilmesi. CBÜ Beden Eğitimi ve Spor Bilimleri Dergisi, 12 (1), 28-42
- Gül M. Uzun R. N. Çebi M. (2018). Türk Kültürlerindeki Geleneksel Oyunlar ve Sporlara Yüzeysel Bir Bakış, *Turkish Studies Social Sciences*, 13(26): 655-671
- Gül O., Gül M., Soygüden A. (2018). Geleneksel Yağlı Güreşler Ve "Peşrev Çekme" Ritüelleri, III. Uluslararası Türk Halklarının Geleneksel Spor Oyunları Sempozyumu, Kahramanmaraş, s.588-602
- Gürsoy O.(1996);Güreş Öğretim Yöntemleri. Yeni Doğu Matbaacılık, Ankara, s. 17.
- Güven, Ö. (1999). Türklerde Spor Kültürü, Atatürk Kültür Merkezi Yayınları No:172, Alp Ofset, Ankara, s.373
- Güven. Ö. (1992). *Türklerde Spor Kültürü*, Atatürk Kültür Merkezi Yayınları, 2. baskı, Ankara, s. 58.
- İmamoğlu O., Türkmen M., Saralaev M. K.(2011).Surnamelerde Spor Motifleri, Kırgız Devlet Üniversitesi, KIRGIZISTAN
- İmamoğlu M. İmamoğlu G.(2018). Etruscan's Sports Activities, *Turkish Studies Social Sciences*,13(26): 725-744
- İmamoğlu M. İmamoğlu G.(2019). Similarities and Differences in Wrestling Images of Ancient Asia, Anatolia and African Civilizations, *Turkish Studies Social Sciences*, 14(4): 1515-1523
- İmamoğlu O., Türkmen M., Akdenk M., Çebi M. (1999). Osmanlı Devleti'nin Spor Politikasını Etkileyen Unsurlar. Osmanlıda Spor Sempozyumu, sh. 61-71,26-27 Mayıs, KONYA
- İmamoğlu. O. Taşmektepligil. M. Y. Türkmen. M. (1997). "Türk Kültüründe Spor" Ondokuzmayıs Üniversitesi Eğitim Fakültesi Dergisi, S.10, S.139-144
- İmamoğlu O., Çebi M., İslamoğlu İ., Yamak B. (2018). Sport Tekkes and Institutionalization in Ottoman Empire, *The Journal of International Social Research*, Volume: 11 Issue: 58, pp.905-612
- İşler H, Alpay B. (2003). *Türk Spor Tarihinde Geleneksel Aba-Şalvar Güreşlerimiz ve*

- Günümüzdeki Durumunun Araştırılması*, Proje No: SOB 2001/008, Niğde Üniversitesi, Bilimsel ve Teknolojik Araştırmalar Projeleri Birimi, Niğde
- Kahraman M. A. (1997). Osmanlı ve Cumhuriyet Dönemi “1924-1951 Kırkpınar Güreşleri” Ankara, “Türklerde Top Oyunu” , Türk Kültürü, s.112, Yıl 10, s. 82.
- Kahraman M. A.(1989). Cumhuriyete Kadar Türk Güreşi, Kültür Bakanlığı Yayınları.Kültür Bakanlığı Yayınları, Cilt 2 .
- Kahraman A. (1995). Osmanlı Devleti’nde Spor, TC. Kültür Bakanlığı Yayınları, Ankara,
- Taşmektepligil M.Y., İmamoğlu O., Küçük H. (2011). Osmanlı Devleti’nde Sporun Sosyolojik Yaklaşım İçerisinde Değerlendirilmesi, 9.Uluslararası Türk Dünyası Sosyal Bilimler Kongresi, Devlet İktisat Üniversitesi Türk Dünyası İşletme Fakültesi, Bakü/AZERBAYCAN
- Türkmen, M., İmamoğlu, O. ve Ziyagil, M.A. (2006). Türkiye’de güreş sporunun popülaritesi ve seçilmiş bazı spor dalları ile karşılaştırılması. Türk Dünyası Araştırmaları, 163, 77-94.
- Uzun, N.R., İmamoğlu, O., Taşmektepligil, M.Y., Çon, M., Öğreten, N. ve Ceylan, L. (2018). Güreşte Küreselleşme Sürecinin Farklı Açılardan İncelenmesi. Gaziantep Üniversitesi Spor Bilimleri Dergisi 3(3): 22-34
- Ülküsal, M. (1987). *Dobruca ve Türkler*, Türk Kültürünü Araştırma Enstitüsü Yayınları, 2. baskı, Ankara, s. 64.
- Yamak B. İmamoğlu O., İslamoğlu İ., Çebi M. (2018). The Effects of Exercise on Body Posture, Turkish Studies Social Sciences, Volume 13/18, p. 1377-1388,
- İnternet kaynakları
<http://www.milliyet.com.tr/yasar-dogu-anildi-istanbul-yerelhaber-2517160/>
<https://aregem.ktb.gov.tr/TR-131413/gures-gelenegi.html>
<http://www.aktifbir.com/forum/f116/karakucak-guresleri-1012/>
[-http://www.gizemlikapi.com/spor/42913-turkiyede-sporun-baslangici-ve-gelisimi.html](http://www.gizemlikapi.com/spor/42913-turkiyede-sporun-baslangici-ve-gelisimi.html)
<https://pehlivanblog.wordpress.com/tag/turklerin-yaptigi-geleneksel-guresler/>
http://www.guresiyorum.com/site/gures_karakucak.php

TÜRK KÜLTÜRÜNDE GELENEKSEL ÇOCUK OYUNLARINDAN AŞIK OYUNU

Aygül ÇAĞLAYAN TUNÇ*

Özet

Bu çalışmanın amacı, geçmişten günümüze unutulmaya yüz tutmuş milli, geleneksel ve tarihi değeri olan oyunları yeniden gündeme getirmek ve çocukların oyun alanı olan sokak oyunlarından aşık oyununu hatırlamaktır. Türklerinde kültürünün bir parçası olan aşık oyunu sokakta oynanan hem yöresel hem de evrensel bir oyundur. Aşık oyunu, koyun keçi gibi küçükbaş hayvanların arka ayak bileklerinden çıkarılan dikdörtgen biçimli, dört farklı yüzü olan kemikle oynanan, geleneksel, tarihi bir sokak oyunudur. Hem kız hem erkek çocuklarının da oynayabildiği, sokakta oynanması nedeniyle ilk bahar yaz ve sonbahar mevsimlerinde oynanan yöreden yöreye kısmen kuralları değişen bir oyundur. Aşık oyunu tarihi bir Türk oyunu olarak bilinmekle birlikte, Türklerin geçtiği, yaşadığı tüm coğrafyalarda istisnasız izlerine rastlanmaktadır. Buna rağmen, Türk olmayan topluluklarda da görülmesi oyuna evrensellik katmaktadır. Kültürel değerlerimizin yaşatılıp sonraki nesillere aktarılmasında en etkili yollardan birisi de sokak kültürü ve eğlence aracı olan sokak oyunlardır. Günümüzde en çok Sivas yöresinde karşımıza çıkan “Aşık Oyunu” da bunlardan birisidir. Çocuk oyunları, insanların sosyalleşme ve eğlence aracı olarak, örf ve adetlerin, gelenek ve göreneklerin canlandırılmasına aracılık etmektedir. Dünyanın her yerinde, her dönemde ve çağda, bütün kültürlerde çocuklar oyun oynamaktadırlar. Fakat sonraki kuşaklara aktarılan bu oyunların bir kısmı aynen durmakta bir kısmı bazı değişikliklere uğramakta, bir kısmı da tamamıyla unutulmaktadır. Aşık oyununun tarihi çok eskilere dayanmaktadır. Literatürde dünyada ortaya çıkan ilk üç oyundan birisi olduğu yazmaktadır. Bunlar ceviz, sopa ve aşık oyunudur. Yapılan kazılarda, bazı kabartmalarda, Dede Korkut hikayelerinde ve tarihi kadim eserlerde adı geçmektedir. Unutulmaya yüz tutmuş çocuk oyunlarının, çocukların sosyal ve fiziksel gelişimleri açısından değerlendirilmesi, el göz koordinasyonu, küçük ve büyük kas gruplarını çalıştırması yönünden de gelişimlerini desteklemektedir. Aşık Oyunun günümüzde hâlâ kırsal kesimlerde ve bazı şehirlerde oynanıyor olması, Türk kültürünün yaşatılması açısından önem arz etmektedir.

Anahtar Kelimeler; Aşık Oyunu, Çocuk, Kültürel Değerler

TRADITIONAL CHILDREN'S GAMES IN TURKISH CULTURE “AŞIK OYUNU”

ABSTRACT

The aim of this study is to bring the games of national, traditional and historical value which have been forgotten from the past to the present day and to remember the children's play in love with street games. The “Aşık game”, which is a part of the culture of the Turks, is played on the street and it is both local and universal. Aşık are traditional, historical street game with bones with four different faces, rectangular in shape from the hind ankles of sheep and goats. It is a game that can be played by both girls and boys and played in the spring, summer and autumn seasons due to the street play. Although the game of Aşık is known as a historical Turkish game, traces of the Turks are seen in all the geographies where they live. However, the fact that it is seen in non-Turkish communities adds universality to the game. One of the most effective ways of preserving our cultural values and transferring them to the next generations is street games which are the means

* Dr., aygulcaglayan@hotmail.com

of street culture and entertainment. Today, the most popular game in Sivas region is one of them. Children's games, as a means of socializing and entertainment of people, mediate the revival of customs, traditions and customs. Children play in all cultures around the world, in every period and age. However, some of these games, which are transferred to the following generations, remain the same, some are subject to some changes and some are completely forgotten. The history of the game in "Aşık" goes back to ancient times. It is reported that it is one of the first three plays that appeared in the world in the literature. These are game of walnuts, sticks and Aşık's. It is mentioned in excavations, some reliefs, Dede Korkut stories and historical ancient works. It also supports the development of children's games that are almost forgotten in terms of social and physical development of children, hand-eye coordination, and operation of small and large muscle groups. The fact that the play is still played in rural areas and in some cities is important for the survival of Turkish culture.

Keywords; Aşık Game, Children, Cultural Values

Giriş

Geçmişten günümüze aşık kemiği kullanılarak oynanan sokak oyunları çok çeşitli kültürlerde görülen ve geçmişi çok eskilere dayanan milli bir oyundur. Aşık oyunu, koyun keçi gibi küçükbaş hayvanların arka ayak bileklerinden çıkarılan dikdörtgen biçimli, dört farklı yüzü olan kemikle oynanan geleneksel tarihi bir sokak oyunudur. Ülkemizde en çok Sivas yöresinde yaygın olarak bilinmektedir. Anadolu ve Türk tarihini anlatan kadim eserler, aşık oyunu için, geçmişten günümüze kadar Türklerin yaşadığı tüm coğrafyalarda bu oyuna rastlandığını yazmaktadır. Türk kültüründe eski zamanlarda, sokakta her yaşta insan tarafından oynanan aşık oyununun Türk olmayan toplumlarda da oynandığı görülmektedir. Dünyada en eski olduğu bilinen üç oyunlardan birisi aşık oyunudur, diğerleri ise ceviz ve sopadır. British müzesinde M. Ö. 800 yılına ait, aşık oynayan iki çocuğun olduğu bir kabartma bulunmaktadır (And, 1997: 31).

Çatalhöyük'te kazıda bulunan, neolitik çağa ait olan M.Ö 7000 ve M.Ö 5000 yıllarına dayanan aşık oyununun Dede Korkut hikayelerinde ve Kaşgarlı Mahmut'un yazdığı ilk Türkçe sözlük Divan-i Lügat-it Türk te sözü geçmektedir. M.Ö. 717-691 yıllarına ait bir kabartmada Kral Araras'ın çocuklarının aşık oynarken resmi tasvir edilmiştir. Eser Gaziantep Karkamış'ta bulunan Anadolu Medeniyetler Müzesinde sergilenmektedir. Eser geç Hitit dönemine aittir. Aşık oyununun Türklerin yaşadığı coğrafyalarda çok revaçta olduğu düşünülmektedir. Hatta Dede Korkut masallarında şöyle yazar, Dirse han ve oğlu Boğaç ile Han Boyunda, altı kişinin zor tuttuğu bir boğayı, meydana bıraktıkları esnada, çocukların aşık oynadığı görülmektedir. Günümüzde birçok Türk topluluğu aşık oyunlarını hala oynamaktadır. Kazakistan, Kırgızistan, Türkmenistan, Özbekistan ve Azerbaycan'da hem çocuklar hem de yetişkinler tarafından icra edilmektedir. Roma ve Antik Yunanlılarda, aşıkla oynanan oyunlar çok yaygındı. Antik döneme ait yazarların bazı eserlerinde aşık oyunundan ve nasıl oynandığından bahsedilmektedir. Tragedya şairi Sofokles'in, M.Ö. 495 yılında yazdığı bir eserinde, bu oyunun; Troya Savaşında bilgeliğiyle öne çıkan Plamedes'in, harflerin, zarların, dama ve satranç gibi oyunun mucidi tarafından bulunduğu yazmaktadır. Troya

savaşı sırasında askerlerin vakit geçirmek için sıklıkla oynadığı bir oyundur. Oradan da bu oyun yerli halk tarafından öğrenilmiş ve bütün Anadolu'ya yayılmıştır. (Başaranbilek, 1994: 53).

Bir inanışa göre, Anadolu'nun bazı yerlerinde aşığın nazardan koruduğu ve hastalıkları tedavi edici özelliğinin olduğuna inanılmaktadır. Bu nedenle aşığın oyun kültürümüzdeki yeri dışında uygulamalarda da yer aldığı bilinmektedir. Günlük hayatta kullandığımız dilde yaygın olarak söylenen "aşık atmak" ve "cuk oturmak" deyimleri aşık oyunun sözlü kültürümüze olan katkısıdır (Esen 2008: 357-367). Aşık oyunu, yaklaşık otuz yıl kadar öncesine kadar, çeşitleri açısından Anadolu'da bilinen ve oynanan en zengin oyunlardan biridir. Fal bakma, niyet, kumar oynama, katışık oyunlar olmak üzere, aşık kemiği kullanılan yüze yakın oyun bulunmaktadır (And, 1979).

Türk tarihinde çok eski dönemlerden günümüze kadar gelen aşık oyunu, Güney Kore'de on ikinci hükümetler arası komite toplantısında, UNESCO tarafından, İnsanlığın Somut Olmayan Kültürel Mirası listesine alınmıştır. Eski zamanların en güzel sokak oyunlarından olan aşık, kışın bitmesi ve havaların ısınmasıyla, aşık oynama zamanı gelmiştir düşüncesi öne çıkmaktadır. Hem erkek hem kız çocuklarının oynadığı hem de yetişkinlerin oynamaktan keyif aldığı aşık oyunu Sivas yöresinde "Aşuh Oyunu" diye adlandırılmaktadır. Aşuh oynayanlar tarafından keyifli çekişmelere sahne olmaktadır. Bundan elli yıl öncesinde, Anadolu'nun hemen hemen her yöresinde aşık oynayan kişileri, evlerin toprak damlarında ve sokakların her köşesinde görmek sıklıkla mümkündü. Anadolu'da oynanan aşık oyunu özellikle misket, cıncık ve bilye diye isimlendirilen oyunlara da ilham kaynağı olmuştur. Günümüzde hala Orta Asya'da çoğunlukla Kırgızistan ve Kazakistan'da benzer isimlerle oynanmaya devam eden aşık oyunu milli bir oyundur. Şu anda günümüzde Kazakistan'da, Geleneksel Spor Oyunları Federasyonu tarafından ülke çapında her yıl aşık atma turnuvaları düzenlenmektedir (Başal 2007: 245).

Aşık Oyunu:

Köklü bir geçmişe sahip olan Türklerin kültüründe, geçmişten bugüne doğal materyallerle oynan çeşitli çocuk oyunları bulunmaktadır. Çoğunlukla Türklerin geçtiği topraklarda oynanan sokak oyunlarının büyük bir kısmı 11. Yüzyıla aittir. Kaşgarlı Mahmut'un yazdığı ilk Türkçe sözlük olan Divân-ü Lügat-it Türk isimli ilk Türkçe sözlükte de aşık oyunundan bahsedilmektedir, fakat oyunun oynanış şekline yönelik bir bilgi bulunmamaktadır (Serbest 2019).

Bu, ilk Türkçe sözlükte, aşık oyunundan bahsedilen kısım şu şekildedir: "Ol, menin birle aşuh sürtüştü o, aşığu sürtmekte ve düzlemekte benim ile yarışdı" (Ercilasun ve Akkoyunlu, 2015: 294).

Çocuk oyunlarının kültürümüze ait, gelenek ve görenekleri yansıtması, eski inançları ve bazı dini ritüelleri günümüze aktarması, tarihçiler antropologlar ve hatta arkeologlar için önemli bir araçtır. Antropologlar, çocuk oyunları aracılığıyla,

göç ve kültürün yayılma şeklini incelemekte ve böylece uygarlıkları sınıflandırmaktadır (And, 1979: 5).

Sokak oyunları, insanların varoluşundan bugüne kadar süregelmiştir. Literatürde yazılı ve yazısız kaynaklarının birçoğu çocuk oyunlarından bahsetmektedir. Divanı Lügat-it-Türk ten başka, Manas Destanı, Kutadgu Bilig, Dede Korkut hikayeleri ve Evliya Çelebi'nin Seyahatnamesinde oyun kavramı geçmekte ve Türk tarihi açısından ne kadar eski olduğu bilinmektedir (Özdemir, 1997: 2).

Eski bir geçmişe sahip olan Türkler, eğlence aracı olan aşık oyununu uzun yıllar gittikleri her yere götürmüşlerdir. Aşık oyunu Türklere özgü geleneksel ve milli bir oyun olmakla birlikte, Türk olmayan topluluklarda da görülmektedir. Ayrıca, Türklerin eğlence şeklini yansıtan, tarihsel izler taşıyan aşık oyunu hem çocuklar tarafından oynanır hem de her yaşta insanın hoş vakit geçireceği bir etkinliktir. Çocuk oyunları, bütün toplumların eğlence ve mizah yönünü yansıtmaktadır.

Aşık Oyununun Oynanış Şekilleri:

Aşık oyununun, birçok çeşidi bulunmaktadır. Örneğin Uygurlarda, aşık oyunu bilye gibi oynanmaktadır. Uygur Türklerinde Aşık Oyunu erkek çocuklar tarafından oynanmaktadır. Aşığı o dönemde çocuklar iki şekilde oynardı. Önce bir çizgi çizilir, aynı sıraya aşıklar dizilir, çocuklardan her biri saka denilen en büyük aşığı bulur, en büyük aşık olan sakayı sıraya geçerek atarlar, çizgideki aşıkları vurmaya çalışırlar. Oyuna önce kimin başlayacağı çocuklar arasında bir kurala bağlıdır. Hangi çocuğun aşığı yani sakası dik durursa oyuna ilk önce o başlardı. Oyunda kimin aşığı istenen mesafeye gider, karşı tarafın aşığını vurursa, üç adım gider, aşığı alır ve oyunu kazanmış olur. Aşıkla oynanan bu oyuna "Üç Taban" denilir. Diğer şekli ise, ortaya bir çember çizilir, aşıklar dairenin tam ortasına düz bir şekilde dizilir, erkek çocuklar tarafından dairenin dışına bir buçuk iki metre mesafede düz bir çizgi çizilir, bu mesafeden sakalarla aşıklar vurularak dairenin dışına çıkarılmaya çalışılır. Dairenin dışına çıkan aşık alınır, en çok aşığı toplayan kişi oyunu kazanır (Öger, 2019: 295).

İç Anadolu bölgesinde de aşık oyunu sıklıkla oynanan oyunlardandır. Uygur Türklerinin oynadığı Aşık oyununun aynısı Sivas yöresinde oynanmaktadır. Yöresel ağızla Aşuh Oyunu denilmektedir. Bu oyun çoğunlukla fakir dağ köylerinde, hayvancılığın yoğunlukla yapıldığı yerlerde, hayvansal bir ürün olan aşık kemiğinin çok bulunduğu yerlerde sıklıkla oynanır.

Aşık oyunu, toprak üstüne çizilen bir çizgiye on tane aşığın dizilmesi, atış mesafesine paralel olarak da oyuncuların sıralanması gerekir. Kura çekilerek genellikle yazı tura atılır madeni para ile, oyuncular belirlenir. Belirlenen oyuncular üç dört metre mesafeye dikilir. Koyun veya koçun arka bacağından diz kapağından alınan aşıklar bazen kurşun dökülerek ağırlaştırılır ve buna şak adı verilir. Aşıklar bazen bitkilerden elde edilen boyalarla renklendirilir. Enek adı

verilen yerdeki kemiklere vurmak için seçilen en büyük aşık kemiği vuruş için tercih edilir. Dübeş, aşık kemiğinin düz düşmesi halinde verilen addır. Çizgiye dizilen aşıklar hedef alınarak uzaktan vurulur. Vurulan aşıklardan bir veya birkaç tanesi çizgi dışına çıkarılmaya çalışılır. Çizginin dışına çıkan aşık, oyuncunun olur. Atışlar aşık vuruluncaya kadar devam eder sonra sırası gelen oyuna başlar. Böylece en çok aşık vuran kişi birinci ikinci ve üçüncü seçilir.

İç Anadolu bölgesinde daha çok küçük baş hayvancılık yapıldığı için aşıklar kullanılırken, koyun ya da keçiden alınır. En çok da koçtan çıkarılan aşık kullanılırdı. Oyuncular için, koyun veya keçinin sağ ayağından çıkarılan aşıklar, sağ elini kullananlar için uygundur. Solak olan oyuncuların aşığı ise, koyun ya da keçilerin sol ayak bileğinden çıkarılan aşıklardır.

Aşık oyunu ortalama iki ile yedi kişi arasında oyuncu ile oynanır. Ortalama sekiz ile on dört yaş arası çocuklar oynasa bile, kırsal kesimlerde otuz-kırk yaş arası erkeklerinde aşık oynadığı bilinmektedir. Aşık oyunu genellikle yaz, sonbahar ve ilkbahar mevsimlerinde açık alanlarda oynansa da, kış mevsiminde ev içlerinde de oynanmaktadır. Kapalı alanlarda genellikle büyük baş hayvanlardan elde edilen aşıklarla oynanmaktadır (Yüksel 1998).

Aşık oyunun bölgelere ve yörelere göre adları ve kuralları değişebilmektedir. Fakat kullanılan materyal her yerde aynıdır. Aşıklar, misketlerin bilyelerin olmadığı yıllarda kullanılmış ve günümüze kadar gelmiştir. Ayrıca tüm yüzlerinin farklı olması, bazı oyunlarda zar olarak da kullanılmasına neden olmuştur. Aşığı, kumar oynayan kişiler, zar gibi kullanarak "Dettikam" adını vermişlerdir. Yine Uygurlarda aşık oyununun diğer bir adı da Atanek tir (Necip, 2013).

Eski zamanlarda, savaşın galibinin kim olacağını tahmin edilmesi, düşünlerde masrafları kız tarafı mı erkek tarafı mı karşılayacak gibi konuların belirlenmesinde de aşık atılırdı. Anadolu'da aşıkla ilgili "seninle aşık atılmaz gibi deyimlerde dilimize bu oyundan geçmiştir. (Demircioğlu 1934:9). Aşık oyunları; Ordo, Dokuz Tezek şeklinde isimlendirilerek, Kırgızlar tarafından millî bir spor sayılmaktadır (Atabey 1998:317).

Anadolu kültüründe bir inanişaya göre, aşığın tedavi edici bir özelliği olduğu düşünülür, örnek olarak; kurdeşen döken çocuklarda ya da halk arasında dabaz denilen ürtiker hastalığı aşık kemiği ile tedavi edilmeye çalışılırdı. Tedavi için kurttan çıkarılan aşık veya diğer hayvanlardan çıkarılan aşık kemiği çocukların sağ omuzuna dikilerek şifa beklenirdi. Omuza asılan aşık kemiğinden çocukların kemik gelişiminin iyi olacağı düşünülürdü. Bazen de hasta olan kişiler, aşık kemiğini yıkadıkları suya atarak şifa bulmaya çalışırlardı. Aşık kemiği bebeklerin beşiklerine asılarak salladıkça ses çıkarması için de kullanılırdı. Yine aşık kemiği insanlar arasında mal paylaşımı yapılacağında zar gibi atılarak kullanılmıştır. Aşık kemiği ile fal bakmakta çok eskilere dayanan bir gelenektir (Yüksel 1998).

Sonuç

Dünyada ve Türkiye’de her bölgede çocuk oyunları değişiklik gösterse de benzer özellikler taşımaktadırlar. Anadolu ve Türk kültüründen miras kalan aşık oyununun geleneklerin bir yansıması ve değerlerimizin gelecek kuşaklara aktarılması açısından unutulmaması ve günümüz teknoloji çağındaki çocuklara yeniden öğretilmesi önem taşımaktadır.

Anadolu ve Türk tarihinin geçmişinden bugüne kadar bizlere ulaşan en eski oyunlardan birisi “Aşık Oyunu” günümüzde, Orta Asya’da ve ülkemizin kırsal kesimlerinde, köylerde, İç Anadolu bölgesinin bazı yerlerinde; Sivas, Erzurum, Yozgat, Giresun gibi şehirlerde az da olsa oynanmaktadır. Milli bir oyundur. Aşık oyunu ismini koyun keçi gibi küçük baş hayvanların arka bacağına bulunan aşık kemiğinden almıştır. Kemik dört köşelidir, bazen kök boyalarla boyanır, bazen de içine kurşun dökülerek ağırlştırılır.

Günümüz teknoloji çağı çocuklarının, dört duvar arasında sanal oyunlar oynadığı bir ortamda, bu oyunlardan haberdar olmadığı bilinmektedir. Kültürümüzün ve doğal yaşamın bir parçası olan Aşık Oyunun ve unutulmaya yüz tutmuş, geçmişten günümüze kalan çocuk oyunlarının yeni nesile tanıtılması ve öğretilmesi, hem psiko-motor gelişimlerine hem de manevi zenginliklerine katkıda bulunacaktır. Bununla ilgili, aile büyüklerine, televizyon kanallarına, okullarda beden eğitimi öğretmenlerine ve milli eğitim plan ve programlarını şekillendiren kişilerin değerlerimizin korunması konusunda katkıları bulunabilir.

Kaynaklar

- And, M., "Çocuk Oyunlarımızın Kültürümüzdeki Yeri ve Önemi". Ulusal Kültür Dergisi, (1979). S.4, s. 42-66.
- And, M., Oyun ve Büyü, Ankara, (1997).
- Atabey, İ., "Manas Destanı'nda Adı Geçen Kırgız Çocuk Oyunları", Prof. Dr. Dursun Yıldırım Armağanı, s. 313-322, Diyanet Vakfı Yayınları, Ankara, (1998).
- Başal, H.A., Geçmiş Yıllarda Türkiye'de Çocuklar Tarafından Oynanan Çocuk Oyunları, Uludağ Üniversitesi Eğitim Fakültesi Dergisi, XX (2), Bursa, (2007), s. 245.
- Başaranbilek, E., "Arkeolojik Eserlerde Çocuk", Toplumsal Tarihte Çocuk, İstanbul, (1994).
- Demircioğlu, Y, Z., Anadolu'da Eski Çocuk Oyunları, Millî Mecmua Matbaası, İstanbul, (1934).
- Ercilasun, A. Bican ve Akkoyunlu, Ziyat, Dîvânu Lugâti't-Türk. Ankara: Türk Dil Kurumu Yayınları, (2015).
- Esen, M.A., Eğitim Fakültesi Dergisi XXI (2), Bursa, (2008), 357-367
- Necip, E, N., Yeni Uygur Türkçesi Sözlüğü. (Çeviri, İlkil Kurban), Ankara: Türk Dil Kurumu Yayınları, (2013).
- Öger, A., Uygurların Somut Olmayan Kültürel Mirası Kazakistan Örneği. Ankara: Yurtdışı Türkler ve Akraba Topluluklar Başkanlığı Basımevi., (2019).
- Özdemir, N., Türkiye Cumhuriyeti Dönemi Çocuk Oyunlarının Halk Bilimi Açısından İncelenmesi. Yayımlanmamış Doktora Tezi, Hacettepe Üniversitesi Sosyal Bilimler Enstitüsü, (1997).
- Serbest, K. (2019). Divânü Lugâti't-Türk ve Uygur Türklerinde Çocuk Oyunları, Uluslararası Uygur Araştırmaları Dergisi, (2019), Sayı:13, s. 101-114.
- Yüksel, H.A., "Akdağmadeni Çocuk Oyunları: Aşık Oyunu", Milli Folklor Uluslararası Halkbilimi Dergisi, (1998). Yaz, Sayı

